

Akkupresse Powerjet-Serie, 7,4v Li-Ionen Bedienungsanleitung

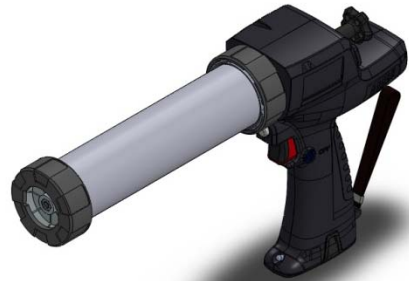
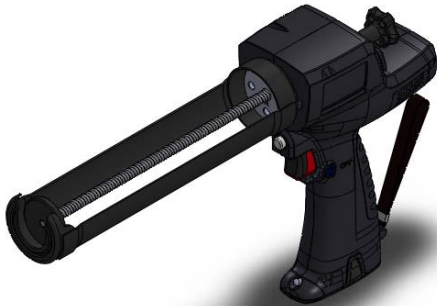

Wichtige Gebrauchsinformation, vor Inbetriebnahme lesen!

Lithium-Ionen-Akkupressen Powerjet-Serie

Powerjet-Li 380KX

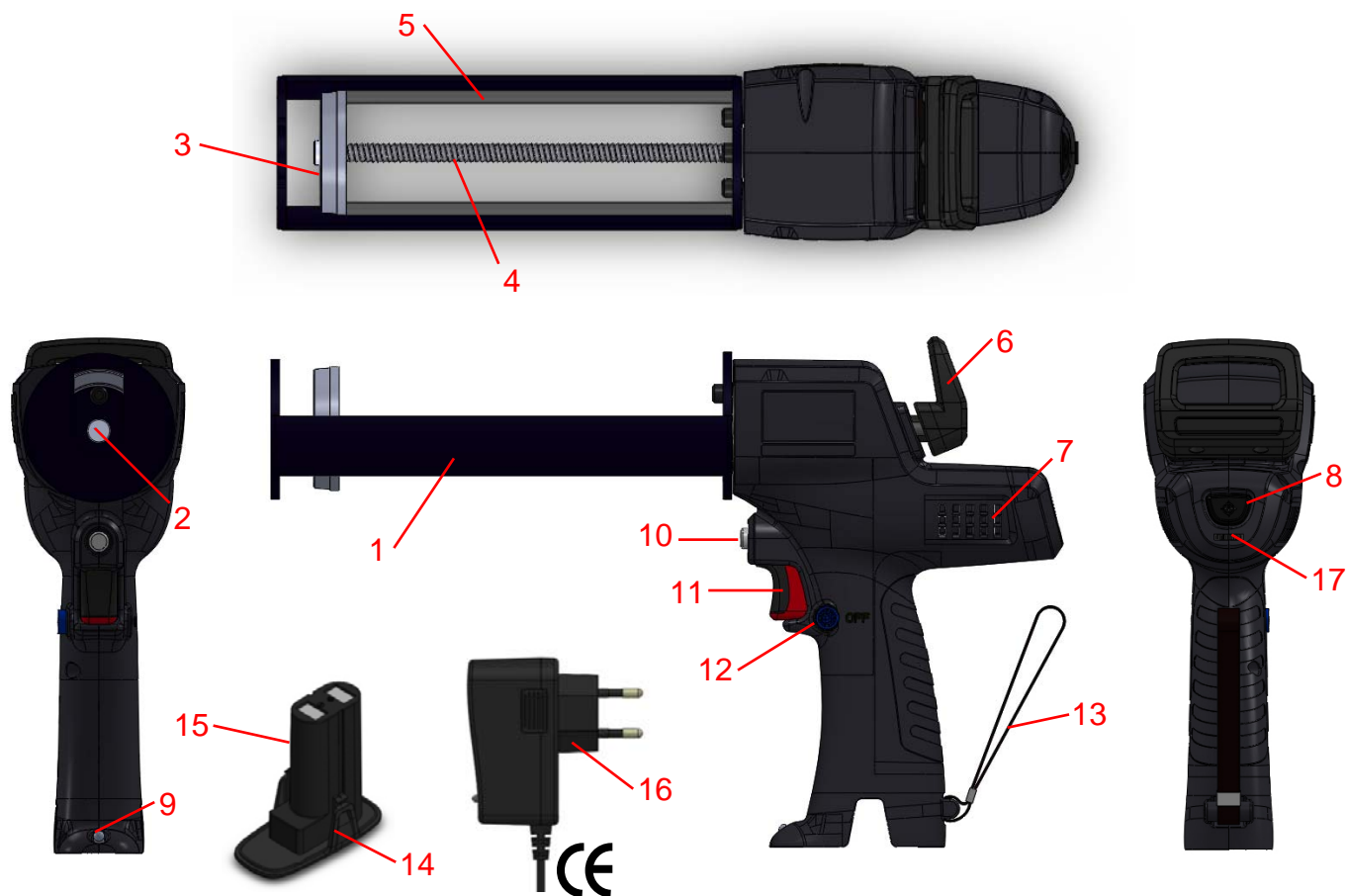

1.	Halbschale	10.	Schubstangen- Entriegelungsknopf
2.	Schubteller	11.	Abzug
3.	Schubteller	12.	Abzugssicherung
4.	Schubstange	13.	Sicherheitsschlaufe
5.	Schubstange außen	14.	Akku-Entsicherungshebel
6.	Rückzugsgriff	15.	Li-Ionen-Akku
7.	Belüftungsöffnungen	16.	Ladegerät
8.	LED Arbeitsleuchte An- und Ausschalter	17.	Geschwindigkeitskontrolle
9.	LED-Arbeitsleuchte		

Lithium-Ionen-Akkupressen Powerjet-Serie

Powerjet-Li 310

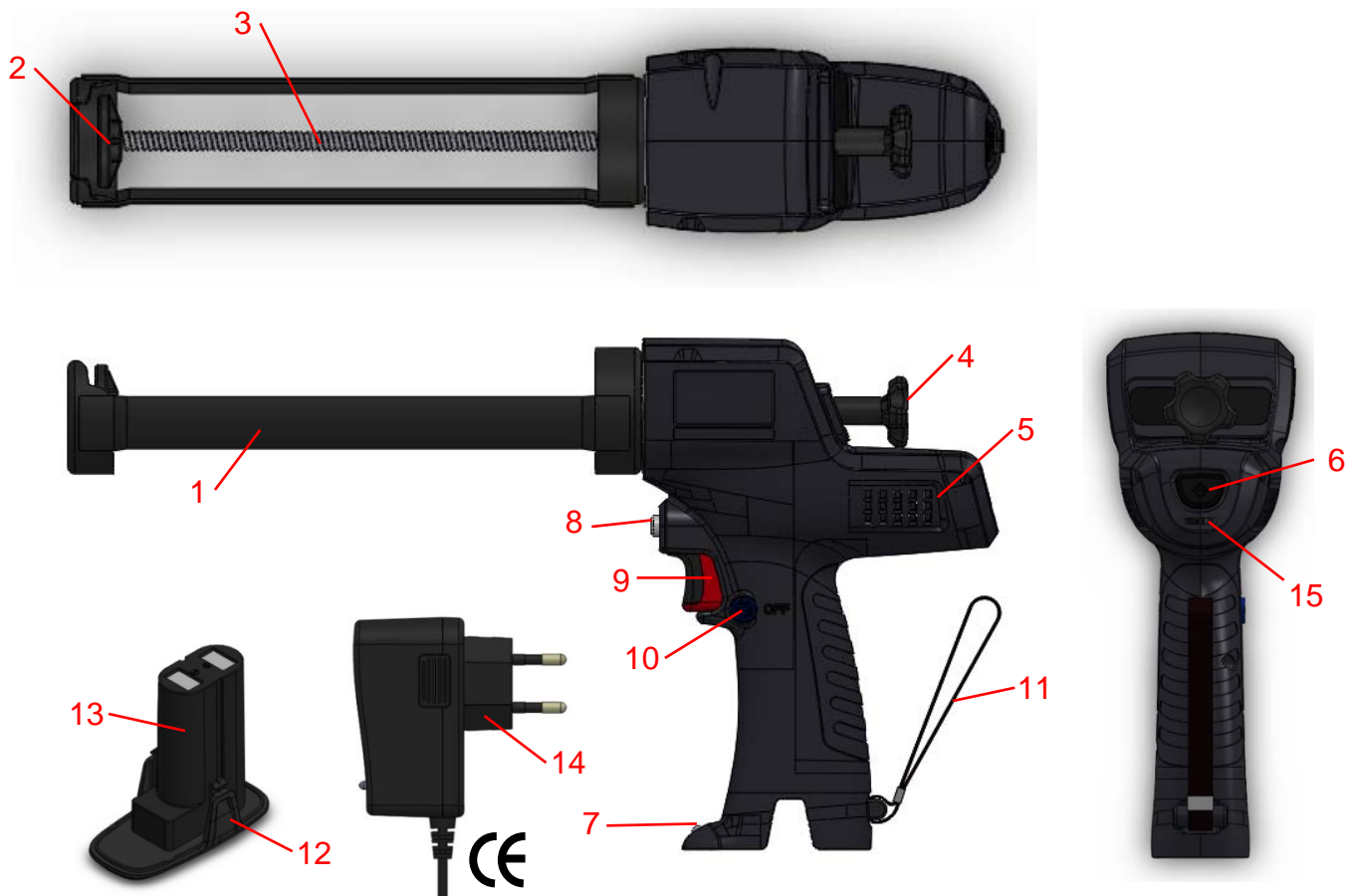

1.	Halbschale	9.	Abzug
2.	Schubteller	10.	Abzugssicherung
3.	Schubstange	11.	Sicherheitsschlaufe
4.	Rückzugsgriff	12.	Akku-Entsicherungshebel
5.	Belüftungsöffnungen	13.	Li-Ionen-Akku
6.	LED Arbeitsleuchte An- und Ausschalter	14.	Ladegerät
7.	LED-Arbeitsleuchte	15.	Geschwindigkeitskontrolle
8.	Schubstangen-Entriegelungsknopf		

Lithium-Ionen-Akkupressen Powerjet-Serie

Powerjet-Li 400/600

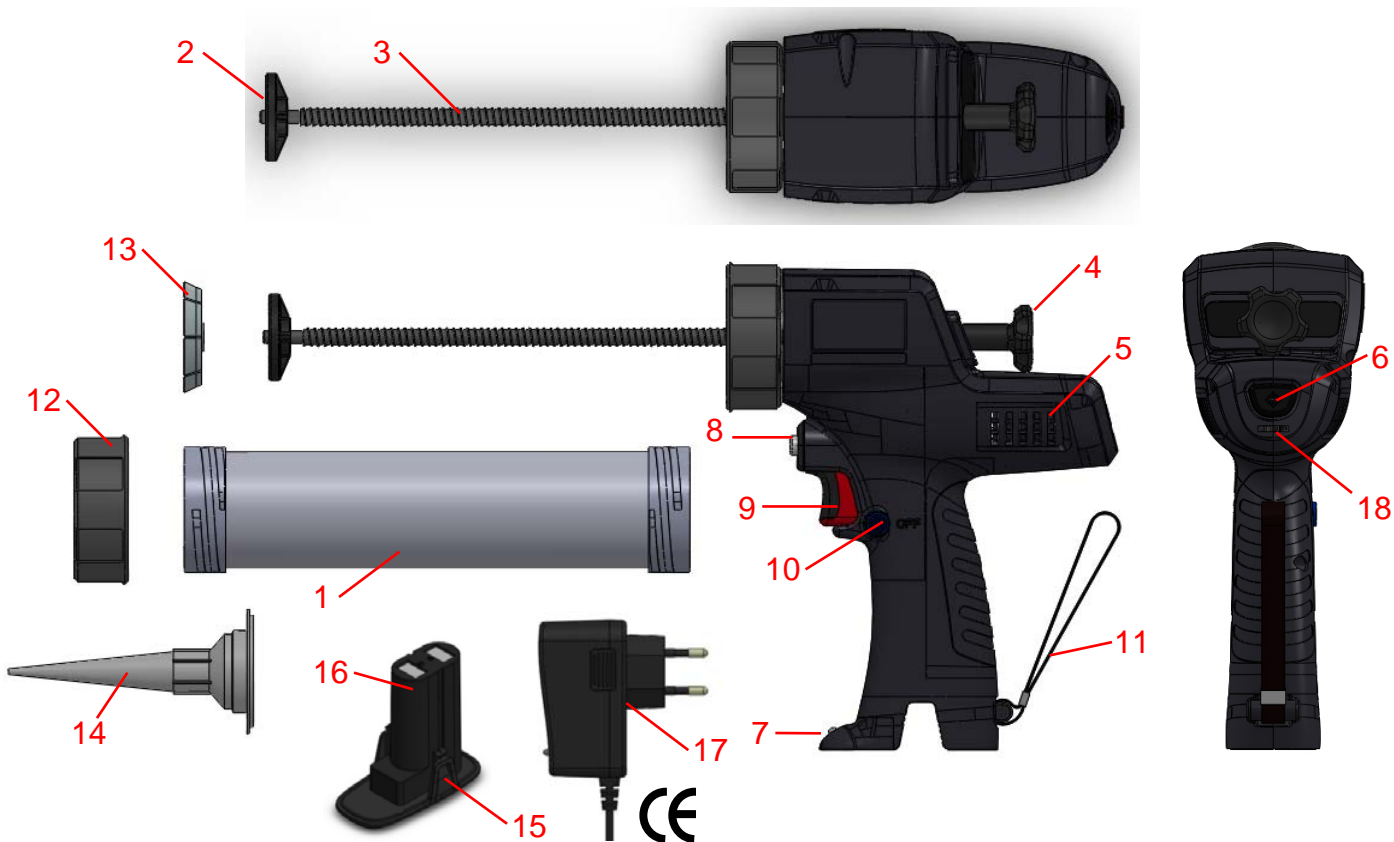

1.	Aluminiumrohr	10.	Abzugssicherung
2.	Schubteller für Kartuschen	11.	Sicherheitsschlaufe
3.	Schubstange	12.	Überwurfmutter
4.	Rückzugsgriff	13.	Schubteller gezahnt, für Beutelware
5.	Belüftungsöffnungen	14.	Beutelspitze
6.	LED Arbeitsleuchte An- und Ausschalter	15.	Li-Ionen-Akku
7.	LED-Arbeitsleuchte	16.	Akku-Entsicherungshebel
8.	Schubstangen-Entriegelungsknopf	17.	Ladegerät
9.	Abzug	18.	Geschwindigkeitskontrolle

Lithium-Ionen-Akkupressen Powerjet-Serie

Powerjet-Li 360 SBS

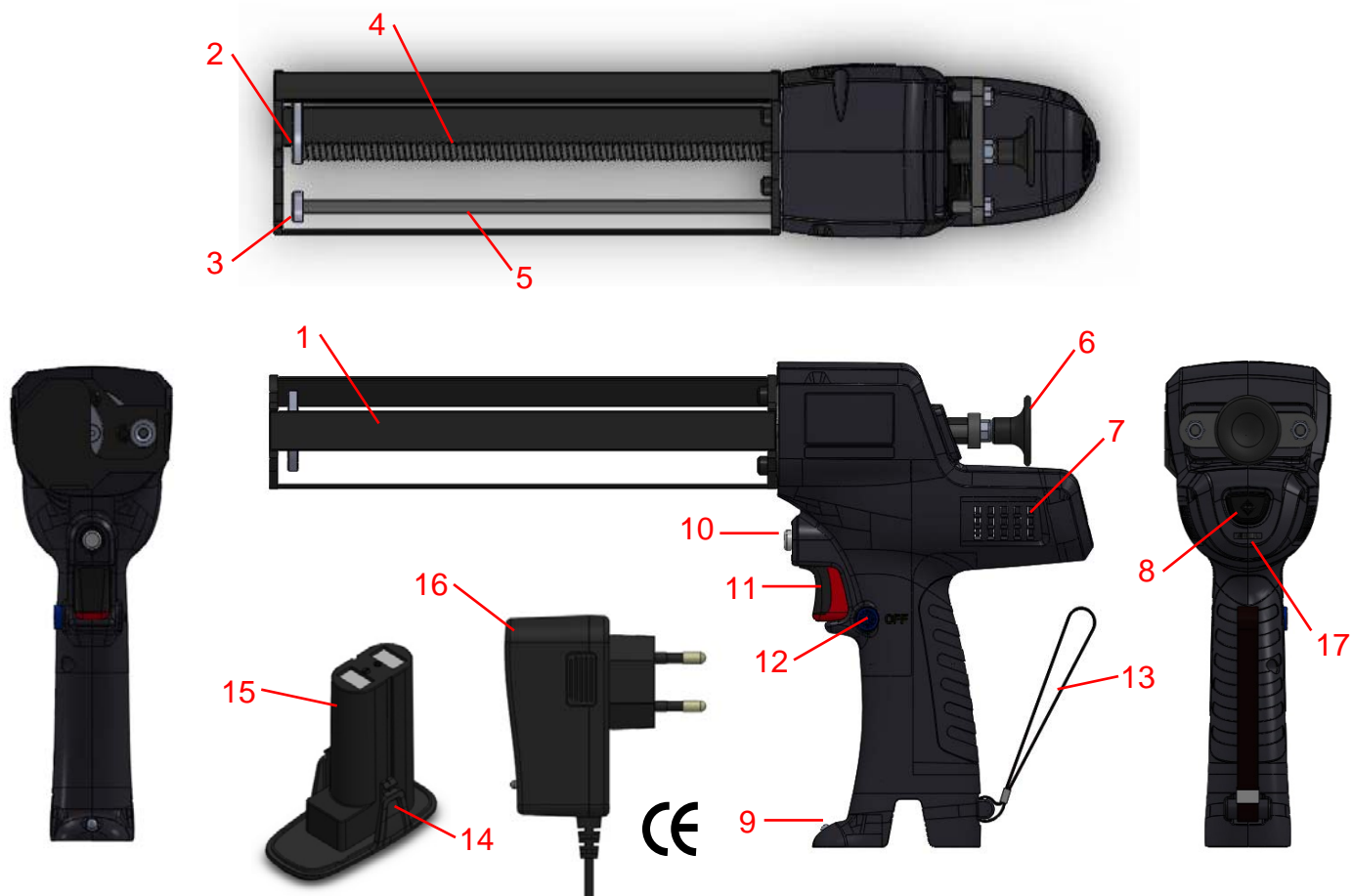

1.	Halbschale	10.	Schubstangen-Entriegelungsknopf
2.	Schubteller	11.	Abzug
3.	Schubteller	12.	Abzugssicherung
4.	Schubstange	13.	Sicherheitsschlaufe
5.	Schubstange außen	14.	Akku-Entsicherungshebel
6.	Rückzugsgriff	15.	Li-Ionen-Akku
7.	Belüftungsöffnungen	16.	Ladegerät
8.	LED Arbeitsleuchte An- und Ausschalter	17.	Geschwindigkeitskontrolle
9.	LED-Arbeitsleuchte		

Handhabung der versch. Kartuschen und Beutelarten

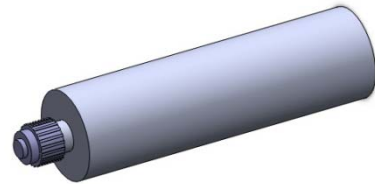
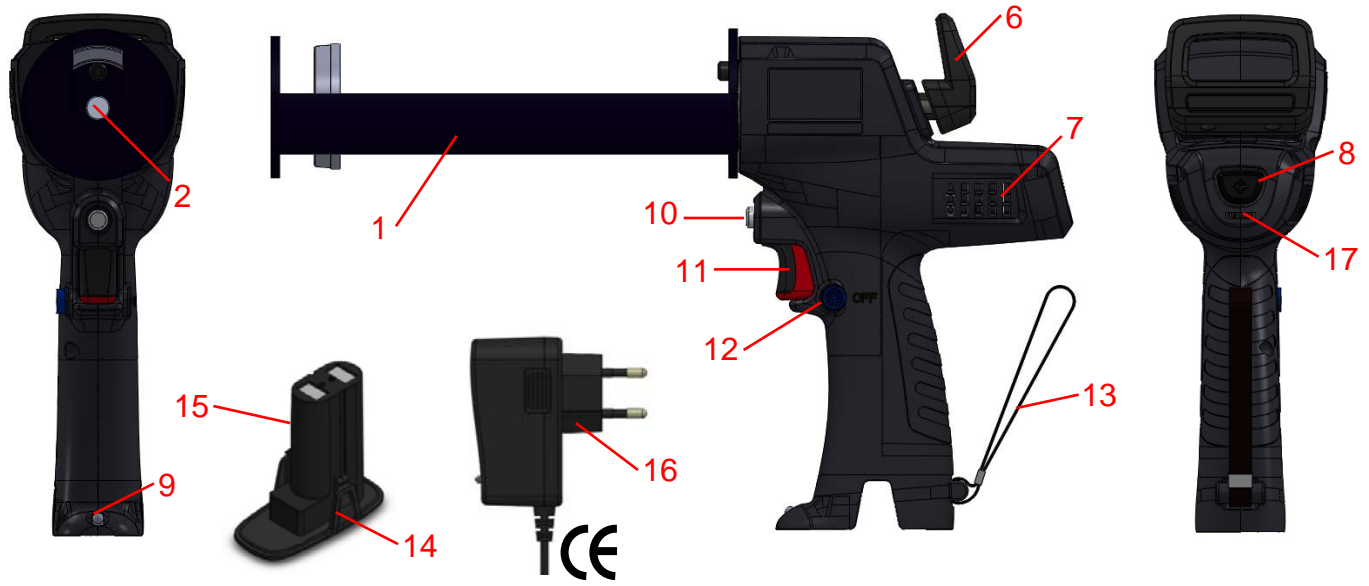
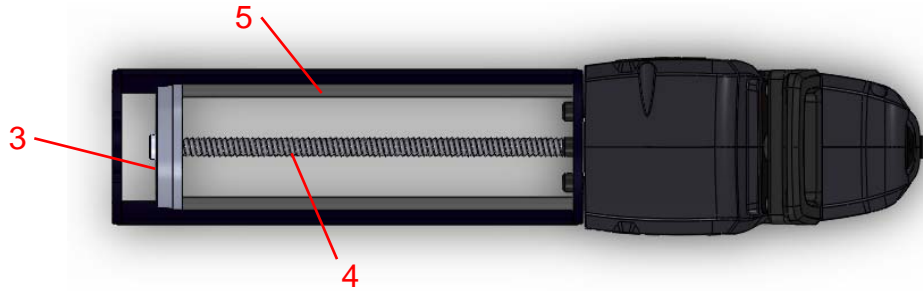

Koaxial-Kartuschen



a. Prüfen Sie ob der Akku komplett geladen ist.

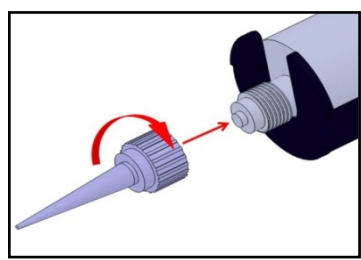

d. Schrauben Sie die Mischdüse auf die Kartusche.

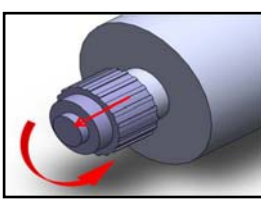

b. Entfernen Sie die Verschlusskappe von der Kartusche.



e. Betätigen Sie den Abzug.

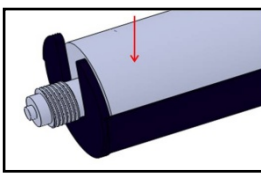

c. Legen Sie die Kartusche in die Halbschale.

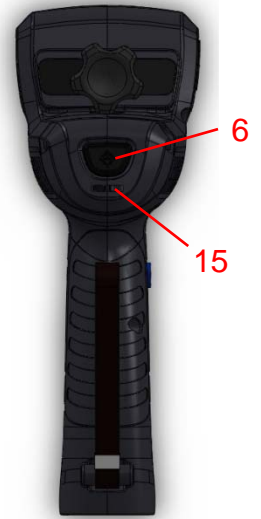
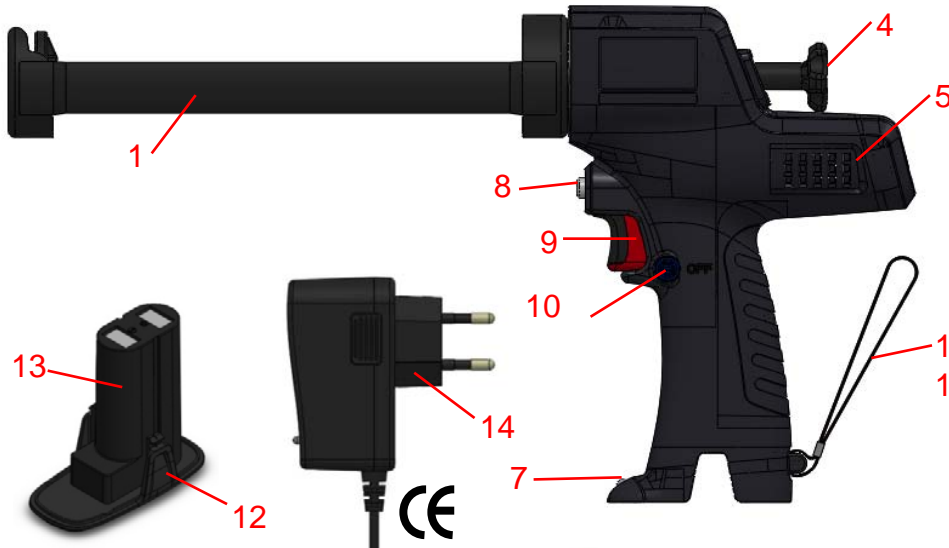
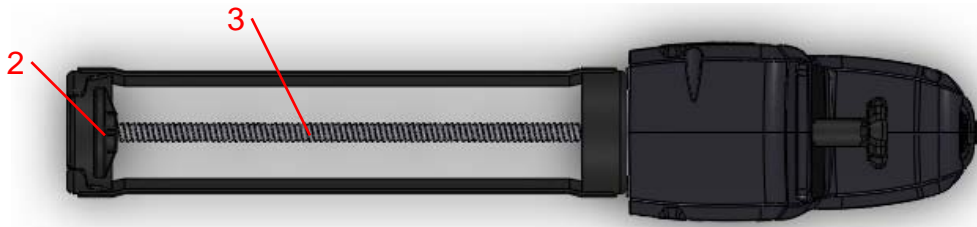

Kartuschen bis 310ml



a. Prüfen Sie ob der Akku komplett geladen ist.

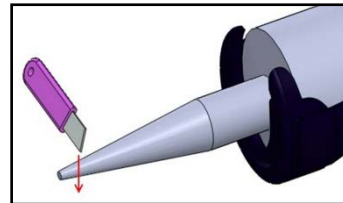

c. Schneiden Sie die Spitze für den gewünschten Durchmesser an.

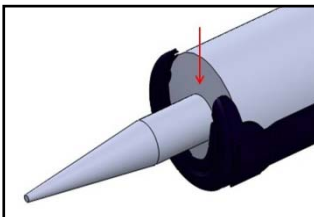

b. Legen Sie die Kartusche in die Halbschale.

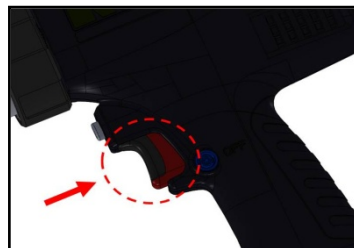

d. Betätigen Sie den Abzug.

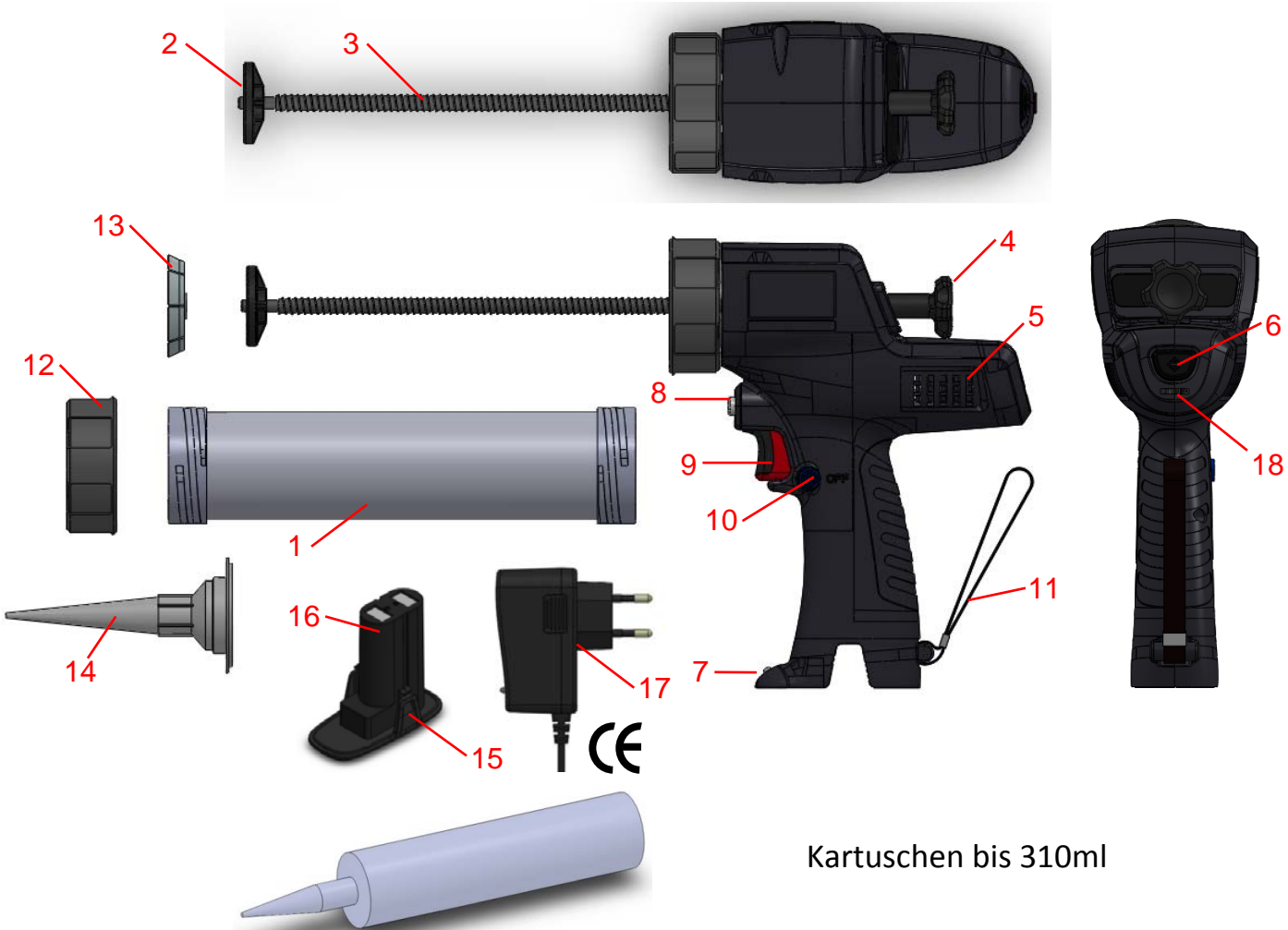

Kartuschen bis 310ml



a. Prüfen Sie ob der Akku komplett geladen ist.

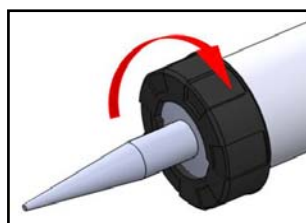

d. Schrauben Sie die Frontkappe auf das Rohr.

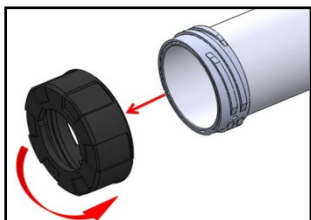

b. Entfernen Sie die Frontkappe.

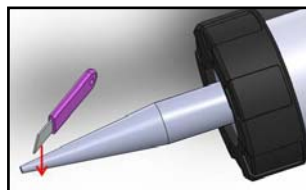

e. Schneiden Sie die Spitze für den gewünschten Durchmesser an.

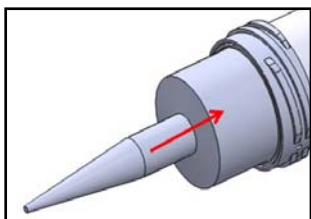

c. Legen Sie die Kartusche in das Rohr.

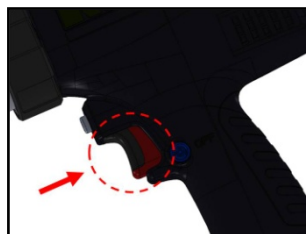

f. Betätigen Sie den Abzug.



Beutel



a. Prüfen Sie ob der Akku komplett geladen ist.

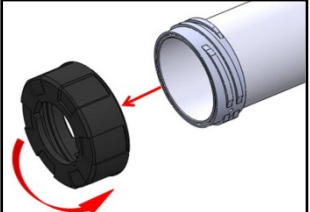

b. Entfernen Sie die Frontkappe.

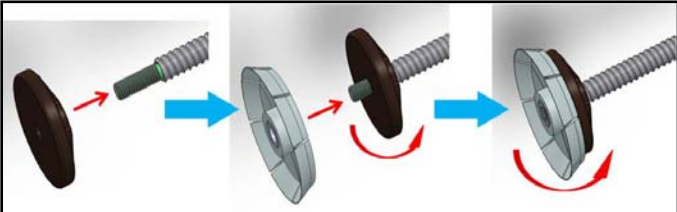

c. Montieren Sie den Kunststoff-Schubteller auf die Schubstange.

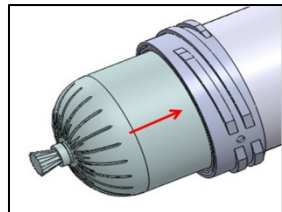

d. Legen Sie den Beutel in das Rohr.

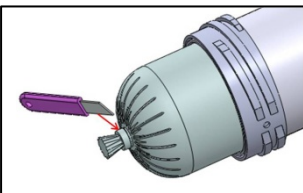

e. Schneiden Sie den Beutel auf.

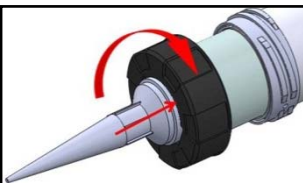

g. Schrauben Sie die Frontkappe mit der Spitze auf das Rohr.



h. Schneiden Sie die Spitze für den gewünschten Durchmesser an.

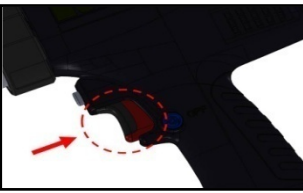

f. Betätigen Sie den Abzug.

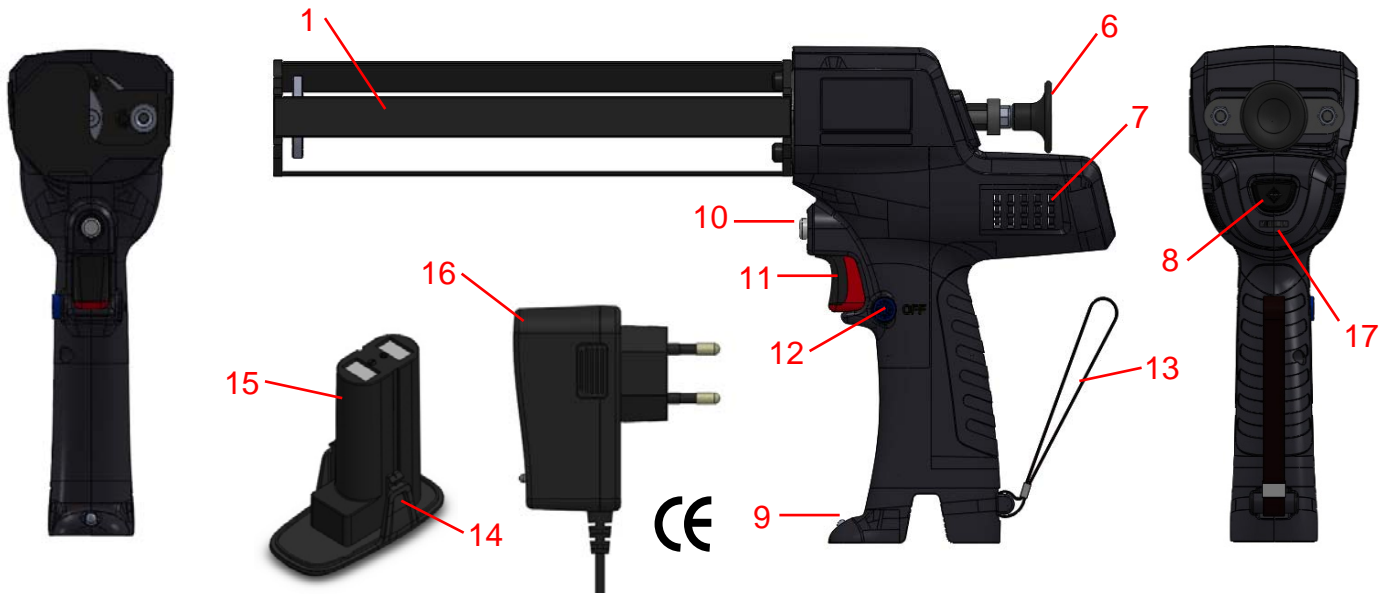
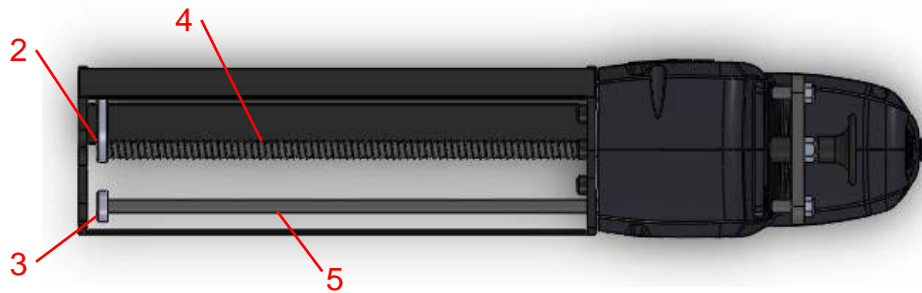

Doppelkartuschen, 360ml



a. Prüfen Sie ob der Akku komplett geladen ist.

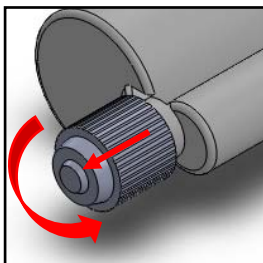

b. Entfernen Sie die Verschlusskappe von der Kartusche.

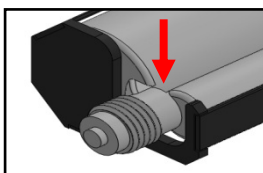

c. Legen Sie die Kartusche in die Halbschale.

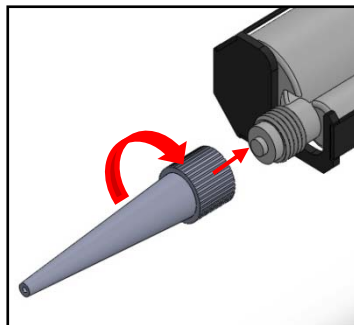

d. Schrauben Sie die Mischdüse auf die Kartusche.

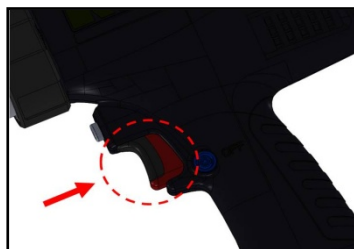

e. Betätigen Sie den Abzug.

• Akkuwechsel

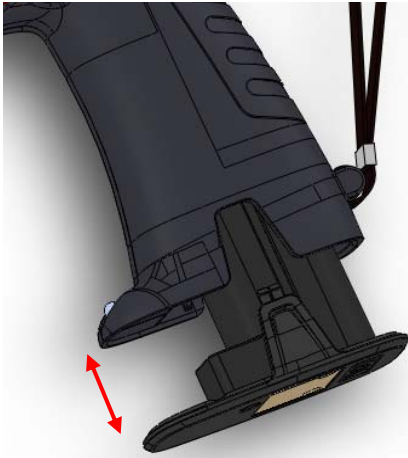

- ◆ Drücken Sie die Entsicherungshebel und ziehen Sie am Akku.
- ◆ Zum Einsetzen nur den Akku einschieben bis er einrastet.

• Schubstange entriegeln und zurückziehen

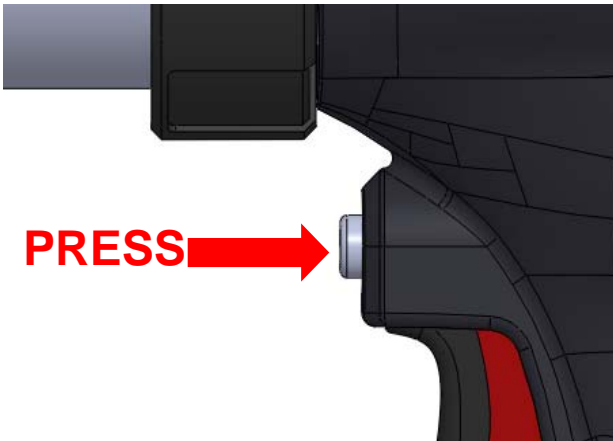

Drücken Sie bei entlasteter Schubstange den Entlastungsknopf.

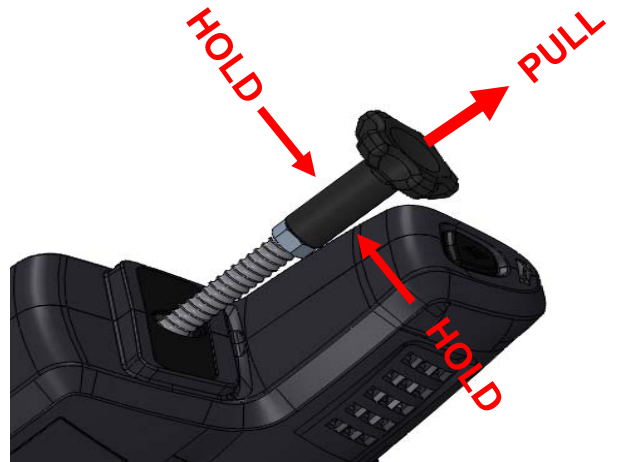

Gleichzeitig den Rückzugsknopf halten und zurückziehen.

• LED Arbeitsleuchte



Betätigen Sie für den Einsatz der LED-Arbeitsleuchte den An- und Ausschalter.

• Abzug sperren

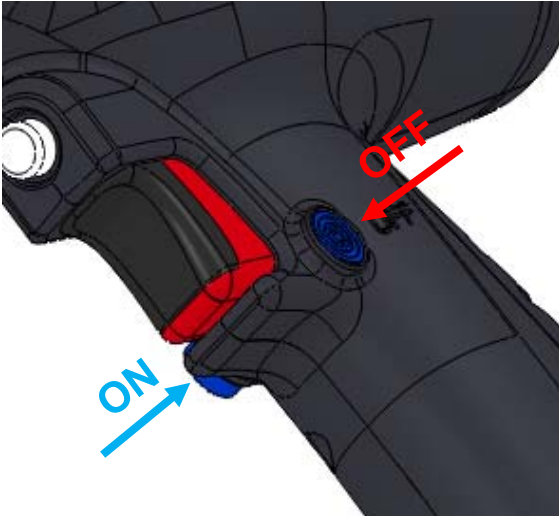

- ◆ Entriegeln Sie vor Inbetriebnahme den Abzug durch Betätigen der Abzugssperre von OFF zu ON.
- ◆ Verriegeln Sie nach Beendigung des Arbeitsvorganges den Abzug. Abzugssperre von ON zu OFF.

• Start, Stopp und Vorschubgeschwindigkeit

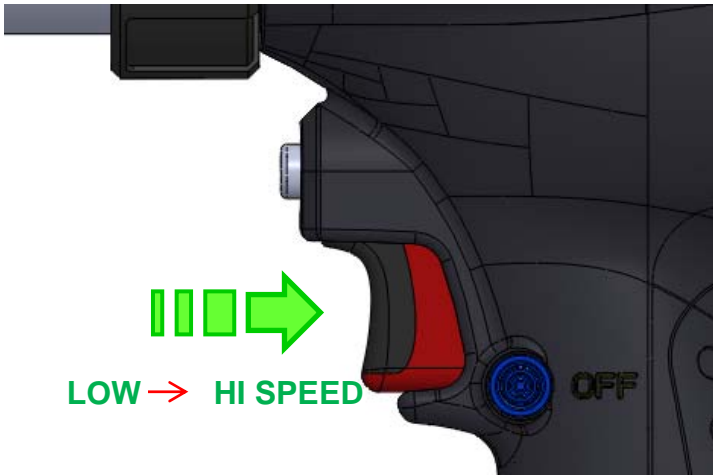

- ◆ Betätigen Sie den Abzug.
- ◆ Die Auspressgeschwindigkeit wird über den Druck am Abzug gesteuert
- ◆ Die Ausdrückmenge ist abhängig vom Material, Temperatur und Öffnung der Kartuschen- oder Beutelspitze.

• Stufenlose Vorschubgeschwindigkeit



- ◆ Drehen Sie das Rad von links (niedrig) nach rechts (hoch) für die gewünschte Vorschubgeschwindigkeit.

Akku laden

7.4V Li-Ionen Akku

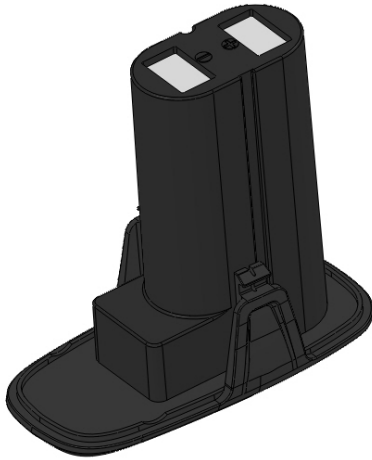

Ladeanschlussbuchse im Akku



Ladegerät

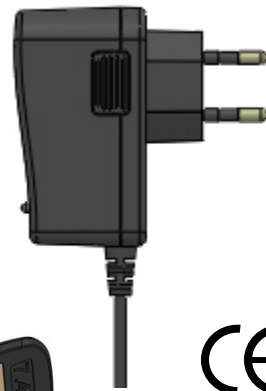
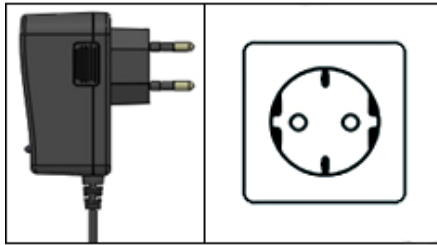

CE

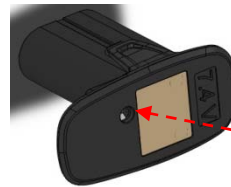
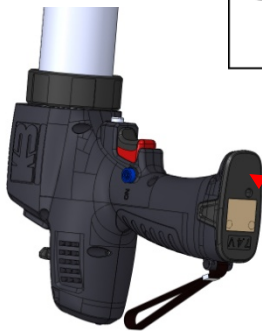

- ◆ Verbinden Sie das Ladekabel mit dem Akku. Schließen Sie das Ladegerät an die Steckdose an.
- ◆ Wenn der Ladevorgang läuft, leuchtet die Kontrollleuchte am Ladegerät rot. Ist der Akku voll geladen, wechselt die Kontrollleuchte auf grün.
- ◆ Der Ladevorgang für eine komplette Ladung dauert ca. 1-1,5 Std., je nach Restladezustand des Akkus.

Allgemeine Sicherheitshinweise für Elektrowerkzeuge

1. Arbeitsplatzsicherheit

- ◆ Halten Sie Ihren Arbeitsbereich sauber und gut beleuchtet.
- ◆ Arbeiten Sie mit dem Elektrowerkzeug nicht in explosionsgefährdeter Umgebung, in der sich brennbare Flüssigkeiten, Gase oder Stäube befinden.
- ◆ Halten Sie Kinder und andere Personen während der Benutzung des Elektrowerkzeugs fern.

2. Elektrische Sicherheit

- ◆ Der Anschlussstecker des Elektrowerkzeuges muss in die Steckdose passen. Der Stecker darf in keiner Weise verändert werden. Verwenden Sie keine Adapterstecker gemeinsam mit schutzgeerdeten Elektrowerkzeugen.
- ◆ Vermeiden Sie Körperkontakt mit geerdeten Oberflächen, wie von Rohren, Heizungen, Herden und Kühlschränken.
- ◆ Halten Sie Elektrowerkzeuge von Regen oder Nässe fern.
- ◆ Zweckentfremden Sie das Kabel nicht, um das Elektrowerkzeug zu tragen, aufzuhängen oder um den Stecker aus der Steckdose zu ziehen. Halten Sie das Kabel fern von Hitze, Öl, scharfen Kanten oder sich bewegenden Geräteteilen.
- ◆ Wenn Sie mit einem Elektrowerkzeug im Freien arbeiten, verwenden Sie nur Verlängerungskabel die auch für den Außenbereich geeignet sind.

Allgemeine Sicherheitshinweise für Elektrowerkzeuge

3. Sicherheit von Personen

- ◆ Seien Sie aufmerksam, achten Sie darauf, was Sie tun, und gehen Sie mit Vernunft an die Arbeit mit einem Elektrowerkzeug.
Benutzen Sie kein Elektrowerkzeug wenn Sie müde sind oder unter dem Einfluss von Drogen, Alkohol oder Medikamenten stehen.
- ◆ Tragen Sie persönliche Schutzausrüstung und immer eine Schutzbrille.
- ◆ Vermeiden Sie eine unbeabsichtigte Inbetriebnahme. Vergewissern Sie sich, dass das Elektrowerkzeug ausgeschaltet ist, bevor Sie es an die Stromversorgung und/oder den Akku anschließen, es aufnehmen oder tragen.
- ◆ Vermeiden Sie eine abnormale Körperhaltung. Sorgen Sie für einen sicheren Stand und halten Sie jederzeit das Gleichgewicht.
- ◆ Tragen Sie geeignete Kleidung. Tragen Sie keine weite Kleidung oder Schmuck. Halten Sie Haare, Kleidung und Handschuhe fern von sich bewegenden Teilen.
- ◆ Wenn Staubabsaug- und -auffangeinrichtungen montiert werden können, vergewissern Sie sich, dass diese angeschlossen sind und richtig verwendet werden.

Allgemeine Sicherheitshinweise für Elektrowerkzeuge

4. Sorgfältiger Umgang und Gebrauch von Elektrowerkzeugen

- ◆ Überlasten Sie das Gerät nicht. Verwenden Sie für Ihre Arbeit das dafür bestimmte Elektrowerkzeug
- ◆ Benutzen Sie kein Elektrowerkzeug, dessen Schalter defekt ist.
- ◆ Ziehen Sie den Stecker aus der Steckdose und/oder entfernen Sie den Akku, bevor Sie Geräteeinstellungen vornehmen, Zubehörteile wechseln oder das Gerät weglegen.
- ◆ Bewahren Sie unbenutzte Elektrowerkzeuge außerhalb der Reichweite von Kindern auf. Lassen Sie Personen das Gerät nicht benutzen, die mit diesem nicht vertraut sind oder diese Anweisungen nicht gelesen haben.
- ◆ Pflegen sie Elektrowerkzeuge mit Sorgfalt. Kontrollieren Sie, ob bewegliche Teile einwandfrei funktionieren und nicht klemmen, ob Teile gebrochen oder so beschädigt sind, dass die Funktion des Elektrowerkzeuges beeinträchtigt ist. Lassen Sie beschädigte Teile vor dem Einsatz des Gerätes reparieren.
- ◆ Verwenden Sie Elektrowerkzeug, Zubehör, Einsatzwerkzeuge usw. entsprechend diesen Anweisungen. Berücksichtigen Sie dabei die Arbeitsbedingungen und die auszuführenden Tätigkeiten.

Allgemeine Sicherheitshinweise für Elektrowerkzeuge

5. Sorgfältiger Umgang und Gebrauch von Akkuwerkzeugen

- ◆ Schalten Sie vor dem Batteriewechsel die Abzugssperre auf OFF.
- ◆ Laden Sie die Akkus nur mit dem Original-Ladegerät.
- ◆ Verwenden Sie nur die dafür vorgesehenen Akkus in den Elektrowerkzeugen.
- ◆ Halten Sie den nicht benutzten Akku fern von Büroklammern, Münzen, Schlüsseln, Nägeln, Schrauben oder anderen kleinen Metallgegenständen, die eine Überbrückung der Kontakte verursachen könnten.
- ◆ Bei falscher Anwendung kann Flüssigkeit aus dem Akku austreten. Vermeiden Sie den Kontakt damit. Bei zufälligem Kontakt mit Wasser abspülen. Wenn die Flüssigkeit in die Augen kommt, nehmen Sie zusätzlich ärztliche Hilfe in Anspruch.
- ◆ Laden Sie den Akku nicht länger als 2 Stunden, dies kann die Lebensdauer des Akkus verkürzen.
- ◆ Überhitzen Sie den Akku nicht
- ◆ Lagern Sie die Akkus kühl und trocken. Nicht an Orten über 50° C lagern. hohe Temperaturen überhitzen den Akku und reduzieren die Batterieleistung.
- ◆ Sollten Sie den Akku mehr als 6 Monate nicht benutzen, wird er sich um ca. 1% am Tag entladen
- ◆ Um die maximale Akkuleistung zu gewährleisten, sollten diese regelmäßig, spätestens nach 6 Monaten geladen werden
- ◆ Entfernen Sie den Akku aus dem Werkzeug nach dem Applizieren.

Pflege und Instandhaltung

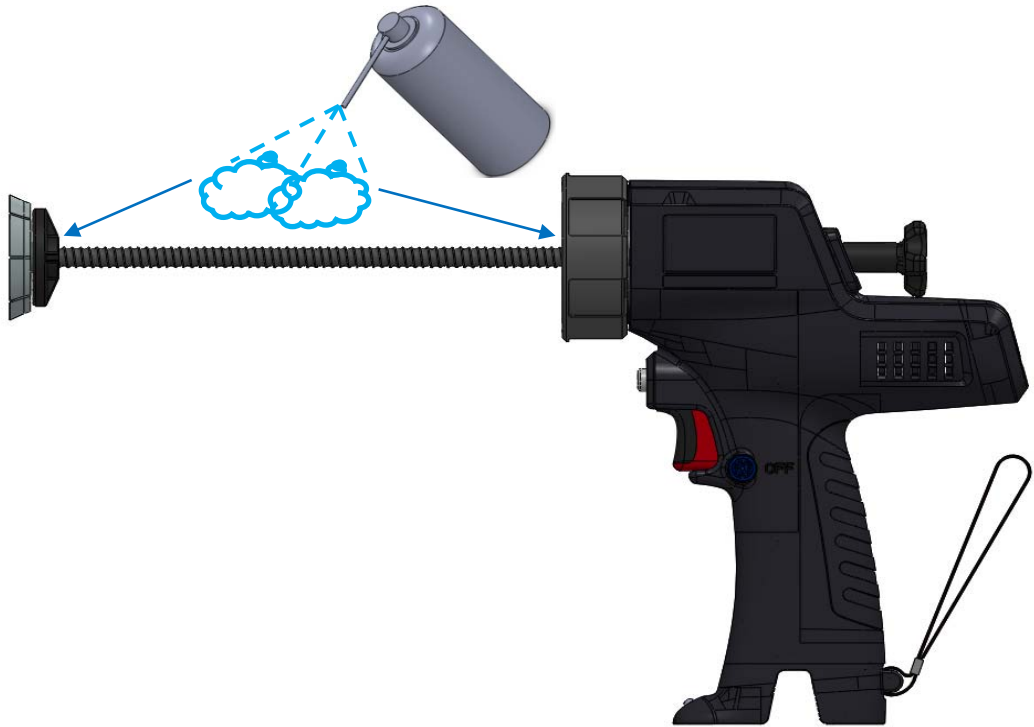

- ◆ Wenn das Werkzeug mit voll geladenem Akku nicht funktioniert, reinigen Sie die Kontakte an der Batterie. Wenn das Werkzeug immer noch nicht richtig funktioniert, kontaktieren Sie Ihren Händler
- ◆ Warten Sie nach dem Gebrauch die Schubstange mit Pflegespray (schmierem).
- ◆ Vermeiden Sie den Kontakt mit Wasser. Reinigen Sie Ihr Werkzeug mit einem sauberen, trockenen Tuch.
- ◆ Bringen Sie Ihr Werkzeug nicht mit aggressiven oder entflammaren Lösungsmitteln in Berührung.