



HU

Szabályozógombos hegesztőpisztoly

TIG 17 GD

TIG 26 GD

TIG 150 GD

TIG 200 GD

099-011623-EW511

A kiegészítő rendszerdokumentációkban leírtakat is figyelembe kell venni!

15.03.2016

**Register now
and benefit!
Jetzt Registrieren
und Profitieren!**

www.ewm-group.com



Általános tanácsok

VIGYÁZAT



Olvassa el a kezelési- és karbantartási utasítást!

A kezelési utasítás megismerteti Önnel a gép biztonságos kezelését.

- Olvassa el a rendszer minden elemének kezelési utasítását!
- Tartsa be a balesetmegelőzési előírásokat!
- Az adott országban érvényes idevonatkozó rendelkezéseket tartsa be!
- A gép kezelőjével tanácsos aláírni a fenti információk tudomásulvételét!



Ha a gép összeszerelésével, üzembe helyezésével, használatával kapcsolatban bármilyen kérdése lenne, forduljon ahhoz a szakkereskedőhöz, akitől a gépet vásárolta vagy hívja az EWM vevőszolgálatát a +49 2680 181-0 telefonszámon.

A hivatalos kereskedelmi partnereink listája megtalálható a www.ewm-group.com honlapon.

A gyártó felelőssége ennek a készüléknek az üzemeltetésével kapcsolatban kizárólag csak annak működőképességére korlátozódik. Minden további felelősség – teljesen mindegy, hogy milyen alapon nyugszik – nyomtatékosan ki van zárva. A felelősségnek ezt a korlátozását a gép üzembe helyezésével a felhasználó elismeri.

A kezelési utasításban leírtakat, valamint a gép üzemeltetésének, használatának és karbantartásának módját a gyártó nem tudja felügyelni.

A készülék szakszerűtlen összeszerelése anyagi károkat és személyi sérüléseket okozhat. Ezért a gyártó semmiféle felelősséget nem vállal az olyan veszteségért, kárért vagy költségért, amely a készülék hibás összeszerelésének, szakszerűtlen üzemeltetésének valamint hibás használatának vagy karbantartásának következménye, vagy valamilyen módon azzal összefüggésbe hozható.

© EWM AG, Dr. Günter-Henle-Straße 8, D-56271 Mündersbach

Ennek a dokumentumnak a szerzői joga a gyártót illeti.

A dokumentum, vagy annak részletének másolása csak a gyártó írásos beleegyezésével engedélyezett.

A dokumentum tartalma gondosan követve, ellenőrizve és szerkesztve lett, ennek ellenére a változtatások, hibák és tévedések joga fenntartva.

1 Tartalomjegyzék

1	Tartalomjegyzék	3
2	Biztonsági előírások	5
2.1	A kezelési- és karbantartási utasítás használata	5
2.2	Szimbólumok jelentése	6
2.2.1	Általános	7
2.3	Szállítás	9
2.4	Szállítási terjedelem	9
2.4.1	Üzemeltetési körülmények	9
2.4.1.1	Működés közben	9
2.4.1.2	Szállítás és tárolás	9
3	Rendeltetésszerű használat	10
3.1	Érvényes dokumentumok	10
3.1.1	Garancia	10
3.1.2	Szabványmegfelelőségi nyilatkozat	10
3.1.3	Szervizdokumentumok (pótalkatrészek)	10
4	A gép működésének ismertetése – gyors áttekintés	11
4.1	Készülékváltozatok	11
4.2	Csatlakoztatási változatok	13
4.2.1	Decentrális csatlakozó	13
4.2.2	Decentralizált csatlakozó - GDV	13
4.2.3	Euro központi csatlakozó	13
4.2.4	Euro központi csatlakozó - KOMBI	13
5	Felépítés és funkciók	15
5.1	Általános előírások	15
5.2	A hegesztőpisztoly átszerelése	16
5.2.1	TIG 17, 26	16
5.2.2	TIG 150, 200	17
5.2.3	Általános	18
5.3	AWI hegesztőpisztoly	18
5.4	AWI GDV hegesztőpisztoly	19
5.5	AWI Fel/Le hegesztőpisztoly	20
5.6	AWI Retox hegesztőpisztoly	21
6	Karbantartás, ápolás és hulladékkezelés	22
6.1	Karbantartási munkák, időközök	22
6.1.1	Napi karbantartási munkák	22
6.1.2	Havonta elvégzendő karbantartási munkák	22
6.2	Karbantartási munkálatok	22
6.3	Elhasználdott készülékek ártalmatlanítása	23
6.3.1	Gyártóműi nyilatkozat végfelhasználóknak	23
6.4	Az RoHS előírásainak betartása	23
7	Hibaelhárítás	24
7.1	Ellenőrzőlista üzemzavar elhárításhoz	24
8	Műszaki adatok	25
9	Kopó alkatrészek	26
9.1	TIG 17	26
9.2	TIG 26	28
9.3	TIG 150	30
9.4	TIG 200	32
10	Kapcsolási terv	34
10.1	AWI-pisztolyok	34
11	A melléklet	35
11.1	EWM-vállalatcsoport áttekintése	35

2 Biztonsági előírások

2.1 A kezelési- és karbantartási utasítás használata



VESZÉLY

Azokra a munka- és üzemi folyamatokra vonatkozik, amelyeket szigorúan be kell tartani annak érdekében, hogy a közvetlenül súlyos személyi sérüléseket vagy halálos kimenetelű baleseteket elkerüljünk.

- A veszélyre figyelmeztető matrica tartalmazza a "VESZÉLY" szót és egy általános veszélyre utaló szimbólumot.
- A veszély típusára az oldal szélén található piktogram utal.



FIGYELMEZTETÉS

Azokra a munka- és üzemi folyamatokra vonatkozik, amelyeket szigorúan be kell tartani annak érdekében, hogy egy lehetséges súlyos személyi sérülést vagy halálos kimenetelű balesetet elkerüljünk.

- A veszélyre figyelmeztető matrica tartalmazza a "FIGYELMEZTETÉS" szót és egy általános veszélyre utaló szimbólumot.
- A veszély típusára az oldal szélén található piktogram utal.



VIGYÁZAT

Azokra a munka- és üzemi folyamatokra vonatkozik, amelyeket a lehetséges könnyebb sérülések elkerülése érdekében pontosan be kell tartani.

- A veszélyre figyelmeztető matrica tartalmazza a "VIGYÁZAT" szót és egy általános veszélyre utaló szimbólumot.
- A veszély típusára az oldal szélén található piktogram utal.

VIGYÁZAT

Annak érdekében, hogy elkerüljünk a termék károsodását vagy sérülését, a munka- és üzemi folyamatokat pontosan be kell tartani

- A veszélyre figyelmeztető matrica tartalmazza a "VIGYÁZAT" szót, de nem tartalmaz általános veszélyre utaló szimbólumot.
- A veszély típusára az oldal szélén található piktogram utal.

















Olyan műszaki sajátosság, amit a felhasználónak figyelembe kell venni.

Pontokba szedettek azok a kezelési utasítások és felsorolások, amelyek lépésről lépésre megmutatják Önnek, hogy az adott helyzetben mit kell tenni, pl.:

- Az áramkábel csatlakozóját egy megfelelő ellendarabba bedugni és rögzíteni.

2.2 Szimbólumok jelentése

Szimbólum	Jelentés
	Olyan műszaki sajátosság, amit a felhasználónak figyelembe kell venni.
	Helyes
	Helytelen
	Megnyomni
	Nem megnyomni
	Nyomja meg és tartsa lenyomva
	Forgatni
	Kapcsolni
	Készüléket kikapcsolni
	Készüléket bekapcsolni
ENTER	Belépés a menübe
NAVIGATION	Lépkedés a menüpontok között
EXIT	Kilépés a menüből
	Idő beállítása (például: 4 mp.-et várni / megnyomni)
	Folyamat megszakítása (további beállítások lehetségesek)
	Szerszám nem szükséges / ne használjon szerszámot
	Szerszám szükséges / használjon szerszámot

2.2.1 Általános

 **VESZÉLY****Áramütés!**

A hegesztőgépek egyes részei magas feszültségen üzemelnek. Ezeknek a részeknek a megérintése életveszélyes áramütést vagy égési sérüléseket okozhat. Kisebb feszültségű részek érintésétől is megijedhet a dolgozó és ennek következtében balesetet okozhat.

- A készülék védőburkolatát csak kiképzett szakember veheti le!
- A gépen a feszültség alatt álló részeket tilos megérinteni!
- A gép csak kifogástalan állapotú kábelekkel és csatlakozókkal használható!
- A hegesztőpisztolyt illetve az elektródafogót mindig a munkadarabtól elszigetelten kell letenni!
- Viseljen száraz védőruházatot!
- 4 percet várni, amíg a kondenzátorok elvesztik töltöttségüket!

**Elektromágneses mezők!**

A hegesztőgép használata közben olyan elektromos vagy elektromágneses mezők keletkezhetnek, amelyek más elektromos készülékek (pl. számítógépek, CNC-vezérlésű gépek, telekommunikációs vezetékek, hálózati- és jelzővezetékek, szívritmus szabályozók) működését befolyásolhatják.

- A karbantartásra vonatkozó előírásokat be kell tartani > lásd fejezet 6!
- A munka- és testkábel lehetőleg egyenesen lefektetni!
- A sugárzásra érzékeny készülékeket és berendezéseket megfelelően leárnyékolni!
- A szívritmus-szabályozók működését zavarhatja (szükség esetén kérje ki orvosa véleményét).

**FIGYELMEZTETÉS****Balesetveszély a biztonsági utasítások figyelmen kívül hagyása esetén!**

A biztonsági utasítások figyelmen kívül hagyása életveszéllyel járhat!

- Gondosan olvassa el ezen útmutató biztonsági utasításait!
- A baleset-megelőzési előírásokat és az egyes országokra vonatkozó rendelkezéseket vegye figyelembe!
- A munkaterületen lévő személyeket utasítsa az előírások betartására!

**A dokumentum érvényessége!**

Ez a dokumentum csak az alkalmazott termék kezelési és karbantartási utasításával együtt érvényes!

- Az összes rendszerelem kezelési és karbantartási utasítását el kell olvasni és be kell tartani, különösen a biztonsági utasításokat!

**Tűzveszély!**

A hegesztés során keletkező magas hőmérséklet, szétrepülő szikrák, izzó alkatrészek és a forró salak tüzet okozhatnak.

A kóbor hegesztőáram szintén tüzet idézhet elő!

- Ügyelni kell arra, hogy ne alakulhasson ki tűzgóc a munkaterületen!
- Hegesztés közben ne tartson magánál könnyen gyulladó anyagokat (pl. gyufát vagy öngyújtót)!
- Biztosítani kell, hogy egy megfelelő tűzoltóeszköz rendelkezésre álljon a munkahely közelében!
- Hegesztés előtt a munkadarabról gondosan el kell távolítani az éghető anyagok maradékát.
- A meghegesztett munkadarabon további műveleteket csak annak lehűlése után szabad végezni.
- Ügyelni kell arra, hogy a forró munkadarab ne érintkezzen gyúlékony anyagokkal!
- Ügyelni kell arra, hogy a munka- és testkábel csatlakoztatása előírás szerinti legyen!



FIGYELMEZTETÉS



Az ívsugárzás vagy a forró munkadarabok sérülést okozhatnak!

Az ívsugárzás a bőr és a szem károsodását okozhatja.

A forró munkadarabok megérintése vagy a szétrepülő szikrák égési sérüléseket idézhetnek elő.

- Megfelelő védelmet nyújtó hegesztőpajzsot, ill. hegesztő sisakot (alkalmazástól függő) kell viselni!
- Az adott országban érvényes munkavédelmi előírásoknak megfelelő egyéni védőeszközöket (pl. száraz védőöltözet, hegesztőpajzs, védőkesztyű, stb.) kell viselni!
- A hegesztés környezetében tartózkodókat védőfüggönnyel vagy védőfallal kell védeni a sugárzástól és az ívfénytől!



Veszélyek a nem rendeltetésszerű használat következtében!

Ez a készülék a technika mai színvonalának megfelelően a vonatkozó szabványok és előírások figyelembe vételével készült. Nem rendeltetésszerű használatával veszélyes lehet személyekre, állatokra és más tárgyakra. Az ebből eredő károkért a gyártó semmiféle felelősséget nem vállal át!

- A készüléket csak rendeltetésszerűen szabad használni, és csak arra kiképzett szakember kezelheti!
- A készüléket tilos szakszerűtlenül átépíteni vagy átalakítani!



VIGYÁZAT



Zajterhelés!

A 70 dBA-nél nagyobb zaj tartós halláskárosodást okozhat!

- Munkavégzés közben megfelelő hallásvédő eszközt kell viselni!
- A munkaterületen tartózkodó más személyeknek is megfelelő hallásvédő eszközt kell viselni!

VIGYÁZAT



Az üzemeltető kötelezettségei!

A készülék használata során a vonatkozó nemzeti előírásokat és törvényeket be kell tartani!

- A (89/391/EWG) irányelv nemzeti változata, valamint a hozzá tartozó egyedi irányelvek.
- Különösen a (89/655/EWG) irányelv a munkavállalóknak a munkaeszközökkel történő munkavégzése közben minimálisan betartandó biztonsági- és egészségvédelmi előírások.
- Az adott országban érvényes munkavédelmi és balesetmegelőzési előírások.
- Készülékek előállítása és üzemeltetése az IEC 60974-9 előírásainak megfelelően.
- A felhasználó biztonság tudatos munkavégzését rendszeres időközönként ellenőrizni kell.
- Készülékek rendszeres felülvizsgálata az IEC 60974-4 szerint.



A nem eredeti gyári alkatrészek használatából eredő károkra nem vonatkozik a gyártóművi garancia!

- Kizárólag a szállítási programunkban megtalálható eredeti gyári alkatrészeket és kiegészítőket (áramforrás, hegesztőpisztoly, elektródafogó, távszabályzó, alkatrész, kopóalkatrész, stb.) használjon!
- A kiegészítőket az áramforráshoz csak annak kikapcsolt állapotában szabad csatlakoztatni!



Képzett személyzet!

Az üzembe helyezést kizárólag olyan személyek végezhetik, akik megfelelő ismeretekkel rendelkeznek az ívhegesztő berendezések kezelésének területén.

2.3 Szállítás



VIGYÁZAT



Sérülések a nem megfelelő leválasztás következtében!

Szállítás közben a nem megfelelően leválasztott készülékek (hálózati csatlakozókábelek, vezérlőkábelek, stb.) sérüléseket okozhatnak (pl. az elektromos hálózatra csatlakoztatott gép kapcsolója átbillenhet és személyi sérülést okozhat)!

- A készüléket megfelelően le kell választani (csatlakozót kihúzni az aljzatból)!

2.4 Szállítási terjedelem

A szállítási terjedelmet csomagküldő szolgálatunk gondosan ellenőrzi és csomagolja, azonban a szállítás közben keletkező esetleges sérülések nem zárhatók ki.

Ellenőrzés áruátvételkor

- Ellenőrizze a szállítmány hiánytalanságát a szállítólevél alapján!

Ha a csomagolás sérült

- Ellenőrizze a szállítmány esetleges sérüléseit (szemrevételezéssel)!

Reklamáció esetén

Ha szállítás közben a szállítmány megsérült:

- Haladéktalanul lépjen kapcsolatba a legutolsó szállítmányozóval!
- Őrizze meg a csomagolást (a szállítmányozó által végzett esetleges ellenőrzés vagy visszaküldés céljából).

Csomagolás visszaküldéshez

Lehetőség szerint az eredeti csomagolást és az eredeti csomagolóanyagokat használja. A csomagolással és a szállítási rögzítéssel kapcsolatos kérdések esetén kérjük, forduljon a szállítmányozó vállalathoz.

2.4.1 Üzemeltetési körülmények

VIGYÁZAT



Készülék károsodása a túlzott mértékű elszennyeződés következtében!

A készülék károsodását okozhatja, ha a környezeti levegő a szokásosnál lényegesen több port, savakat, korrozív gázokat, ill. anyagokat tartalmaz.

- Meg kell akadályozni, hogy túl nagy füst, gőz, olajpára vagy köszörlésből származó por legyen a készülék környezetében!
- Meg kell akadályozni, hogy sótartalmú levegő (tengeri levegő) legyen a készülék környezetében!

2.4.1.1 Működés közben

Temperaturbereich der Umgebungsluft:

- -10 °C bis +40 °C

relative Luftfeuchte:

- bis 50 % bei 40 °C
- bis 90 % bei 20 °C

2.4.1.2 Szállítás és tárolás

Zárt térben történő tárolás közben a környezeti levegő hőmérséklete:

- -25 °C ÷ +55 °C

Levegő relatív páratartalma

- maximum 90% 20 °C-on

3 Rendeltetésszerű használat



FIGYELMEZTETÉS



Veszélyek a nem rendeltetésszerű használat következtében!

Ez a készülék a technika mai színvonalának megfelelően a vonatkozó szabványok és előírások figyelembe vételével készült. Nem rendeltetésszerű használatával veszélyes lehet személyekre, állatokra és más tárgyakra. Az ebből eredő károkért a gyártó semmiféle felelősséget nem vállal át!

- A készüléket csak rendeltetésszerűen szabad használni, és csak arra kiképzett szakember kezelheti!
- A készüléket tilos szakszerűtlenül átépíteni vagy átalakítani!

Hegesztőpisztoly ívhegesztő készülékekhez AWI-hegesztésnél.

3.1 Érvényes dokumentumok

3.1.1 Garancia



Bővebb információ található a mellékelt "Warranty registration" prospektusban, valamint a garanciáról, karbantartásról és ellenőrzésről szóló tájékoztatónkban a www.ewm-group.com oldalon!

3.1.2 Szabványmegfelelőségi nyilatkozat



Az ezzel a jellel megjelölt készülék koncepciójában és felépítésében megfelel az alábbi európai uniós irányelveknek:

- EG-irányelvek kiefeszültségekre (2006/95/EG)
- EG-EMV-irányelvek (2004/108/EG)

Ez a nyilatkozat elveszti érvényességét, ha a készüléken szabálytalan változtatást- vagy szakszerűtlen javítást végeznek, nem végzik el az előírt határidőben az „Időszakos felülvizsgálatot“ és/vagy olyan átalakítást végeznek, amelyhez az EWM nem adott előzetesen írásos hozzájárulást. Minden egyes készülék mellé adunk egy speciálisan az adott készülékre vonatkozó szabványmegfelelőségi nyilatkozatot.

3.1.3 Szervizdokumentumok (pótalkatrészek)



VESZÉLY



Tilos mindenféle szakszerűtlen átalakítás vagy javítás!

A sérülések és a készülék meghibásodásának elkerülése érdekében a készüléken bármiféle átalakítást vagy javítást csak arra kiképzett szakember végezhet!
Szakszerűtlen javítás vagy átalakítás a garancia elvesztésével jár!

- Javítás igénye esetén kérje kiképzett szakember (EWM szakszerviz) segítségét!

Tartalék alkatrészek a területileg illetékes EWM-képviselőten keresztül rendelhetők.

4 A gép működésének ismertetése – gyors áttekintés

4.1 Készülékváltozatok

Kivitel	Funkciók	Teljesítményosztály
SR	Silicone rubber Standard hegesztőpisztoly egyszerű hegesztési feladatokhoz	TIG 17, TIG 26, TIG 300
GD	Gázhűtéses Decentralizált csatlakozóval	TIG 17, TIG 26, TIG 150, TIG 200, TIG 300
HD	Heavy duty Nagy terhelhetőség	TIG 300
GDV	Forgószelep A gázáramlás szabályozásához	TIG 17, TIG 26
GRIP	GRIP fogantyú Ergonomikus fogantyú a biztonságos megfogáshoz.	TIG 17, TIG 26, TIG 150, TIG 200
KOMBI	Tömlőcsomag Euro központi csatlakozó extra hegesztőkábelrel a polaritásváltáshoz.	TIG 26
F	Rugalmas pisztolynyak	TIG 200, TIG 300
HFL	Rendkívül rugalmas tömlőcsomag	TIG 150, TIG 200
U/D	Up-/Down vezérlés A hegesztési teljesítmény (hegesztőáram) a hegesztési folyamat során fokozatmentesen növelhető vagy csökkenthető.	TIG 150, TIG 200
RETOX	RETOX vezérlés U/D funkciók a beállított hegesztőáram vagy a kiválasztott JOB szám megjelenítésével.	TIG 150, TIG 200
EZA	Euro központi csatlakozó	TIG 150, TIG 200

 Az AWI hegesztőpisztoly különböző modellváltozatokban kapható. A Fel-/Le- és Retox változatok a hegesztőpisztolyt plusz kezelőelemekkel egészítik ki.

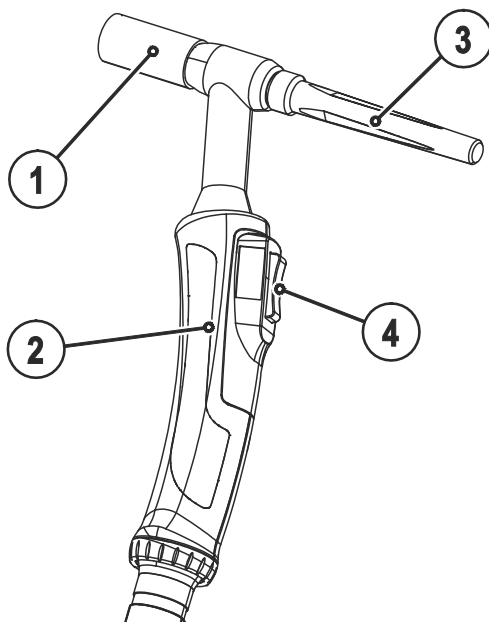

TIG 17, TIG 26

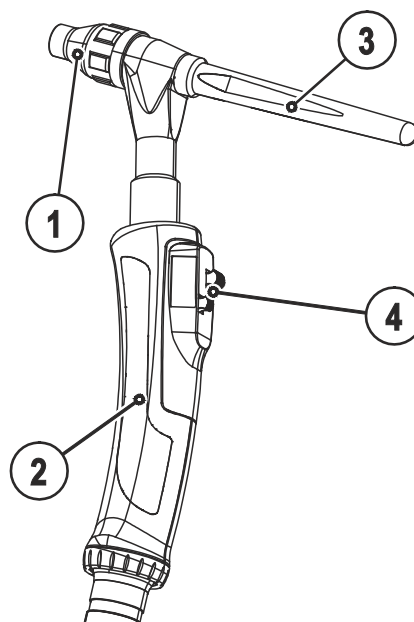

TIG 150 U/D, TIG 200 U/D

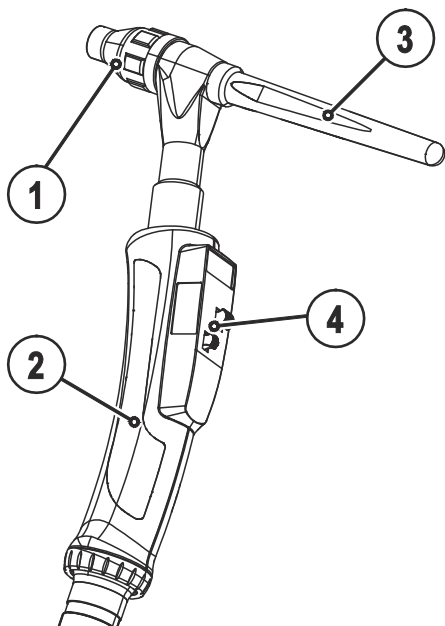

TIG 150 Retox, TIG 200 Retox

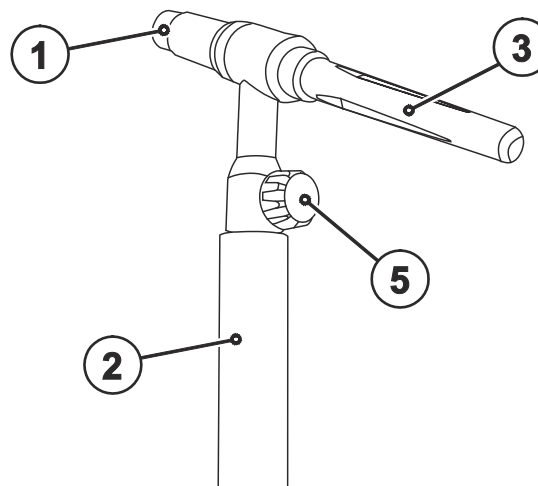

TIG 17 GDV, TIG 26 GDV

Ábra 4-1

Poz.	Jel	Leírás
1		Gázfúvóka
2		Markolat
3		Égősapka
4		Kezelőelemek
5		Forgószelep

4.2 Csatlakoztatási változatok

4.2.1 Decentrális csatlakozó

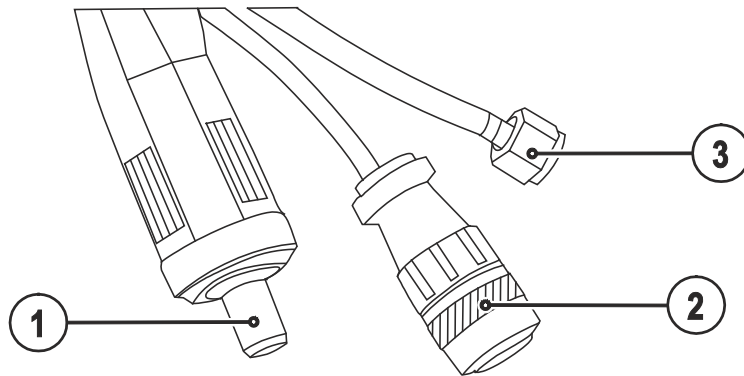

Ábra 4-2

4.2.2 Decentralizált csatlakozó - GDV

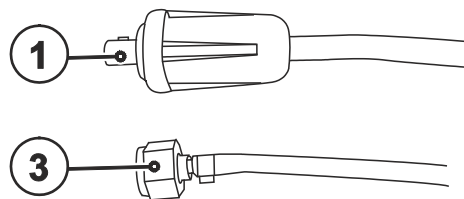

Ábra 4-3

4.2.3 Euro központi csatlakozó

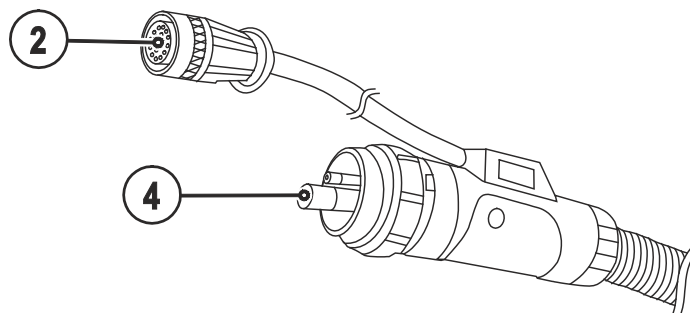

Ábra 4-4

4.2.4 Euro központi csatlakozó - KOMBI

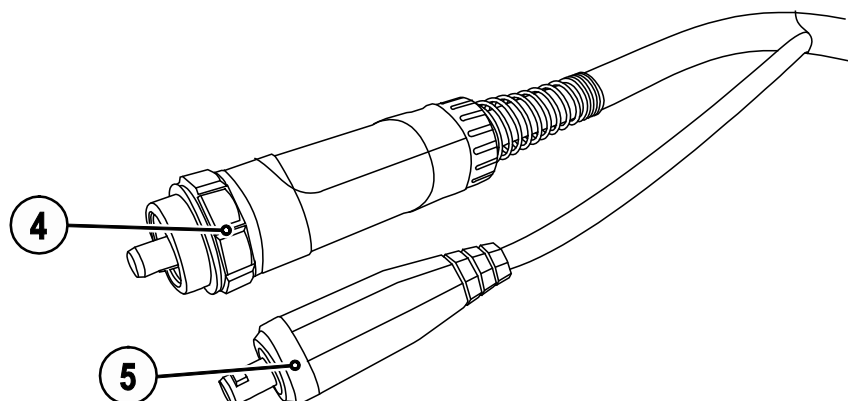

Ábra 4-5

Poz.	Jel	Leírás
1		Hegesztőáram csatlakozó decentrális
2		Kábelcsatlakozó, vezérlőkábel
3		Védőgáz tömlő G 1/4" hollandi anya
4		Euro központi csatlakozó
5		Polaritásválasztó dugó, hegesztőáram kábel Belső hegesztőáram tápvezeték a központi csatlakozóhoz / hegesztőpisztolyhoz. • Hegesztőáram „-” csatlakozóaljzat

5 Felépítés és funkciók

5.1 Általános előírások



FIGYELMEZTETÉS



Balesetveszély elektromos feszültség miatt!

Áramvezető részek (pl. csatlakozó hüvelyek) megérintése életveszélyes lehet!

- Olvassa el figyelmesen és tartsa be ennek a kezelési utasításnak az első oldalain található biztonsági előírásokat!
- A készülék üzembe helyezését kizárólag olyan szakember végezheti, aki megfelelő ismeretekkel rendelkezik ívhegesztő berendezések területén!
- Csatlakozó- vagy áramkábeleket (pl. elektródafogót, hegesztőpisztolyt, testkábelt) csak a készülék kikapcsolt állapotában szabad csatlakoztatni!



VIGYÁZAT



Égési sérülések az áramkábelek csatlakozóinál!

Ha a hegesztőáramot vezető kábelek csatlakozói nincsenek megfelelően rögzítve, akkor a csatlakozók felforrósodhatnak és megérintve azokat égési sérüléseket okozhatnak!

- A hegesztőáramot vezető kábelek csatlakozóit naponta ellenőrizni, és szükség esetén jobbra elfordítva rögzíteni.



Az elektromos áram veszélyes!

Ha váltakozva dolgozik különböző hegesztőeljárásokkal (pl. AWI, MIG/MAG vagy BKI) és a készülékhez egyidejűleg csatlakoztat valamilyen hegesztőpisztolyt és elektródafogót, akkor valamennyi csatlakoztatott elem egyidejűleg üresjáratú- ill. ívfeszültség alá kerül!

- Ezért a hegesztőpisztolyt ill. az elektródafogót mindig a munkadarabtól (ill. a testkábeltől) elszigetelten tegye le!

VIGYÁZAT



Meghibásodások a szakszerűtlen csatlakoztatás miatt!

A kiegészítők szakszerűtlen csatlakoztatása az áramforrás és a kiegészítő meghibásodását okozhatja!

- A kiegészítőket kizárólag a hegesztőgép kikapcsolt állapotában, és csak a megfelelő aljzatba szabad csatlakoztatni és rögzíteni.
- Részletes leírás az adott kiegészítőről annak kezelési utasításában található!
- A hegesztőgép bekapcsolásakor az automatikusan felismeri a rácsatlakoztatott kiegészítőket.



Porvédő sapkák használata!

Porvédő sapkák védik a csatlakozó aljzatokat és ezzel a készüléket a szennyeződésektől és a sérülésektől.

- Ha a készülék valamelyik csatlakozó aljzatába semmilyen kiegészítő sincs bedugva, akkor a porvédő sapkát rá kell dugni.
- Ha a porvédő sapka sérült vagy hiányzik, akkor cserélni, illetve pótolni kell!



A csatlakoztatáshoz figyelembe kell venni a további rendszerelemek dokumentációjában leírtakat!

5.2 A hegesztőpisztoly átszerelése

5.2.1 TIG 17, 26

A pisztoly felszereltsége a TIG 17 pisztoly példáján. Más modellek esetén az eljárás mód hasonló.

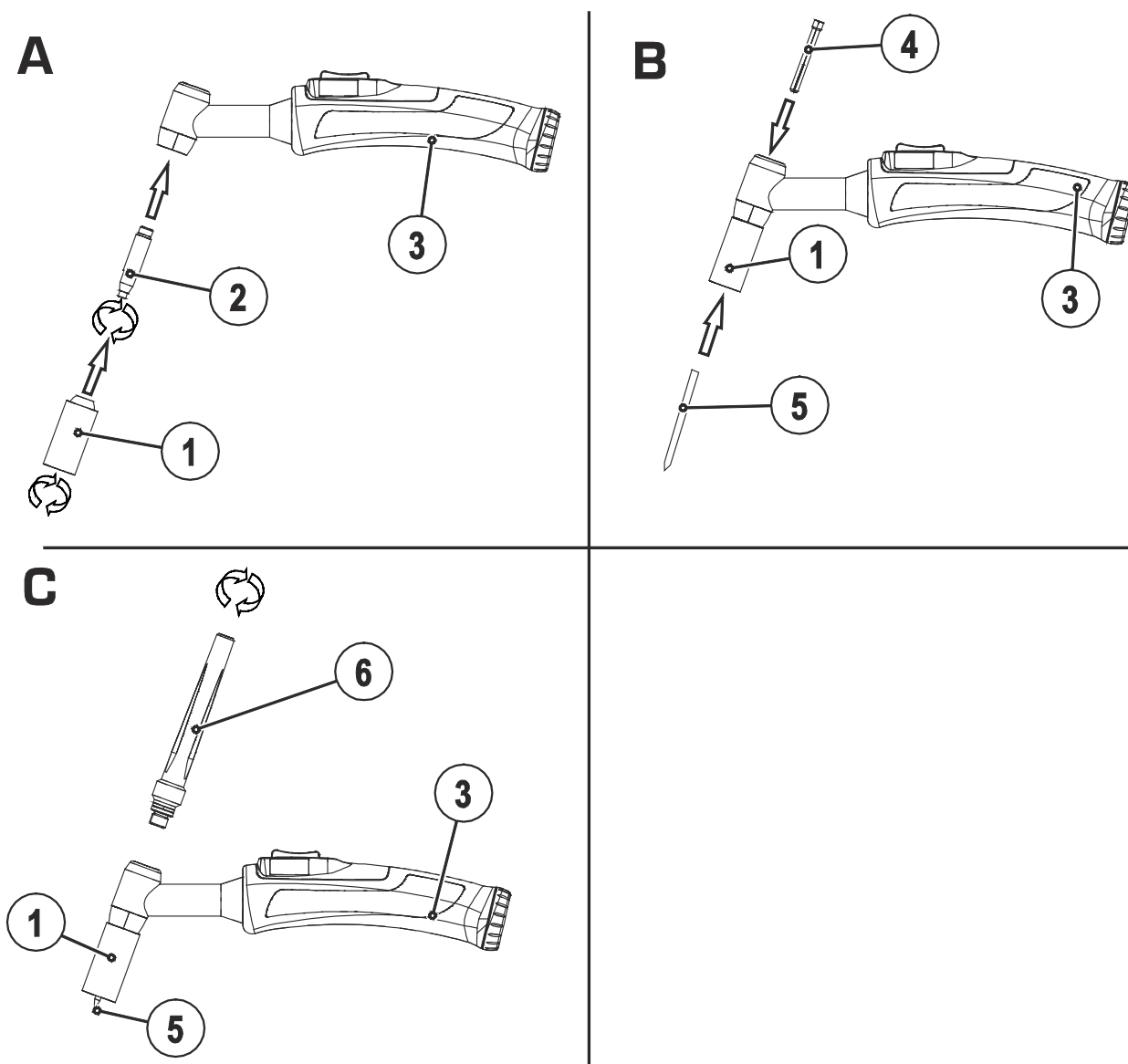

Ábra 5-1

Poz.	Jel	Leírás
1		Gázfűvóka
2		Elektródafogó ház
3		Markolat
4		Elektródafogó
5		W-elektrod
6		Égősapka

5.2.2 TIG 150, 200

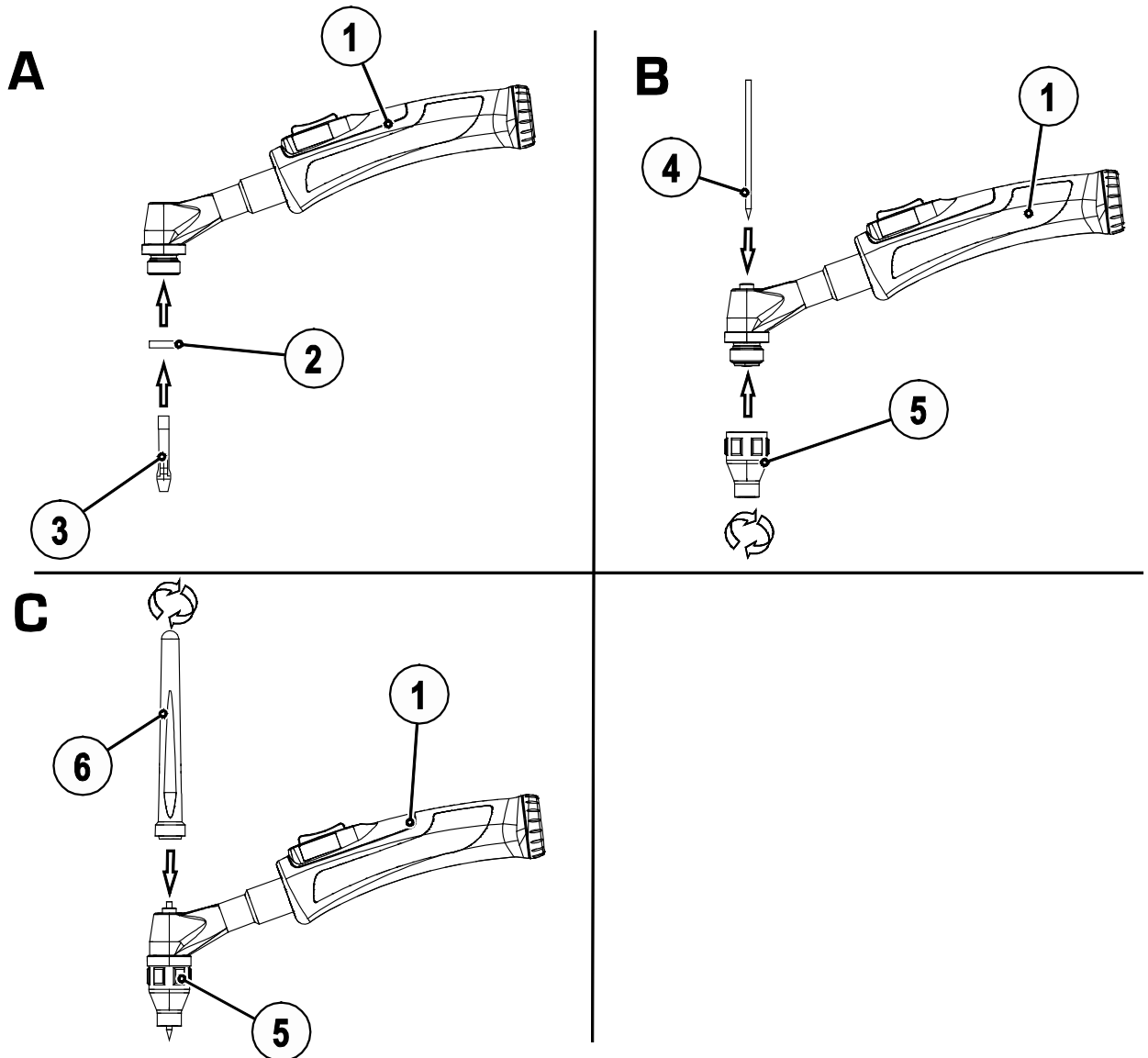

Ábra 5-2

Poz.	Jel	Leírás
1		Markolat
2		Szigetelő
3		Elektródafogó
4		W-elektrod
5		Gázfúvóka
6		Égősapka

5.2.3 Általános

Az AWI hegesztőpisztolyok a tömlőcsomagon keresztül össze vannak kötve az áramforrással. A tömlőcsomagban fut:

- a hegesztőáram kábel,
- a védőgáz bevezetés, valamint
- a vezérlőkábel.

AWI hegesztés esetén az adalékanyag adagolása legtöbbször kézzel, por formájában történik. Teljesen mechanikus készülékek esetén az adalékanyag adagolása egy külön huzalelőtoló készülékkel, huzal formájában történik.

5.3 AWI hegesztőpisztoly

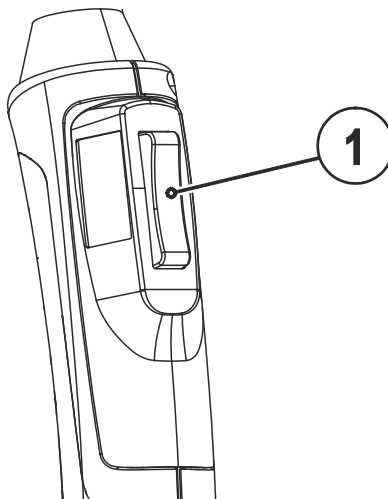

Ábra 5-3

Poz.	Jel	Leírás
1		Pisztoly nyomógomb

Az AWI hegesztőpisztolyok pisztolynyomógombról vannak felszerelve. A gombbal

- a hegesztőáram be- és kikapcsolható és
- hegesztés közbeni megérintésével csökkentett hegesztőáram érhető el.



A funkció módosításához nyomja meg röviden a pisztoly nyomógombját.

A léptető funkció működését a beállított hegesztési üzemmód határozza meg.

5.4 AWI GDV hegesztőpisztoly

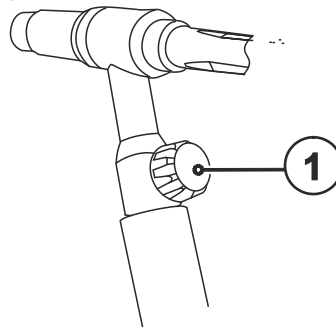

Ábra 5-4

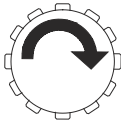
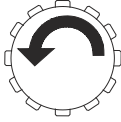
Poz.	Jel	Leírás
1		Forgószelep Gázáramlás elzárása
		Gázáramlás megnyitása



A csatlakozótömlő hollandi anyáját gáztömören kell csavarni a gázpalack szelepre. Minden egyes hegesztési folyamat előtt ki kell nyitni, ill. a hegesztési folyamat után el kell zárni a forgószelepet.

5.5 AWI Fel/Le hegesztőpisztoly

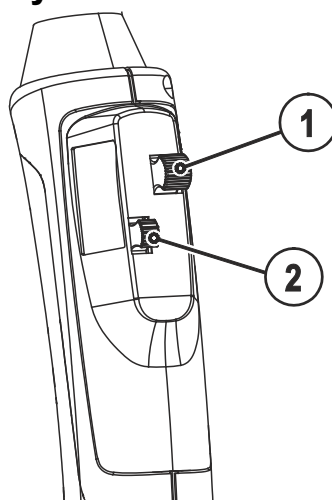

Ábra 5-5

Poz.	Jel	Leírás
1		Pisztolynyomógomb Hegesztőáram BE/KI
2		Pisztolynyomógomb Up/Down - funkció

Az AWI Fel/Le hegesztőpisztolyok két pisztolynyomógombbal vannak felszerelve. A gombokon keresztül

- a hegesztőáram be- és kikapcsolható,
- megérintésével csökkentett hegesztőáram érhető el,
- a hegesztőáram a hegesztési folyamat közben fokozat nélkül növelhető (Fel-funkció) vagy
- fokozat nélkül csökkenthető (Le-funkció).



A funkció módosításához nyomja meg röviden a pisztoly nyomógombját.

A léptető funkció működését a beállított hegesztési üzemmód határozza meg.

5.6 AWI Retox hegesztőpisztoly

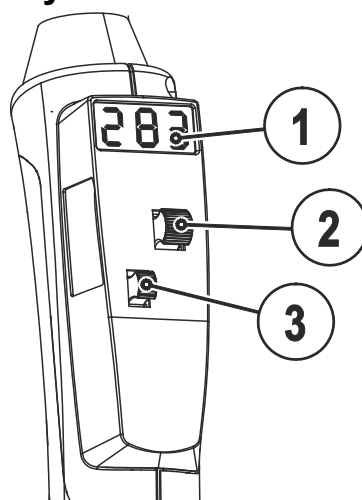

Ábra 5-6

Poz.	Jel	Leírás
1		Kijelzés
2		Pisztolynyomógomb Hegesztőáram BE/KI
3		Pisztolynyomógomb Up/Down - funkció

A Retox-hegesztőpisztolyoknak a kijelző mellett két pisztolynyomógomb billenőkarja van. Az egyes kezelőelemek funkcióval való kiosztása az alkalmazott hegesztőgéptől függően eltérhet.

Legtöbb esetben

- a jobboldali pisztolynyomógombbal a hegesztőáram be- és kikapcsolható és megérintésével csökkentett hegesztőáram érhető el.
- a baloldali pisztolynyomógombbal a hegesztőáram fokozat nélkül csökkenthető (Down-funkció) vagy növelhető (Up-funkció).

Ezen funkciók mellett a Retox-hegesztőpisztolyokkal a hegesztőgép által rendelkezésre bocsátott JOBok is behívhatók.

A Retox-hegesztőpisztoly kijelzője mutatja, a hegesztőgépen beállított funkciótól függően, a

- beállított hegesztőáramot vagy
- a kiválasztott JOB-számot.



A funkció módosításához nyomja meg röviden a pisztoly nyomógombját.

A léptető funkció működését a beállított hegesztési üzemmód határozza meg.



További tudnivalók az áramforrás megfelelő kezelési és karbantartási utasításában található.

6 Karbantartás, ápolás és hulladékkezelés



VIGYÁZAT



Villamos áram!

Az alábbiakban ismertetett munkákat minden esetben lekapcsolt áramforrás mellett kell elvégezni!

6.1 Karbantartási munkák, időközök

6.1.1 Napi karbantartási munkák

- Ellenőrizze az összes csatlakozás valamint kopóalkatrész szoros illeszkedését, adott esetben húzza után.

6.1.2 Havonta elvégzendő karbantartási munkák

- Ellenőrizze és tisztítsa meg a hegesztőpisztolyt. A pisztolyban keletkező lerakódások rövidzárlatot okozhatnak, ami hátrányosan befolyásolja a hegesztési eredményt, és a pisztoly is károsodhat!
- Ellenőrizze a pisztoly, a tömlőkötég és az elektromos csatlakozók esetleges sérüléseit, szükség esetén cserélje ki, ill. javíttassa meg a szakszeméllyel!
- Ellenőrizze a csatlakozók csavar- és dugaszoló csatlakozóinak, valamint a kopóalkatrészek helyes illeszkedését, adott esetben húzza után.

6.2 Karbantartási munkálatok

VIGYÁZAT



Villamos áram!

Az áram alatt álló készülékeken javításokat csak felhatalmazott szakember végezhet!

- A hegesztőpisztolyt ne távolítsa el a tömlőcsomagról!
- Soha ne szorítsa a pisztolytestet satuba vagy hasonlóba, eközben a hegesztőpisztoly helyrehozhatatlan módon károsodhat!
- Amennyiben a hegesztőpisztolyon vagy a tömlőcsomagon olyan sérülés keletkezik, ami a karbantartási munkák keretében nem hárítható el, a komplett hegesztőpisztolyt vissza kell küldeni a gyártó részére javítás céljából.

6.3 Elhasznált készülékek ártalmatlanítása



Szakszerű hulladékkezelés!

A készülék értékes nyersanyagokat tartalmaz, amelyeket újrahasznosítás céljából össze kell gyűjteni, az elektronikai alkatrészeket pedig előírás szerint kell ártalmatlanítani.

- Az elhasznált alkatrészeket tilos a háztartási hulladékokkal együtt kezelni!
- Az elhasznált alkatrészeket a hatósági előírásoknak megfelelően kell ártalmatlanítani!

6.3.1 Gyártóműi nyilatkozat végfelhasználóknak

- Az európai előírások szerint (az Európa Parlament 2002/96/EG sz.-ú irányelve és 2003. 01. 27-i tanácsa) szerint az elhasznált elektromos vagy elektronikus berendezéseket a háztartási hulladékoktól elkülönítve kell kezelni. Az áthúzott kerek szeméttároló kuka szimbóluma azt jelenti, hogy az elhasznált készüléket elkülönítve kell összegyűjteni. Ezt a készüléket ártalmatlanítás, ill. újrafelhasználás céljából egy erre a célra szolgáló elkülönített gyűjtőhelyre kell leadni.
- Németországban törvény (2005. 03. 16-i törvény az elektromos és elektronikus berendezések forgalomba hozataláról, visszavételéről és környezetbarát megsemmisítéséről) kötelezi Önt arra, hogy az elhasznált elektromos készülékeket a háztartási hulladékoktól elkülönítve kezelje. A magánszemélyek kidobásra szánt készülékeit a hulladékkezeléssel és megsemmisítéssel foglalkozó gyűjtőhelyek térítésmentesen átveszik.
- Kérjük, tájékozódjon az Ön lakóhelye szerint illetékes községi- vagy városi közigazgatóságnál arról, hogy az adott településen milyen lehetőségek vannak az elhasznált készülékek leadására vagy begyűjtésére!
- Az EWM részt vesz egy jóváhagyott hulladékkezelési és újrafelhasználási rendszerben, és WEEE DE 57686922 regisztrációs számon szerepel a „Használt Elektromos Berendezések Regisztrálása“-ban (EAR).
- Mindezeket túl az elhasznált hegesztőkészülékeit Európában bármely EWM szakkereskedésben is leadhatja.

6.4 Az RoHS előírásainak betartása

Mi, az EWM AG Mündersbach, ezennel kijelentjük Önnek, hogy valamennyi, az RoHS irányelveinek betartásával gyártott és általunk szállított termék, megfelel az RoHS (2011/65/EU irányelv) követelményeinek.

7 Hibaelhárítás

A gyártás során és végellenőrzés alkalmával valamennyi termék szigorú vizsgálatokon esik át. Ha ennek ellenére valamilyen rendellenességet észlel a készülék működésében, akkor annak ellenőrzését az alábbiak szerint kell elvégezni. Ha a leírt javítási mód nem vezet eredményre, akkor forduljon valamelyik hivatalos EWM szakkereskedőhöz.

7.1 Ellenőrzőlista üzemzavar elhárításhoz

A készülék kifogástalan működésének alapfeltétele, hogy annak kialakítása megfeleljen a használt hozaganyaghoz és az alkalmazott védőgázhoz!

Megjegyzések	Jel	Leírás
	↗	Hibajelenség / Hibaok
	✘	Lehetséges javítás

Hegesztőpisztoly túlmelegedett

- ↗ Hegesztőáramkábel csatlakozói lazák (nincsenek jól meghúzva)
 - ✘ A pisztoly áramkábelének és / vagy testkábel csatlakozóit meghúzni
 - ✘ Húzza meg rendesen az áramátadót
- ↗ Túlterhelés
 - ✘ A beállított hegesztőáramot ellenőrizni, és szükség esetén módosítani
 - ✘ Nagyobb terhelhetőségű hegesztőpisztolyt használni

A hegesztőpisztoly kezelőelemeinek működési hibája

- ↗ Csatlakozási problémák
 - ✘ Vezérlőkábelek csatlakozóit bedugni, ill. a megfelelő telepítést ellenőrizni.

Nyugtalan hegesztőív

- ↗ Ráolvadt fémcseppek a W-elektrod felületén a hozaganyaggal vagy a munkadarabbal való érintkezés következtében
 - ✘ W-elektrodot megköszörölni vagy cserélni
- ↗ Összeegyeztethetetlen paraméterbeállítás
 - ✘ A beállításokat ellenőrizni és szükség esetén módosítani
- ↗ fémgőz a gázfúvókán
 - ✘ Tisztítsa meg vagy cserélje ki a gázfúvókát

Gázpórusok a varratban

- ↗ Nem megfelelő vagy hiányzó gázvédelem
 - ✘ A védőgáz térfogatáramának beállítását ellenőrizni, szükség esetén a gázpalackot cserélni
 - ✘ A hegesztő munkahelyet védőparavánnal körbevenni (a huzat elfújhatja a védőgázt)
- ↗ A hegesztőpisztolyban lévő alkatrészek kopottak vagy nem megfelelőek
 - ✘ Ellenőrizni a gázterelő méretét, és szükség esetén cserélni
- ↗ Lecsapódott (kondenz) víz a gáztömlőben
 - ✘ A kábelköteget gázzal átöblíteni vagy kicserélni

8 Műszaki adatok

A megadott teljesítményadatok és a garancia csak eredeti kopó- és fogyóalkatrészek használata esetén érvényesek!

Típus	TIG 17	TIG 26	TIG 150	TIG 200
Az elektróda polaritása DC esetén	rendszerint negatív			
Vezetés módja	kézzel vezetett			
Méretezési feszültség	113 V csúcsérték			
Max. ívgyújtási és stabilizálási feszültség	12 kV			
Kapcsolófeszültség, gomb	0,02 – 42 V			
Kapcsolóáram, gomb	0,01 – 100 mA			
Kapcsolóteljesítmény, gomb	max. 1 W (ohmos terhelés)			
Elektródatípusok	kereskedelemben szokásos volfrám elektróda			
Környezeti hőmérséklet	- 10° C ... + 40° C			
Gépoldali csatlakozók védettségi fokozata (EN 60529)	IP3X	IP2X	IP3X	IP3X
Védőgáz	DIN EN 439 szerinti védőgáz			
Gázáramlás	10 ... 20 l/min		4 ... 12 l/min	10 ... 20 l/min
Max. hegesztőáram 35% BI esetén (DC/AC)	140 A / 100 A	180 A / 130 A	150 A / 105 A gázfúvókával, hosszú	200 A / 140 A
Tömlőcsomag	4 vagy 8 m			
Volfrám elektróda	0,5 – 2,4 mm	0,5 – 4,0 mm	1,0 – 2,4 mm	1,6 – 3,2 mm
Csatlakozás	euro központi csatlakozó / decentralizált csatlakozó			
A következő szabvány szerint készült	DIN EN 60974-7			

9 Kopó alkatrészek

VIGYÁZAT



A nem eredeti gyári alkatrészek használatából eredő károkra nem vonatkozik a gyártóművi garancia!

- Kizárólag a szállítási programunkban megtalálható eredeti gyári alkatrészeket és kiegészítőket (áramforrás, hegesztőpisztoly, elektródafogó, távszabályzó, alkatrész, kopóalkatrész, stb.) használjon!
- A kiegészítőket az áramforráshoz csak annak kikapcsolt állapotában szabad csatlakoztatni!

9.1 TIG 17



Az ábrázolt hegesztőpisztoly csupán szemléltetésre szolgáló példa. Az egyes pisztolyok a felszereltség függvényében eltérőek lehetnek.

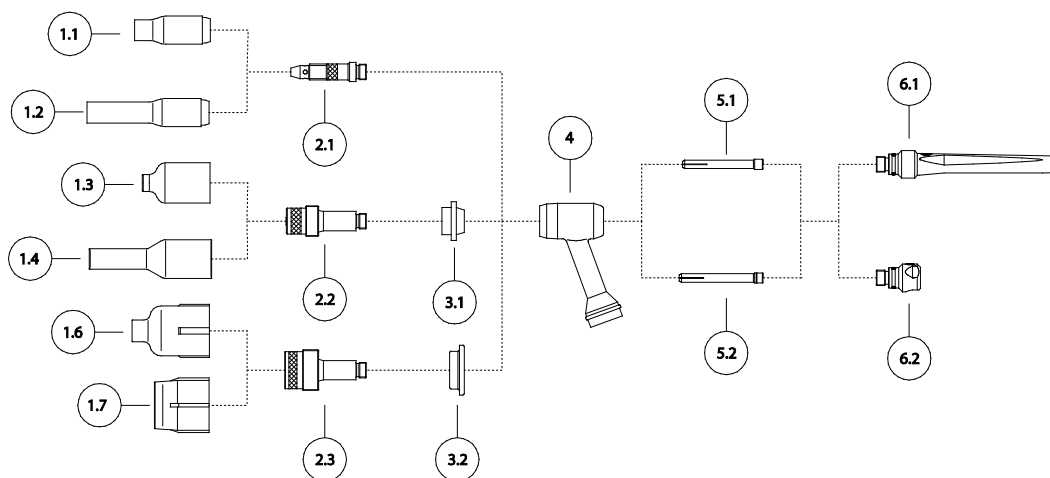

Ábra 9-1

Poz.	Megnevezés	Méret	Elektróda Ø mm	Fúvóka Ø mm	Hossz mm	Anyag	CSE db	Cikk-sz.
1.1	Gázfúvóka	4	-	6.5	47	Kerámia	10	094-001316-00000
1.1	Gázfúvóka	5	-	8	47	Kerámia	10	094-000926-00000
1.1	Gázfúvóka	6	-	9.5	47	Kerámia	10	094-001317-00000
1.1	Gázfúvóka	7	-	11	47	Kerámia	10	094-000927-00000
1.1	Gázfúvóka	8	-	12.5	47	Kerámia	10	094-000929-00000
1.1	Gázfúvóka	10	-	16	47	Kerámia	10	094-001318-00000
1.1	Gázfúvóka	12	-	19.5	50	Kerámia	10	094-001319-00000
1.2	Gázfúvóka	5	-	8	76	Kerámia	10	094-012691-00000
1.2	Gázfúvóka	6	-	9.5	76	Kerámia	10	094-012692-00000
1.2	Gázfúvóka	7	-	11	76	Kerámia	10	094-012693-00000
1.3	Gázfúvóka gázlencséhez	4	-	6.5	42	Kerámia	10	094-001320-00000
1.3	Gázfúvóka gázlencséhez	5	-	8	42	Kerámia	10	094-001321-00000
1.3	Gázfúvóka gázlencséhez	6	-	9.5	42	Kerámia	10	094-001322-00000
1.3	Gázfúvóka gázlencséhez	7	-	11	42	Kerámia	10	094-001195-00000
1.3	Gázfúvóka gázlencséhez	8	-	12.5	42	Kerámia	10	094-001196-00000
1.3	Gázfúvóka gázlencséhez	12	-	19.5	42	Kerámia	10	094-001323-00000
1.4	Gázfúvóka gázlencséhez	5	-	8	76	Kerámia	10	094-011135-00000
1.4	Gázfúvóka gázlencséhez	6	-	9.5	76	Kerámia	10	094-011136-00000

Poz.	Megnevezés	Méret	Elektróda Ø mm	Fúvóka Ø mm	Hossz mm	Anyag	CSE db	Cikk-sz.
1.4	Gázfúvóka gázlencséhez	7	-	11	76	Kerámia	10	094-012694-00000
1.6	Gázfúvóka gázlencséhez, JUMBO	6	-	9.5	48	Kerámia	10	094-011642-00000
1.6	Gázfúvóka gázlencséhez, JUMBO	8	-	12.5	48	Kerámia	10	094-011643-00000
1.6	Gázfúvóka gázlencséhez, JUMBO	10	-	16	48	Kerámia	10	094-011644-00000
1.6	Gázfúvóka gázlencséhez, JUMBO	12	-	19.5	48	Kerámia	10	094-003136-00000
1.7	Gázfúvóka gázlencséhez, JUMBO	12	-	24	34	Kerámia	10	094-012686-00000
2.1	Elektródafogó ház	-	1.6	-	-	Vörösréz	10	094-000936-00000
2.1	Elektródafogó ház	-	2 - 2.4	-	-	Vörösréz	10	094-000937-00000
2.1	Elektródafogó ház	-	3.2	-	-	Vörösréz	10	094-000940-00000
2.1	Elektródafogó ház	-	4	-	-	Vörösréz	10	094-001315-00000
2.2	Elektródafogó ház gázlencsével	-	1.6	-	-	Sárgaréz	10	094-001325-00000
2.2	Elektródafogó ház gázlencsével	-	2 - 2.4	-	-	Sárgaréz	10	094-001192-00000
2.2	Elektródafogó ház gázlencsével	-	3.2	-	-	Sárgaréz	10	094-001193-00000
2.2	Elektródafogó ház gázlencsével	-	4	-	-	Sárgaréz	10	094-001326-00000
2.3	Elektródafogó ház gázlencsével, JUMBO	-	1.6	-	-	Sárgaréz	5	094-003137-00010
2.3	Elektródafogó ház gázlencsével, JUMBO	-	2.4	-	-	Sárgaréz	5	094-003137-00000
2.3	Elektródafogó ház gázlencsével, JUMBO	-	3.2	-	-	Sárgaréz	5	094-000000-00000
2.3	Elektródafogó ház gázlencsével, JUMBO	-	4	-	-	Sárgaréz	5	094-011641-00000
3.1	Adapter	XL	-	-	-	Teflon	10	094-001194-00000
3.2	Adapter, JUMBO	XXL	-	-	-	Teflon	5	094-003138-00000
4	Izolátor	Standard	-	-	-	Teflon	10	094-001307-00000
5.1	Elektródafogó	-	4	-	50	Vörösréz	10	094-001312-00000
5.1	Elektródafogó	-	1.6	-	50	Vörösréz	10	094-000931-00000
5.1	Elektródafogó	-	2.4	-	50	Vörösréz	10	094-000932-00000
5.1	Elektródafogó	-	3.2	-	50	Vörösréz	10	094-000935-00000
5.2	Elektródafogó	-	1.6	-	52	-	10	094-003402-00000
5.2	Elektródafogó	-	2.4	-	52	-	10	094-003241-00000
5.2	Elektródafogó	-	3.2	-	52	-	10	094-003242-00000
5.2	Elektródafogó	-	4	-	52	-	10	094-008583-00000
6.1	Hegesztőpisztoly sapka	hosszú	-	-	-	Műanyag	10	094-001114-00000
6.2	Hegesztőpisztoly sapka	rövid	-	-	-	Műanyag	10	094-001120-00000

9.2 TIG 26



Az ábrázolt hegesztőpisztoly csupán szemléltetésre szolgáló példa. Az egyes pisztolyok a felszereltség függvényében eltérőek lehetnek.

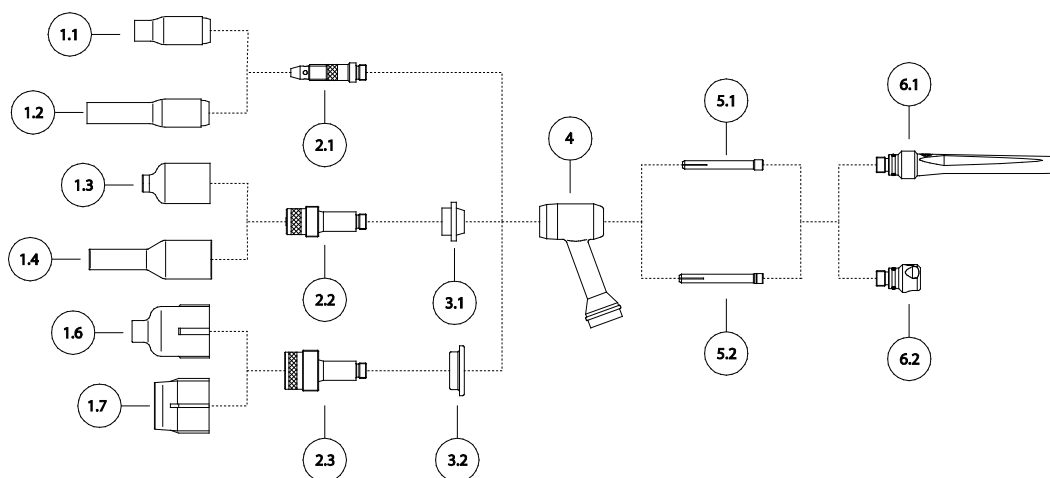

Ábra 9-2

Poz.	Megnevezés	Méret	Elektroda Ø (mm)	Fúvóka Ø (mm)	Hossz (mm)	Anyag	ME db	Cikksz.
1.1	Gázfúvóka	4	-	6.5	47	kerámia	10	094-001316-00000
1.1	Gázfúvóka	5	-	8	47	kerámia	10	094-000926-00000
1.1	Gázfúvóka	6	-	9.5	47	kerámia	10	094-001317-00000
1.1	Gázfúvóka	7	-	11	47	kerámia	10	094-000927-00000
1.1	Gázfúvóka	8	-	12.5	47	kerámia	10	094-000929-00000
1.1	Gázfúvóka	10	-	16	47	kerámia	10	094-001318-00000
1.1	Gázfúvóka	12	-	19.5	50	kerámia	10	094-001319-00000
1.2	Gázfúvóka	5	-	8	76	kerámia	10	094-012691-00000
1.2	Gázfúvóka	6	-	9.5	76	kerámia	10	094-012692-00000
1.2	Gázfúvóka	7	-	11	76	kerámia	10	094-012693-00000
1.3	Gázfúvóka gázlencséhez	4	-	6.5	42	kerámia	10	094-001320-00000
1.3	Gázfúvóka gázlencséhez	5	-	8	42	kerámia	10	094-001321-00000
1.3	Gázfúvóka gázlencséhez	6	-	9.5	42	kerámia	10	094-001322-00000
1.3	Gázfúvóka gázlencséhez	7	-	11	42	kerámia	10	094-001195-00000
1.3	Gázfúvóka gázlencséhez	8	-	12.5	42	kerámia	10	094-001196-00000
1.3	Gázfúvóka gázlencséhez	12	-	19.5	42	kerámia	10	094-001323-00000
1.4	Gázfúvóka gázlencséhez	5	-	8	76	kerámia	10	094-011135-00000
1.4	Gázfúvóka gázlencséhez	6	-	9.5	76	kerámia	10	094-011136-00000
1.4	Gázfúvóka gázlencséhez	7	-	11	76	kerámia	10	094-012694-00000
1.6	Gázfúvóka gázlencséhez, JUMBO	6	-	9.5	48	kerámia	10	094-011642-00000
1.6	Gázfúvóka gázlencséhez, JUMBO	8	-	12.5	48	kerámia	10	094-011643-00000
1.6	Gázfúvóka gázlencséhez, JUMBO	10	-	16	48	kerámia	10	094-011644-00000
1.6	Gázfúvóka gázlencséhez, JUMBO	12	-	19.5	48	kerámia	10	094-003136-00000

Poz.	Megnevezés	Méret	Elektróda Ø (mm)	Fúvóka Ø (mm)	Hossz (mm)	Anyag	ME db	Cikksz.
1.7	Gázfúvóka gázlencséhez, JUMBO	12	-	24	34	kerámia	10	094-012686-00000
2.1	Szorítóhüvely ház	-	0.5 - 1.2	-	-	réz	10	094-001314-00000
2.1	Szorítóhüvely ház	-	1.6	-	-	réz	10	094-000936-00000
2.1	Szorítóhüvely ház	-	2 - 2.4	-	-	réz	10	094-000937-00000
2.1	Szorítóhüvely ház	-	3.2	-	-	réz	10	094-000940-00000
2.1	Szorítóhüvely ház	-	4	-	-	réz	10	094-001315-00000
2.2	Szorítóhüvely ház gázlencsével	-	0.5 - 1.2	-	-	sárgaréz	10	094-001324-00000
2.2	Szorítóhüvely ház gázlencsével	-	1.6	-	-	sárgaréz	10	094-001325-00000
2.2	Szorítóhüvely ház gázlencsével	-	2 - 2.4	-	-	sárgaréz	10	094-001192-00000
2.2	Szorítóhüvely ház gázlencsével	-	3.2	-	-	sárgaréz	10	094-001193-00000
2.2	Szorítóhüvely ház gázlencsével	-	4	-	-	sárgaréz	10	094-001326-00000
2.3	Szorítóhüvely ház gázlencsével, JUMBO	-	1.6	-	-	sárgaréz	5	094-003137-00010
2.3	Szorítóhüvely ház gázlencsével, JUMBO	-	2.4	-	-	sárgaréz	5	094-003137-00000
2.3	Szorítóhüvely ház gázlencsével, JUMBO	-	3.2	-	-	sárgaréz	5	094-000000-00000
2.3	Szorítóhüvely ház gázlencsével, JUMBO	-	4	-	-	sárgaréz	5	094-011641-00000
3.1	Adapter	XL	-	-	-	teflon	10	094-001194-00000
3.2	Adapter, JUMBO	XXL	-	-	-	teflon	5	094-003138-00000
4	Izolátor	standard	-	-	-	teflon	10	094-001307-00000
5.1	Szorítóhüvely	-	1.2	-	50	réz	10	094-001310-00000
5.1	Szorítóhüvely	-	2	-	50	réz	10	094-001311-00000
5.1	Szorítóhüvely	-	4	-	50	réz	10	094-001312-00000
5.1	Szorítóhüvely	-	0.5	-	50	réz	10	094-001308-00000
5.1	Szorítóhüvely	-	1	-	50	réz	10	094-001309-00000
5.1	Szorítóhüvely	-	1.6	-	50	réz	10	094-000931-00000
5.1	Szorítóhüvely	-	2.4	-	50	réz	10	094-000932-00000
5.1	Szorítóhüvely	-	3.2	-	50	réz	10	094-000935-00000
5.2	Szorítóhüvely	-	1.6	-	52	-	10	094-003402-00000
5.2	Szorítóhüvely	-	2.4	-	52	-	10	094-003241-00000
5.2	Szorítóhüvely	-	3.2	-	52	-	10	094-003242-00000
5.2	Szorítóhüvely	-	4	-	52	-	10	094-008583-00000
6.1	Pisztolysapka	hosszú	-	-	-	műanyag	10	094-001114-00000
6.2	Pisztolysapka	rövid	-	-	-	műanyag	10	094-001120-00000

9.3 TIG 150

Az ábrázolt hegesztőpisztoly csupán szemléltetésre szolgáló példa. Az egyes pisztolyok a felszereltség függvényében eltérőek lehetnek.

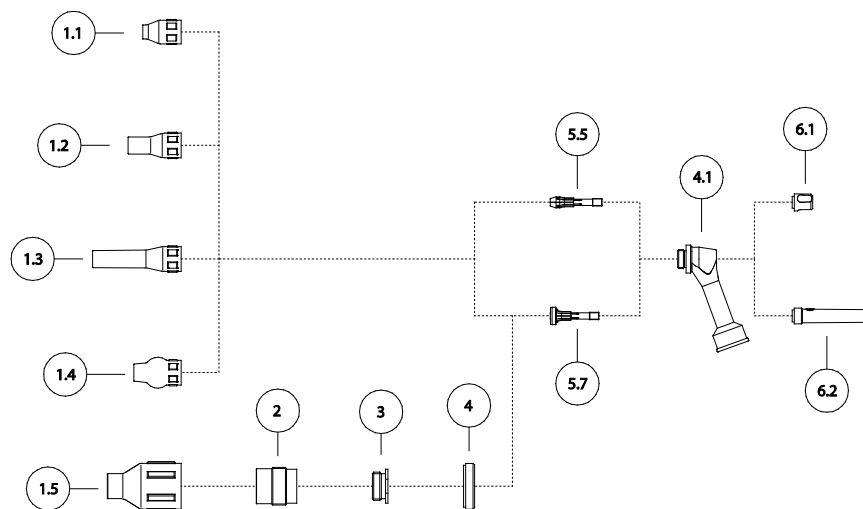

Ábra 9-3

Poz.	Megnevezés	Méret	Elektroda Ø mm	Fúvóka Ø mm	Hossz mm	Anyag	CSE db	Cikk-sz.
1.1	Gázfúvóka	4	-	6.5	26	Kerámia	10	094-012672-00000
1.1	Gázfúvóka	6	-	8	26	Kerámia	10	094-012405-00000
1.1	Gázfúvóka	8	-	10	26	Kerámia	10	094-011756-00000
1.1	Gázfúvóka	10	-	11.5	26	Kerámia	10	094-011980-00000
1.2	Gázfúvóka	6	-	6.5	36	Kerámia	10	094-012673-00000
1.2	Gázfúvóka	7	-	8	36	Kerámia	10	094-012674-00000
1.2	Gázfúvóka	8	-	10	36	Kerámia	10	094-011982-00000
1.2	Gázfúvóka	10	-	11.5	36	Kerámia	10	094-011757-00000
1.3	Gázfúvóka	-	-	6.5	60	Kerámia	10	094-015451-00000
1.3	Gázfúvóka	-	-	8	60	Kerámia	10	398-000191-00000
1.4	Gázfúvóka, golyós kivitel	-	-	6.5	32	Kerámia	10	094-019610-00000
1.4	Gázfúvóka, golyós kivitel	-	-	8	32	Kerámia	10	394-000156-00000
1.4	Gázfúvóka, golyós kivitel	-	-	9.5	32	Kerámia	10	394-000155-00000
1.4	Gázfúvóka, golyós kivitel	-	-	11	32	Kerámia	10	094-019609-00000
1.5	Gázfúvóka gázdifúzorhoz, JUMBO	12	-	12.5	50	Kerámia	10	094-009663-00000
1.5	Gázfúvóka gázdifúzorhoz, JUMBO	16	-	16	50	Kerámia	10	094-009664-00000
1.5	Gázfúvóka gázdifúzorhoz, JUMBO	20	-	19.5	50	Kerámia	10	094-009665-00000
2	Gázdifúzor, JUMBO	-	1.6	-	-	Sárgaréz	1	094-009658-00000
2	Gázdifúzor, JUMBO	-	2.4	-	-	Sárgaréz	1	094-009659-00000
2	Gázdifúzor, JUMBO	-	3.2	-	-	Sárgaréz	1	094-009660-00000
3	Adapter gyűrű, JUMBO	XL	-	-	-	Sárgaréz	10	094-011758-00000
4	Izolátor, JUMBO	XL	-	-	-	Teflon	1	094-011760-00000
4.1	Izolátor	Standard	-	-	-	Teflon	10	094-011979-00000

Poz.	Megnevezés	Méret	Elektróda Ø mm	Fúvóka Ø mm	Hossz mm	Anyag	CSE db	Cikk-sz.
5.5	Elektródafogó	-	1.6	-	35	Sárgaréz	5	094-012406-00000
5.5	Elektródafogó	-	2.4	-	35	Sárgaréz	5	094-011755-00000
5.5	Elektródafogó	-	3.2	-	35	Sárgaréz	5	094-012667-00000
5.7	Gázdifúzor	-	1.6	-	33	Sárgaréz	5	094-012669-00000
5.7	Gázdifúzor	-	2.4	-	33	Sárgaréz	5	094-011984-00000
5.7	Gázdifúzor	-	3.2	-	33	Sárgaréz	5	094-012671-00000
6.1	Hegesztőpisztoly sapka	rövid	-	-	-	Műanyag	5	094-011752-00000
6.2	Hegesztőpisztoly sapka	közepes	-	-	-	Műanyag	5	094-011753-00000

9.4 TIG 200

Az ábrázolt hegesztőpisztoly csupán szemléltetésre szolgáló példa. Az egyes pisztolyok a felszereltség függvényében eltérőek lehetnek.

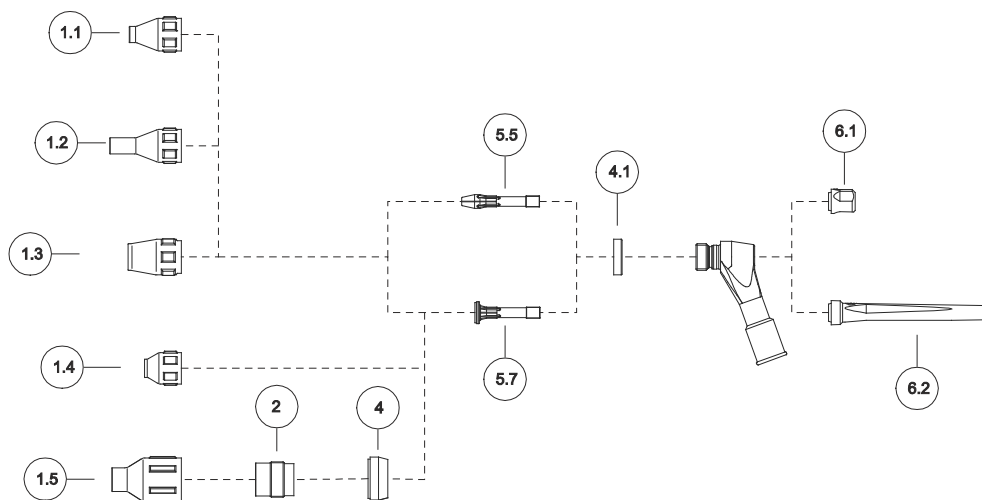

Ábra 9-4

Poz.	Megnevezés	Méret	Elektróda Ø mm	Fúvóka Ø mm	Hossz mm	Anyag	CSE db	Cikk-sz.
1.1	Gázfúvóka	5	-	7.5	37	Kerámia	10	094-009646-00000
1.1	Gázfúvóka	6	-	10	37	Kerámia	10	094-009647-00000
1.1	Gázfúvóka	8	-	13	37	Kerámia	10	094-009648-00000
1.1	Gázfúvóka	10	-	15	37	Kerámia	10	094-009649-00000
1.2	Gázfúvóka	5	-	7.5	52	Kerámia	10	094-009650-00000
1.2	Gázfúvóka	6	-	10	52	Kerámia	10	094-009651-00000
1.2	Gázfúvóka	8	-	13	52	Kerámia	10	094-009653-00000
1.2	Gázfúvóka	10	-	15	52	Kerámia	10	094-009654-00000
1.3	Gázfúvóka, erősített	8	-	13	38.4	Kerámia	10	094-011997-00000
1.3	Gázfúvóka, erősített	12	-	15	38.4	Kerámia	10	094-011998-00000
1.4	Gázfúvóka gázdifúzorhoz	4	-	10	26	Kerámia	10	094-009655-00000
1.4	Gázfúvóka gázdifúzorhoz	6	-	13	26	Kerámia	10	094-009656-00000
1.5	Gázfúvóka gázdifúzorhoz, JUMBO	12	-	12.5	50	Kerámia	10	094-009663-00000
1.5	Gázfúvóka gázdifúzorhoz, JUMBO	16	-	16	50	Kerámia	10	094-009664-00000
1.5	Gázfúvóka gázdifúzorhoz, JUMBO	20	-	19.5	50	Kerámia	10	094-009665-00000
2	Gázdifúzor, JUMBO	-	1.6	-	-	Sárgaréz	1	094-009658-00000
2	Gázdifúzor, JUMBO	-	2.4	-	-	Sárgaréz	1	094-009659-00000
2	Gázdifúzor, JUMBO	-	3.2	-	-	Sárgaréz	1	094-009660-00000
2	Gázdifúzor, JUMBO	-	4	-	-	Sárgaréz	1	094-009661-00000
4	Izolátor, JUMBO	XL	-	-	-	Teflon	1	094-009657-00000
4.1	Izolátor	Standard	-	-	-	Teflon	10	094-011759-00000
5.5	Elektródafogó	-	1.6	-	56	Sárgaréz	5	094-009634-00000
5.5	Elektródafogó	-	2.4	-	56	Sárgaréz	5	094-009636-00000

Poz.	Megnevezés	Méret	Elektróda Ø mm	Fúvóka Ø mm	Hossz mm	Anyag	CSE db	Cikk-sz.
5.5	Elektródafogó	-	3.2	-	56	Sárgaréz	5	094-009637-00000
5.5	Elektródafogó	-	4	-	56	Sárgaréz	5	094-009638-00000
5.7	Gázdifúzor	-	1.6	-	47	Sárgaréz	2	094-009640-00000
5.7	Gázdifúzor	-	2.4	-	47	Sárgaréz	2	094-009642-00000
5.7	Gázdifúzor	-	3.2	-	47	Sárgaréz	2	094-009643-00000
5.7	Gázdifúzor	-	4	-	47	Sárgaréz	2	094-009644-00000
6.1	Hegesztőpisztoly sapka	rövid	-	-	-	Műanyag	5	094-010723-00000
6.2	Hegesztőpisztoly sapka	Hosszú	-	-	-	Műanyag	5	094-010601-00000

10 Kapcsolási terv

10.1 AVI-pisztolyok

A kapcsolási rajzok kizárólag a feljogosított szervizszemélyzet tájékoztatására szolgálnak!

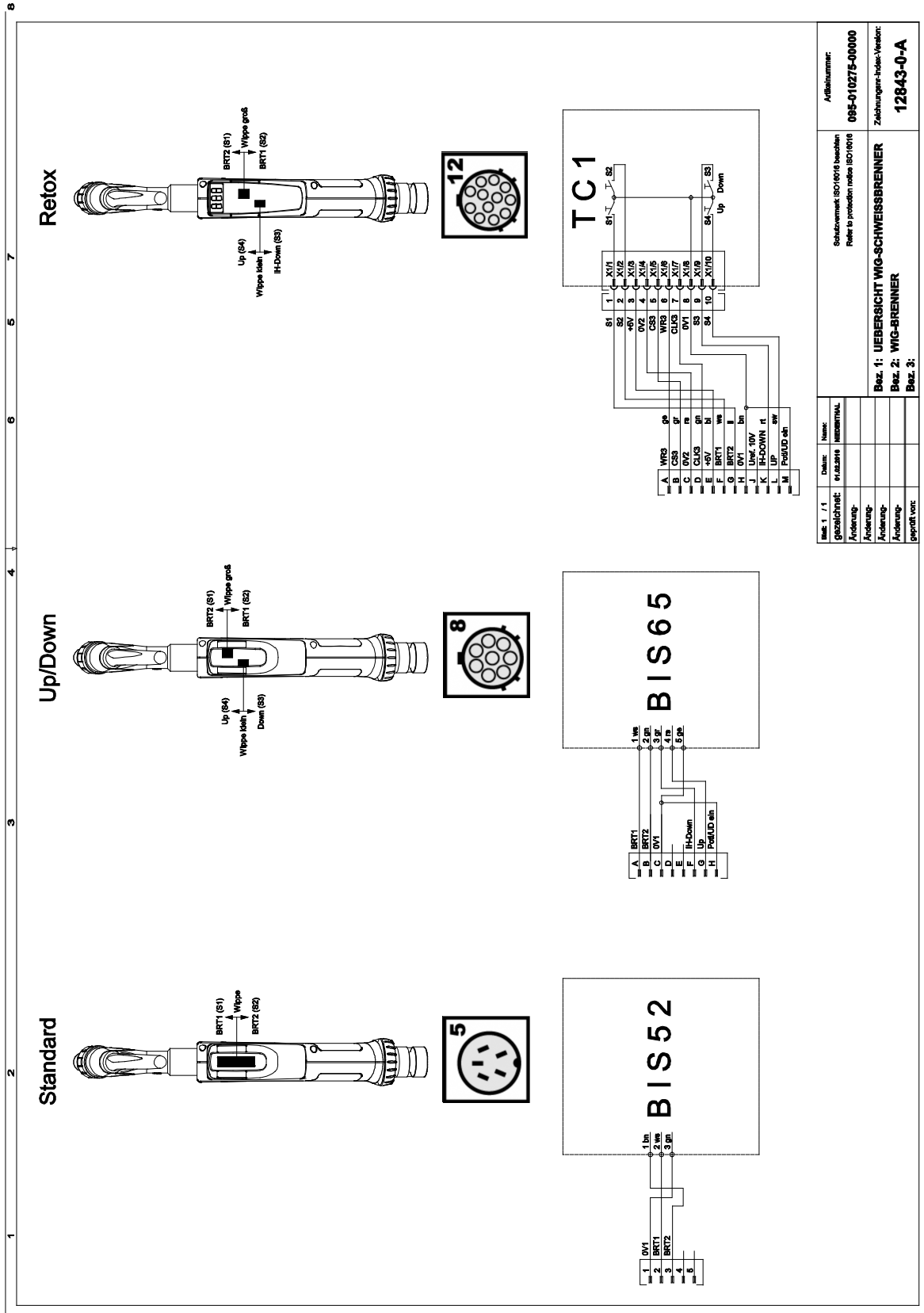

Ábra 10-1

11 A melléklet

11.1 EWM-vállalatcsoport áttekintése

Headquarters

EWM AG
Dr. Günter-Henle-Straße 8
56271 Mündersbach · Germany
Tel: +49 2680 181-0 · Fax: -244
www.ewm-group.com · info@ewm-group.com

Technology centre

EWM AG
Forststraße 7-13
56271 Mündersbach · Germany
Tel: +49 2680 181-0 · Fax: -144
www.ewm-group.com · info@ewm-group.com



Production, Sales and Service

EWM AG
Dr. Günter-Henle-Straße 8
56271 Mündersbach · Germany
Tel: +49 2680 181-0 · Fax: -244
www.ewm-group.com · info@ewm-group.com

EWM HIGH TECHNOLOGY (Kunshan) Ltd.
10 Yuanshan Road, Kunshan · New & Hi-tech Industry Development Zone
Kunshan City · Jiangsu · Post code 215300 · People's Republic of China
Tel: +86 512 57867-188 · Fax: -182
www.ewm.cn · info@ewm.cn · info@ewm-group.cn

EWM HIGHTEC WELDING s.r.o.
9. května 718 / 31
407 53 Jirřkov · Czech Republic
Tel.: +420 412 358-551 · Fax: -504
www.ewm-jirřkov.cz · info@ewm-jirřkov.cz

Sales and Service Germany

EWM AG
Sales and Technology Centre
Grünauer Fenn 4
14712 Rathenow · Tel: +49 3385 49402-0 · Fax: -20
www.ewm-rathenow.de · info@ewm-rathenow.de

EWM AG
Rudolf-Winkel-Straße 7-9
37079 Göttingen · Tel: +49 551-3070713-0 · Fax: -20
www.ewm-goettingen.de · info@ewm-goettingen.de

EWM AG
Sachsstraße 28
50259 Pulheim · Tel: +49 2234 697-047 · Fax: -048
www.ewm-pulheim.de · info@ewm-pulheim.de

EWM AG
August-Horch-Straße 13a
56070 Koblenz · Tel: +49 261 963754-0 · Fax: -10
www.ewm-koblenz.de · info@ewm-koblenz.de

EWM AG
Eiserfelder Straße 300
57080 Siegen · Tel: +49 271 3878103-0 · Fax: -9
www.ewm-siegen.de · info@ewm-siegen.de

EWM HIGHTEC WELDING GmbH
Sales and Technology Centre
Draisstraße 2a
69469 Weinheim · Tel: +49 6201 84557-0 · Fax: -20
www.ewm-weinheim.de · info@ewm-weinheim.de

EWM Schweißtechnik Handels GmbH
Karlsdorfer Straße 43
88069 Tettngang · Tel: +49 7542 97998-0 · Fax: -29
www.ewm-tettngang.de · info@ewm-tettngang.de

EWM Schweißtechnik Handels GmbH
Heinkelstraße 8
89231 Neu-Ulm · Tel: +49 731 7047939-0 · Fax: -15
www.ewm-neu-ulm.de · info@ewm-neu-ulm.de

Sales and Service International

EWM HIGH TECHNOLOGY (Kunshan) Ltd.
10 Yuanshan Road, Kunshan · New & Hi-tech Industry Development Zone
Kunshan City · Jiangsu · Post code 215300 · People's Republic of China
Tel: +86 512 57867-188 · Fax: -182
www.ewm.cn · info@ewm.cn · info@ewm-group.cn

EWM HIGHTEC WELDING GmbH
Wiesenstraße 27b
4812 Pinsdorf · Austria · Tel: +43 7612 778 02-0 · Fax: -20
www.ewm-austria.at · info@ewm-austria.at

EWM HIGHTEC WELDING UK Ltd.
Unit 2B Coopies Way · Coopies Lane Industrial Estate
Morpeth · Northumberland · NE61 6JN · Great Britain
Tel: +44 1670 505875 · Fax: -514305
www.ewm-morpeth.co.uk · info@ewm-morpeth.co.uk

EWM HIGHTEC WELDING Sales s.r.o. / Prodejní a poradenské centrum
Tyrřova 2106
256 01 Beneřov u Prahy · Czech Republic
Tel: +420 317 729-517 · Fax: -712
www.ewm-benesov.cz · info@ewm-benesov.cz

Liaison office Turkey

EWM AG Türkiye İrtibat Bürosu
İktelli OSB Mah. · Marmara Sanayi Sitesi P Blok Apt. No: 44
Küçükçekmece / İstanbul Türkiye
Tel: +90 212 494 32 19
www.ewm-istanbul.com.tr · info@ewm-istanbul.com.tr

Plants

Branches

Liaison office

● More than 400 EWM sales partners worldwide