



**ES**

## Sistemas de transporte

### Trolley 35.3

099-008847-EW504

¡Tenga en cuenta los documentos de sistema adicionales!

09.02.2021

**Register now  
and benefit!  
Jetzt Registrieren  
und Profitieren!**

[www.ewm-group.com](http://www.ewm-group.com)



## Notas generales

### **ADVERTENCIA**



**Lea el manual de instrucciones.**

**El manual de instrucciones le informa sobre el uso seguro de los productos.**

- Lea y observe los manuales de instrucciones de todos los componentes del sistema, en particular, las advertencias e instrucciones de seguridad.
- Observe las medidas de prevención de accidentes y las disposiciones específicas de cada país.
- El manual de instrucciones debe guardarse en el lugar donde se vaya a utilizar el aparato.
- Los letreros de advertencia y de seguridad proporcionan información sobre posibles riesgos. Deben poder reconocerse y leerse con claridad.
- Este aparato se ha fabricado de acuerdo con el estado de la técnica, así como con las regulaciones y normas y solo podrá ser utilizado, mantenido y reparado por personal cualificado.
- Las modificaciones técnicas por el desarrollo permanente de la técnica de regulación pueden dar lugar a comportamientos de soldadura distintos.

**Para cualquier consulta relacionada con la instalación, la puesta en marcha, el funcionamiento, las particularidades del lugar de la instalación o la finalidad de uso del equipo, dirijase a su distribuidor o a nuestro servicio técnico, con el que puede ponerse en contacto llamando al +49 2680 181 -0.**

**Encontrará una lista de los distribuidores autorizados en [www.ewm-group.com/en/specialist-dealers](http://www.ewm-group.com/en/specialist-dealers).**

La responsabilidad relacionada con la operación de este equipo se limita expresamente a su funcionamiento. Queda excluido explícitamente cualquier otro tipo de responsabilidad. El usuario acepta esta exclusión de responsabilidad en el momento en que pone en marcha el equipo.

El fabricante no puede controlar ni el cumplimiento de estas instrucciones, ni las condiciones y métodos de instalación, operación, utilización y mantenimiento del aparato.

Una instalación incorrecta puede causar daños materiales y por ende lesiones personales. Por ello, no asumimos ningún tipo de responsabilidad por pérdidas, daños o costes, que hayan resultado de una instalación defectuosa, de una operación incorrecta o de un uso y mantenimiento erróneos o bien que tengan algún tipo de relación con las causas citadas.

© **EWM AG**

Dr. Günter-Henle-Straße 8

56271 Mündersbach, Alemania

Tel.: +49 2680 181-0, Fax: -244

Correo electrónico: [info@ewm-group.com](mailto:info@ewm-group.com)

**[www.ewm-group.com](http://www.ewm-group.com)**

El fabricante conserva los derechos de autor de este documento.

La reproducción, incluso parcial, únicamente está permitida con autorización por escrito.

El contenido de este documento ha sido cuidadosamente investigado, revisado y procesado. Aun así, nos reservamos el derecho a cambios, faltas o errores.

# 1 Índice

<b>1 Índice</b>	<b>3</b>
<b>2 Para su seguridad</b>	<b>5</b>
2.1 Indicaciones sobre el uso de esta documentación	5
2.2 Definición de símbolo	6
2.3 Normas de seguridad	7
2.4 Transporte e instalación	10
<b>3 Utilización de acuerdo a las normas</b>	<b>12</b>
3.1 Campo de aplicación	12
3.2 Utilización y funcionamiento exclusivamente con los siguientes aparatos	12
3.3 Documentación vigente	12
3.3.1 Garantía	12
3.3.2 Datos del servicio (recambios)	12
3.3.3 Parte de la documentación general	13
<b>4 Descripción del aparato - Breve vista general</b>	<b>14</b>
4.1 Vista trasera/vista lateral desde la derecha	14
<b>5 Estructura y función</b>	<b>16</b>
5.1 Montaje	16
5.2 Sujeción para aparatos	17
5.3 Fijación de la bombona de gas de protección	18
5.4 Desplazar con el sistema de transporte	19
5.4.1 Transporte	19
5.4.2 Soportes para cables y/o de manguera	20
<b>6 Mantenimiento, cuidados y eliminación</b>	<b>21</b>
6.1 Trabajos de mantenimiento, intervalos	21
6.1.1 Mantenimiento diario	21
6.1.2 Mantenimiento mensual	21
6.2 Eliminación del aparato	21
<b>7 Datos Técnicos</b>	<b>22</b>
7.1 Trolley 35.3	22
<b>8 Accesorios</b>	<b>23</b>
8.1 Accesorios generales	23
<b>9 Apéndice</b>	<b>24</b>
9.1 Búsqueda de distribuidores	24



## 2 Para su seguridad

### 2.1 Indicaciones sobre el uso de esta documentación

#### PELIGRO

**Procedimientos de operación y trabajo que hay que seguir estrictamente para descartar posibles lesiones graves o la muerte de personas.**

- Las advertencias de seguridad contienen en el título la palabra «PELIGRO» con un símbolo de advertencia general.
- Además el peligro se ilustra mediante un pictograma al margen de la página.

#### ADVERTENCIA

**Procedimientos de operación y trabajo que hay que seguir estrictamente para descartar posibles lesiones graves o la muerte de personas.**

- Las advertencias de seguridad contienen en el título la palabra «AVISO» con una señal de advertencia general.
- Además el peligro se ilustra mediante un pictograma al margen de la página.

#### ATENCIÓN

**Procedimientos de operación y trabajo que son necesarios seguir estrictamente para descartar posibles lesiones leves a otras personas.**

- Las advertencias de seguridad contienen en el título la palabra señal "ATENCIÓN" con una señal de advertencia general.
- El peligro se ilustra mediante un pictograma al margen de la página.



**Particularidades técnicas que debe tener en cuenta el usuario para evitar daños materiales o en el aparato.**

Instrucciones de utilización y enumeraciones que indican paso a paso el modo de proceder en situaciones concretas, y que identificará por los puntos de interés, p. ej.:

- Enchufe y asegure el zócalo del conducto de corriente de soldadura en el lugar correspondiente.

## 2.2 Definición de símbolo

Símbolo	Descripción	Símbolo	Descripción
	Observe las particularidades técnicas		pulsar y soltar (teclear/palpar)
	Desconectar el aparato		soltar
	Conectar el aparato		pulsar y mantener pulsado
	incorrecto/no válido		conectar
	correcto/válido		girar
	Entrada		Valor numérico/ajustable
	Navegar		La señal de iluminación se ilumina en verde
	Salida		La señal de iluminación parpadea en verde
	Representación del tiempo (por ejemplo: esperar 4 s/pulsar)		La señal de iluminación se ilumina en rojo
	Interrupción en la representación del menú (hay más posibilidades de ajuste)		La señal de iluminación parpadea en rojo
	No se necesita/no utilice una herramienta		
	Herramienta necesaria/utilice la herramienta		

## 2.3 Normas de seguridad

### ADVERTENCIA



**Peligro de accidente en caso de incumplimiento de las advertencias de seguridad. El incumplimiento de las advertencias de seguridad puede representar peligro de muerte.**

- Lea detenidamente las instrucciones de seguridad de este manual.
- Observe las medidas de prevención de accidentes y las disposiciones específicas de cada país.
- Advierta al personal en el área de trabajo sobre el cumplimiento de las normas.



**¡Peligro de lesiones por tensión eléctrica!**

**Las tensiones eléctricas pueden producir descargas eléctricas y quemaduras con peligro de muerte en caso de contacto. Incluso las tensiones de bajo nivel pueden desencadenar accidentes a causa del sobresalto producido por el contacto.**

- No toque directamente ninguna pieza que pueda presentar tensión, como zócalos de corriente de soldadura, electrodos de varilla o de tungsteno o hilos de soldadura.
- Deposite siempre la antorcha o la pinza porta-electrodo sobre una superficie aislante.
- Emplee equipo de protección personal completo (en función de la aplicación).
- Únicamente el personal especializado está autorizado a abrir el aparato.
- ¡El aparato no debe utilizarse para descongelar tuberías!



**Peligro al interconectar varias fuentes de alimentación.**

**Si es preciso interconectar varias fuentes de alimentación en paralelo o en serie, esta operación solo podrá ser realizada por un técnico especializado conforme a la norma IEC 60974-9 «Instalación y manejo» y a la medida de prevención de accidentes BGV D1 (antes VBG 15) (normativas alemanas de mutuas profesionales) o a las disposiciones específicas de cada país.**

**Los dispositivos no serán autorizados para realizar trabajos de soldadura con arco voltaico hasta que sean inspeccionados y pueda garantizarse que no se superará la tensión en vacío permitida.**

- Solo un técnico especializado debe conectar el aparato.
- Si algunas fuentes de alimentación se ponen fuera de servicio, todos los conductos de corriente de soldadura y todos los cables de red deberán desconectarse de forma segura del sistema íntegro de soldadura (riesgo de tensiones de polaridad inversa).
- No interconectar máquinas de soldadura con conmutación de cambio de polaridad (serie PWS) ni aparatos de soldadura de corriente alterna (AC), pues podrían sumarse tensiones de soldadura por un sencillo falso manejo.



**La radiación o el calor pueden provocar lesiones.**

**La radiación del arco voltaico provoca daños en piel y ojos.**

**El contacto con piezas de trabajo calientes y con chispas provoca quemaduras.**

- Utilice una máscara de soldadura o un casco de soldadura con un nivel suficiente de protección (dependerá de la aplicación).
- Utilice vestimenta de protección seca (p. ej. máscara de soldadura, guantes, etc.) según la normativa respectiva del país correspondiente.
- Proteja a las demás personas contra la radiación y el peligro de deslumbramiento con una cortina de soldadura o una pared de protección.

## **ADVERTENCIA**



### **¡Peligro de lesiones debido a vestimenta inadecuada!**

**La radiación, el calor y la tensión eléctrica representan fuentes inevitables de riesgo durante la soldadura con arco voltaico. El usuario debe llevar equipo de protección individual (EPI) completo. El equipo de protección deben mitigar los siguientes riesgos:**

- Equipo de protección respiratoria, contra sustancias y mezclas nocivas para la salud (gases de humo y vapores), o bien aplicar otras medidas adecuadas (aspiración de humos, etc.).
- Casco de soldadura con equipamiento de protección contra la radiación ionizante (radiación infrarroja y ultravioleta) y el calor.
- Vestimenta seca para soldadores (calzado, guantes y protección corporal) para proteger del calor del entorno, con efectos equiparables a los de una temperatura del aire de 100 °C o más, o bien de descargas eléctricas y para el trabajo en piezas sometidas a tensión eléctrica.
- Protección auditiva contra niveles de ruido nocivos.



### **¡Peligro de explosión!**

**Los materiales aparentemente inofensivos dentro de contenedores cerrados cuya presión pueda aumentar al calentarse.**

- ¡Retirar del área de trabajo cualquier contenedor de líquidos inflamables o explosivos!
- ¡No caliente líquidos, polvos o gases explosivos aprovechando el calor de la soldadura o del corte!



### **¡Peligro de incendio!**

**Se pueden formar llamas debido a las altas temperaturas, a las chispas que saltan, a piezas candentes y a escoria caliente que se forman durante la soldadura.**

- Vigile los focos de incendio en el área de trabajo.
- No lleve objetos fácilmente inflamables, como p. ej. cerillas o mecheros.
- Ponga a disposición extintores adecuados en el área de trabajo.
- Retire todos los residuos de material inflamable de la pieza de trabajo antes de empezar a soldar.
- No siga trabajando las piezas de trabajo soldadas hasta que se hayan enfriado. No las ponga en contacto con ningún material inflamable.



**⚠ ATENCIÓN****¡Humo y gases!**

**El humo y los gases pueden provocar insuficiencias respiratorias y envenenamientos. Además, ¡la acción de la radiación ultravioleta del arco voltaico puede transformar los vapores del disolvente (hidrocarburo clorado) en fosfato tóxico!**

- ¡Procúrese suficiente aire fresco!
- ¡Mantenga los vapores del disolvente alejados del área de influencia del arco!
- De ser necesario, ¡porte protección de la respiración!

**¡Exposición a ruidos!**

**Los niveles de ruido superiores a 70 dBA pueden ocasionar daños permanentes en el oído.**

- ¡Utilizar protección para el oído adecuada!
- ¡Las personas que se encuentren en el área de trabajo deben utilizar protección adecuada para el oído!



**Según IEC 60974-10, las máquinas de soldadura se dividen en dos clases de compatibilidad electromagnética (encontrará más información sobre la clase CEM en los Datos técnicos) > Véase capítulo 7:**



**Clase A:** aparatos destinados a ser utilizados en entornos residenciales, cuya energía eléctrica se obtiene de la red pública de suministro de baja tensión. A la hora de garantizar la compatibilidad electromagnética de aparatos de clase A pueden surgir problemas por perturbaciones tanto radiadas como relacionadas con las líneas eléctricas.



**Clase B:** estos aparatos cumplen los requisitos CEM en entornos industriales y residenciales, incluidas zonas residenciales con conexión a la red pública de suministro de baja tensión.

**Instalación y funcionamiento**

Durante el funcionamiento de las instalaciones de soldadura con arco voltaico pueden producirse, en algunos casos, perturbaciones electromagnéticas, aunque todos los aparatos de soldadura cumplan los límites para las emisiones que establece la norma. De las perturbaciones causadas por la soldadura responderá el usuario.

A la hora de **evaluar** posibles problemas electromagnéticos del entorno, el usuario debe tener en consideración lo siguiente: (ver también UNE-EN 60974-10 Anexo A)

- cables de red, de control, de señal y de telecomunicaciones;
- aparatos de radio y televisión;
- ordenadores y otros dispositivos de control;
- dispositivos de seguridad;
- la salud de personas cercanas, en particular, de aquellas que llevan marcapasos o audífonos;
- dispositivos de medición y de calibración;
- la resistencia a perturbaciones de otros dispositivos del entorno;
- la hora del día a la que deben realizarse los trabajos de soldadura.

**Recomendaciones para reducir las emisiones de perturbaciones:**

- conexión de red, por ejemplo, filtro de red adicional o apantallamiento con tubo metálico;
- mantenimiento del dispositivo de soldadura con arco voltaico;
- los cables de soldadura deben ser lo más cortos posible, estar muy cerca unos de otros y tenderse por el suelo;
- conexión equipotencial;
- conexión a tierra de la pieza de trabajo; cuando no sea posible conectar directamente a tierra la pieza de trabajo, la conexión deberá realizarse mediante condensadores adecuados;
- apantallamiento de otros dispositivos del entorno o de todo el equipo de soldadura.

## ⚠ ATENCIÓN



### ¡Campos electromagnéticos!

Debido a la fuente de alimentación, pueden generarse campos eléctricos o electromagnéticos que pueden afectar las funciones de instalaciones electrónicas como aparatos de procesamiento electrónico de datos, aparatos CNC, cables de telecomunicaciones, cables de red, de señal y marcapasos.



- ¡Cumpla con las normas de mantenimiento > Véase capítulo 6. 1!
- ¡Desenrolle por completo los cables de soldadura!
- ¡Apantalle de forma correspondiente los aparatos o las instalaciones sensibles a las radiaciones!
- La función de los marcapasos puede verse afectada (si es necesario, consulte con su médico).



### Obligaciones del usuario

Para manejar el aparato, se deben cumplir las correspondientes directivas y leyes nacionales.

- Implementación nacional de la directiva marco 89/391/CEE sobre la puesta en práctica de medidas para mejorar la seguridad y la prevención de los empleados en su trabajo junto con la normativa específica correspondiente.
- En particular, la directiva 89/655/CEE sobre la reglamentación mínima de seguridad y de prevención en la utilización de medios de trabajo por los empleados en su trabajo.
- Las disposiciones sobre seguridad laboral y prevención de accidentes de cada país.
- Implementar y manejar el aparato de acuerdo a IEC 60974-9.
- Enseñar periódicamente a los usuarios a trabajar siendo conscientes de las medidas de seguridad de su puesto.
- Comprobación periódica del aparato según IEC 60974-4.



**¡Si el aparato ha resultado dañado por componentes ajenos, la garantía del fabricante no será válida!**

- **Utilice exclusivamente los componentes del sistema y las opciones (fuentes de alimentación, antorchas, pinza porta-electrodo, control remoto, piezas de recambio y de desgaste, etc.) de nuestro programa de suministro.**
- **Inserte y bloquee los componentes accesorios en el zócalo de conexión únicamente cuando la fuente de alimentación esté apagada.**

### Requisitos de la conexión a la red pública de suministro

La corriente que los aparatos de alto rendimiento reciben de la red de suministro puede influir en la calidad de la red. Por ello, para algunos tipos de aparatos pueden aplicarse restricciones de conexión o requisitos de máxima impedancia posible de la línea o de mínima capacidad de abastecimiento necesaria en el punto de conexión a la red pública (punto común de acoplamiento PCC), remitiéndose a este respecto de nuevo a los datos técnicos de los aparatos. En este caso, es responsabilidad del operador o del usuario del aparato (en caso necesario, previa consulta al operador de la red de suministro) asegurarse de que el aparato puede conectarse.

## 2.4 Transporte e instalación

### ⚠ ADVERTENCIA



**¡Peligro de lesiones en caso de manejo incorrecto de bombonas de gas de protección!**

**¡Peligro de lesiones graves en caso de manejo incorrecto o fijación insuficiente de las bombonas de gas de protección!**

- Seguir las indicaciones del productor de gas y de las normas de gas a presión.
- No se debe realizar ninguna fijación en la válvula de la bombona de gas de protección.
- Evitar que se caliente la bombona de gas de protección.

**⚠ ATENCIÓN****¡Peligro de accidentes por cables de alimentación!**

Durante el transporte, los cables de alimentación no separados (cables de red, cables de control, etc.) pueden provocar riesgos, como p. ej., de vuelco de aparatos conectados y lesiones a otras personas.

- Desconecte los cables de alimentación antes del transporte.

**¡Peligro de vuelco!**

Durante el desplazamiento y la colocación el aparato puede volcar, herir a otras personas o estropearse. Se garantiza la estabilidad contra vuelco hasta un ángulo de 10° (equivalente a IEC 60974-1).

- Colocar o transportar el aparato solamente sobre una superficie llana y estable.
- Se deben asegurar las piezas conectadas de manera apropiada.

**¡Peligro de accidentes en caso de conductos mal tendidos!**

Los conductos mal tendidos (cables de red, de control, de soldadura o mangueras de prolongación) pueden causar tropiezos.

- Tender los cables de alimentación planos en el suelo (evitar la formación de lazos).
- Evitar el tendido en zonas de paso y transporte.

**¡Peligro de sufrir lesiones a causa del líquido de refrigeración calentado y sus conexiones!**

El líquido de refrigeración utilizado y sus puntos de conexión y/o unión pueden calentarse mucho durante el funcionamiento (modelo con refrigeración por agua). Al abrir el circuito de refrigerante, el refrigerante vertido puede provocar quemaduras.

- ¡Abra el circuito de refrigerante únicamente con la fuente de corriente de soldadura y/o el aparato de refrigeración desconectados!
- ¡Utilice un equipo de protección correcto (guantes de protección)!
- Cierre las conexiones abiertas de las tuberías flexibles con tapones adecuados.



**Su utilización en posiciones no permitidas puede provocar daños en el aparato.**

- **Transporte y utilización exclusivamente de pie.**



**¡Debido a una conexión incorrecta, los componentes accesorios y la fuente de alimentación pueden resultar dañados!**

- **Inserte y bloquee los componentes accesorios en el zócalo de conexión correspondiente únicamente cuando el aparato de soldadura esté apagado.**
- **¡Para descripciones detalladas, consulte el manual de instrucciones de los componentes accesorios correspondientes!**
- **Los componentes accesorios son reconocidos automáticamente después de encender la fuente de alimentación.**



**Las capuchas de protección de polvo evitan que tanto los zócalos de conexión como el aparato se ensucien y de que el aparato resulte dañado.**

- **Si no se activa ningún componente accesorio en la conexión, la capucha de protección de polvo deberá estar colocada.**
- **¡En caso de que sea defectuosa o se haya perdido, debe reemplazar la capucha de protección de polvo!**

## 3 Utilización de acuerdo a las normas

### ADVERTENCIA



#### ¡Peligros por uso indebido!

Este aparato se ha fabricado de acuerdo con el estado de la técnica, así como con las regulaciones y normas para su utilización en muchos sectores industriales. Se utilizará exclusivamente para los procesos de soldadura fijados en la chapa de identificación. Si el aparato no se utiliza correctamente, puede representar un peligro para personas, animales o valores materiales. ¡No se asumirá ninguna responsabilidad por los daños que de ello pudieran resultar!

- ¡El aparato se debe utilizar exclusivamente conforme a las indicaciones y solo por personal experto o cualificado!
- ¡No modifique ni repare el aparato de manera inadecuada!

### 3.1 Campo de aplicación

Para transportar máquinas de soldadura por arco voltaico y componentes de cada proceso, p. ej., el módulo de refrigeración de la antorcha o la botella de gas de protección.

### 3.2 Utilización y funcionamiento exclusivamente con los siguientes aparatos

Los siguientes componentes del sistema pueden combinarse entre sí:

Fuente de corriente de soldadura	Tetrix XQ 230 puls DC Tetrix XQ 230 puls AC/DC
Control del aparato	Comfort 3.0 Expert 3.0
Refrigerador de antorcha de soldadura	Cool XQ 40 Cool XQ 40 MV
Carro de transporte	Trolly 35.3

### 3.3 Documentación vigente

#### 3.3.1 Garantía

Para la información sobre la garantía, el mantenimiento y la comprobación véase la página web [www.ewm-group.com](http://www.ewm-group.com).

#### 3.3.2 Datos del servicio (recambios)

### ADVERTENCIA



#### Ninguna reparación o modificación no autorizada.

Para evitar lesiones y daños en el aparato, el aparato sólo debe ser reparado o modificado por personal cualificado y experto en la materia.

La garantía no será válida en caso de intervenciones no autorizadas.

- En caso de reparación, déjelo a cargo de personal autorizado (personal de servicio formado).

Se pueden adquirir los recambios a través del distribuidor autorizado.

### 3.3.3 Parte de la documentación general

Este documento forma parte de la documentación general y solo es válido en combinación con todos los documentos parciales. Lea y observe los manuales de instrucciones de todos los componentes del sistema, en particular, las advertencias de seguridad.

La ilustración muestra un ejemplo general de un sistema de soldadura.



Figura 3-1

Pos.	Documentación
A.1	Carro de transporte
A.2	Fuente de corriente de soldadura
A.3	Aparato de refrigeración
A.4	Antorcha
A.5	Control remoto
A.6	Control
A	Documentación general

## 4 Descripción del aparato - Breve vista general

### 4.1 Vista trasera/vista lateral desde la derecha

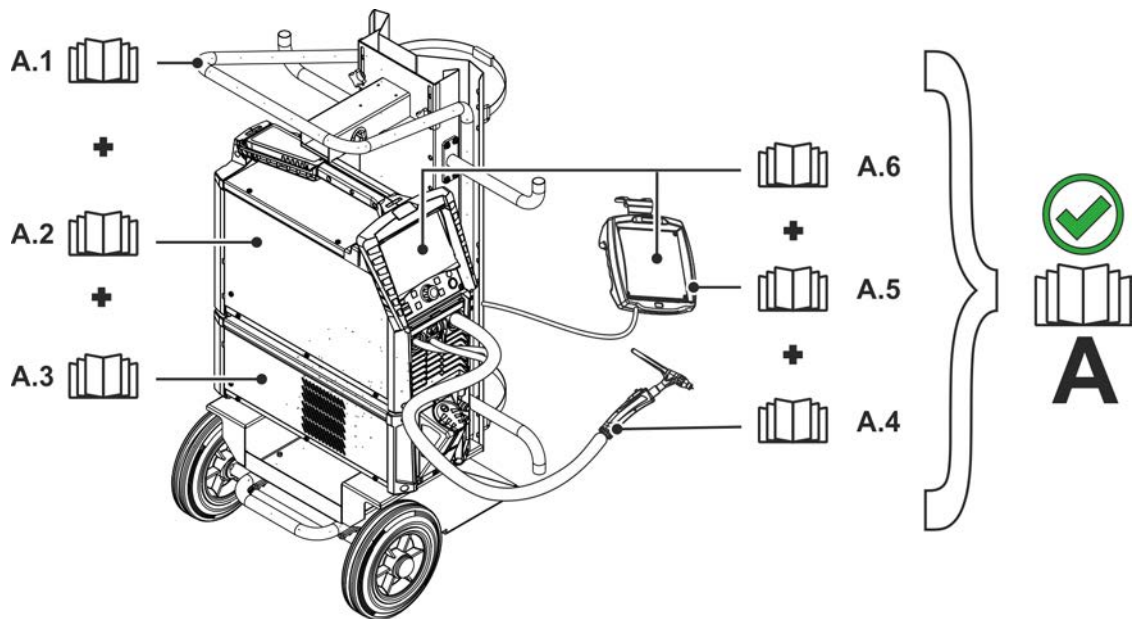

Figura 4-1

Pos	Símbolo	Descripción
1		<b>Asa</b>
2		<b>Soporte para cables y/o de manguera (contrapuesto)</b>
3		<b>Tubo de paso &gt; Véase capítulo 5.4</b>
4		<b>Elemento de protección</b> Correa de sujeción para fijar la botella de gas de protección
5		<b>Rueda de transporte</b>
6		<b>Soporte de la bombona de gas de protección</b>
7		<b>Portador de aparatos</b>
8		<b>Conector de módulo</b> Conexión roscada para componentes de sistema
9		<b>Tornillos de fijación</b>
10		<b>Punto de acoplamiento en asa y/o barra para transporte del equipo</b> Fijación del equipo superior
11		<b>Travesaño</b> Fijación del aparato superior
12		<b>Tornillos de fijación, empuñadura en cruz</b>

## 5 Estructura y función

### 5.1 Montaje

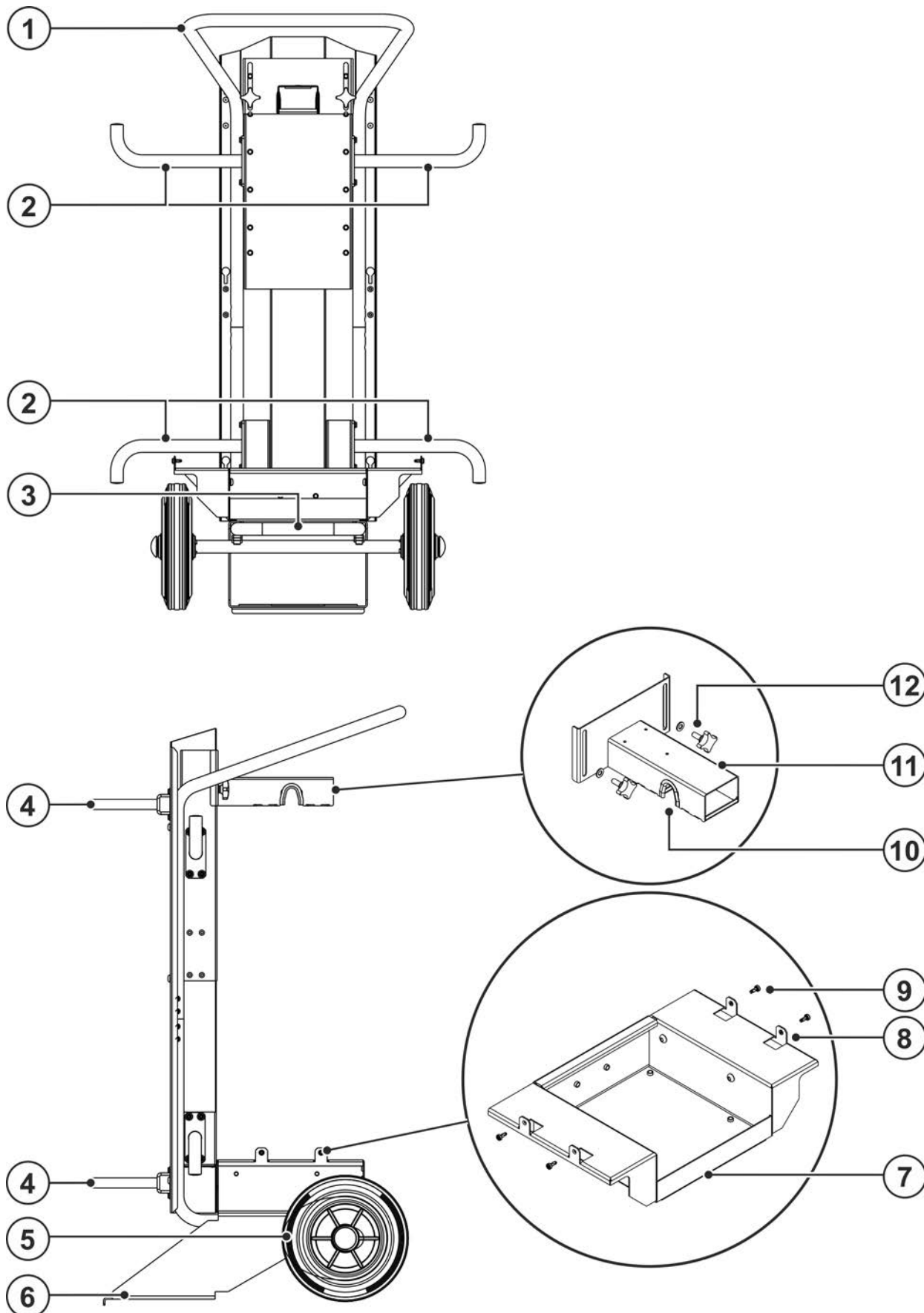
#### ⚠ ADVERTENCIA



**¡Manipulación incorrecta!**

**¡En caso de manipulaciones del producto incorrectas, se pueden producir pérdidas de estabilidad y ocasionar daños graves a personas!**

- ¡Utilizar solo las piezas de construcción y de fijación que hayan sido suministradas!
- ¡No realizar ninguna carga sin comprobar los elementos de unión!



Figura 5-1

Pos	Símbolo	Descripción
1		<b>Muelle de plato</b> M5
2		<b>Tornillo de ranura de rosca</b> M5 x 14 mm
3		<b>Soporte para cables y/o de manguera (contrapuesto)</b>

- Fije los soportes con el material de roscado suministrado en el carro de transporte. Los soportes deben colocarse contrapuestos (véase la figura).

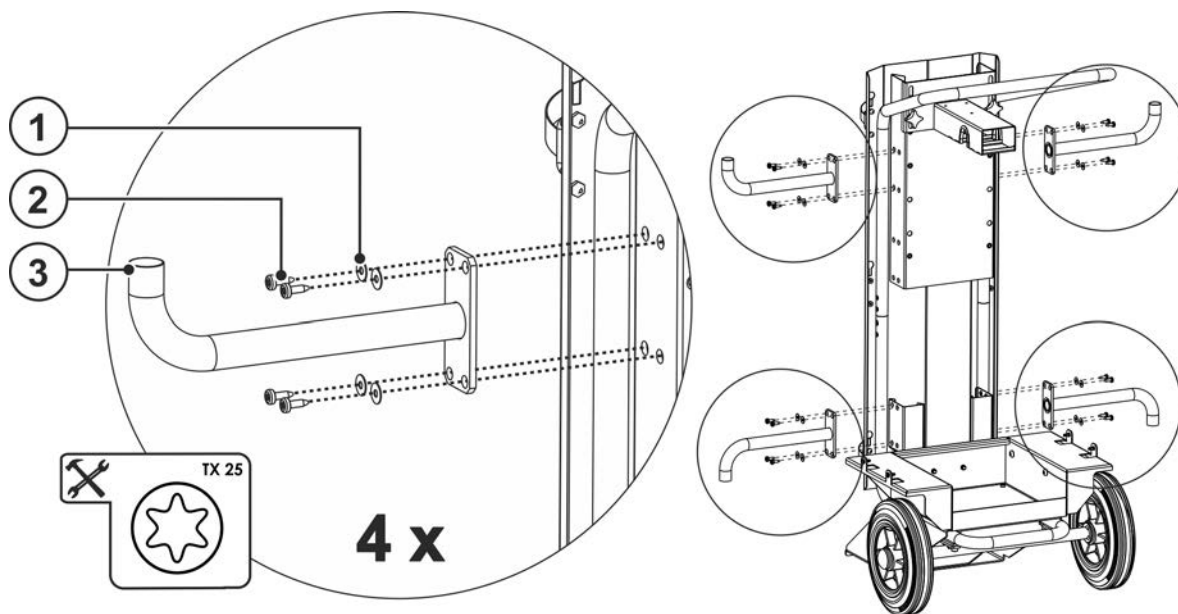

## 5.2 Sujeción para aparatos

### ⚠ ATENCIÓN



¡Los aparatos no se han fijado de forma correcta!

¡Los aparatos, las combinaciones de aparatos y las piezas accesorias que no se hayan fijado correctamente a los sistemas de transporte pueden volcar durante el transporte y causar lesiones personales!

- ¡Para fijar los aparatos, utilice exclusivamente las piezas originales suministradas!
- ¡Utilizar los sistemas únicamente para transportar > Véase capítulo 3.2!
- ¡Compruebe los puntos de fijación antes de cada transporte y de forma regular!

La máquina de soldadura se puede montar con o sin aparato de refrigeración en el carro de transporte. Para ello, solo tiene que adaptarse en altura el travesaño (fijación del equipo superior). La fijación inferior del equipo (conectores de módulo) se realiza de la misma forma en ambas variantes.



Figura 5-2

- Desenrosque los cuatro tornillos de los conectores de módulo en el carro de transporte.
- Introduzca la máquina de soldadura y/o el módulo de refrigeración en el centro desde arriba en los conectores de módulo del portador de equipos en el carro de transporte. Fije el carro de transporte y la máquina de soldadura y/o el módulo de refrigeración con los cuatro tornillos en los conectores de módulo.

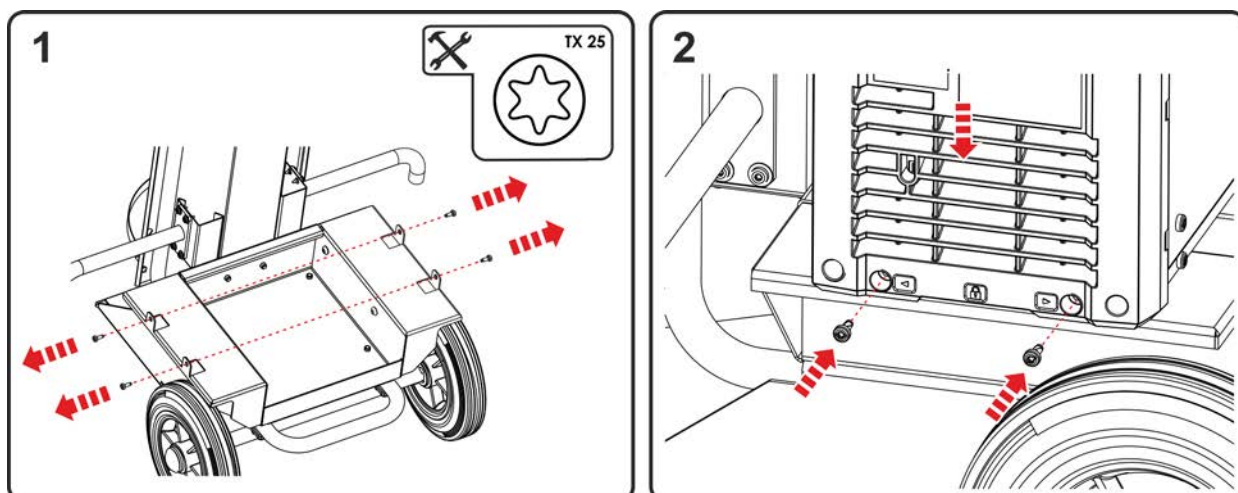

Figura 5-3

Observe la alineación del equipo (salida de aire del módulo de refrigeración).

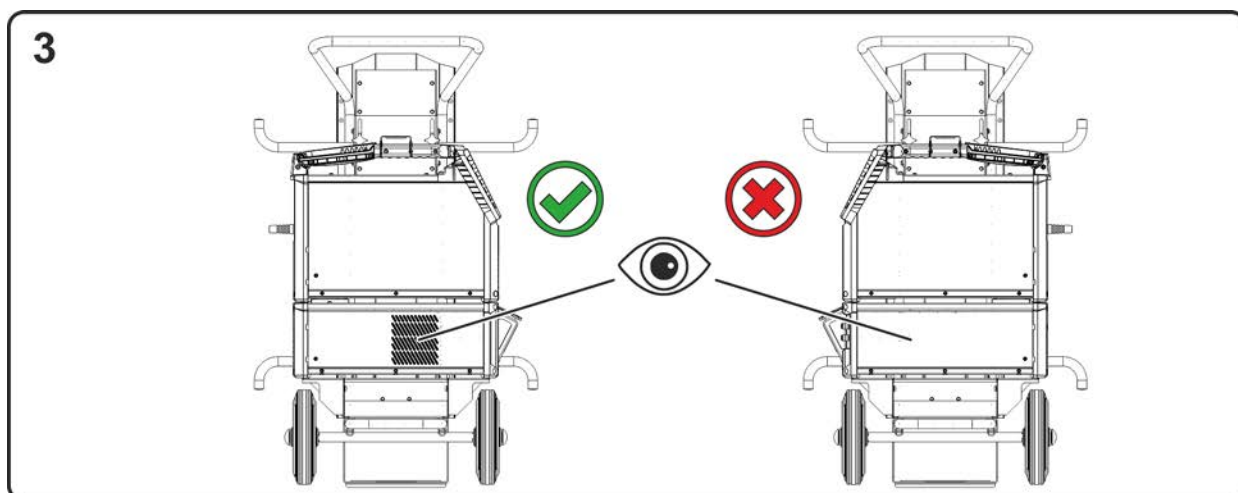

Figura 5-4

- Fije el asa de transporte de la máquina de soldadura con el punto de acoplamiento del travesaño (fijación superior del equipo).
- Fije el travesaño con los dos tornillos de empunadura en cruz.

## 5.3 Fijación de la bombona de gas de protección

### ⚠ ADVERTENCIA

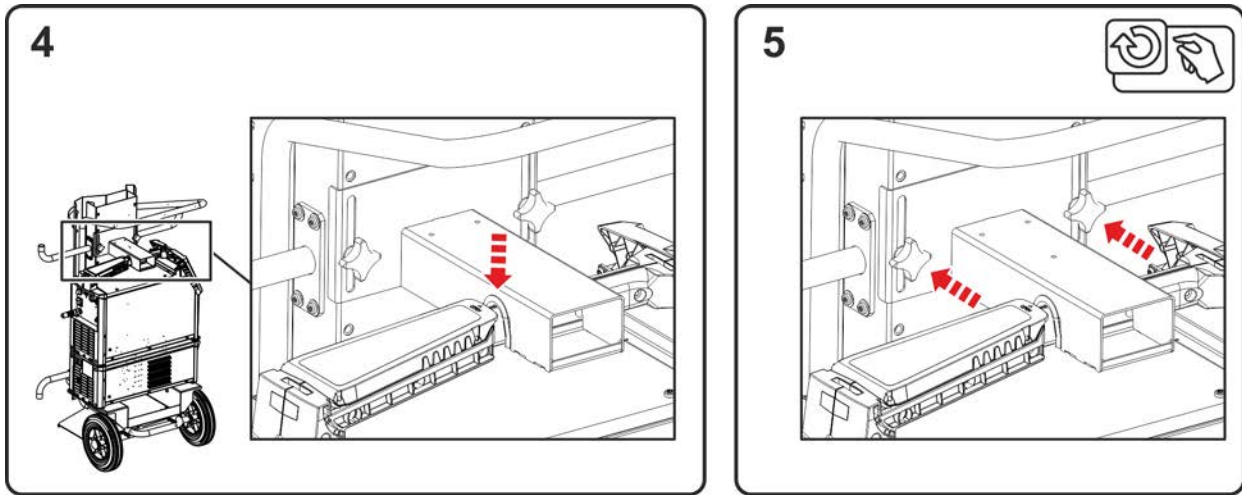

¡Peligro de lesiones en caso de manejo incorrecto de botellas de gas de protección!  
 ¡Peligro de lesiones graves en caso de fijación incorrecta o insuficiente de las botellas de gas de protección!

- ¡La fijación de las botellas debe realizarse con como mínimo dos correas de sujeción!
- ¡Adapte el punto de fijación de la correa de sujeción superior al tamaño de la botella!
- ¡No se debe realizar ninguna fijación en la válvula de la botella!



Figura 5-5

Pos	Símbolo	Descripción
1		Bombona de gas de protección
2		Punto de fijación superior de la correa de sujeción
3		Punto de fijación central de la correa de sujeción
4		Elemento de protección Correa de sujeción para fijar la botella de gas de protección
5		Soporte de la bombona de gas de protección

- Adapte la altura de la fijación de la botella superior:  
botella de gas de protección grande > utilizar el punto de fijación superior  
botella de gas de protección pequeña > utilizar el punto de fijación central
- Abra los cierres de fijación de las correas de sujeción.
- Coloque la botella de gas de protección en el alojamiento para botellas de gas de protección.
- Asegure la botella de gas de protección con correas de sujeción (¡procure que las correas de sujeción estén bien fijadas!).

## 5.4 Desplazar con el sistema de transporte

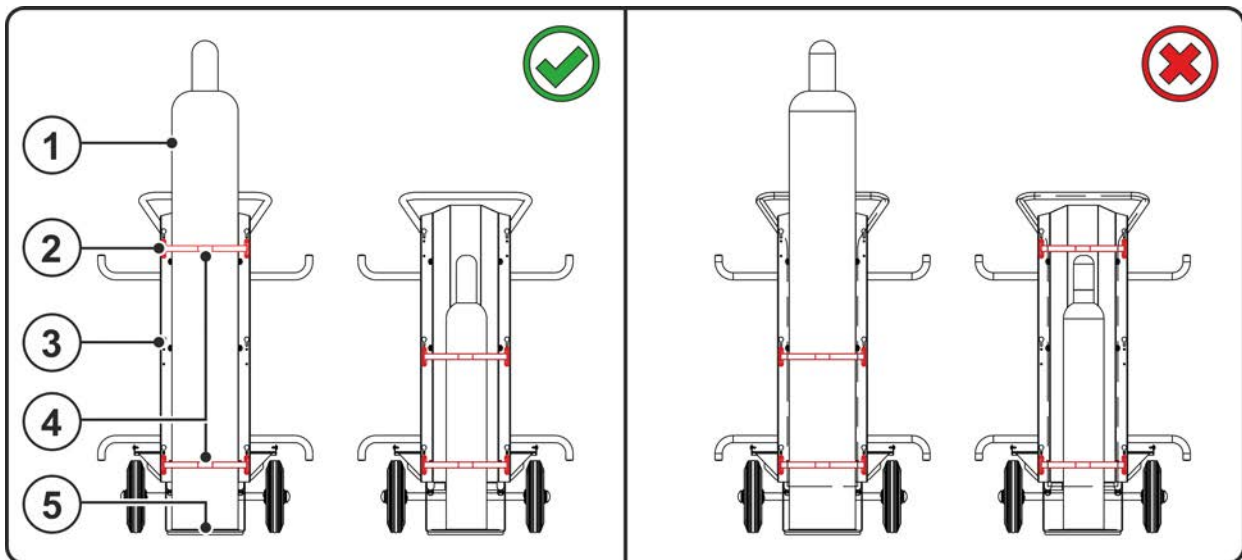
### 5.4.1 Transporte

#### ⚠ ADVERTENCIA



¡Peligro de accidentes por transportar de forma indebida aparatos que no se pueden elevar con grúa!

¡No está permitido elevar con grúa el aparato ni colgarlo! ¡El aparato puede caerse y dañar a personas! ¡Las asas, las correas y las sujeciones están indicadas únicamente para el transporte manual!

- ¡El aparato no puede elevarse con grúa ni colgarse!
- Según la versión del aparato, la elevación o la operación en estado suspendido es opcional y se debe equipar, dado el caso, si así fuera necesario > Véase capítulo 8.

#### ⚠ ATENCIÓN



¡Peligro de accidentes por cables de alimentación!

Durante el transporte, los cables de alimentación no separados (cables de red, cables de control, etc.) pueden provocar riesgos, como p. ej., de vuelco de aparatos conectados y lesiones a otras personas.

- Desconecte los cables de alimentación antes del transporte.



Figura 5-6

- Sujete el carro de transporte en el asa de transporte.
- Fije con el pie el tubo de paso en el eje e incline el carro de transporte hasta un ángulo de 40°.

## 5.4.2 Soportes para cables y/o de manguera

### ⚠ ATENCIÓN

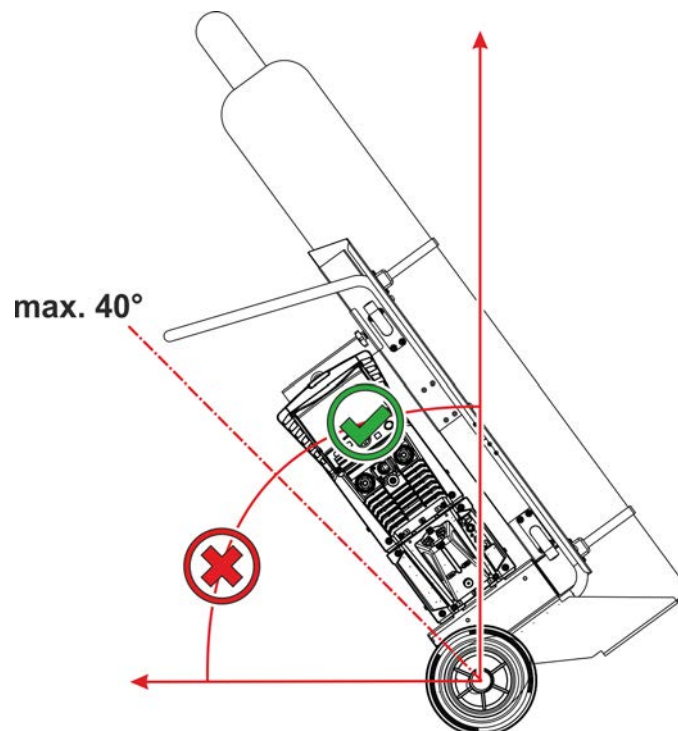

**¡Peligro de accidente por uso inadecuado de los soportes para cables y/o de manguera! Los cables o las mangueras mal enrollados pueden provocar vuelcos imprevisibles del carro de transporte y con ello provocar lesiones a las personas.**

- Los soportes para cables y/o de manguera únicamente deben utilizarse para el transporte de los cables, las mangueras o los paquetes de mangueras usados en el sistema de soldadura.
- Asegure una distribución de carga uniforme en los dos soportes para cables (de- recha/izquierda).
- Los cables y/o las mangueras no deben arrastrarse por el suelo (asegúrese de que están suspendidos de forma que queden tensados).
- Todos los cables y las mangueras deben estar completamente enrollados para el servicio de soldadura.



Figura 5-7

## 6 Mantenimiento, cuidados y eliminación

Los trabajos de reparación y mantenimiento deben ser realizados únicamente por personal cualificado; de lo contrario se perdería el derecho de reclamación bajo garantía. En todos los temas de servicio, consultar siempre al concesionario suministrador del equipo. Las devoluciones de equipos defectuosos bajo garantía únicamente podrán realizarse a través de su concesionario. A la hora de sustituir piezas, utilizar exclusivamente recambios originales. A la hora de pedir recambios, rogamos indiquen el tipo de equipo, número de serie y número de referencia del equipo así como la descripción del tipo y el número de referencia del recambio.

En las condiciones ambientales indicadas y en condiciones de trabajo normales, el aparato no necesita mantenimiento y solo requiere unos cuidados mínimos.

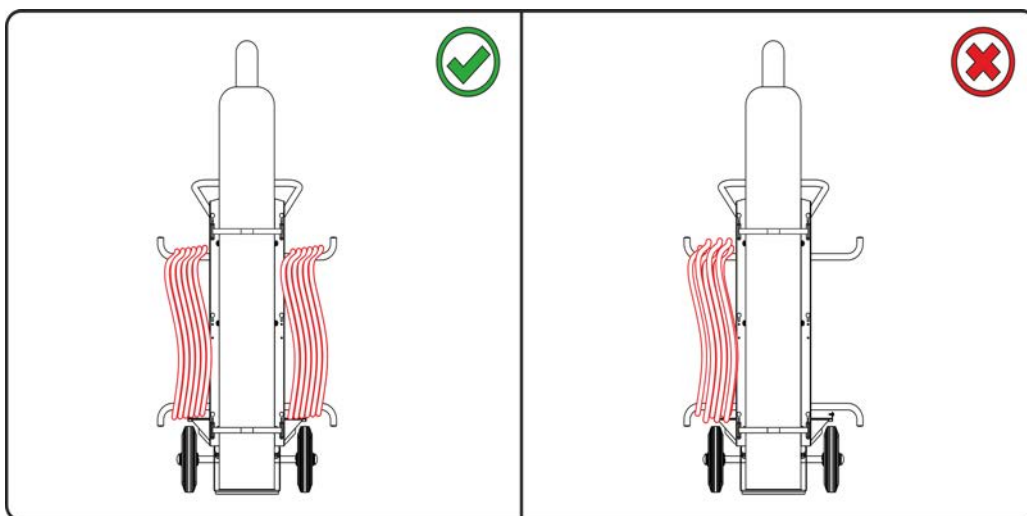
Un aparato sucio reduce el factor de marcha y la vida útil. Los intervalos de limpieza dependen principalmente de las condiciones de trabajo y de la suciedad del aparato (en todo caso, al menos semestralmente).

### 6.1 Trabajos de mantenimiento, intervalos

#### 6.1.1 Mantenimiento diario

- Elementos de seguridad de bombona de gas
- Otros, estado general
- Mantener limpias las piezas móviles.
- Rodillos de transporte dañados y sus elementos de seguridad
- Elementos de transporte (correa, agarraderos de elevación, asa)

#### 6.1.2 Mantenimiento mensual

- Apretar las uniones atornilladas.
- Comprobar si el almacén presenta daños.
- Realizar regularmente el mantenimiento y comprobar si hay fallos.
- Limpiar las superficies y el vidrio con un paño húmedo (no utilizar productos de limpieza agresivos)

### 6.2 Eliminación del aparato



**¡Eliminación adecuada!**

**El equipo incluye materias primas valiosas que deben reciclarse.**

- **¡No las elimine a través de la basura doméstica!**
- **¡Respete las normas oficiales sobre eliminación!**

## 7 Datos Técnicos

### 7.1 Trolly 35.3

¡El rendimiento y la garantía solo cuentan con los recambios y las piezas de desgastes originales!

máx. Altura (Bombona de gas)	1660 mm 65.35 pulgadas
máx. Diámetro (Bombona de gas)	229 mm 9 pulgadas
Cantidad de relleno (Bombona de gas)	10 l-50 l 2.6 gal.-13.2 gal.
máx. Presión de llenado (Bombona de gas)	300 bar 30 MPa
Dimensiones (l x b x h)	1188 x 600 x 745 mm 467.7 x 236.2 x 293.3 pulgadas
Peso	35 kg 77.2 lb

## 8 Accesorios

Podrá adquirir los componentes de accesorios dependientes de la potencia como el quemador, el conducto de la pieza de trabajo, la pinza porta-electrodo o el paquete de manguera intermedia en su distribuidor correspondiente.

### 8.1 Accesorios generales

Tipo	Denominación	Número de artículo
ON CS Trolley 35.2-2	Soporte para suspensión de grúa para Trolley 35.2-2	092-002931-00000

## 9 Apéndice

### 9.1 Búsqueda de distribuidores

Sales & service partners

[www.ewm-group.com/en/specialist-dealers](http://www.ewm-group.com/en/specialist-dealers)



"More than 400 EWM sales partners worldwide"