



SE

Sensor för mätning av trådmatningshastigheten

EMU WF 1 Sensor

099-008844-EW506

Beakta vidare systemdokumentation!

25.02.2021

**Register now
and benefit!
Jetzt Registrieren
und Profitieren!**

www.ewm-group.com



Allmänna hänvisningar

VARNING



Läs bruksanvisningen!

Bruksanvisningen informerar om säker användning av produkterna.

- Läs och följ bruksanvisningen för samtliga systemkomponenter, i synnerhet säkerhets- och varningsanvisningarna!
- Beakta föreskrifter om förebyggande av olyckor och nationella bestämmelser!
- Förvara bruksanvisningen på aggregats användningsplats.
- Säkerhets- och varningsskyltar på aggregatet informerar om eventuella faror. De måste vara identifierbara och läsbara.
- Aggregatet är tillverkat i enlighet med aktuell teknisk utvecklingsnivå samt gällande regler och standarder och får endast användas, underhållas och repareras av fackpersonal.
- Tekniska ändringar på grund av vidareutveckling inom aggregattekniken kan leda till olika svetsförhållanden.

Kontakta er återförsäljare eller vår kundservice på +49 2680 181-0 om ni har frågor angående installation, idrifttagande, användning, speciella omständigheter på användningsplatsen samt ändamålsenlig användning .

En lista över auktoriserade återförsäljare finns på www.ewm-group.com/en/specialist-dealers.

Ansvaret i sammanhang med användning av denna anläggning begränsas uttryckligen till anläggningens funktion. Allt annat ansvar, av vilket slag det vara må, uteslutes uttryckligen. Denna befrielse från ansvar accepteras av användaren vid idrifttagning av anläggningen.

Såväl iakttagandet av denna anvisning som även villkoren och metoderna vid installation, drift, användning och skötsel av aggregatet kan inte övervakas av tillverkaren.

Ett felaktigt utförande av installationen kan leda till materiella skador och även innebära att personer utsätts för risker. Därför övertar vi inget slags ansvar för förluster, skador och kostnader, som resulterar av felaktig installation, icke fackmässig drift samt felaktig användning och skötsel eller på något sätt står i samband härmed.

© EWM AG

Dr. Günter-Henle-Straße 8
D-56271 Mündersbach · Tyskland
Tfn: +49 2680 181-0, Fax: -244
E-post: info@ewm-group.com
www.ewm-group.com

Upphovsrätten till detta dokument förblir hos tillverkaren.

Kopiering, även i form av utdrag, endast med skriftligt godkännande.

Innehållet i detta dokument har noga undersökts, kontrollerats och bearbetats, ändå förbehåller vi oss för ändringar, skrivfel och misstag.

1 Komplettering till bruksanvisningen**1.1 Allmänt**

Dessa kompletteringsblad gäller endast i kombination med tillhörande standardbruksanvisning för den beskrivna produkten! Dessa kompletteringsblad kompletterar eller ersätter en eller flera kapitel med samma namn i respektive standardbeskrivning.

Läs och följ bruksanvisningarna för samtliga systemkomponenter, särskilt säkerhetsanvisningarna!

Vid reservdelsbeställning ska alltid svetsmaskinens artikelnummer och serienummer anges.

1.2 Användning och drift uteslutande med följande aggregat

- EMU Base
- EMU DGC

2 Apparatbeskrivning - snabböversikt**2.1 Sett från sidan**

Illustrationen är ett exempel.



Bild. 2.1

Pos.	Symbol	Beskrivning
1		Stickkontakt (8-polig)
2		Sensor för trådmatningshastighet
3		Spännenhet
4		Lettrad skruv med spår För fastsättning av spännenhet.
5		Trådinloppsmunstycke
6		Trådmatarrulle
7		Cylinderskruv med insex För fastsättning av trådmatarrullen.

3 Uppbyggnad och funktion

3.1 Allmänt

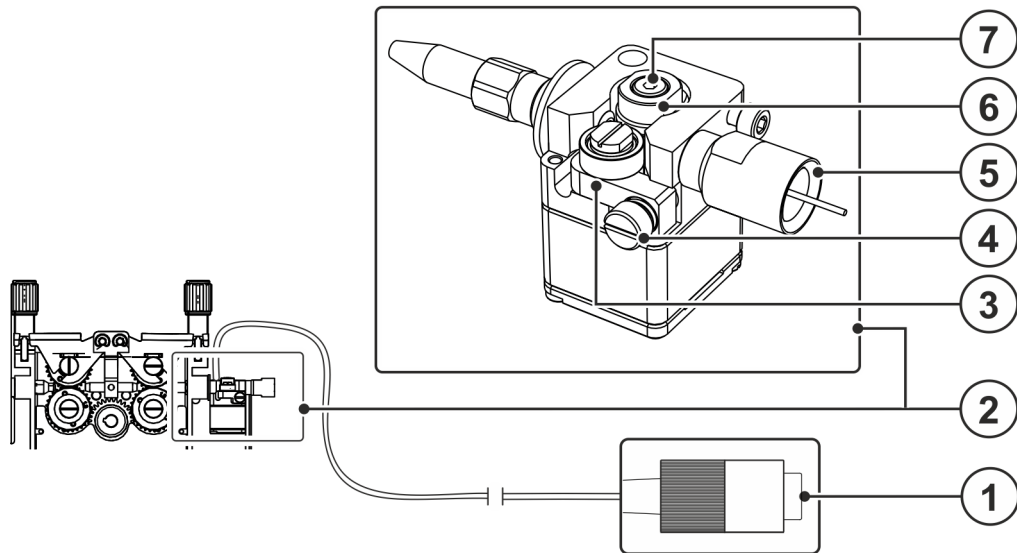
Det är endast trådar med diametern 0,8 mm till 1,6 mm som mäts.

3.2 Anslutning av sensor för trådmätningshastighet



Bild. 3.1

Pos.	Symbol	Beskrivning
1		Stickkontakt (8-polig)
2		Anslutningsuttag (8-poligt) Anslutning för sensor för mätning av trådmätningshastigheten
3		Externt mätinstrument (EMU)

- Sätt i den 8-poliga stickkontakten i det 8-poliga anslutningsuttaget (sensor för mätning av trådmätningshastighet) och lås den.

3.2.1 Trådmatning

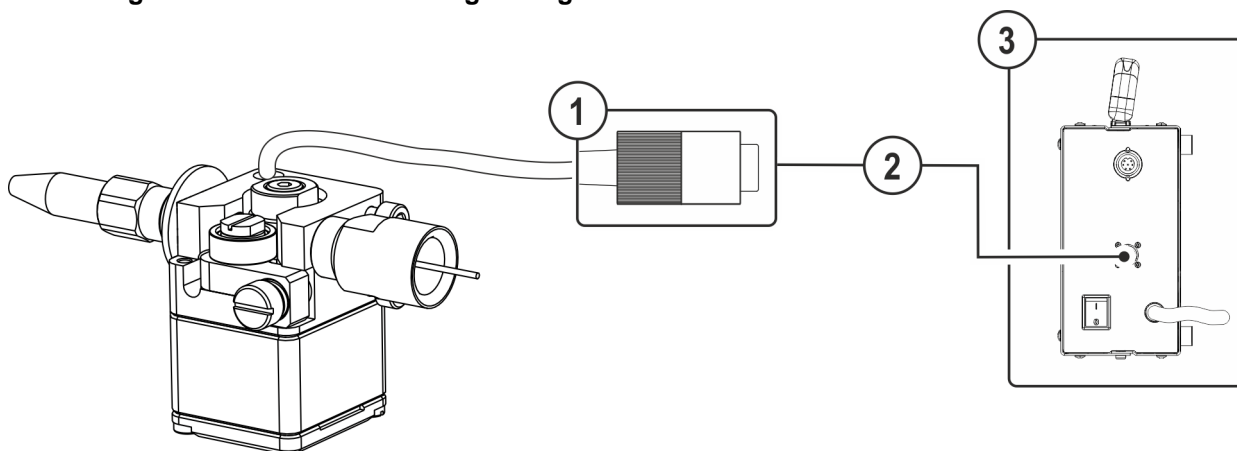
3.2.1.1 Byt trådmatningsrullar

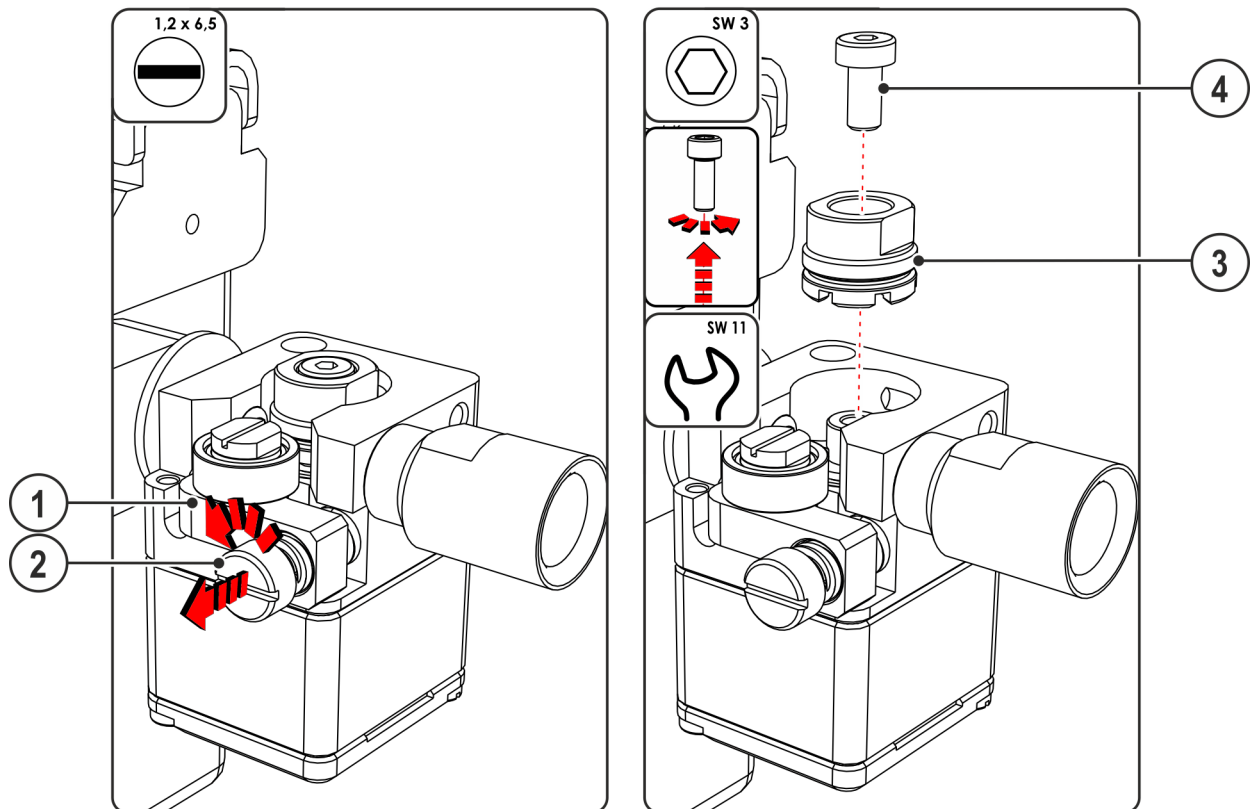

Bild. 3.2

Pos.	Symbol	Beskrivning
1		Spännenhet
2		Lettrad skruv med spår För fastsättning av spännenhet.
3		Trådmatarrulle
4		Cylinderskruv med inset För fastsättning av trådmatarrullen.

Trådmatarrullen ska anpassas efter den aktuella tråddiametern.

- Lossa den lettrade skruven (nedhållet frigör trådmatarrullen).
- Lossa cylinderskraven med inset.
- Ta bort trådmatarrulle.
- Monteringen sker i omvänd ordning