



NL

Sensor voor het meten van de draadsnelheid

EMU WF 1 Sensor

099-008844-EW505

Aanvullende systeemdocumentatie opvolgen!

25.02.2021

**Register now  
and benefit!  
Jetzt Registrieren  
und Profitieren!**

[www.ewm-group.com](http://www.ewm-group.com)



## Algemene aanwijzingen

### WAARSCHUWING



#### Lees de gebruikshandleiding!

#### De gebruikshandleiding biedt u een inleiding in veilige omgang met het product.

- Lees en volg de gebruikshandleidingen van alle systeemcomponenten, vooral de veiligheids- en waarschuwingsaanwijzingen!
- Volg de voorschriften van ongevallenpreventie en de landelijke voorschriften!
- Bewaar de gebruikshandleiding op de gebruikslocatie van het apparaat.
- De veiligheids- en waarschuwingspictogrammen op het apparaat verwijzen naar mogelijke gevaren.  
Ze moeten altijd herkenbaar en leesbaar zijn.
- Het apparaat is gefabriceerd overeenkomstig de huidige stand van de techniek en normen, en mag uitsluitend door vakkundig personeel worden gebruikt, onderhouden en gerepareerd.
- Technische wijzigingen door verdere ontwikkeling van de apparaattechniek kunnen verschillend lasgedrag veroorzaken.

**Neem bij vragen over installatie, inbedrijfstelling, gebruik en werkomstandigheden op de gebruikslocatie en het gebruiksdoeleinde contact op met uw dealer of met onze klantenservice via het nummer +49 2680 181-0.**

**Een lijst met bevoegde dealers vindt u op [www.ewm-group.com/en/specialist-dealers](http://www.ewm-group.com/en/specialist-dealers).**

De aansprakelijkheid voor het gebruik van deze installatie beperkt zich uitsluitend tot de werking van de installatie. Elke andere vorm van aansprakelijkheid is uitdrukkelijk uitgesloten. Door de inbedrijfstelling erkent de gebruiker deze uitsluiting van aansprakelijkheid.

De fabrikant kan immers niet controleren of men zich aan deze handleiding houdt of aan de bepalingen en methodes die tijdens de installatie, het gebruik, de toepassing en het onderhoud van de installatie gelden.

Niet-vakkundige uitvoering van de installatie kan voor defecten zorgen en zo ook personen in gevaar brengen. Zodoende zijn wij geenszins aansprakelijk voor verlies, schade of kosten die ontstaan door of op enigerlei wijze te maken hebben met een verkeerde installatie, onoordeelkundig gebruik, verkeerde toepassing of slecht onderhoud.

De inhoud van dit document is zorgvuldig onderzocht, gecontroleerd en bewerkt. Wijzigingen, schrijffouten en fouten voorbehouden.

© **EWM AG**

Dr. Günter-Henle-Straße 8

56271 Mündersbach Duitsland

Tel: +49 2680 181-0, Fax: -244

E-mail: [info@ewm-group.com](mailto:info@ewm-group.com)

**[www.ewm-group.com](http://www.ewm-group.com)**

Het auteursrecht op dit document berust bij de fabrikant.

Reproducties, ook onder de vorm van uittreksels, zijn uitsluitend toegestaan na schriftelijke toestemming.

De inhoud van dit document is zorgvuldig onderzocht, gecontroleerd en bewerkt, wijzigingen, schrijffouten en fouten voorbehouden.

## 1 Aanvulling op de gebruikshandleiding

### 1.1 Algemeen

Deze aanvullende bladen zijn alleen geldig in combinatie met de overeenkomstige standaard gebruiksaanwijzing van het beschreven product! Deze aanvullende bladen breiden een of meer hoofdstukken van de overeenkomstige standaardbeschrijving met dezelfde naam uit of vervangen deze.

Gebruikshandleidingen van alle systeemcomponenten, met name de veiligheidsaanwijzingen lezen en volgen!

Bij de bestelling van vervangingsonderdelen dient men het artikel- en serienummer van het lasapparaat te vermelden.

### 1.2 Gebruik en bediening uitsluitend met de volgende apparatuur

- EMU Base
- EMU DGC

## 2 Apparaatbeschrijving - snel overzicht

### 2.1 Zijaanzicht

Afbeelding dient als voorbeeld.

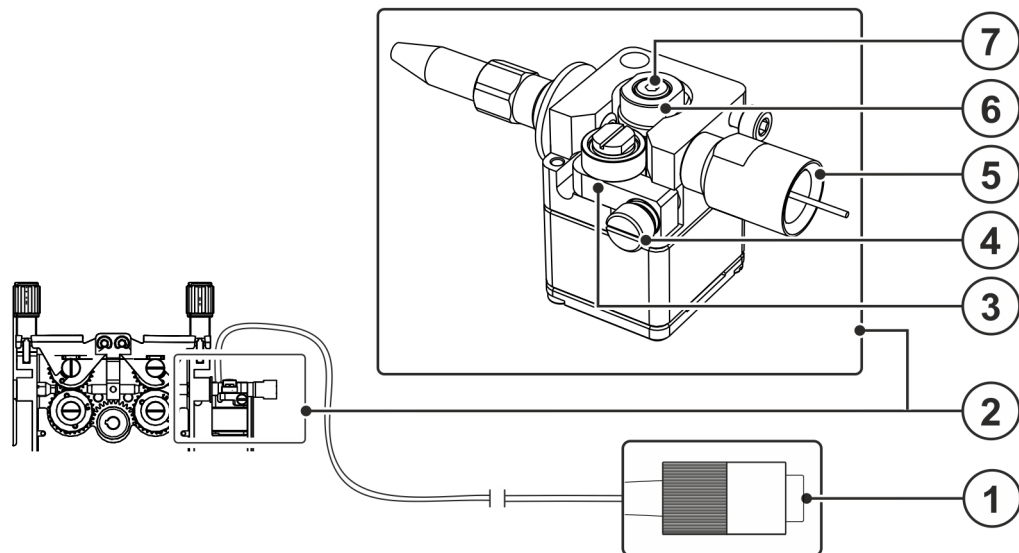

Afbeelding 2-1

Pos.	Symbol	Beschrijving
1		Aansluitstekker (8-polig)
2		Draadsnelheidssensor
3		Spanunit
4		Gekartelde schroef met gleuf Voor de bevestiging van de spanunit.
5		Draadinvloerpijp
6		Draadtoevoerrol
7		Cilinderkopschroef met binnenzeskant Voor de bevestiging van de draadtoevoerrol.

## 3 Opbouw en functie

### 3.1 Algemeen

Er worden alleen draden met een diameter van 0,8 mm tot 1,6 mm gemeten.

### 3.2 Aansluiting draadsnelheidssensor

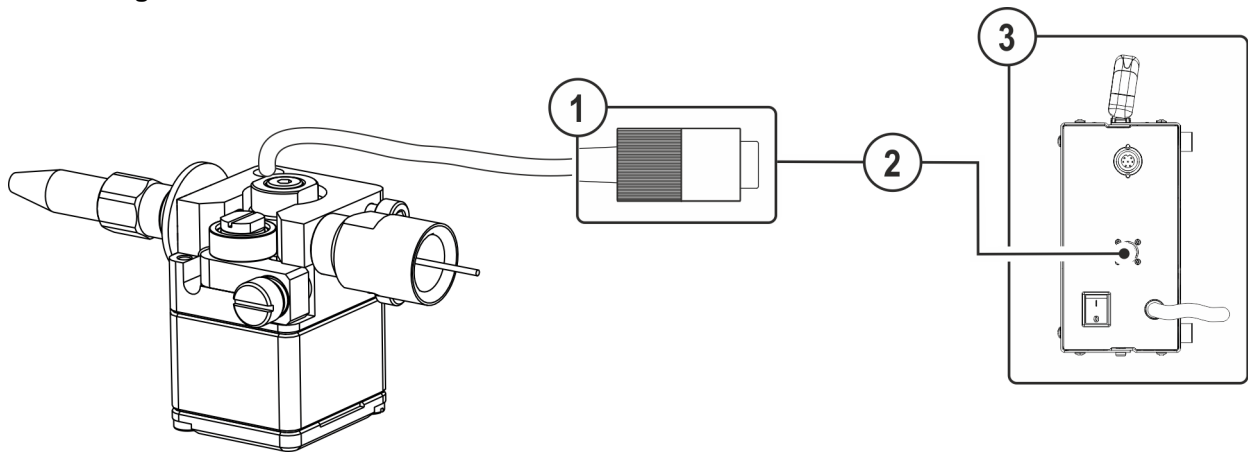

Afbeelding 3-1

Pos.	Symbol	Beschrijving
1		Aansluitstekker (8-polig)
2		Aansluitbus (8-polig) Aansluiting sensor voor het meten van de draadtoevoersnelheid
3		Externe meeteenheid (EMU)

- Aansluitstekker 8-polig in aansluitbus 8-polig (sensor voor het meten van de draadtoevoersnelheid) steken en vergrendelen.

### 3.2.1 Draadtoevoer

#### 3.2.1.1 Draadtoevoerrollen wisselen

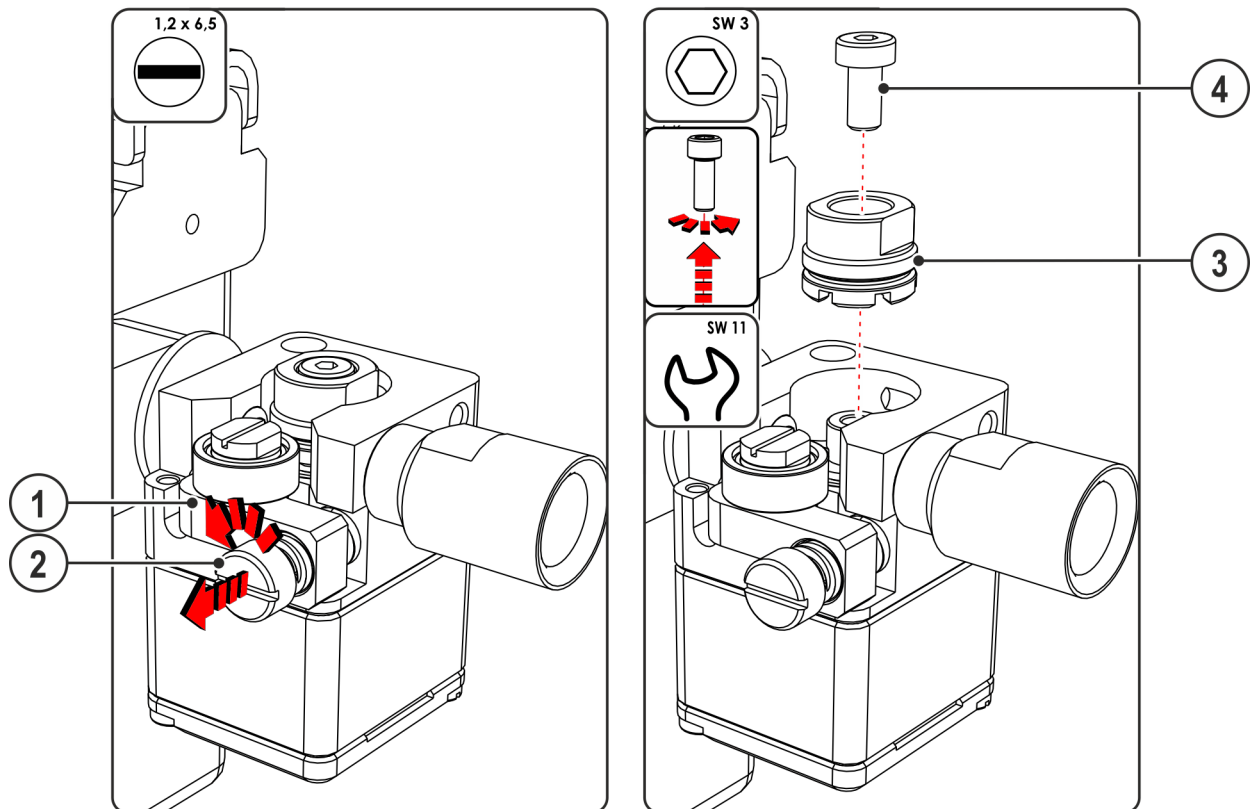

Afbeelding 3-2

Pos.	Symbol	Beschrijving
1		<b>Spanunit</b>
2		<b>Gekartelde schroef met gleuf</b> Voor de bevestiging van de spanunit.
3		<b>Draadtoevoerrol</b>
4		<b>Cilinderkopschroef met binnenzeskant</b> Voor de bevestiging van de draadtoevoerrol.

**De draadtoevoerrol moet aan de betreffende draaddiameter worden aangepast.**

- Gekartelde schroef losmaken (spanunit ontspant de draadtoevoerrol).
- Cilinderkopschroef met binnenzeskant losmaken.
- Draadtoevoerrollen verwijderen.
- De montage wordt in omgekeerde volgorde uitgevoerd