



TR

## Ekleme seçeneđi

ON LG-EX 2.0  
ON WLG-EX 2.0

LAN/WIFI Ađ geđidi

099-008834-EW515

Ek sistem belgelerini dikkate alın!

10.10.2018

**Register now  
and benefit!  
Jetzt Registrieren  
und Profitieren!**

[www.ewm-group.com](http://www.ewm-group.com)



## Genel Bilgiler

### ⚠ UYARI



#### **Kullanma kılavuzunu okuyun!**

#### **Kullanma kılavuzu, ürünlerin güvenli kullanımı konusunda bilgi verir.**

- Tüm sistem bileşenlerinin kullanma kılavuzunu ve özellikle güvenlik uyarılarını ve ikazları okuyun ve izleyin!
- Kaza önleme talimatlarını ve ülkelere özel şartları dikkate alın!
- Kullanma kılavuzu, makinenin kullanıldığı yerde erişilebilir bir noktada bulundurulmalıdır.
- Makinenin üstünde bulunan güvenlik uyarı ve ikaz levhaları, oluşabilecek tehlikeler hakkında bilgi verir.  
Bu levhalar her zaman görülebilir ve okunabilir durumda olmalıdır.
- Bu makine, en son teknolojiler ile güncel kurallara ve standartlara uygun olarak üretilmiştir ve sadece eğitimli uzman personel tarafından işletilebilir, bakım görebilir ve onarılabilir.
- Makine tekniğinin gelişmesi nedeniyle teknik değişiklikler farklı kaynak tutumlarına yol açabilir.

**Kurulum, işletmeye alma, işletim, kullanım yerindeki özellikler ve kullanım amacı ile ilgili sorularınız varsa yetkili satıcınıza ya da +49 2680 181-0 numaralı telefondan müşteri hizmetlerimize başvurun.**

#### **Yetkili satıcıların listesini [www.ewm-group.com/en/specialist-dealers](http://www.ewm-group.com/en/specialist-dealers) adresinde bulabilirsiniz**

Bu sistemin çalıştırılması ile ilgili sorumluluk, yalnızca sistemin fonksiyonu ile sınırlıdır. Hiçbir şekilde başka bir sorumluluk kabul edilmez. Bu sorumluluk muafiyeti tesis ilk kez çalıştırıldığında kullanıcı tarafından kabul edilmiş olur.

Bu kullanım talimatlarının yerine getirilip getirilmediği ve aygıtın kurulum, çalıştırma, kullanım ve bakım işlemleriyle ilgili koşullar ve yöntemler üretici tarafından kontrol edilemez.

Kurulumun usulüne uygun olarak yapılmaması, hasara yol açabilir ve bunun sonucunda insanlar için tehlike oluşturabilir. Bu nedenle, hatalı kurulum, usulüne uygun olmayan çalıştırma, yanlış kullanım ve bakım sonucunda veya bunlarla herhangi bir şekilde ilgili olarak ortaya çıkan kayıp, hasar veya masraflar için hiçbir sorumluluk kabul etmiyoruz.

#### © EWM AG

Dr. Günter-Henle-Straße 8  
56271 Mündersbach Almanya  
Tel.: +49 2680 181-0, Faks: -244  
E-posta: [info@ewm-group.com](mailto:info@ewm-group.com)  
[www.ewm-group.com](http://www.ewm-group.com)

Bu belgenin telif hakkı üreticidedir.

Kısmen de olsa çoğaltılması için mutlaka yazılı izin gereklidir.

Bu dokümanın içeriği itinayla araştırıldı, kontrol edildi ve düzenlendi, yine de değişiklik, yazım hatası ve hata yapma hakkı saklıdır.

# 1 İçindekiler

<b>1 İçindekiler.....</b>	<b>3</b>
<b>2 Güvenliğiniz için.....</b>	<b>4</b>
2.1 Bu kullanma kılavuzunun kullanımı hakkında uyarılar.....	4
2.2 Sembol açıklaması.....	5
2.3 Toplam belgenin parçası .....	6
<b>3 Amaca uygun kullanım .....</b>	<b>7</b>
3.1 Uygulama alanı .....	7
3.2 Geçerli olan diğer belgeler .....	7
3.2.1 Garanti .....	7
3.2.2 Uygunluk beyanı.....	7
3.2.3 Servis belgeleri (yedek parçalar).....	7
<b>4 Cihaz açıklaması - Hızlı genel bakış .....</b>	<b>8</b>
4.1 Önden görünüm .....	8
4.2 Arkadan görünüm .....	9
<b>5 Yapı ve İşlev.....</b>	<b>10</b>
5.1 Teslimat kapsamı.....	10
5.1.1 ON LG-EX 2.0 .....	10
5.1.2 ON WLG-EX 2.0 .....	10
5.2 Ortam koşulları.....	10
5.2.1 Çalışır durumda .....	10
5.2.2 Nakliyat ve Depolama .....	10
5.3 Bağlantı kur .....	10
5.4 Fonksiyon tanımı.....	11
<b>6 Tamir, bakım ve tasfiye.....</b>	<b>12</b>
6.1 Genel .....	12
6.2 Temizleme .....	12
6.2.1 Kir filtresi.....	12
6.3 Bakım çalışmaları, aralıklar .....	13
6.3.1 Günlük Bakım İşleri .....	13
6.3.2 Aylık bakım çalışmaları .....	13
6.3.3 Yıllık kontroller ( işletme esnasında inceleme ve kontrol) .....	13
6.4 Makineyi tasfiye etme .....	14
<b>7 Teknik veriler .....</b>	<b>15</b>
7.1 ON LG-EX 2.0, ON WLG-EX 2.0 .....	15
<b>8 Ek donanım.....</b>	<b>16</b>
8.1 Genel .....	16
8.2 Bilgisayarla iletişim.....	16
<b>9 Ek A .....</b>	<b>17</b>
9.1 Bayi bulma .....	17

## 2 Güvenliğiniz için

### 2.1 Bu kullanma kılavuzunun kullanımı hakkında uyarılar

#### TEHLİKE

**Doğrudan beklenen ağır bir yaralanmayı ya da ölümü engellemek için tam olarak uyulması gereken çalışma ya da işletme yöntemleri.**

- Güvenlik uyarısı, başlığında genel bir uyarı simgesi ile "TEHLİKE" sinyal sözcüğünü içeriyor.
- Ayrıca tehlike, sayfa kenarındaki bir piktogramla vurgulanır.

#### UYARI

**Olası ağır bir yaralanmayı ya da ölümü engellemek için tam olarak uyulması gereken çalışma ya da işletme yöntemleri.**

- Güvenlik uyarısı, başlığında genel bir uyarı simgesi ile "UYARI" sinyal sözcüğünü içeriyor.
- Ayrıca tehlike, sayfa kenarındaki bir piktogramla vurgulanır.

#### DİKKAT

**Kişilerin tehlikeye atılmasını ve olası hafif yaralanmaları önlemek üzere eksiksiz uyulması gereken çalışma ve işletim yöntemleri.**

- Güvenlik bilgisinin başlığında "DİKKAT" kelimesi ile birlikte genel bir uyarı sembolü de bulunur.
- Tehlike, sayfa kenarında bulunan bir piktogram ile vurgulanır.

























**Maddi zararları veya cihazın hasar görmesini önlemek için kullanıcının dikkate alması gereken teknik özelliklerdir.**

Belirli bir durumda ne yapılacağını adım adım gösteren kullanım talimatları ve listelerini, dikkat çekme noktasından tanıyabilirsiniz, örneğin:

- Kaynak akımı hattının yuvasını ilgili nesneye takın ve kilitleyin.

## 2.2 Sembol açıklaması

Sembol	Tanım	Sembol	Tanım
	Kullanıcının dikkat etmesi gereken teknik özellikler.		basma ve bırakma / basma / dokunma
	Makineyi kapatın		serbest bırakın
	Makineyi çalıştırın		basın ve basılı tutun
	hatalı / geçersiz		açın
	doğru / geçersiz		döndürme
	Giriş		Sayı değeri - ayarlanabilir
	Gezinme		Sinyal ışığı yeşil yanar
	Çıkış		Sinyal ışığı yeşil yanıp söner
	Zaman göstergesi (örnek: 4 s bekleyin / basın)		Sinyal ışığı kırmızı yanar
	Menü görüntülemeye kesinti (başka ayar olanakları mevcut)		Sinyal ışığı kırmızı yanıp söner
	Alet gerekmiyor/kullanmayın		
	Alet gerekiyor/kullanın		

## 2.3 Toplam belgenin parçası

Bu kullanma kılavuzu toplam belgenin bir parçasıdır ve sadece tüm kısmi dokümanlarla bağlantılı olarak geçerlidir! Tüm sistem bileşenlerinin kullanma kılavuzlarını, özellikle de güvenlik uyarılarını okuyun ve takip edin!

Resimde bir kaynak sisteminin genel örneği görünmektedir.

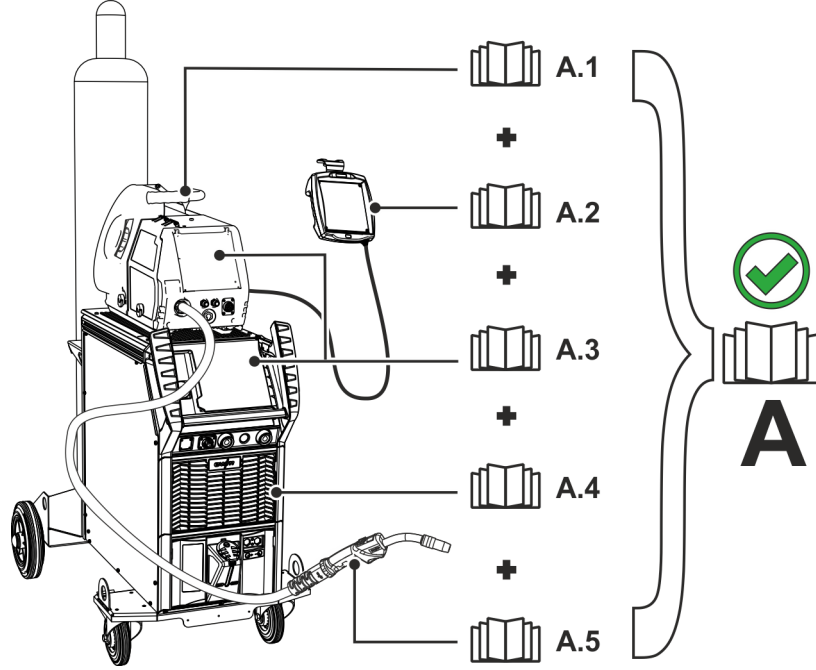

Şekil 2-1

Resimde bir kaynak sisteminin genel örneği görünmektedir.

Poz.	Dokümantasyon
A.1	Tel besleme ünitesi
A.2	Uzaktan kumanda
A.3	Kumanda
A.4	Güç kaynağı
A.5	Kaynak brülörü
A	Toplam dokümantasyon

### 3 Amaca uygun kullanım

#### ⚠ UYARI



**Amaca uygun olmayan kullanımdan kaynaklanan tehlikeler!**

**Bu cihaz, sanayi ve esnafın kullanımına yönelik olarak en son teknolojiler ile güncel kurallara ve standartlara uygun olarak üretilmiştir. Bu cihaz, sadece tip levhasında belirtilen kaynak yöntemleri için öngörülmüştür. Bu cihaz, amacına uygun olarak kullanılmaması durumunda kişiler, hayvanlar ve eşyalar için tehlike arz edebilir. Uygunsuz kullanımdan kaynaklanan hiçbir zarar için sorumluluk kabul edilmez!**

- Cihaz, yalnızca amacına uygun olarak ve eğitimli uzman personel tarafından kullanılmalıdır!
- Cihaz üzerinde uygunsuz değişiklikler veya yapısal modifikasyonlar yapılmamalıdır!

#### 3.1 Uygulama alanı

Ağ geçitleri kalite yönetim yazılımına LAN veya WiFi üzerinden doğrudan bağlantı (çevrimiçi) ya da USB bellek ile doğrudan bağlantı olmaksızın (çevrimdışı) Xnet kullanılabilir.

#### 3.2 Geçerli olan diğer belgeler

##### 3.2.1 Garanti

Daha ayrıntılı bilgiler için lütfen birlikte verilen "Warranty registration" broşürüne ve [www.ewm-group.com](http://www.ewm-group.com) adresinde yer alan garanti, bakım ve kontrol bilgilerimize bakınız!

##### 3.2.2 Uygunluk beyanı

**Tanımlanan ürün tasarımı ve yapısı AT yönetmeliklerine uygundur:**



- Düşük voltaj yönetmeliği (LVD)
- Elektromanyetik uyumluluk yönetmeliği (EMV)
- Restriction of Hazardous Substance (RoHS)

İzinsiz değişiklik, hatalı tamirat, "Ark kaynağı sistemleri - çalışma sırasında denetim ve kontrol" ile ilgili sürelere uyulmaması ve/veya üretici tarafından açıkça onaylanmayan izinsiz yapısal değişiklikler yapılması durumunda, bu beyan geçerliliğini kaybeder. Her ürüne spesifik bir uygunluk beyanının aslı eklenmiştir.

##### 3.2.3 Servis belgeleri (yedek parçalar)

#### ⚠ UYARI



**Hatalı tamirat ve modifikasyon yapılamaz!**

**Yaralanmaları ve cihazda hasar meydana gelmesini önlemek için cihaz yalnızca eğitimli, yetkin kişiler tarafından tamir ya da modifiye edilmelidir!**

**İzinsiz müdahalelerde garanti ortadan kalkar!**

- Tamir gerektiğinde yetkin kişileri (eğitimli servis personeli) görevlendirin!

Yedek parçalar yetkili satıcıdan alınabilir.

## 4 Cihaz açıklaması - Hızlı genel bakış

### 4.1 Önden görünüm

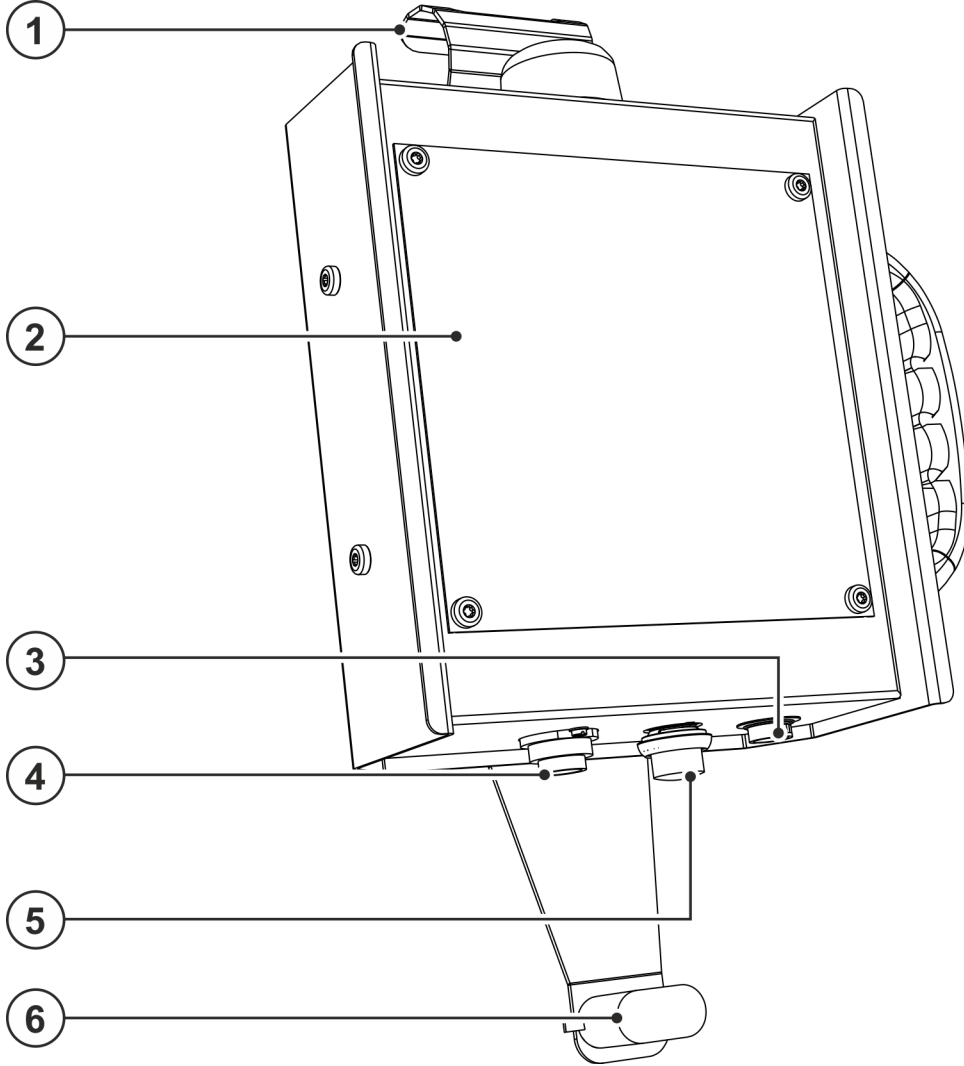

Şekil 4-1

Poz.	Sembol	Tanım
1		Uzaktan kumandayı asmak için tutucu
2		Makine kontrolü - Bkz. ilgili kullanma kılavuzu "Kontrol"
3		Bağlantı soket yuvası, elde taşınır tarayıcı Xnet malzeme yönetimi (ON - ekleme opsiyonu)
4		Bağlantı soketi, 7-kutuplu (dijital) Dijital uzaktan kumanda bağlantısı güç kaynağı, yani tel besleme ünitesi ile bağlantı.
5		RJ45 bağlantı soket yuvası, şebeke bağlantısı
6		Gerilim giderme

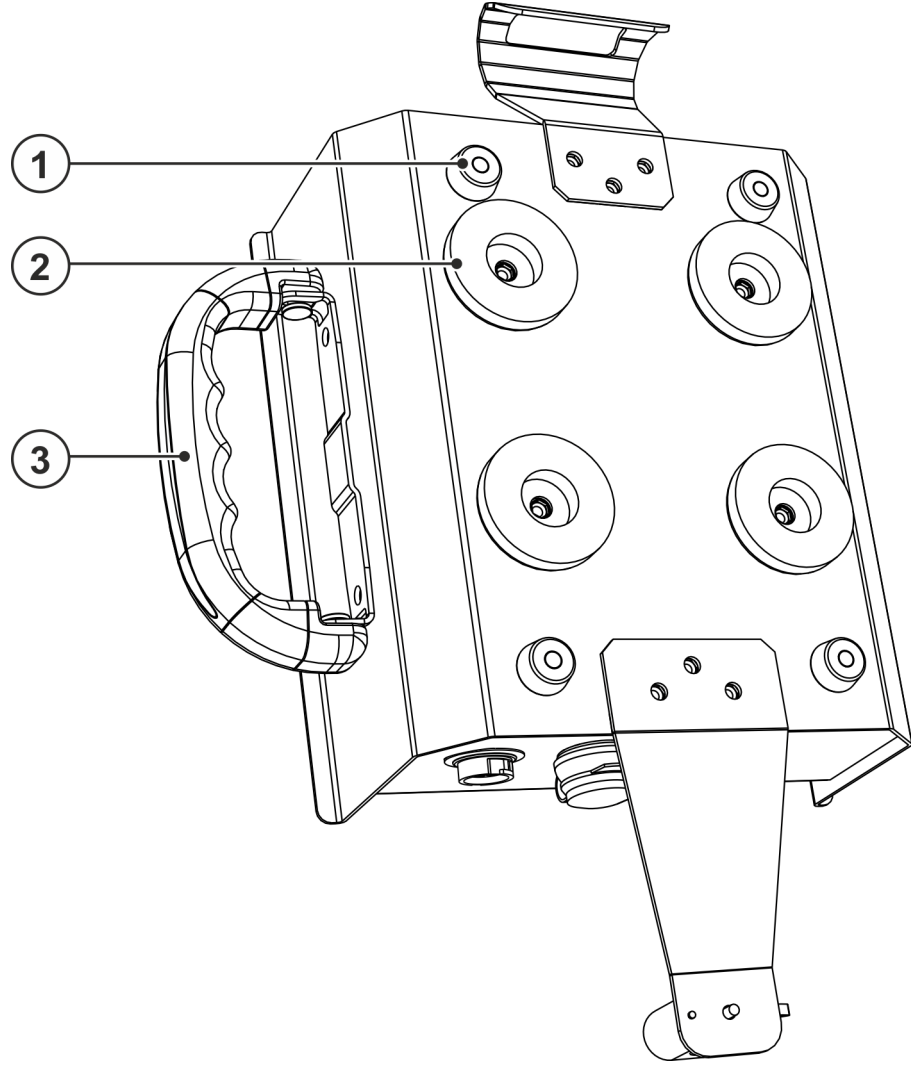

**4.2 Arkadan görünüm**

Şekil 4-2

Poz.	Sembol	Tanım
1		<b>Makine ayakları</b>
2		<b>Sabitleme mıknatısı</b> Manyetik yüzeylere uzaktan kumandayı sabitlemek için
3		<b>Taşıma sapı</b>

## 5 Yapı ve İşlev

### **⚠ DİKKAT**



**Besleme hatlarından kaynaklanan kaza tehlikesi!**

**Nakil sırasında bağlantısı kesilmeyen besleme hatları (elektrik hatları, kumanda hatları vs.), tehlikelere ve kazalara (ör. bağlı cihazların devrilmesi ve insanların zarar görmesi) yol açabilir!**

- Nakliye öncesinde besleme hatlarının bağlantılarını kesin!

### 5.1 Teslimat kapsamı

Teslimat kapsamı sevkiyattan önce titiz bir biçimde kontrol edilir ve paketlenir, ancak yine de nakliye esnasında hasar oluşma durumu göz ardı edilmemelidir.

#### **Giriş kontrolü**

- Teslimatın tam olup olmadığını irsaliyeden yararlanarak kontrol edin!

#### **Ambalajın zarar görmesi durumunda**

- Teslimatın zarar görüp görmediğini kontrol edin (gözle kontrol)!

#### **İtiraz durumunda**

Teslimat nakliye esnasında zarar görmüş ise:

- Derhal en son hizmet veren nakliyeciyi firma ile temas kurun!
- Ambalajı saklayın (nakliyecinin olası bir kontrol yapma durumu veya iade işlemi için).

#### **İade işlemi için ambalaj**

Mümkün ise orijinal ambalajı ve orijinal malzemeyi kullanın. Ambalaj ve taşıma emniyeti ile ilgili sorularınız olması halinde lütfen tedarikçiniz ile iletişime geçin.

#### 5.1.1 ON LG-EX 2.0

Standart teslimat kapsamında şunlar bulunmaktadır:

- 1 Yetkilendirme anahtarı
- 1 LAN ağ geçidi

#### 5.1.2 ON WLG-EX 2.0

Standart teslimat kapsamında şunlar bulunmaktadır:

- 1 Yetkilendirme anahtarı
- 1 WiFi ağ geçidi

## 5.2 Ortam koşulları



**Kirlenmelerden kaynaklanan cihaz hasarları!**

**Alışılmadık miktarda toz, asit, korozif gazlar ya da maddeler makineye zarar verebilir (bakım aralığına dikkat edin > bkz. Bölüm 6.3).**

- **Yüksek miktarda duman, buhar, yağ buharı, taşlama tozları ve korozif ortam havası engellenmelidir!**

### 5.2.1 Çalışır durumda

**Ortam havasının sıcaklık aralığı:**

- -25 °C ila +40 °C (-13 °F ila 104 °F)

**Bağıl nem:**

- 40 °C (104 °F) sıcaklıkta %50'ye kadar
- 20 °C (68 °F) sıcaklıkta %90'a kadar

### 5.2.2 Nakliyat ve Depolama

**Kapalı alanda depolayın, ortam havası sıcaklık aralığı:**

- -30 °C ila +70 °C (-22 °F ila 158 °F)

**Bağıl nem**

- 20 °C (68 °F) sıcaklıkta %90'a kadar

## 5.3 Bağlantı kur



**Usule aykırı bağlantıdan kaynaklanan makina hasarları!**

**Ağ geçitleri özel olarak kaynak makinalarına veya tel besleme ünitelerine bağlanmak üzere tasarlanmıştır. Farklı makinalara bağlandıkları takdirde makina hasarları söz konusu olabilir!**

- **Kaynak makinası veya tel besleme ünitesi ile ilgili kullanım kılavuzunu dikkate alın!**
- **Kaynak makinasını bağlantıdan önce kapatın!**

**Tüm sistem ve aksesuar bileşenlerine ait belgeleri okuyun ve dikkate alın!**

- Kaynak makinasını kapatın.
- Bağlantı soketini ağ geçidinin bağlantı soketine takın ve sağa doğru çevirerek kilitleyin.
- Bağlantı soketi, bağlantı soketindeki pim kontağını, kaynak makinesinin uzaktan kumanda soketine takın ve sağa doğru çevirerek kilitleyin.

## 5.4 Fonksiyon tanımı

Makine kullanımı için ilgili "Kontrol" kullanma kılavuzuna bakınız.

## 6 Tamir, bakım ve tasfiye

### 6.1 Genel

#### ⚠ TEHLİKE



**Kapatmadan sonra elektrik geriliminden kaynaklanan yaralanma tehlikesi!**  
**Açık durumdaki makinede çalışmak ölümlü sonuçlanabilecek yaralanmalara neden olabilir!**

**İşletim esnasında makinedeki kondansatörler elektrik gerilimi ile yüklenir. Bu gerilim şebeke soketi çekildikten sonra 4 dakikaya kadar etkin olmaya devam eder.**

1. Makineyi kapatın.
2. Şebeke soketini çekin.
3. Kondansatörler deşarj olana dek en az 4 dakika boyunca bekleyin!

#### ⚠ UYARI



**Kurallara aykırı bakım, kontrol ve onarım!**

**Ürünün bakımı, kontrol edilmesi ve onarılması sadece uzman ve yetkili kişiler tarafından yapılabilir. Uzman kişi, eğitimi, bilgisi ve deneyimiyle güç kaynakları kontrolünde ortaya çıkan tehlikeleri ve olası zararları bilen ve gerekli güvenlik önlemlerini alabilen kişidir.**

- Bakım talimatlarına uyunuz > bkz. Bölüm 6.3.
- Aşağıda ifade edilen kontrollerden biri gerçekleştirilmediği takdirde makine ancak bakım geçirildikten ve yeniden kontrol edildikten sonra tekrar işletmeye alınabilir.

Onarım ve bakım işleri sadece eğitilmiş ve yetkili uzman personel tarafından yapılmalıdır, aksi takdirde garanti geçersiz olur. Servis ile ilgili her türlü konuda sadece yetkili bayinize, cihazın tedarikçisine başvurun. Garanti talepleri ile ilgili iadeler sadece yetkili bayiniz üzerinden gerçekleştirilebilir. Parça değişimi işlemlerinde sadece orijinal yedek parçalar kullanılmalıdır. Yedek parça siparişi esnasında makine tipi, seri numarası ve makinenin model numarası, tip tanımlaması ile yedek parçanın ürün numarası belirtilmelidir.

Bu cihaz, belirtilen ortam koşullarında ve normal çalışma koşullarında büyük ölçüde bakım gerektirmez ve asgari düzeyde temizlik gerektirir.

Makinenin kirli olması, makinenin ömrünü ve devrede kalma oranını azaltır. Temizlik, en az altı ayda bir olmak üzere, çevre koşullarına ve bu koşullara bağlı kirlenme oranlarına göre belli zaman aralıklarıyla düzenli olarak yapılmalıdır.

### 6.2 Temizleme

- Dış yüzeyleri nemli bir bez ile temizleyin (aşındırıcı temizlik maddeleri kullanmayın).
- Makinenin havalandırma kanalını ve gerekirse soğutucu lamellerini yağ ve su içermeyen basınçlı hava ile temizleyin. Basınçlı hava makinedeki fanların aşırı dönmesine ve zarar görmesine neden olabilir. Makinenin fanlarına doğrudan hava tutmayın ve gerektiğinde önlerine engel koyun.
- Soğutma sıvısını kire karşı kontrol edin ve gerektiğinde değiştirin.

#### 6.2.1 Kir filtresi

Düşürülmüş soğutma havası geçişi ile kaynak makinesinin devrede kalma oranı azaltılır. Kir filtresi düzenli aralıklara sökülmeli ve basınçlı hava üflenerek temizlenmelidir (kirlenmeye bağlı olarak).

## 6.3 Bakım çalışmaları, aralıklar

### 6.3.1 Günlük Bakım İşleri

Görsel kontrol

- Ana güç beslemesi ve bunun gerilim gidermesi
- Gaz tüpü güvenlik elemanları
- Hortum paketi ve akım bağlantılarında dış hasar olup olmadığını kontrol edin ve gerekirse değiştirin ya da uzman personele tamir ettirin!
- Gaz hortumları ve bunların kumanda birimleri (selenoik valf)
- Tüm bağlantıların ve aşınan parçaların sağlam oturup oturmadığını kontrol edin ve gerekirse sıkın.
- Tel bobinin kurallara uygun olarak sabitlenip sabitlenmediğini kontrol edin.
- Tekerlekler ve bunların güvenlik elemanları
- Taşıma elemanları (kemer, kaldırma kulağı, kabze)
- Diğer, genel durum

Çalışma kontrolü

- Kullanım, bildirim, koruma ve konumlandırma tertibatları (fonksiyon testi).
- Kaynak akımı hatları (sağlam, kilitli konum ile ilgili kontrol edin)
- Gaz hortumları ve bunların kumanda birimleri (selenoik valf)
- Gaz tüpü güvenlik elemanları
- Tel bobinin kurallara uygun olarak sabitlenip sabitlenmediğini kontrol edin.
- Bağlantıların ve aşınan parçaların vidalı ve soket bağlantılarının kurallara uygun olarak oturup oturmadığını kontrol edin, gerekirse sıkın.
- Yapışan kaynak çapaklarını temizleyin.
- Tel besleme makaraları düzenli olarak temizlenmelidir (kirlenme derecesine bağlı).

### 6.3.2 Aylık bakım çalışmaları

Görsel kontrol

- Gövde hasarları (ön, arka ve yan duvarlar)
- Tekerlekler ve bunların güvenlik elemanları
- Taşıma elemanları (kemer, kaldırma kulağı, kabze)
- Soğutucu madde hortumları ve bunların bağlantıların kirlilikler ile ilgili olarak kontrol edin

Çalışma kontrolü

- Seçim şalteri, kumanda makineleri, ACİL DURUM KAPATMA tertibatları, gerilim düşürme donanımı, ihbar ve kontrol lambaları
- Tel besleme elemanlarının (besleme nipel, tel besleme borusu) sabit olup olmadığının kontrol edilmesi
- Soğutucu madde hortumları ve bunların bağlantıların kirlilikler ile ilgili olarak kontrol edin
- Kaynak torçunun kontrol edilmesi ve temizlenmesi. Torçta tortuların oluşması durumunda kısa devreler meydana gelebilir ve sonuç olarak torç ile ilgili hasarlar söz konusu olabilir!

### 6.3.3 Yıllık kontroller ( işletme esnasında inceleme ve kontrol)

IEC 60974-4 standardı „tekrarlanan inceleme ve kontrol" e uygun olarak tekrarlı kontrol işlemi gerçekleştirilmelidir. Söz konusu yönetmeliklerin yanında, kontrol için geçerli ülke yasalarına ve talimatlarına da uyulmalıdır.

Daha ayrıntılı bilgiler için lütfen birlikte verilen "Warranty registration" broşürüne ve [www.ewm-group.com](http://www.ewm-group.com) adresinde yer alan garanti, bakım ve kontrol bilgilerimize bakınız!

## 6.4 Makineyi tasfiye etme



### Kurallara uygun tasfiye!

Cihaz geri kazanıma aktarılması gereken değerli hammaddeler ve tasfiye edilmesi gereken elektronik yapı parçaları içermektedir.

- **Evsel atıklarla birlikte tasfiye etmeyin!**
- **Tasfiyeyle ilgili resmi makamların kurallarını dikkate alın!**
- Kullanılmış elektrikli ve elektronik cihazlar, Avrupa yönetmeliklerine göre (Elektrik ve elektronik eski cihazlar hakkındaki 2012/19/EU nolu yönetmeliği) ayrıştırılmamış yerleşim bölgesi çöplerine atılamaz. Bunlar ayrıştırılmış olarak toplanmalıdır. Tekerlekli çöp kutularının üzerindeki sembol, ayrıştırılmış toplama zorunluluğunu gösterir. Bu makine, imha edilmek üzere ya da geri dönüşüm amacıyla burada öngörülen ayırma ayrıştırılmalı toplama sistemlerine verilmelidir.
- Almanya'da yasa gereği (elektrikli ve elektronik cihazların sirkülasyonu, geri alınması ve çevreyi koruyarak tasfiye edilmesiyle ilgili yasa (ElektroG)) eski bir makineyi ayrıştırılmamış evsel atıklardan ayrı bir toplama noktasına iletmek zorunludur. Kamusal atık kurumları (belediyeler) bunun için toplama yerleri kurmuştur, buralarda konutlardan gelen eski cihazlar ücretsiz olarak teslim alınır.
- Eski cihazların iadesi ya da toplanması hakkında bilgiyi yetkili belediyeden alabilirsiniz.
- Bunun dışında iade Avrupa çapında EWM distribütörlerinlerde de mümkündür.

## 7 Teknik veriler

Performans bilgileri ve garanti yalnızca orijinal yedek ve aşınan parçalarla bağlantılı olarak geçerlidir!

### 7.1 ON LG-EX 2.0, ON WLG-EX 2.0

Ympäristön lämpötila	-25 °C asti +40 °C
Turvamerkintä	CE
Sovellatut normit	Katso yhdenmukaisuusvakuutus (laiteasiakirjat)
Mitat L / B / H	420 x 235 x 115 mm
	16.5 x 9,2 x 4,5 inch
Paino	3,8 kg
	8.4 lb

**8 Ek donanım****8.1 Genel**

Tip	Açıklama	Ürün numarası
2GB / Industrial	USB-Stick	094-021748-00000
LAN CABLE 10m	Ağ kablosu	094-020672-00000
FRV 7POL 1 m	Bağlantı uzatma kablosu	092-000201-00002
FRV 7POL 5 m	Bağlantı uzatma kablosu	092-000201-00003
FRV 7POL 10 m	Bağlantı uzatma kablosu	092-000201-00000
FRV 7POL 20 m	Bağlantı uzatma kablosu	092-000201-00001

**8.2 Bilgisayarla iletişim**

Tip	Açıklama	Ürün numarası
SCAN BC 8Pol	Barkod tarayıcı	090-008823-00000



**9 Ek A**  
**9.1 Bayi bulma**

Sales & service partners  
[www.ewm-group.com/en/specialist-dealers](http://www.ewm-group.com/en/specialist-dealers)



**"More than 400 EWM sales partners worldwide"**