



CZ

Transportním

Trolley 55-6
Trolley 55-6 DF

099-008825-EW512

Dbejte na dodatkové systémové dokumenty!

12.02.2019

**Register now
and benefit!
Jetzt Registrieren
und Profitieren!**

www.ewm-group.com



Všeobecné pokyny

VÝSTRAHA



Přečtěte si návod k obsluze!

Návod k obsluze vás seznámí s bezpečným zacházením s výrobky.

- Přečtěte si a dodržujte návod k obsluze všech systémových komponent, zejména bezpečnostní a výstražné pokyny!
- Dodržujte předpisy bezpečnosti práce a ustanovení specifická pro vaši zemi!
- Návod k obsluze uchovávejte na místě nasazení přístroje.
- Bezpečnostní a výstražné štítky na přístroji informují o možných nebezpečích. Musí být stále znatelné a čitelné.
- Přístroj je vyroben podle současného stavu techniky a pravidel, popř. norem a může být provozován, udržován a opravován jen kvalifikovanými osobami.
- Technické změny podmíněné dalším vývojem přístrojové techniky mohou vést k různému chování při svařování.

S otázkami k instalaci, uvedení do provozu, provozu a specifikům v místě a účelu použití se obraťte na vašeho prodejce nebo na náš zákaznický servis na čísle +49 2680 181-0.

Seznam autorizovaných prodejců najdete na stránkách www.ewm-group.com/en/specialist-dealers.

Ručení v souvislosti s provozem tohoto zařízení je omezeno výhradně na jeho funkci. Jakékoliv další ručení jakéhokoliv druhu je výslovně vyloučeno. Toto vyloučení ručení je uživatelem uznáno při uvádění zařízení do provozu.

Dodržování tohoto návodu, ani podmínky a metody při instalaci, provozu, používání a údržbě přístroje nemohou být výrobcem kontrolovány.

Neodborné provedení instalace může vést k věcným škodám a následkem toho i k ohrožení osob. Proto nepřijímáme žádnou odpovědnost a ručení za ztráty, škody nebo náklady, které plynou z chybné instalace, nesprávného provozu a chybného používání a údržby, nebo s nimi jakýmkoli způsobem souvisí.

© **EWM AG**

Dr. Günter-Henle-Straße 8

56271 Mündersbach, Německo

Tel.: +49 2680 181-0, Fax: -244

E-mail: info@ewm-group.com

www.ewm-group.com

Autorské právo k tomuto dokumentu zůstává výrobcí.

Rozmnožování, i částečné, pouze s písemným souhlasem.

Obsah tohoto dokumentu byl důkladně prozkoumán, zkontrolován a zpracován, přesto zůstávají vyhrazeny změny, chyby a omyly.

1 Obsah

1	Obsah	3
2	Pro Vaši bezpečnost.....	4
2.1	Pokyny k používání tohoto návodu k obsluze	4
2.2	Vysvětlení symbolů	5
2.3	Část souhrnné dokumentace	6
3	Použití k určenému účelu.....	7
3.1	Oblast použití	7
3.2	Použití a provoz výhradně s následujícími přístroji	7
4	Popis přístroje - rychlý přehled	8
4.1	Pohled zepředu / pohled z pravé strany	8
5	Konstrukce a funkce.....	9
5.1	Přehled systému	9
5.2	Namontujte proudový zdroj nebo chladicí modul.....	11
5.3	Přeprava a instalace	13
5.3.1	Princip přepravy jeřábem	14
5.3.2	Tažné odlehčení svazku propojovacích hadic	14
5.3.2.1	Zablokovat odlehčení tahu	14
5.4	Popis funkce	15
5.4.1	Upevnění lahve ochranného plynu.....	15
5.4.2	Pojezd pomocí dopravního systému	16
6	Údržba, péče a likvidace.....	17
6.1	Všeobecně	17
6.1.1	Čištění	17
6.1.2	Lapač nečistot	17
6.2	Údržbové práce, intervaly	18
6.2.1	Denní údržba	18
6.2.2	Měsíční údržba	18
6.2.3	Každoroční zkouška (inspekce a zkouška za provozu)	18
6.3	Odborná likvidace přístroje	19
7	Technická data	20
7.1	Trolley 55-6 / Trolley 55-6 DF	20
8	Příslušenství.....	21
8.1	Všeobecné příslušenství.....	21
9	Dodatek	22
9.1	Najít prodejce	22

2 Pro Vaši bezpečnost

2.1 Pokyny k používání tohoto návodu k obsluze

NEBEZPEČÍ

Pracovní a provozní postupy, které je nutno přesně dodržet k vyloučení bezprostředně hrozících těžkých úrazů nebo usmrcení osob.

- Bezpečnostní upozornění obsahuje ve svém nadpisu signálové slovo „NEBEZPEČÍ“ s obecným výstražným symbolem.
- Kromě toho je nebezpečí zvýrazněno symbolem na okraji stránky.

VÝSTRAHA

Pracovní nebo provozní postupy, které je nutno přesně dodržet k vyloučení bezprostředně hrozících těžkých úrazů nebo usmrcení osob.

- Bezpečnostní pokyn obsahuje ve svém nadpisu signální slovo „VÝSTRAHA“ s obecným výstražným symbolem.
- Kromě toho je nebezpečí zvýrazněno symbolem na okraji stránky.

POZOR

Pracovní a provozní postupy, které je nutno přesně dodržet k vyloučení možných lehkých úrazů osob.

- Bezpečnostní pokyn obsahuje ve svém nadpisu návěstí „POZOR“ s obecným výstražným symbolem.
- Nebezpečí je zvýrazněno piktogramem na okraji stránky.



Technické zvláštnosti, které musí mít uživatel na zřeteli, nemá-li dojít k poškození majetku nebo zařízení.

Pokyny pro jednání a výčty, které Vám krok za krokem určují, co je v dané situaci nutno učinit, poznáte dle odrážek např.:

- Zdíčku vedení svařovacího proudu zasuňte do příslušného protikusu a zajistěte.

2.2 Vysvětlení symbolů

Symbol	Popis	Symbol	Popis
	Technické zvláštnosti, které musí mít uživatel na zřeteli.		stisknout a uvolnit/klepnout/tlačítka
	Přístroj vypnout		uvolnit
	Přístroj zapnout		stisknout a přidržet
			zapnout
	chybný / neplatný		otočit
	správný / platný		Číselná hodnota – nastavitelná
	Vstup		Kontrolka svítí zeleně
	Navigace		Kontrolka bliká zeleně
	Výstup		Kontrolka svítí červeně
	Znázornění času (příklad: vyčkat/aktivovat po dobu 4 s)		Kontrolka bliká červeně
	Přerušení v zobrazení nabídky (možnost dalších nastavení)		
	Nástroj není zapotřebí/nepoužívat		
	Nástroj je zapotřebí/používat		

2.3 Část souhrnné dokumentace

Tento návod k obsluze je součástí souhrnné dokumentace a je platný pouze ve spojení se všemi dílčími dokumenty! Přečtěte si a dodržujte návody k obsluze všech systémových komponent, zejména bezpečnostní pokyny!

Obrázek zobrazuje obecný příklad svařovacího systému.

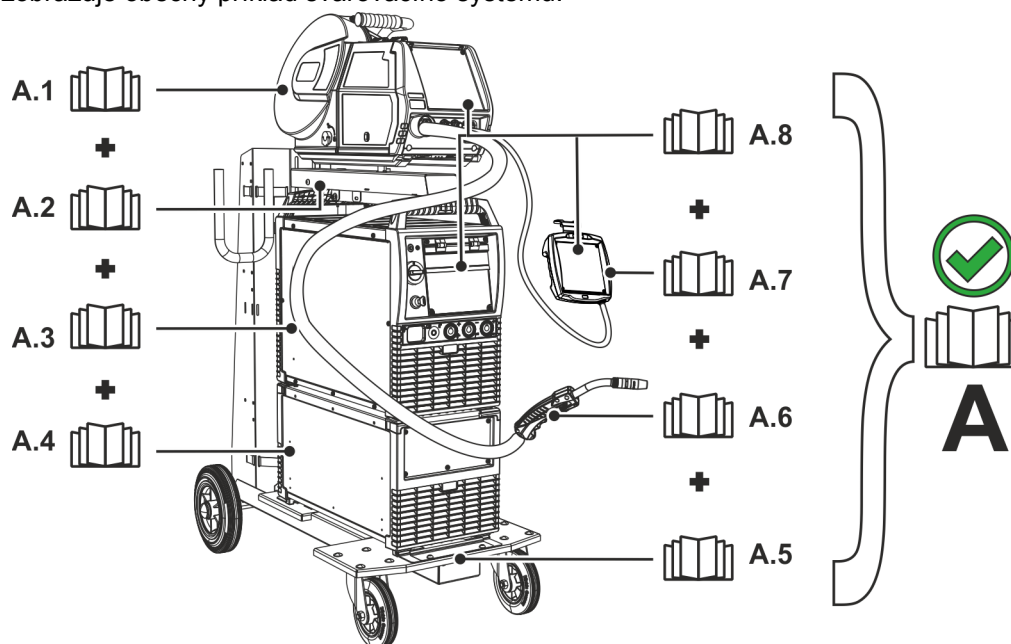

Obrázek 2-1

Poz.	Dokumentace
A.1	Posuv drátu
A.2	Návod k přestavbě Volitelné příslušenství
A.3	Proudový zdroj
A.4	Chladicí přístroj, měnič napětí, bedna na nářadí atd.
A.5	Transportní vozík
A.6	Svařovací hořák
A.7	Dálkový ovladač
A.8	Řízení
A	Souhrnná dokumentace

3 Použití k určenému účelu

VÝSTRAHA



Nebezpečí v důsledku neúčelového použití!

Přístroj je vyroben podle současného stavu techniky a pravidel, popř. norem pro použití v průmyslu a řemesle. Je určen pouze pro metody svařování uvedené na typovém štítku. V případě neúčelového použití může od přístroje hrozit nebezpečí pro osoby, zvířata a věcné škody. Za všechny z toho vyplývající škody se nepřejímá žádné ručení!

- Přístroj používat výhradně účelově a poučeným, odborným personálem!
- Na přístroji neprovádět žádné neodborné změny nebo přestavby!

3.1 Oblast použití

K přepravě obloukových svářecích přístrojů a příslušných procesních komponent, jako např. lahev ochranného plynu.

3.2 Použití a provoz výhradně s následujícími přístroji

- ON Case
- Cool 40, 50
- Microplasma 25, 55, 105
- Picomig 185, 355
- Tetrax 230 DC
- Tetrax 230 AC/DC
- Tetrax 300 DC Comfort 2.0 / Smart 2.0
- Tetrax 300 AC/DC Comfort 2.0 / Smart 2.0
- Phoenix 355 TKM, TKW
- Phoenix 355, 405, 505 TDM
- Taurus 355 TKW, TKM
- Taurus 355, 405, 505 TDM, TDW



U systémů s podavačem drátu musí být doplněny do vybavení další volitelné prvky. Přehled systému zobrazuje odpovídající volitelné prvky resp. kombinace > viz kapitola 5.1.

4 Popis přístroje - rychlý přehled

4.1 Pohled zepředu / pohled z pravé strany

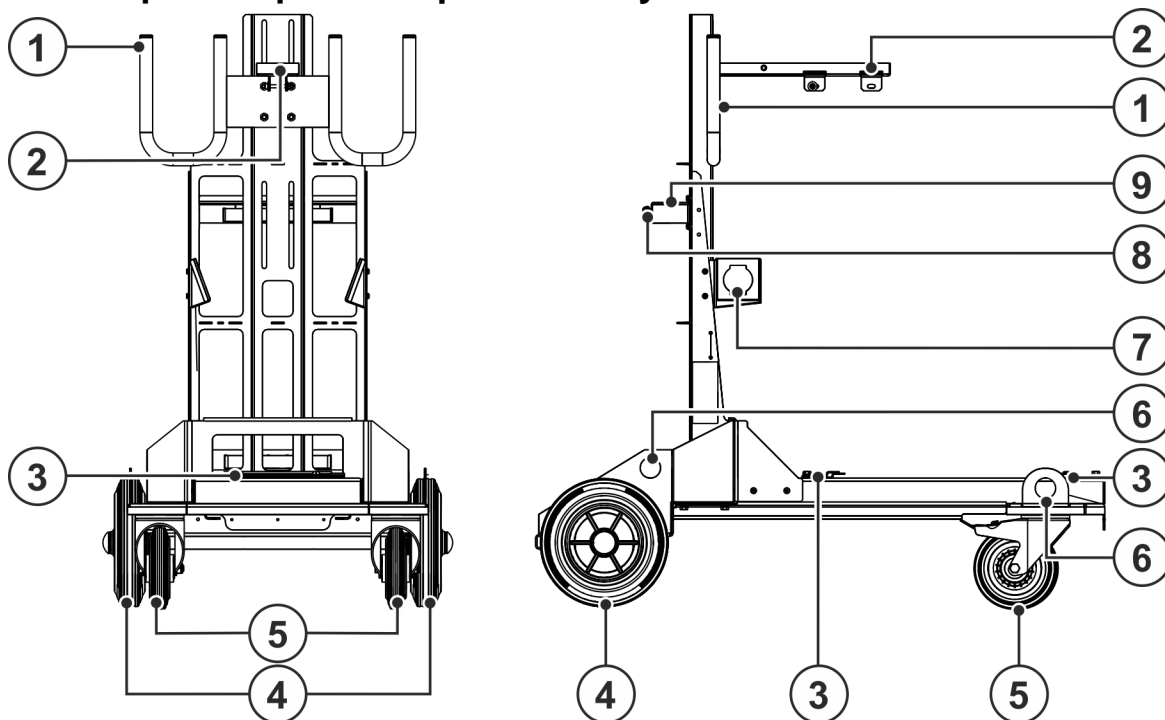

Obrázek 4-1

Pol.	Symbol	Popis
1		Držák hadicového svazku
2		Přidržovač přístroje
3		Upevnění přístroje
4		Transportní kolo
5		Transportní kladky, vodící kladky
6		Jeřábové oko > viz kapitola 5.3.1
7		Tažné odlehčení svazku propojovacích hadic > viz kapitola 5.3.2
8		Upínací popruh
9		Plech k přidržování láhve na plyn

5 Konstrukce a funkce

5.1 Přehled systému

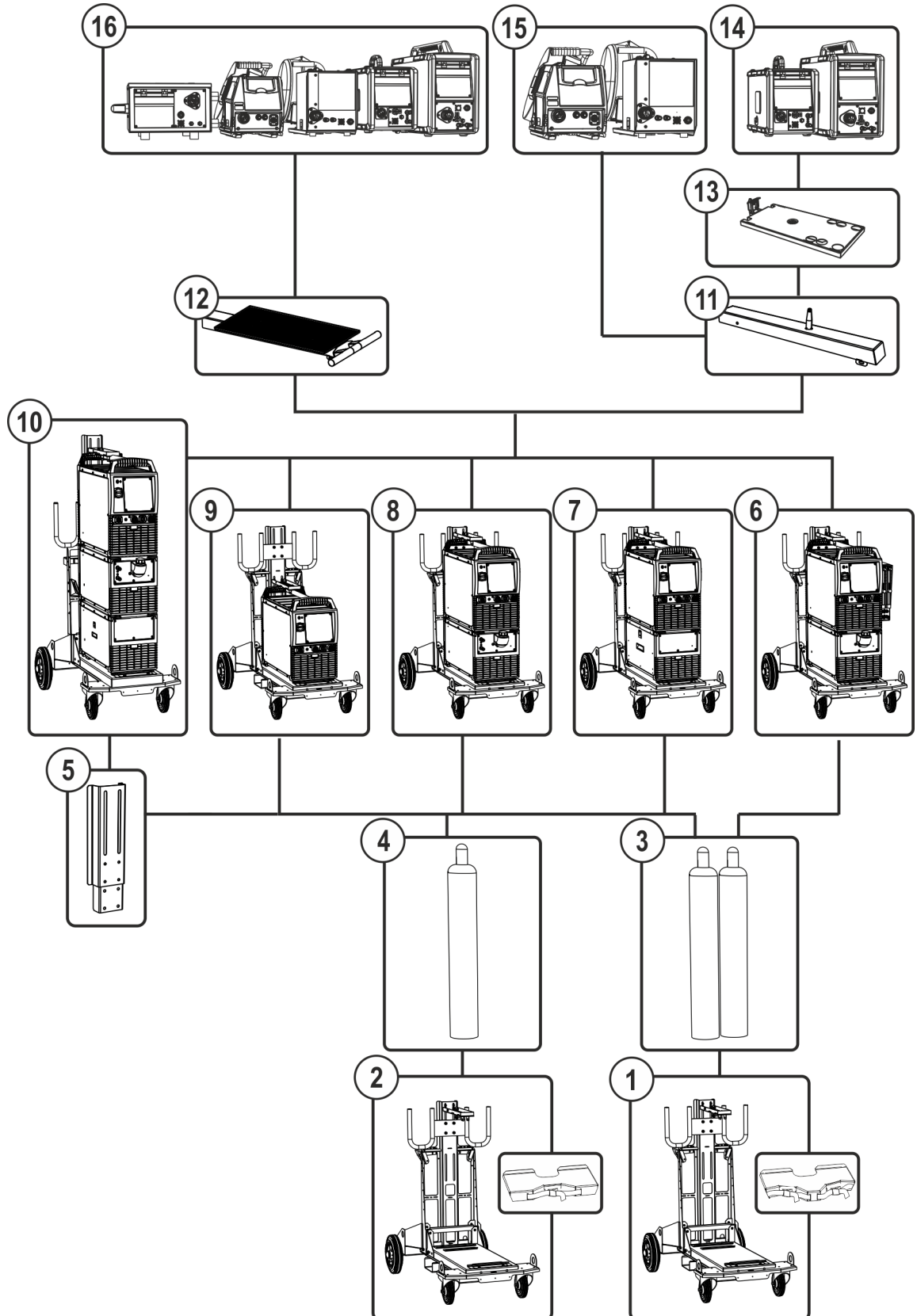

Obrázek 5-1

Pol.	Symbol	Popis
1		Transportní vozík - Trolley 55-6 DF

Pol.	Symbol	Popis
2		Transportní vozík - Trolley 55-6
3		Láhev s ochranným plynem
4		Láhev s ochranným plynem
5		Prodloužení traverzy vozíku pro uchycení dalších modulů - ON Extender 092-003507-00000
6		Transportní vozík - Trolley 55-6 + proudový zdroj Microplasma + chladicí modul
7		Transportní vozík – Trolley 55-6 + proudový zdroj + ON TC 092-002899-00000
8		Transportní vozík - Trolley 55-6 + proudový zdroj + cool
9		Transportní vozík - Trolley 55-6 + proudový zdroj
10		Transportní vozík - Trolley 55-6 + proudový zdroj + chladicí modul + ON TC 092- 002899-00000
11		ON TR Trolley 55-5 Traverza a uchycení pro podavač drátu - 092-002700-00000
12		ON PS Trolley 55-5 drive 4L/4X Otočná konzola – 092-002712-00000
13		ON PS Trolley 55-5 drive 200/300C Otočná konzola - 092-002634-00000
14		Posuvy drátu - drive 200/300C (otočné)
15		Podavače drátu – drive 4L/4X (otočné)
16		Všechny posuvy drátu - drive

5.2 Namontujte proudový zdroj nebo chladicí modul

⚠ POZOR

Nebezpečí úrazu vyplývající z napájecích kabelů!

Při transportu mohou neoddělená napájecí vedení (síťová vedení, řídicí vedení, atd.) zapříčinit nebezpečí, jako např. převrácení připojených přístrojů a poranění osob!

- Před transportem odpojte napájecí kabely!



Svářečky můžete na systémy Trolly namontovat s chladicím zařízením nebo bez něj. Při montáži bez chladicího zařízení stačí umístit přidržovač přístroje do nižší polohy.

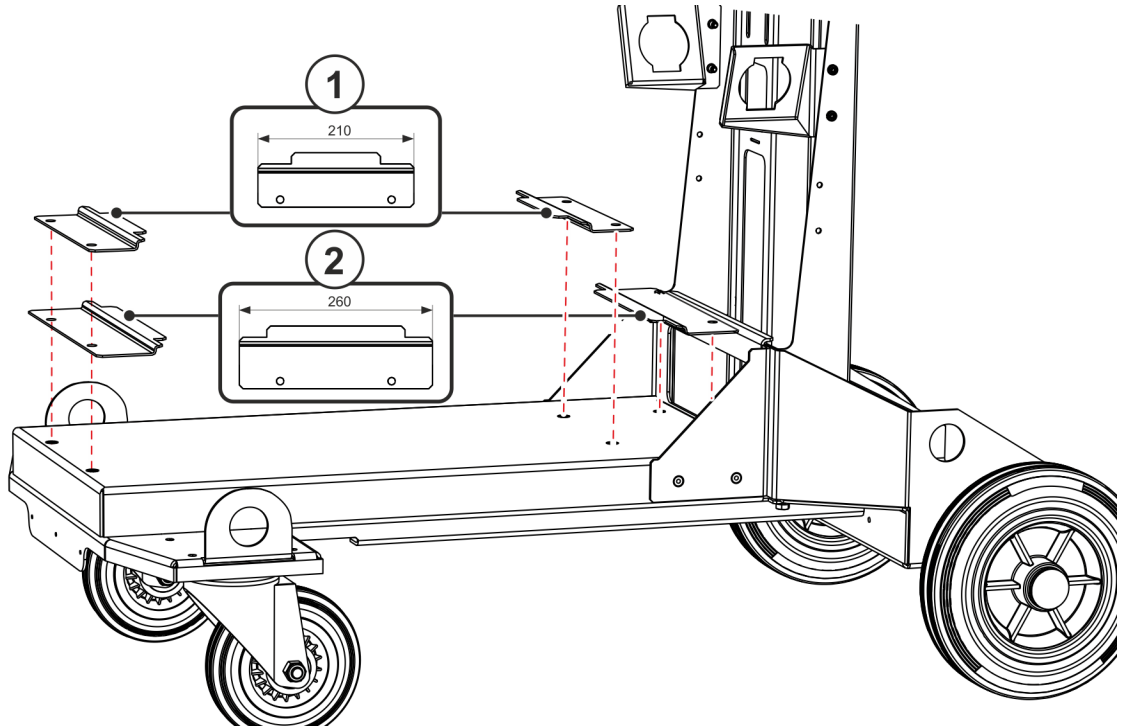

Obrázek 5-2

Pol.	Symbol	Popis
1		Plechový držák BK210X73X10,5
2		Plechový držák BK260X84X9,5

- odšroubujte plechové držáky z vozíku.



V závislosti na připojovaném proudovém zdroji nebo chladicím modulu jsou v zobrazených polohách nutné různé plechové držáky.

Výrobek	Plechový držák
Microplasma 25, 55, 105	2
Picomig 185, 355	2
Tetrix 230, 300	1
Phoenix 355	2
Taurus 355	2
Set Taurus 505 Basic Duo Gouging	2
cool40	1
cool50	2
ON TC 55	2

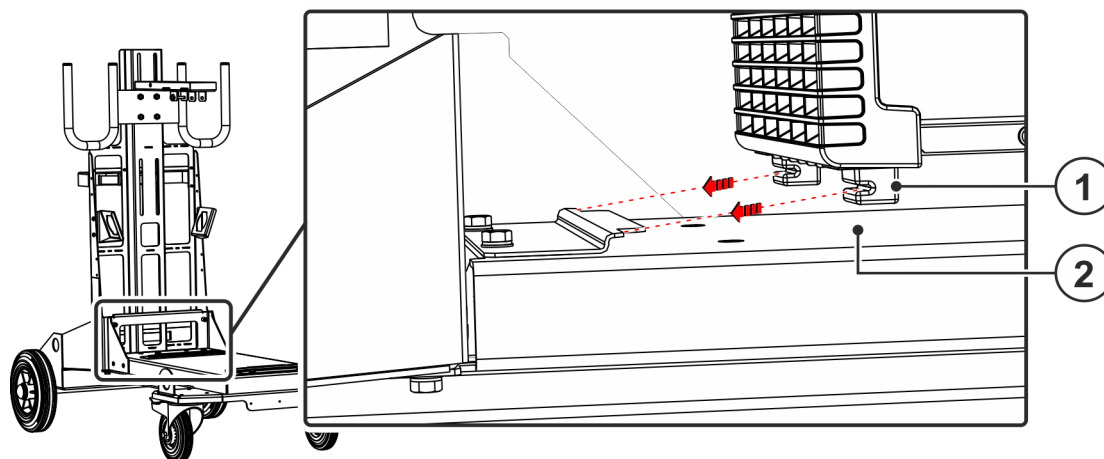

Obrázek 5-3

Pol.	Symbol	Popis
1		Patky přístroje
2		Držák přístrojů

- Příklad postave patkami přístroje do drážek určených k tomuto účelu.

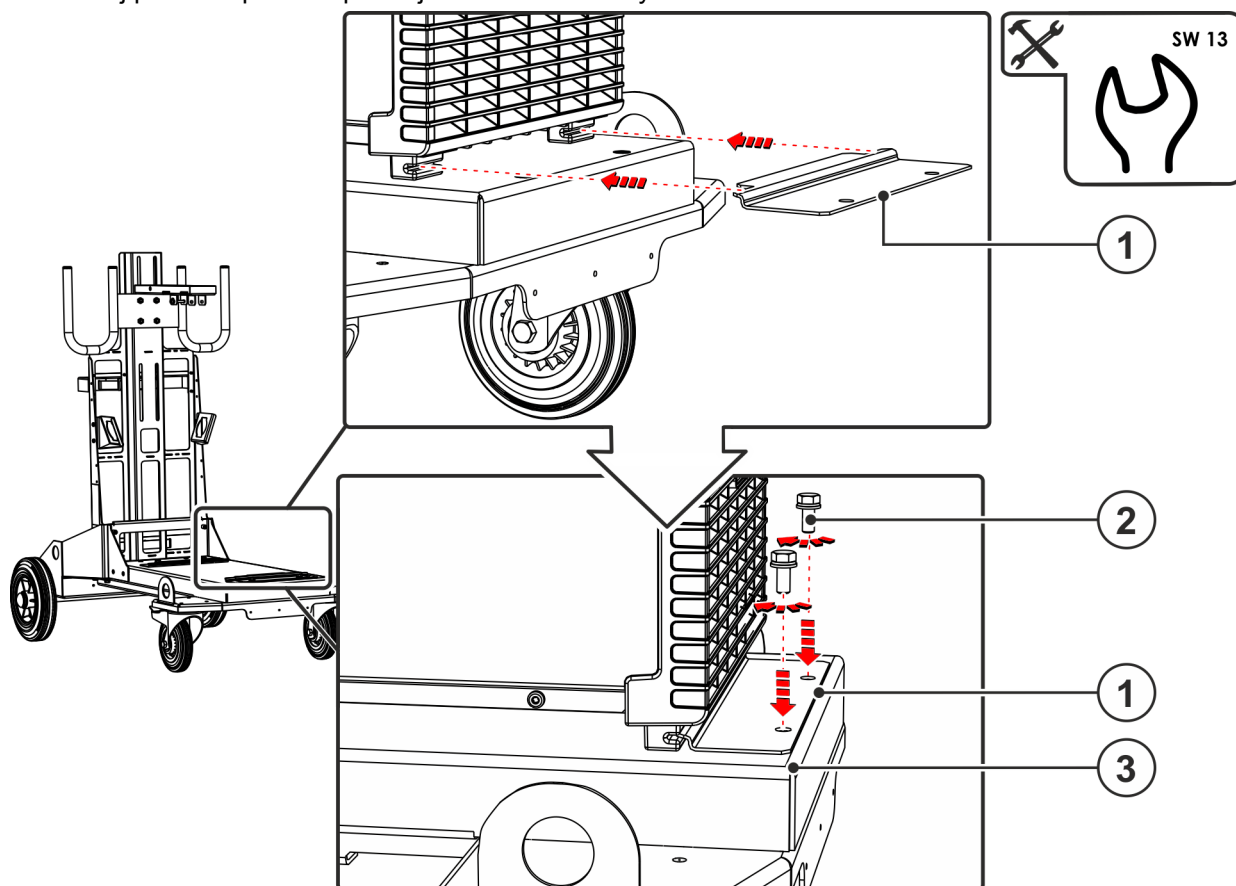

Obrázek 5-4

Pol.	Symbol	Popis
1		Upevnění přístroje
2		Šroub se šestihrannou hlavou M8 × 20
3		Držák přístrojů

- Namontujte upevnění přístroje pomocí šroubů se šestihrannou hlavou na držák přístrojů.

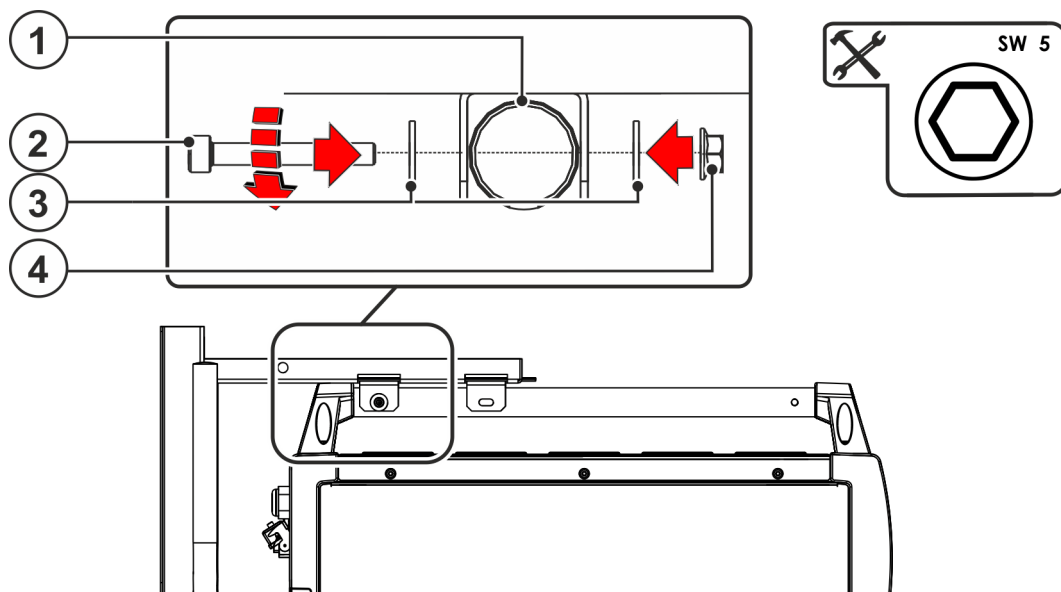

Obrázek 5-5

Pol.	Symbol	Popis
1		Převravní tyč
2		Šroub s vnitřním šestihranem
3		Podložka
4		Šestihhranná matice

- Namontujte převravní tyč spojovacím materiálem a držákem přístrojů podavače drátu.

5.3 Přeprava a instalace

⚠ VÝSTRAHA



Nebezpečí úrazu při jeřábové přepravě!

Při jeřábové přepravě může dojít k těžkým úrazům způsobeným padajícími přístroji nebo příslušenstvím!

- Před zahájením manipulace pomocí jeřábu odpojte všechny přívodní kabely a rozvody a součásti příslušenství (např. svazek propojovacích hadic, cívku drátu, lahev ochranného plynu, bednu na nářadí, podavač drátu, dálkový ovladač apod.)!
- Vyhýbejte se trhavým pohybům!
- Před zahájením manipulace jeřábem řádně uzavřete a zajistěte kryty přístroje nebo ochranné kryty!
- Zajistěte rovnoměrné rozložení zatížení! Používejte výhradně článkové řetězy nebo lanové závěsy stejné délky!
- Pozor na nebezpečnou oblast pod přístrojem!
- Zajistěte správnou polohu, dostatečný počet a dostatečnou nosnost nosných prostředků! Dodržujte zásady pro použití jeřábu > viz kapitola 5.3.1!
- Dodržujte předpisy BOZP a prevence nehod platné v příslušné zemi!

⚠ POZOR



Neodborně připevněné přístroje!

Přístroje, kombinace přístrojů a součásti, které nejsou správně připevněny k transportním systémům, se mohou při transportu převrátit a zranit osoby!

- K připevnění přístrojů používejte výhradně dodané originální díly!
- Systémy používejte výhradně k přepravě přístrojů > viz kapitola 3.2!
- Kontrolujte upevňovací body před každým transportem a v pravidelných intervalech!

5.3.1 Princip přepravy jeřábem

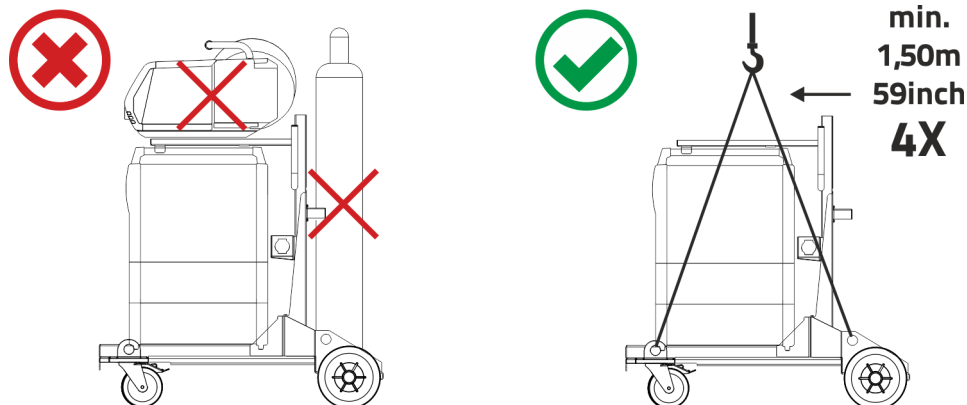

Obrázek 5-6

5.3.2 Tažné odlehčení svazku propojovacích hadic

Nepřipojené nebo chybně připojené odlehčení tahu!

V případě nepřipojeného nebo chybně připojeného odlehčení tahu může dojít k poškození přípojných zásuvek nebo přípojných zástrček na přístroji nebo na svazku propojovacích hadic. Odlehčení tahu zachycuje tažné síly na kabelech, zástrčkách a zásuvkách.

5.3.2.1 Zablokovat odlehčení tahu

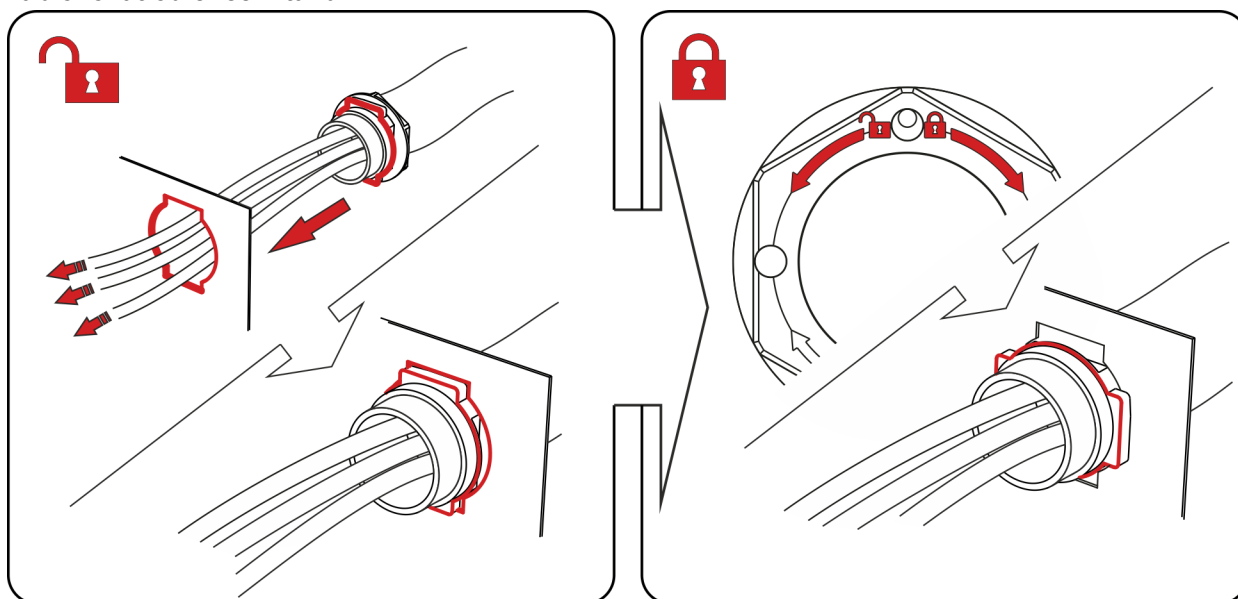

Obrázek 5-7

- Protáhněte konec svazku hadic tažným odlehčením svazku propojovacích hadic a otočením doprava tažné odlehčení zajistěte.

5.4 Popis funkce

5.4.1 Upevnění lahve ochranného plynu

⚠ VÝSTRAHA

Nebezpečí úrazu následkem chybné manipulace s lahvemi ochranného plynu!

Nesprávné nebo nedostatečné upevnění lahví ochranného plynu může mít za následek vážné úrazy!

- Respektujte pokyny výrobce plynu a předpisy pro stlačený plyn!
- Lahve ochranného plynu zvedněte do držáku lahví ochranného plynu s oběma upevněnými pojistnými pásy, kterými je přístroj sériově vybaven! Pásy musí těsně přiléhat.
- Lahve ochranného plynu se nesmějí upevňovat za ventil!
- Zabraňte zahřívání lahví ochranného plynu!

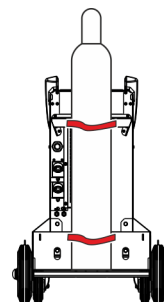

Neomezovaný přívod ochranného plynu od láhve s ochranným plynem ke svařovacímu hořáku je základním předpokladem pro optimální výsledky svařování. Ucpaný přívod ochranného plynu proto může vést k poškození svařovacího hořáku!

- **Všechna spojení ochranného plynu musí být plynotěsná!**

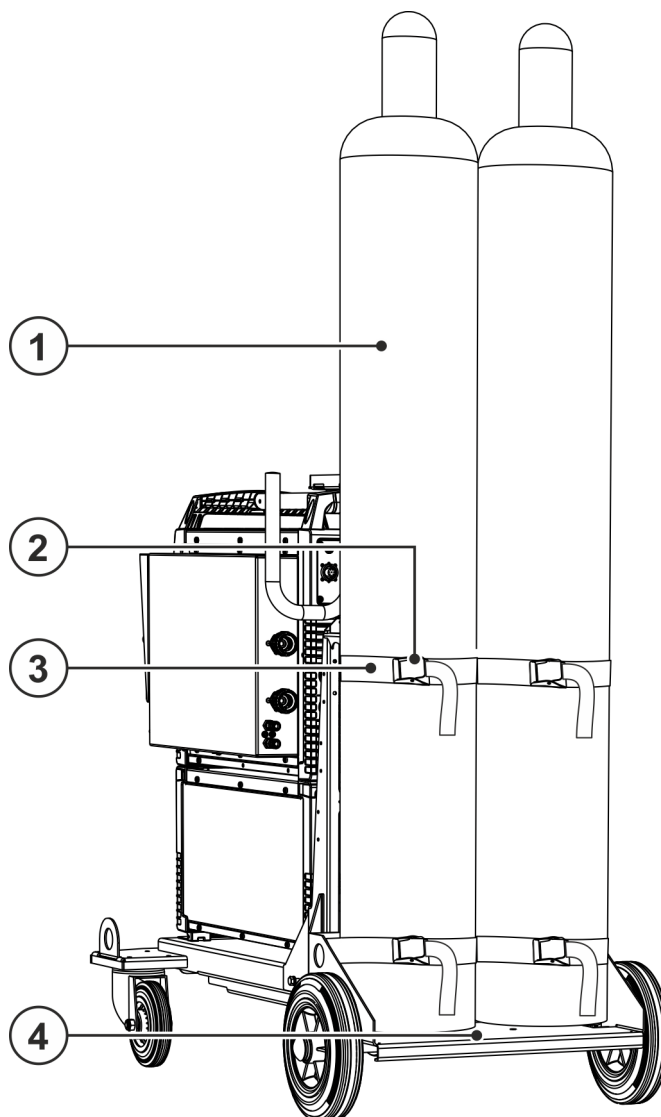

Obrázek 5-8

Pol.	Symbol	Popis
1		Upínací popruh

Pol.	Symbol	Popis
2		Upínací spona
3		Upínací prvek láhve s ochranným plynem > viz kapitola 5.4.1 Nosný plech pro láhev na ochranný plyn
4		Láhev s ochranným plynem

- Uvolněte upínací sponu upínacích popruhů.
- Nasadíte láhev s ochranným plynem do upínacího prvku.
- Zajistěte láhev s ochranným plynem upínacími popruhy.
- Upněte upínací popruhy upínací sponou.
- Pamatujte na pevné upnutí upínacích popruhů na plynové láhvi!

5.4.2 Pojezd pomocí dopravního systému

⚠ POZOR



Neodborně připevněné přístroje!

Přístroje, kombinace přístrojů a součásti, které nejsou správně připevněny k transportním systémům, se mohou při transportu převrátit a zranit osoby!

- K připevnění přístrojů používejte výhradně dodané originální díly!
- Systémy používejte výhradně k přepravě přístrojů > viz kapitola 3.2!
- Kontrolujte upevňovací body před každým transportem a v pravidelných intervalech!

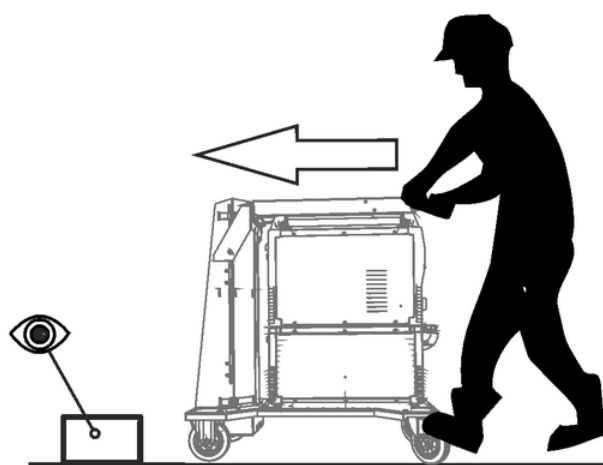
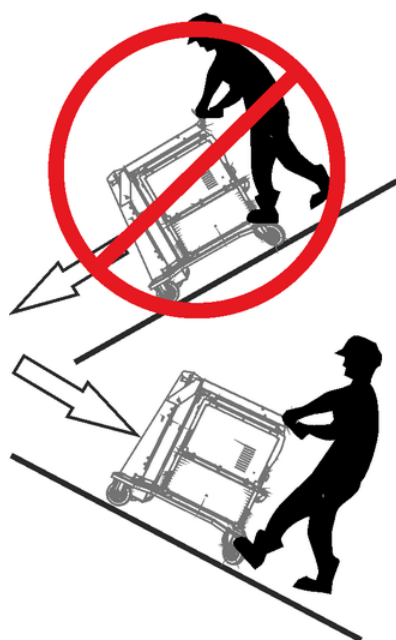

Obrázek 5-9

6 Údržba, péče a likvidace

6.1 Všeobecně

NEBEZPEČÍ



Nebezpečí poranění elektrickým napětím po vypnutí!

Práce na otevřeném přístroji mohou vést ke zraněním s následkem smrti!

Během provozu se v přístroji nabíjejí kondenzátory elektrickým napětím. Toto napětí zde přetrvává až do 4 minut po vytažení síťové zástrčky.

1. Vypněte přístroj.
2. Vytáhněte síťovou zástrčku.
3. Vyčkejte alespoň 4 minuty, než se vybijí kondenzátory!

VÝSTRAHA



Neodborná údržba, kontrola a opravy!

Údržbu, kontrolu a opravu výrobku smí provádět pouze odborné, kvalifikované osoby.

Kvalifikovanou osobou je ten, kdo na základě svého vzdělání, znalostí a zkušenosti je při kontrole zdroje svařovacího proudu schopen identifikovat existující ohrožení a možné následné škody a učinit nutná bezpečnostní opatření.

- Dodržovat předpisy pro údržbu > viz kapitola 6.2.
- Není-li některá z níže uvedených zkoušek splněna, smí být přístroj uveden opět do provozu teprve po opravě a nové zkoušce.

Opravy a údržbové práce smí provádět pouze vyškolený autorizovaný odborný personál, v opačném případě zaniká nárok na záruku. Ve všech servisních záležitostech se obraťte zásadně na vašeho odborného prodejce, dodavatele přístroje. Zpětné dodávky v záručních případech lze provádět pouze prostřednictvím Vašeho odborného prodejce. Při výměně dílu používejte pouze originální náhradní díly. V objednávce náhradních dílů udejte typ přístroje, sériové číslo a artiklové číslo přístroje, typové označení a artiklové číslo náhradního dílu.

Tento přístroj nevyžaduje za uvedených okolních podmínek a běžných pracovních podmínek žádnou náročnější údržbu a vyžaduje minimální péči.

Kvůli znečištěnému přístroji se sníží životnost a dovolené zatížení. Intervaly čištění se rozhodující měrou řídí okolními podmínkami a s tím spojeným znečištěním přístroje (minimálně ale jednou za půl roku).

6.1.1 Čištění

- Vnější plochy vyčistěte vlhkou utěrkou (nepoužívejte agresivní čisticí prostředky).
- Větrací kanál a event. lamely chladiče přístroje vyfoukejte stlačeným vzduchem neobsahujícím olej a vodu. Stlačený vzduch může přetočit ventilátor přístroje, a tím jej zničit. Ventilátor přístroje neofukujte přímo a event. jej mechanicky zablokujte.
- Zkontrolujte znečištění chladicí kapaliny a event. ji vyměňte.

6.1.2 Lapač nečistot

Snížením průchodu chladicího vzduchu se sníží dovolené zatížení svařovacího přístroje. Filtr na nečistoty se musí pravidelně demontovat a očistit vyfoukáním stlačeným vzduchem (v závislosti na výskytu nečistot).

6.2 Údržbové práce, intervaly

6.2.1 Denní údržba

Vizuální kontrola

- Síťový přívod a jeho odlehčení tahu
- Zajišťovací prvky lahví na plyn
- Překontrolujte vnější poškození svazku hadic a přípojek proudu a případně je vyměňte nebo je nechejte opravit odborným personálem!
- Hadice na plyn a jejich spínací zařízení (magnetický ventil)
- Je třeba zkontrolovat rukou pevné usazení přípojek a opotřebitelných dílů a případně je dotáhnout.
- Zkontrolujte řádné upevnění cívky s drátem.
- Transportní válečky a jejich zajišťovací prvky
- Přepravní prvky (pás, jeřábová oka, držadlo)
- Ostatní, všeobecný stav

Funkční zkouška

- Ovládací, signalizační, ochranná a regulační zařízení (Funkční zkouška)
- Vedení svařovacího proudu (zkontrolujte pevnost a zajištění usazení)
- Hadice na plyn a jejich spínací zařízení (magnetický ventil)
- Zajišťovací prvky lahví na plyn
- Zkontrolujte řádné upevnění cívky s drátem.
- Je třeba zkontrolovat řádné usazení šroubových a zástrčkových spojení přípojek a opotřebitelných dílů a případně je dotáhnout.
- Odstraňte ulpívající rozstřík po svařování.
- Pravidelně čistěte kladky k posuvu drátu (závisí na míře znečištění).

6.2.2 Měsíční údržba

Vizuální kontrola

- škody na plášti (čelní, zadní a boční stěny)
- Transportní válečky a jejich zajišťovací prvky
- Přepravní prvky (pás, jeřábová oka, držadlo)
- Zkontrolujte, zda nejsou hadice s chladicím prostředkem a jejich přípojky znečištěny

Funkční zkouška

- Volicí spínač, ovládací přístroje, zařízení nouzového vypínání zařízení k snížení napětí signální žárovky a kontrolky
- Kontrola pevného usazení prvků vodítek drátu (vstupní vsuvka, trubka vodítka drátu).
- Zkontrolujte, zda nejsou hadice s chladicím prostředkem a jejich přípojky znečištěny
- Zkontrolujte a vyčistěte svařovací hořák. Z důvodu usazenin v hořáku mohou vznikat zkraty, které negativně ovlivňují výsledek svařování a mohou vést k poškození hořáku!

6.2.3 Každoroční zkouška (inspekce a zkouška za provozu)

Je nezbytné provádět opakované kontroly podle normy IEC 60974-4 „Opakované kontroly a zkoušky“. Kromě zde uvedených předpisů k provedení kontroly je nutné dodržet legislativní nařízení nebo předpisy příslušné země.

Další informace jsou uvedeny v příložené brožuře „Warranty registration“ a v našich informacích týkajících se záruky, údržby a kontroly na adrese www.ewm-group.com!

6.3 Odborná likvidace přístroje



Řádná likvidace!

Přístroj obsahuje cenné suroviny, které by měly být recyklovány, a elektronické součásti, které je třeba zlikvidovat.

- **Nelikvidujte s komunálním odpadem!**
- **Při likvidaci dodržujte úřední předpisy!**
- Vysloužilé elektrické a elektronické přístroje se podle evropských nařízení (směrnice 2012/19/EU o odpadních elektrických a elektronických zařízeních) nesmí dále odstraňovat do netříděného domácího odpadu. Musí se sbírat odděleně. Symbol popelnice na kolech poukazuje na nezbytnost odděleného sběru.
Tento přístroj musí být předán k likvidaci resp. recyklaci do k tomu určených systémů odděleného sběru.
- V Německu jste zavázáni zákonem (Zákon o uvádění elektrických a elektronických zařízení na trh, o zpětném odběru elektrozařízení, ekologickém zpracování a využívání elektroodpadu (ElektroG)), odevzdat vysloužilý přístroj do sběru odděleného od netříděného domácího odpadu. Veřejnoprávní provozovatelé sběren odpadu (obce) zřídili za tímto účelem sběrný, kde je možné bezplatně odevzdat vysloužilé přístroje z domácností.
- Informace ohledně zpětného odběru nebo sběru vysloužilých přístrojů obdržíte od příslušné městské nebo obecní správy.
- Kromě toho lze přístroje v celé Evropě odevzdat také odbytovým partnerům EWM.

7 Technická data**7.1 Trolly 55-6 / Trolly 55-6 DF**

	Trolly 55-6	Trolly 55-6 DF
Uložení lahve ochranného plynu (10 l/20 l/50 l)	Max. tlak: 300 bar Max. výška: 1640 mm (+/-20) max. průměr: 229 mm (+/-1 %)	
Rozměry (d x š x v)	1114 x 678 x 1486 mm 43.9 x 26,7 x 58,5 palce	
Hmotnost bez příslušenství	cca 50,4 kg cca 111.1 lb	cca 50,8 kg cca 112 lb

8 Příslušenství

Výkonové součásti příslušenství, jako jsou svařovací hořáky, zemnicí kabely, držáky elektrod nebo svazky propojovacích hadic získáte u svého příslušného smluvního prodejce.

8.1 Všeobecné příslušenství

Typ	Označení	Artikl. Nr.
ON PS Trolley 55-5 / 55-6	Otočná konzola	092-002712-00000
ON PS Trolley 55-5 / 55-6 drive D200	Otočná konzola	092-002634-00000
ON Case	Box na nářadí pro montáž na pojezdové vozíky Trolley 55-5/6	092-002899-00000
ON TR Trolley 55	Traverza a upevnění pro podavač drátu Trolley 55-5 a Trolley 55-6	092-002700-00000
ON Extender	Prodloužení traverzy vozíku pro uchycení dalších modulů	092-003507-00000

9 Dodatek

9.1 Najít prodejce

Sales & service partners

www.ewm-group.com/en/specialist-dealers



"More than 400 EWM sales partners worldwide"