



NL

Transportsystemen

Trolley Y
Trolley 35-6

099-008822-EW505

Aanvullende systeemdokumentatie opvolgen!

05.06.2018

**Register now
and benefit!**
**Jetzt Registrieren
und Profitieren!**

www.ewm-group.com



Algemene aanwijzingen

⚠ WAARSCHUWING



Lees de gebruikshandleiding!

De gebruikshandleiding biedt u een inleiding in veilige omgang met het product.

- Lees en volg de gebruikshandleidingen van alle systeemcomponenten, vooral de veiligheids- en waarschuwingsaanwijzingen!
- Volg de voorschriften van ongevallenpreventie en de landelijke voorschriften!
- Bewaar de gebruikshandleiding op de gebruikslocatie van het apparaat.
- De veiligheids- en waarschuwingspictogrammen op het apparaat verwijzen naar mogelijke gevaren.
Ze moeten altijd herkenbaar en leesbaar zijn.
- Het apparaat is gefabriceerd overeenkomstig de huidige stand van de techniek en normen, en mag uitsluitend door vakkundig personeel worden gebruikt, onderhouden en gerepareerd.
- Technische wijzigingen door verdere ontwikkeling van de apparaattechniek kunnen verschillend lasgedrag veroorzaken.



Neem bij vragen over installatie, inbedrijfstelling, gebruik en werkomstandigheden op de gebruikslocatie en het gebruiksdoeleinde contact op met uw dealer of met onze klantenservice via het nummer +49 2680 181-0.

Een lijst met bevoegde dealers vindt u op www.ewm-group.com/en/specialist-dealers.

De aansprakelijkheid voor het gebruik van deze installatie beperkt zich uitsluitend tot de werking van de installatie. Elke andere vorm van aansprakelijkheid is uitdrukkelijk uitgesloten. Door de inbedrijfstelling erkent de gebruiker deze uitsluiting van aansprakelijkheid.

De fabrikant kan immers niet controleren of men zich aan deze handleiding houdt of aan de bepalingen en methodes die tijdens de installatie, het gebruik, de toepassing en het onderhoud van de installatie gelden.

Niet-vakkundige uitvoering van de installatie kan voor defecten zorgen en zo ook personen in gevaar brengen. Zodoende zijn wij geenszins aansprakelijk voor verlies, schade of kosten die ontstaan door of op enigerlei wijze te maken hebben met een verkeerde installatie, onoordeelkundig gebruik, verkeerde toepassing of slecht onderhoud.

De inhoud van dit document is zorgvuldig onderzocht, gecontroleerd en bewerkt. Wijzigingen, schrijffouten en fouten voorbehouden.

© EWM AG

Dr. Günter-Henle-Straße 8
56271 Mündersbach Duitsland
Tel: +49 2680 181-0, Fax: -244
E-mail: info@ewm-group.com
www.ewm-group.com

Het auteursrecht op dit document berust bij de fabrikant.

Reproducties, ook onder de vorm van uittreksels, zijn uitsluitend toegestaan na schriftelijke toestemming.

De inhoud van dit document is zorgvuldig onderzocht, gecontroleerd en bewerkt, wijzigingen, schrijffouten en fouten voorbehouden.

1 Inhoudsopgave

1	Inhoudsopgave	3
2	Voor uw veiligheid	4
2.1	Richtlijnen voor het gebruik van deze bedieningshandleiding	4
2.2	Verklaring van symbolen	5
2.3	Onderdeel van de complete documentatie	6
3	Gebruik overeenkomstig de bestemming	7
3.1	Toepassingsgebied	7
3.2	Gebruik en bediening uitsluitend met de volgende apparatuur	7
4	Apparaatbeschrijving - snel overzicht	8
4.1	Vooraanzicht / zij aanzicht van rechts	8
4.2	Achteraanzicht	9
5	Opbouw en functie	10
5.1	Transport en installatie	10
5.1.1	Takelprincipe	10
5.1.2	Bevestiging van de apparaten	11
5.1.2.1	Lasapparaat	11
5.1.2.2	Draadtoevoerapparaat	17
5.1.3	Trekontlasting tussenslangpakket	19
5.1.4	Slangpakketopname	20
5.1.4.1	Slangpakket van de lastoorts oprollen	20
5.1.4.2	Tussenpakket oprollen	21
5.2	Verplaatsen met het transportsysteem	21
6	Onderhoud, verzorging en afvalverwerking	23
6.1	Algemeen	23
6.1.1	Schoonmaken	23
6.1.2	Vuilfilter	23
6.2	Onderhoudswerkzaamheden, intervallen	24
6.2.1	Dagelijkse onderhoudswerkzaamheden	24
6.2.2	Maandelijkse onderhoudswerkzaamheden	24
6.2.3	Jaarlijkse keuring (inspectie en keuring tijdens gebruik)	24
6.3	Afvalverwerking van het apparaat	25
7	Technische gegevens	26
7.1	Trolley Y / Trolley 35-6	26
8	Bijlage A	27
8.1	Fabrikant zoeken	27

2 Voor uw veiligheid

2.1 Richtlijnen voor het gebruik van deze bedieningshandleiding

GEVAAR

Werk- of gebruiksmethoden die nauwkeurig moeten worden aangehouden om een gereede kans op zwaar letsel of dood door ongeval van personen uit te sluiten.

- De veiligheidsinstructie bevat in de titel het signaalwoord “GEVAAR” met een algemeen waarschuwingsymbool.
- Bovendien wordt het gevaar verduidelijkt met een pictogram in de zijrand.

WAARSCHUWING

Werk- of gebruiksmethoden die nauwkeurig moeten worden aangehouden om de kans op zwaar letsel of dood door ongeval van personen uit te sluiten.

- De veiligheidsinstructie bevat in de titel het signaalwoord “WAARSCHUWING” met een algemeen waarschuwingsymbool.
- Bovendien wordt het gevaar verduidelijkt met een pictogram in de zijrand.

VOORZICHTIG

Werk- of gebruiksmethoden die nauwkeurig moeten worden aangehouden, om een mogelijke, lichte verwonding van personen uit te sluiten.

- De veiligheidsinstructie bevat in de titel het signaalwoord “VOORZICHTIG” met een algemeen waarschuwingsymbool.
- Het gevaar wordt met een pictogram aan de zijrand verduidelijkt.



Bijzondere technische eigenschappen die de gebruiker in acht moet nemen om materiële schade of schade aan het apparaat te voorkomen.

Handelingsinstructies en optellingen die u stap voor stap aangeven wat in bepaalde situaties moet worden gedaan, herkent u aan de opsommingspunt, bijv.:

- Bus van de lasstroomleiding in het juiste tegendeel steken en vergrendelen.

2.2 Verklaring van symbolen

Symbol	Beschrijving	Symbol	Beschrijving
	Technische bijzonderheden waarmee de gebruiker rekening moet houden.		Indrukken en loslaten/tikken/toetsen
	Apparaat uitschakelen		Loslaten
	Apparaat inschakelen		Indrukken en vasthouden
			Schakelen
	Verkeerd/ongeldig		Draaien
	Correct/geldig		Waarde – instelbaar
	Ingang		Signaallampje licht groen op
	Navigeren		Signaallampje knippert groen
	Uitgang		Signaallampje licht rood op
	Tijdweergave (voorbeeld: 4 sec. wachten/indrukken)		Signaallampje knippert rood
	Onderbreking in de menuweergave (meer instelmogelijkheden mogelijk)		
	Gereedschap niet vereist/niet gebruiken		
	Gereedschap vereist/gebruiken		

2.3 Onderdeel van de complete documentatie

 **Deze gebruikshandleiding is een onderdeel van de complete documentatie en is uitsluitend geldig in combinatie met de complete documentatie! Lees en volg de gebruikshandleidingen van alle systeemcomponenten, vooral de veiligheidsaanwijzingen!**

De afbeelding toont het algemeen voorbeeld van een lassysteem.

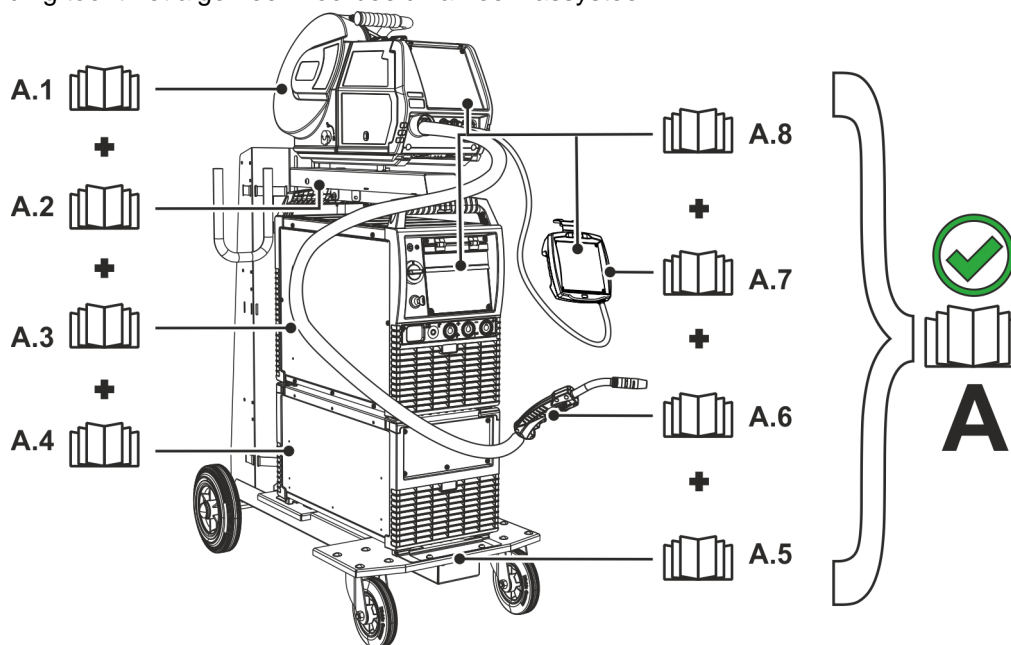

Afbeelding 2-1

Pos.	Documentatie
A.1	Draadtoevoerapparaat
A.2	Ombouwhandleiding opties
A.3	Stroombron
A.4	Koelapparaat, spanningstransformator, gereedschapskist enz.
A.5	Transportwagen
A.6	Lastoorts
A.7	Afstandsbediening
A.8	Besturing
A	Complete documentatie

3 Gebruik overeenkomstig de bestemming

WAARSCHUWING



Gevaren door onbedoeld gebruik!

Dit apparaat is gefabriceerd overeenkomstig de huidige stand van de techniek en normen voor industrieel gebruik. Het apparaat is uitsluitend bedoeld voor de op het typeplaatje aangegeven lasprocessen. Bij onbedoeld gebruik van het apparaat kunnen er gevaren voor personen, dieren en materiële zaken ontstaan. Wij aanvaarden geen aansprakelijkheid voor alle hieruit voortvloeiende schade!

- Het apparaat mag uitsluitend volgens de bestemming en door opgeleid en vakkundig personeel worden gebruikt!
- Het apparaat mag niet onvakkundig worden gewijzigd of omgebouwd!

3.1 Toepassingsgebied

Voor het transport van vlambooglasapparaten en draadaanvoerapparaten.

3.2 Gebruik en bediening uitsluitend met de volgende apparatuur

Draadtoevoertoestel

- drive 4 IC Basic D200
- drive 200C
- drive 4X
- Drive 4X

Lasapparaat

- Taurus 355 / 405 / 505 TDM
- Phoenix 355 / 405 / 505 TDM

4 Apparaatbeschrijving - snel overzicht

4.1 Vooraanzicht / zijaanzicht van rechts

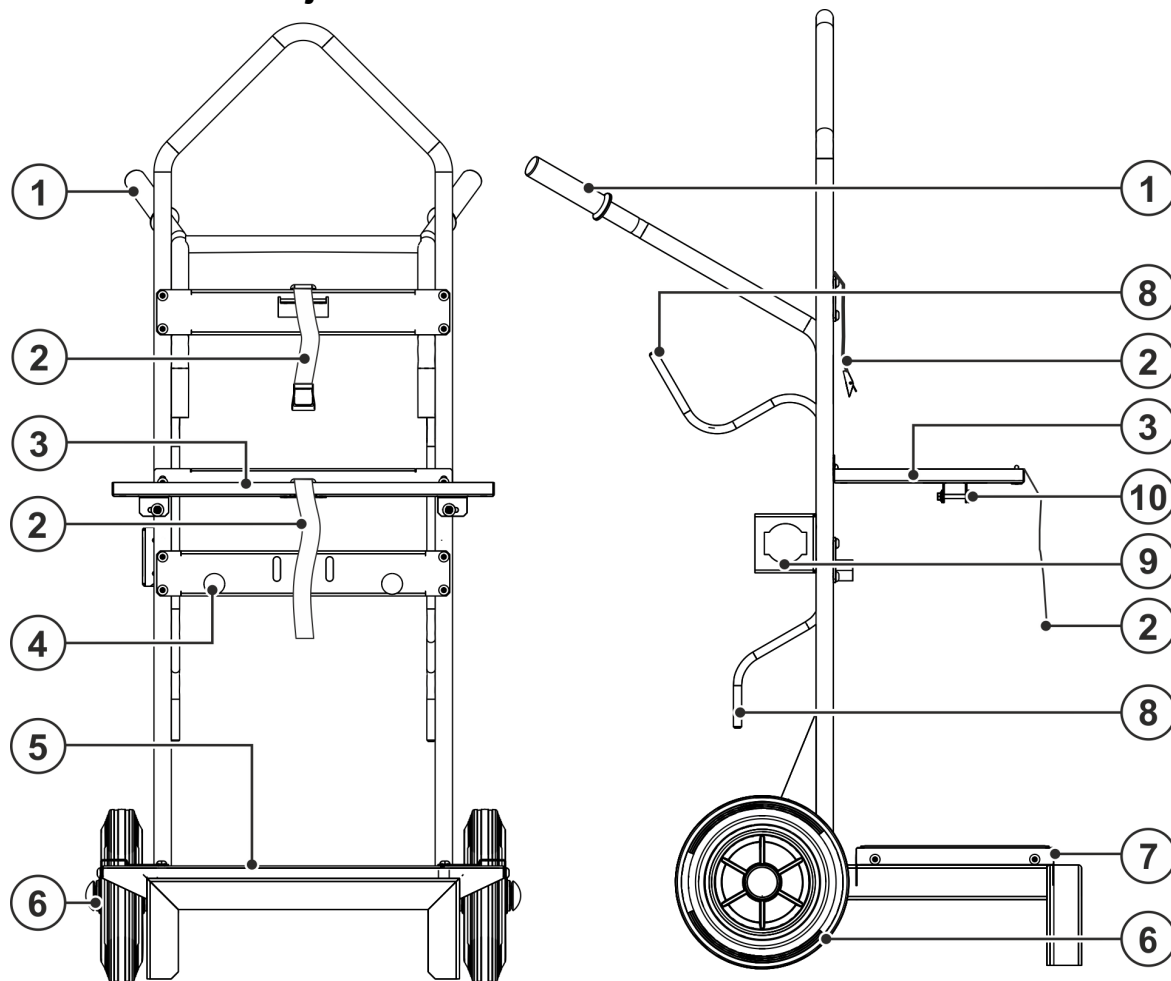

Afbeelding 4-1

Pos.	Symbol	Beschrijving
1		Transporthandgreep
2		Spanriem
3		Apparaatdrager Opname van het draadaanvoerapparaat.
4		Buffer
5		Apparaatdrager Houder voor lasapparaat.
6		Transportwiel
7		Apparaatbevestiging
8		Houder voor kabels en slangen (tegenovergesteld ingericht)
9		Trekontlasting tussenslangpakket
10		Schroefkoppeling Cilinderkopschroef + borgring + zeskantmoer

4.2 Achteraanzicht

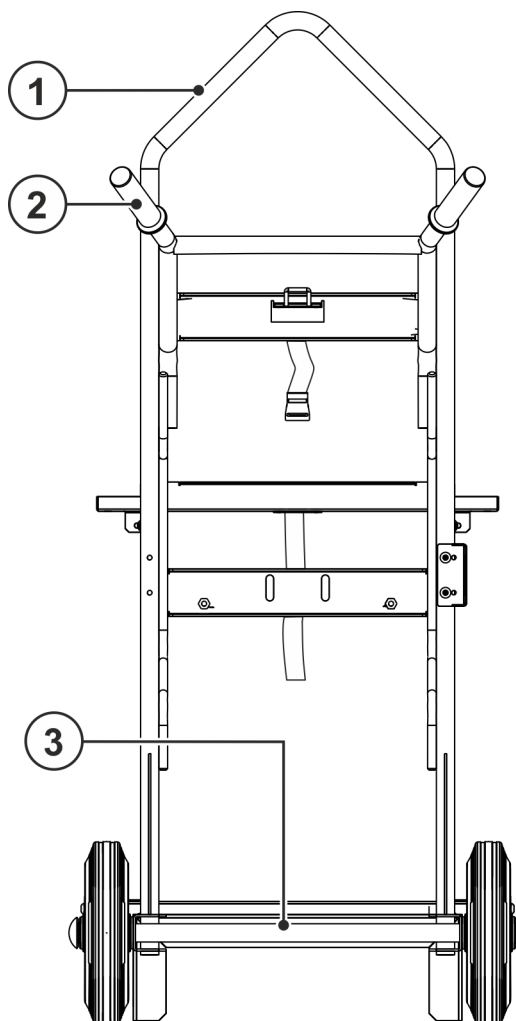

Afbeelding 4-2

Pos.	Symbol	Beschrijving
1		Beugel kraantransport
2		Transporthandgreep
3		Trapbeugel

5 Opbouw en functie

5.1 Transport en installatie

⚠ WAARSCHUWING



Letselgevaar bij het transporteren met een kraan!

Bij het transporteren met een kraan kunnen personen door vallende apparaten of uitbreidingen ernstige verwondingen oplopen!

- Houd u zich aan het afgebeelde takelprincipe (zie afbeelding)!
- Gebruik sluitingen en takelhaken van geschikte afmetingen!
- Niet meerdere lasten gelijktijdig met de kraan transporteren!
- Vermijd het met een ruk optillen en met een schok neerzetten van de last!

⚠ VOORZICHTIG



Ondeskundig bevestigde apparaten!

Niet volgens de voorschriften op transportsystemen bevestigde apparaten, combinaties van apparaten en accessoires kunnen tijdens het vervoer omvallen en zo letsel toebrengen aan personen!

- Gebruik uitsluitend de meegeleverde originele onderdelen om de apparaten te bevestigen!
- Systemen uitsluitend voor het transport > zie hoofdstuk 3.2 worden aangegeven!
- Controleer de bevestigingspunten voor elk transport en op gezette tijdstippen!

5.1.1 Takelprincipe

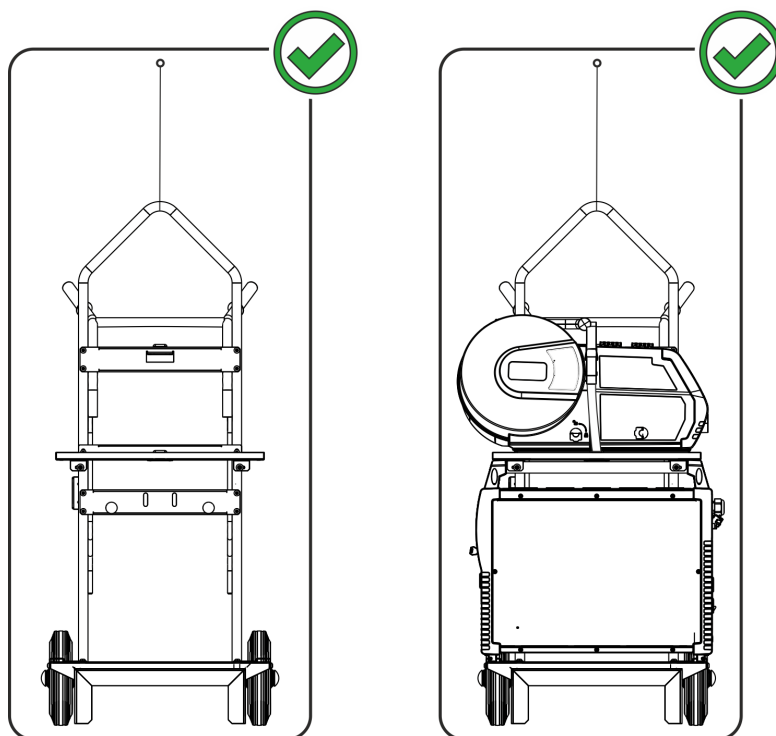

Afbeelding 5-1

5.1.2 Bevestiging van de apparaten

5.1.2.1 Lasapparaat

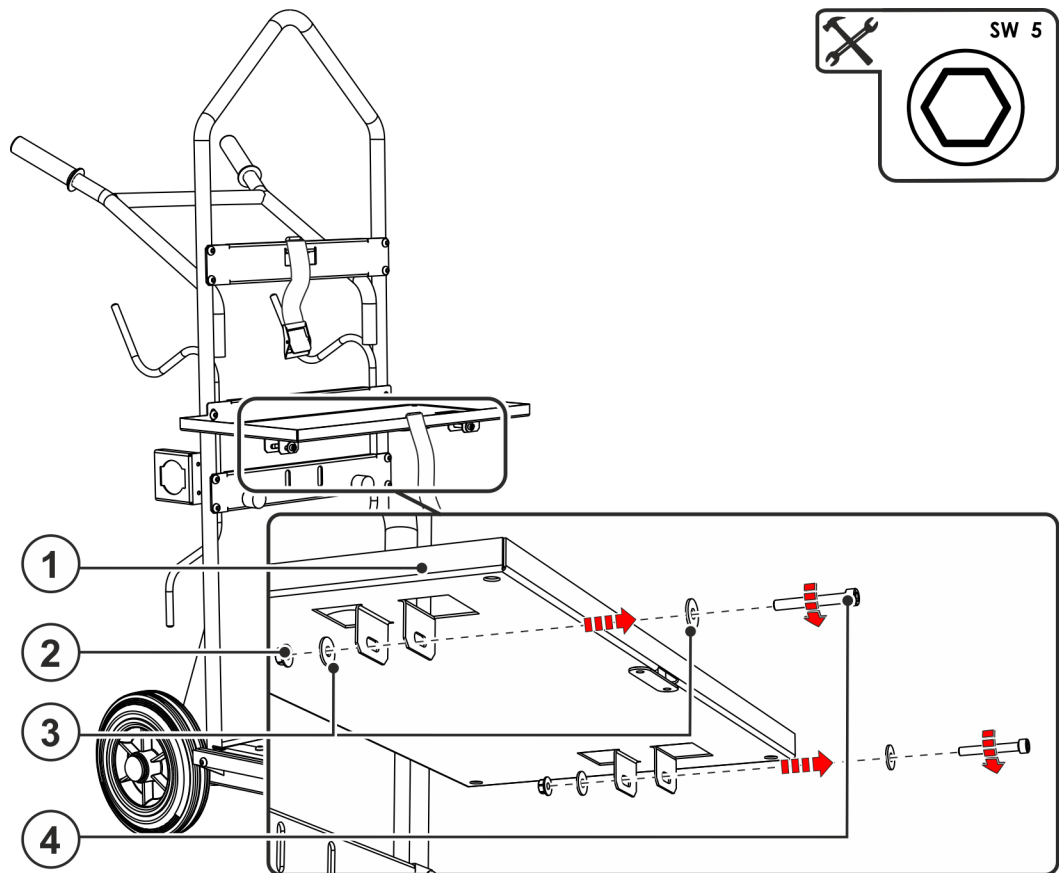

Afbeelding 5-2

Pos.	Symbool	Beschrijving
1		Apparaatdrager Opname van het draadaanvoerapparaat.
2		Zeskantmoer
3		Onderlegging
4		Inbusbout

- Bevestigingsmateriaal van de apparaatdrager draadaanvoerapparaat demonteren.

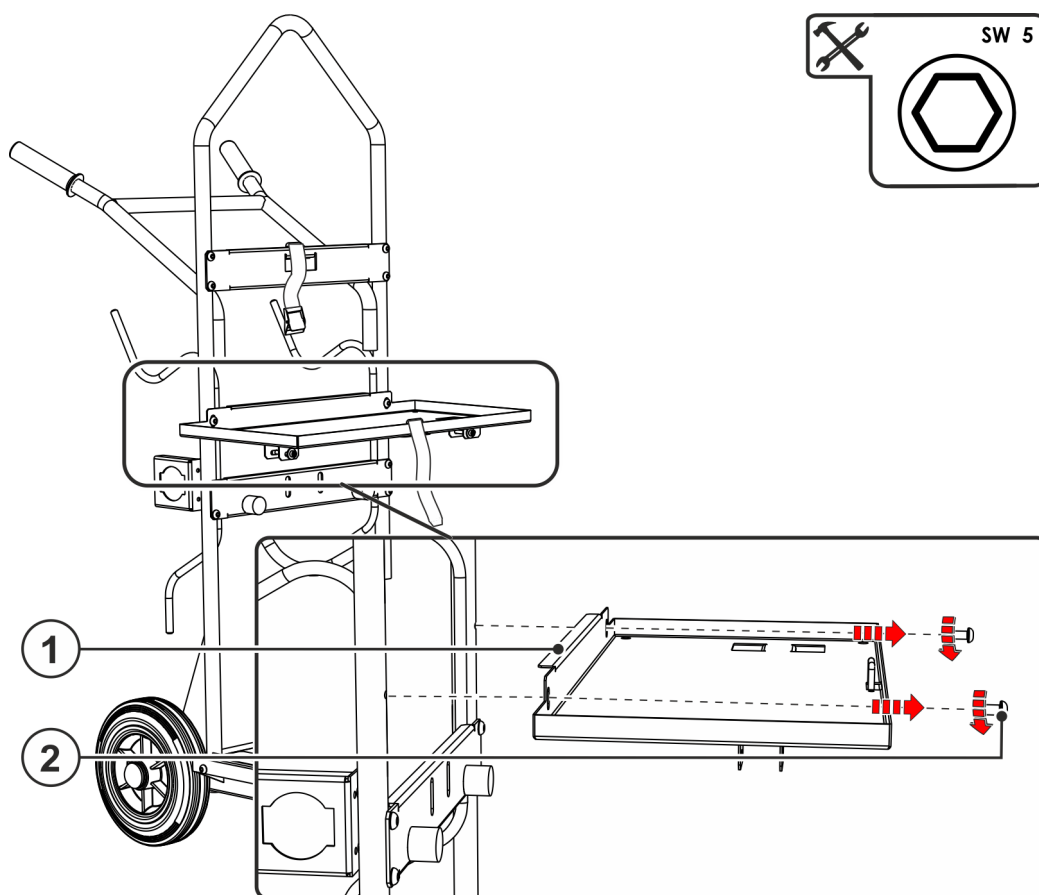

Afbeelding 5-3

Pos.	Symbol	Beschrijving
1		Apparaatdrager Opname van het draadaanvoerapparaat.
2		Bevestigingsschroef

- Bevestigingsbouten met apparaatdrager draadaanvoerapparaat demonteren.

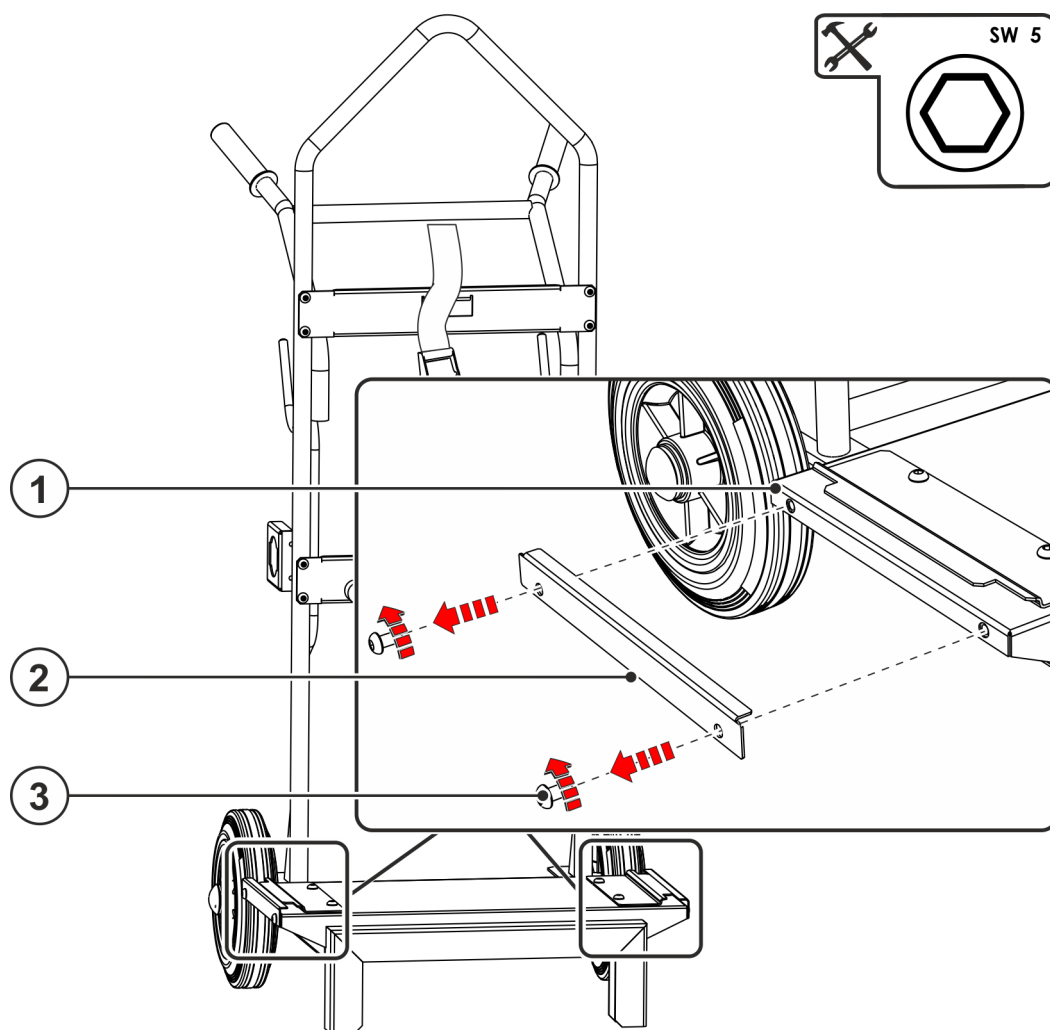

Afbeelding 5-4

Pos.	Symbol	Beschrijving
1		Apparaatdrager Houder voor lasapparaat.
2		Apparaatbevestiging
3		Bevestigingsschroef

- Apparaatbevestiging met bevestigingsmateriaal van apparaatdrager lasapparaat demonteren.

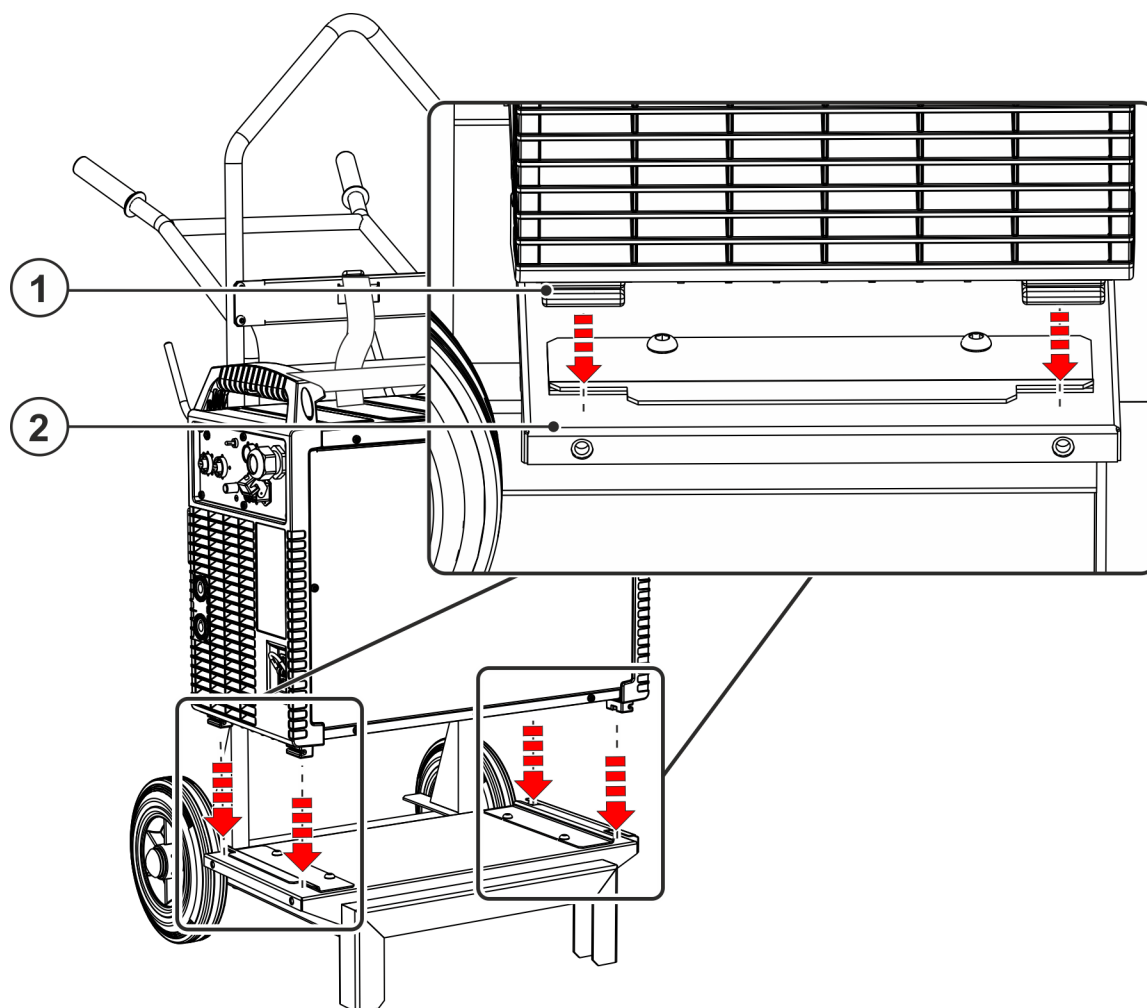

Afbeelding 5-5

Pos.	Symbol	Beschrijving
1		Apparaatsteunen
2		Apparaatdrager Houder voor lasapparaat.

- Apparaat met de poten in de daarvoor bedoelde uitsparingen plaatsen.

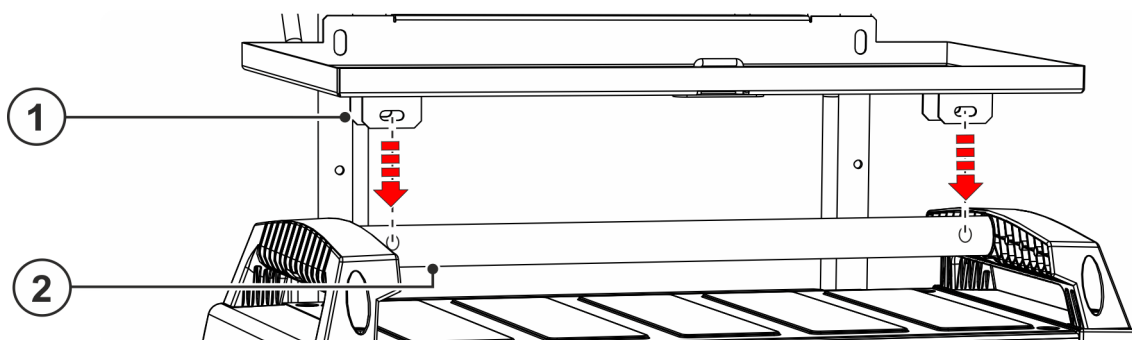

Afbeelding 5-6

Pos.	Symbol	Beschrijving
1		Apparaatdrager Opname van het draadaanvoerapparaat.
2		Transportstang

- Apparaatdrager draadaanvoerapparaat op transportstang plaatsen.

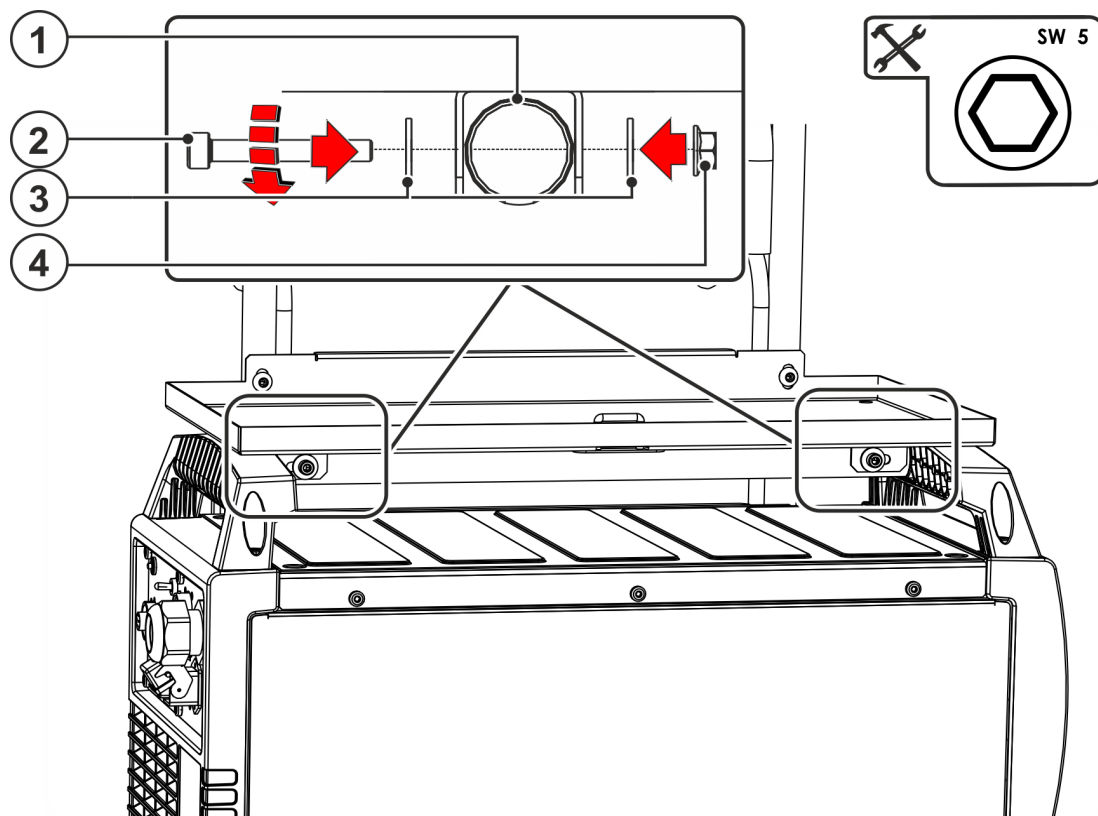

Afbeelding 5-7

Pos.	Symbol	Beschrijving
1		Transportstang
2		Inbusbout
3		Onderlegging
4		Zeskantmoer

- Transportstang met bevestigingsmateriaal en apparaatdrager draadaanvoerapparaat monteren.

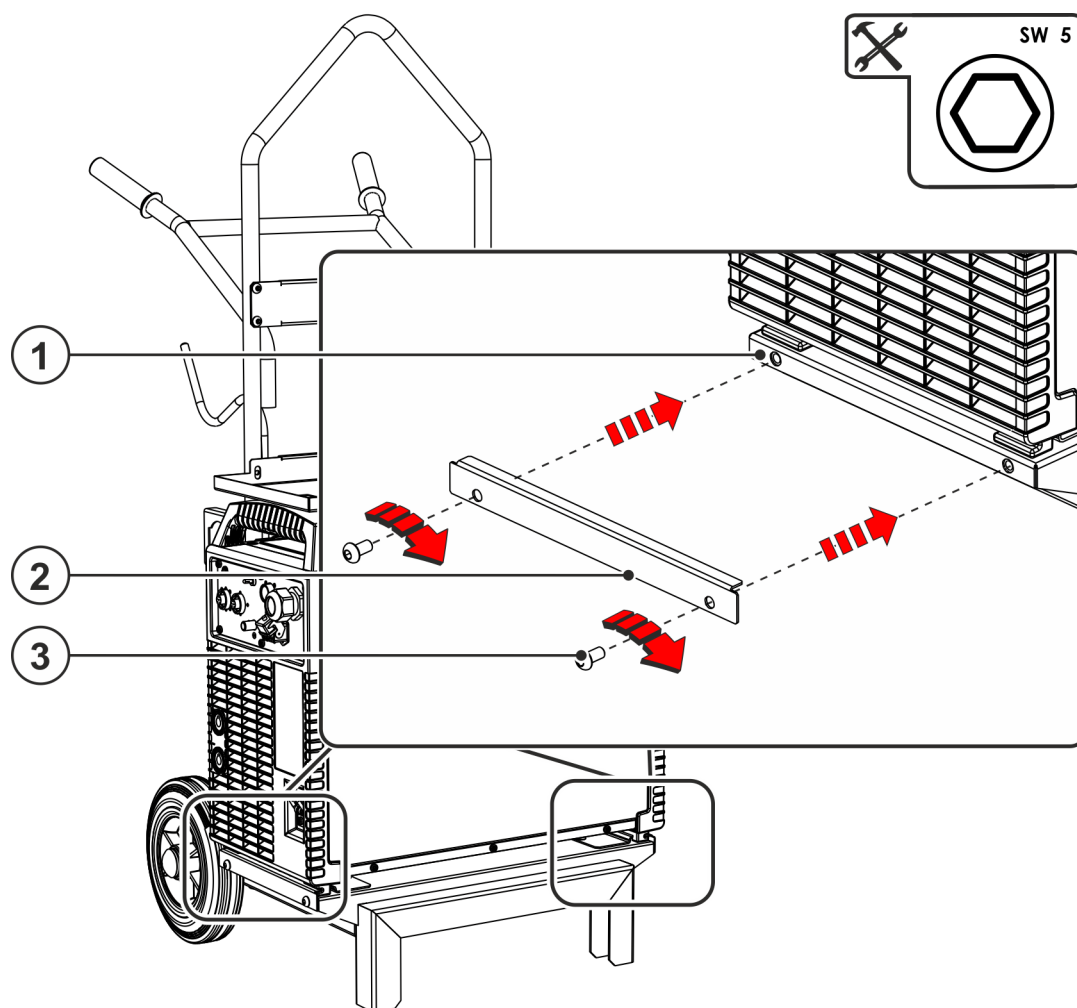

Afbeelding 5-8

Pos.	Symbool	Beschrijving
1		Apparaatdrager Houder voor lasapparaat.
2		Apparaatbevestiging
3		Bevestigingsschroef

- Apparaatbevestiging met bevestigingsbouten op de apparaatdrager van het lasapparaat monteren.

5.1.2.2 Draadtoevoerapparaat

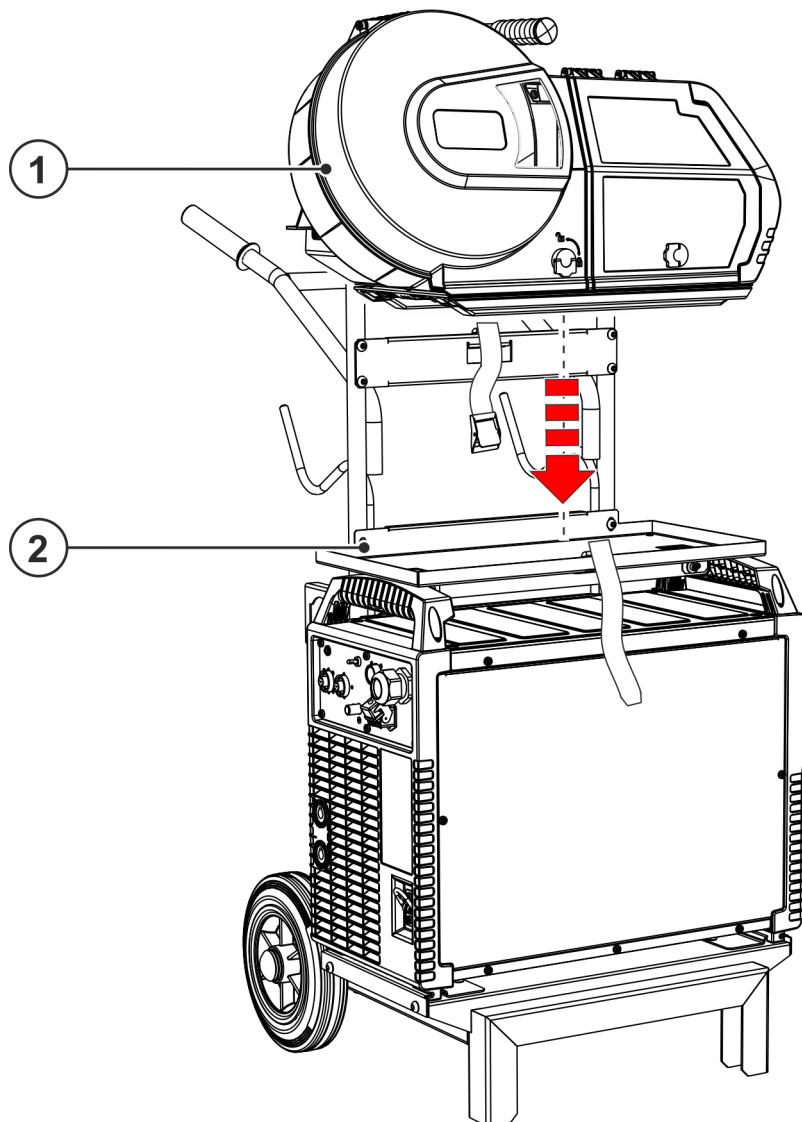

Afbeelding 5-9

Pos.	Symbool	Beschrijving
1		Draadtoevoerapparaat
2		Apparaatdrager Opname van het draadaanvoerapparaat.

- Draadaanvoerapparaat op de apparaatdrager plaatsen.

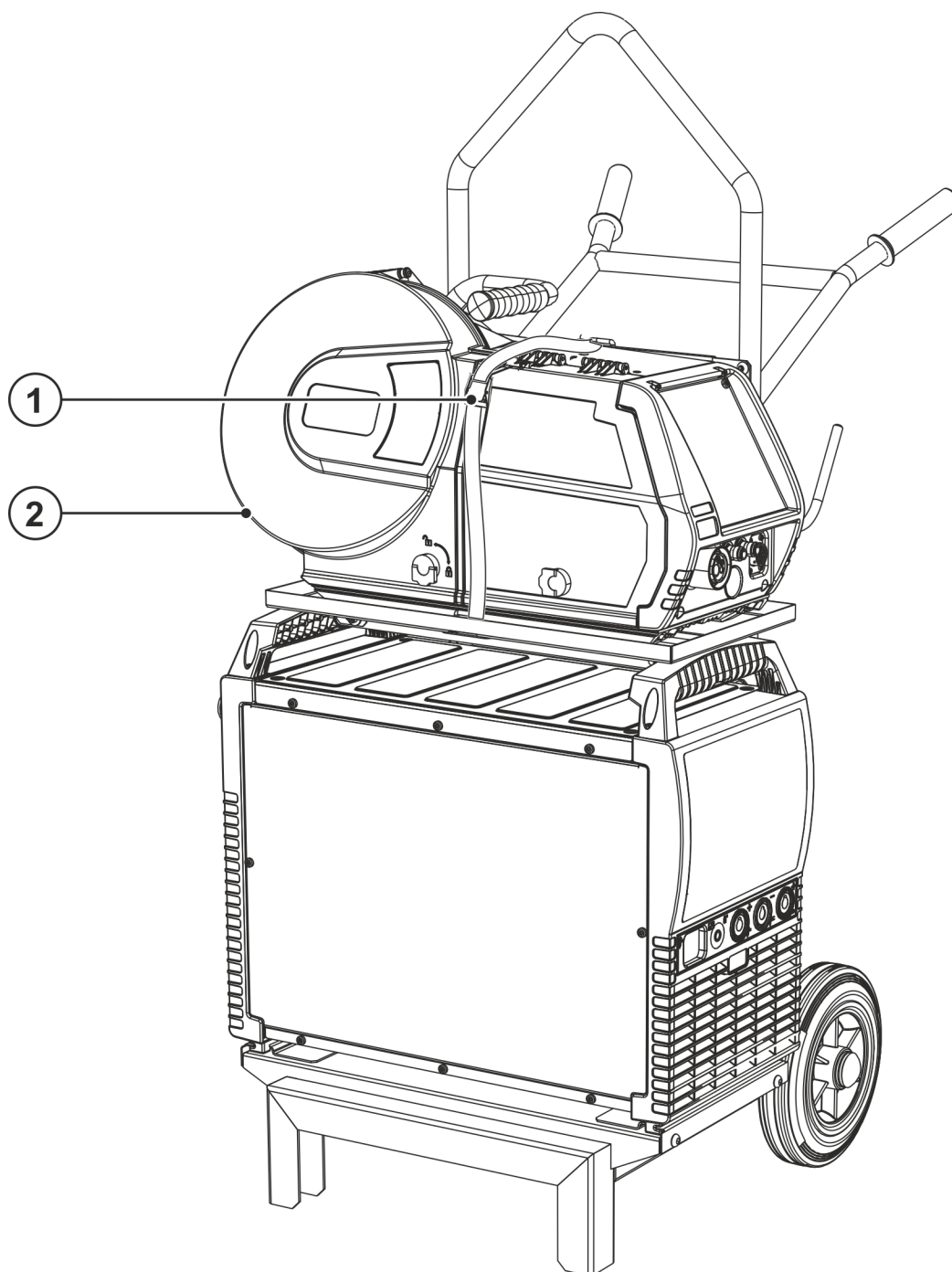

Afbeelding 5-10

Pos.	Symbool	Beschrijving
1		Spanriem
2		Draadtoevoerapparaat

- Apparaat met de spanriem vastzetten.

5.1.3 Trekontlasting tussenslangpakket



Niet of onvakkundige installatie van trekontlasting!

Bij niet of onvakkundige installatie van trekontlasting kunnen aansluitbussen en stekkers van het apparaat of tussenslangpakket worden beschadigd. De trekontlasting vangt de trekkracht van kabels, stekkers en aansluitbussen op.

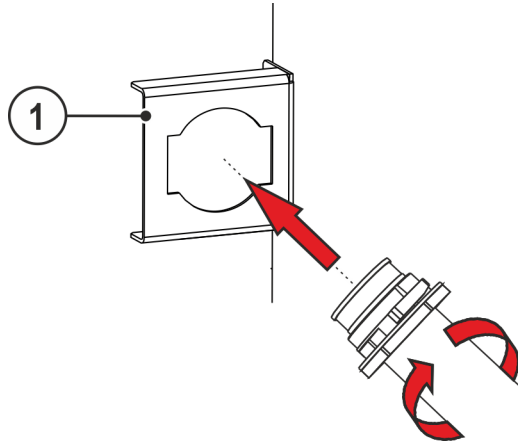

Afbeelding 5-11

Pos.	Symbol	Beschrijving
1		Trekontlasting tussenslangpakket

- Steek het uiteinde van het slangpakket door de trekontlasting tussenslangpakket en vergrendel dit door naar rechts te draaien.

5.1.4 Slangpakketopname

 De weergaven tonen bijvoorbeeld de oprollen van de slangpakketten.

5.1.4.1 Slangpakket van de lastoorts oprollen

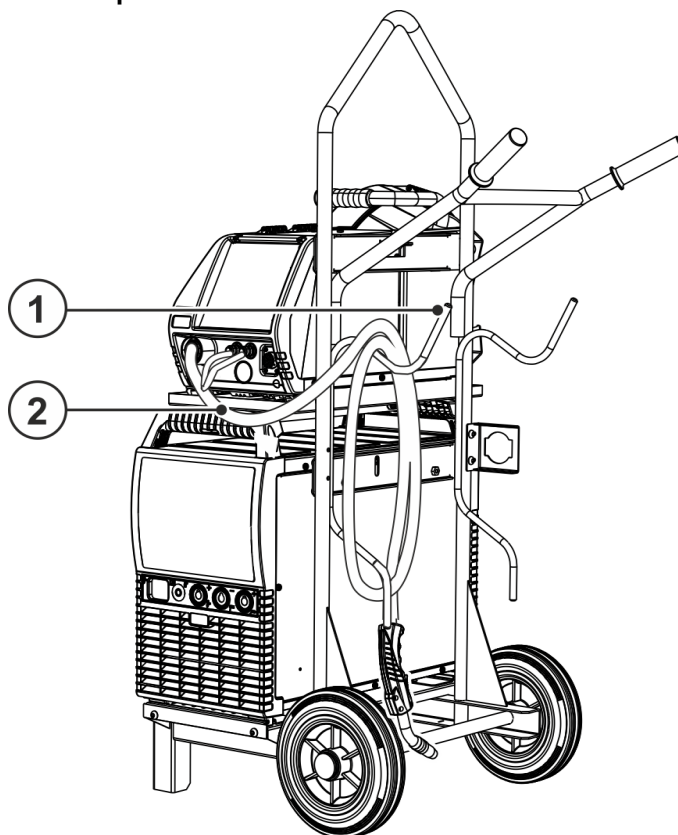

Afbeelding 5-12

Pos.	Symbool	Beschrijving
1		Houder voor kabels en slangen (tegenovergesteld ingericht)
2		Lastoortsslangpakket

5.1.4.2 Tussenpakket oprollen

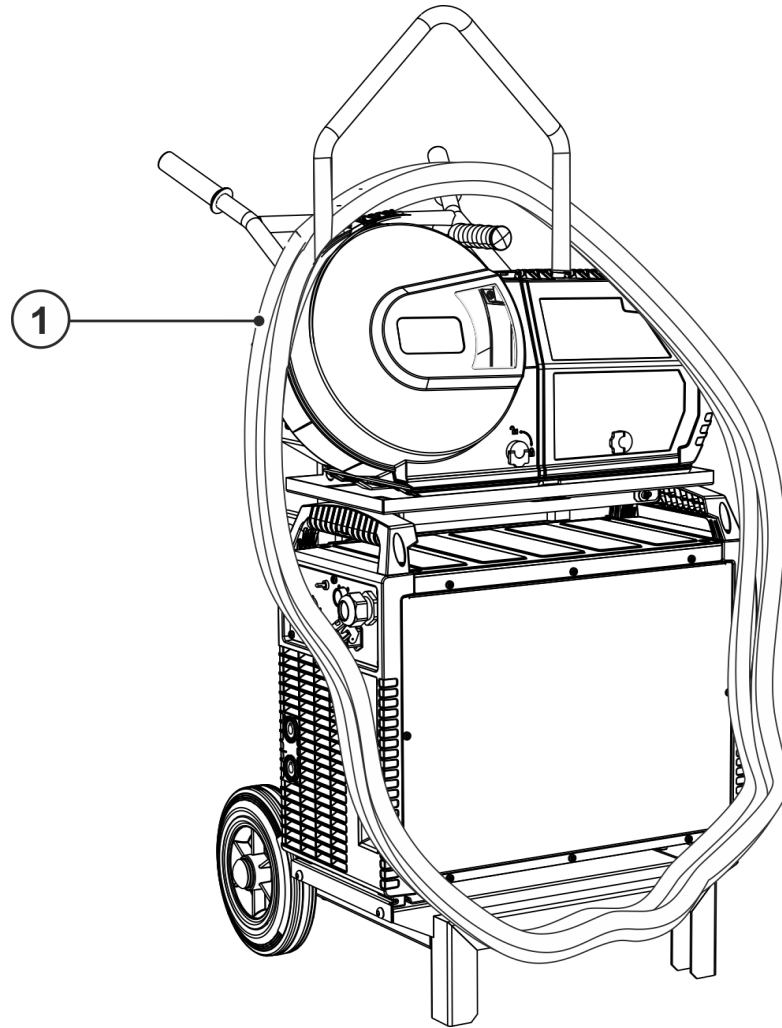

Afbeelding 5-13

Pos.	Symbol	Beschrijving
1		Tussenslangpakket

5.2 Verplaatsen met het transportsysteem

⚠ VOORZICHTIG



Ondeskundig bevestigde apparaten!

Niet volgens de voorschriften op transportsystemen bevestigde apparaten, combinaties van apparaten en accessoires kunnen tijdens het vervoer omvallen en zo letsel toebrengen aan personen!

- Gebruik uitsluitend de meegeleverde originele onderdelen om de apparaten te bevestigen!
- Systemen uitsluitend voor het transport > zie hoofdstuk 3.2 worden aangegeven!
- Controleer de bevestigingspunten voor elk transport en op gezette tijdstippen!

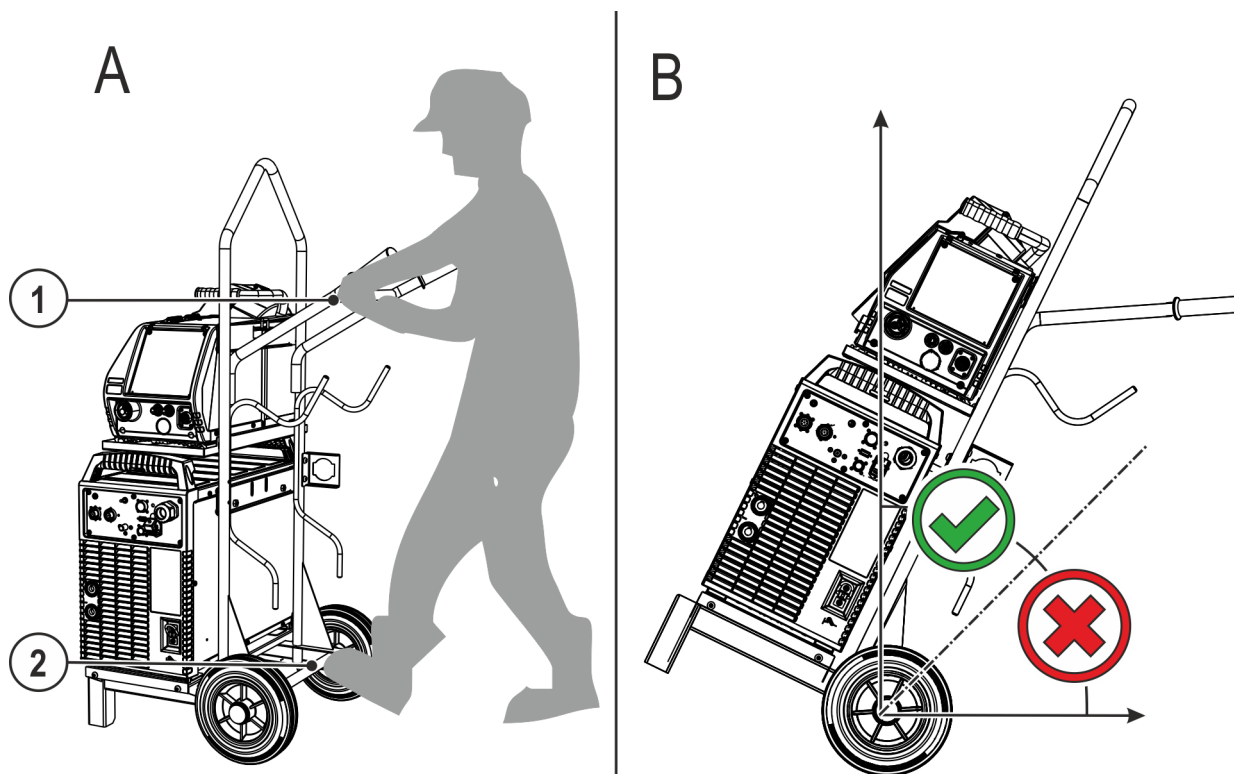

Afbeelding 5-14

Pos.	Symbol	Beschrijving
1		Transporthandgreep
2		As

- Transportwagen aan de transporthandgreep vasthouden.
- Transportwagen aan de as met de voet vastzetten.
- In een hoek van 40° houden om de transportwagen te verplaatsen.

6 Onderhoud, verzorging en afvalverwerking

6.1 Algemeen

GEVAAR



Gevaar voor verwonding door elektrische spanning na uitschakeling! Werkzaamheden aan een open apparaat kunnen tot dodelijke verwondingen leiden! Tijdens werking worden de condensatoren in het apparaat met elektrische spanning geladen. Deze spanning blijft nog tot 4 minuten na het verwijderen van de stroomstekker bestaan.

1. Apparaat uitschakelen.
2. Stroomstekker verwijderen.
3. Wacht minimaal 4 minuten tot de condensatoren zijn ontladen!

WAARSCHUWING



Onvakkundig onderhoud, controle en reparatie! Onderhoud, controle en reparatie van het product mogen uitsluitend door vakkundig en bevoegd personeel worden uitgevoerd. Vakkundig personeel is elke persoon die door zijn opleiding, kennis en ervaring risico's en eventuele gevolgschade kan herkennen die zich kunnen voordoen tijdens de controle van de lasstroombronnen, en de vereiste veiligheidsmaatregelen kan treffen.

- Volg de onderhoudsvoorschriften > zie hoofdstuk 6.2.
- Als aan een van de onderstaande controles niet wordt voldaan, mag het apparaat pas na reparatie en hernieuwde keuring opnieuw in bedrijf worden gesteld.

Reparatie- en onderhoudswerkzaamheden mogen uitsluitend door geschoold en bevoegd technisch personeel worden uitgevoerd, anders vervalt de garantie. Neem voor alle service-kwesties in principe contact op met uw dealer, de leverancier van het apparaat. Retourleveringen van garantiegevallen kunnen alleen via de dealer gebeuren. Gebruik bij het vervangen van onderdelen alleen originele reserveonderdelen. Bij de bestelling van reserveonderdelen moeten het type apparaat, het serienummer en artikelnummer van het apparaat, de typebenaming en het artikelnummer van het onderdeel worden aangegeven.

Dit apparaat is onder de vermelde omgevingsvoorwaarden en de normale werkomstandigheden grotendeels onderhoudsvrij en behoeft slechts minimaal onderhoud.

Een vuil apparaat verkort de levens- en inschakelduur. De reinigingsintervallen zijn voornamelijk afhankelijk van de omgevingsvoorwaarden en de daarmee verbonden verontreiniging van het apparaat (minstens halfjaarlijks).

6.1.1 Schoonmaken

- Maak de buitenoppervlakken schoon met een vochtige doek (gebruik geen agressieve reinigingsmiddelen).
- Blaas het ventilatiekanaal en eventuele koelrooster van het apparaat uit met olie- en watervrij perslucht. De perslucht kan de apparaatventilator te snel laten draaien en daardoor beschadigen. Zet daarom de perslucht niet direct op de apparaatventilator en zet indien nodig de ventilator mechanisch vast.
- Controleer de koelvloeistof op vuil en vervang indien nodig.

6.1.2 Vuilfilter

Door het verlaagde koelluchtdebiet wordt de inschakelduur van het lasapparaat gereduceerd. Het vuilfilter moet regelmatig gedemonteerd en door het afblazen met perslucht worden gereinigd (afhankelijk van de vuilintensiteit).

6.2 Onderhoudswerkzaamheden, intervallen

6.2.1 Dagelijkse onderhoudswerkzaamheden

Visuele controle

- Netvoedingskabel en desbetreffende trekontlasting
- Bevestigingselementen gasfles
- Slangpakket en stroomaansluitingen op uitwendige beschadigingen controleren en evt. vervangen c.q. door vakpersoneel laten repareren!
- Gasslangen en desbetreffende schakelinrichtingen (magneetventiel)
- Alle aansluitingen en de slijtagedelen op handvast zit controleren en evt. vastdraaien.
- De correcte bevestiging van de draadspoel controleren.
- Transportwielen en desbetreffende bevestigingselementen
- Transportelementen (gordel, kraanogen, handgreep)
- Overig, de algemene toestand

Controle op goede werking

- Bedienings-, meld-, bescherm- en instelinrichtingen (Functionele keuring)
- Lasstroomkabels (op vaste en vergrendelde bevestiging controleren)
- Gasslangen en desbetreffende schakelinrichtingen (magneetventiel)
- Bevestigingselementen gasfles
- De correcte bevestiging van de draadspoel controleren.
- Schroef- en stekerverbindingen van aansluitingen en slijtagedelen op de correcte zit controleren en eventueel vastdraaien.
- Vastplakkende lasspetters verwijderen.
- Draadtoevoerrollen regelmatig reinigen (afhankelijk van de vervuilingsgraad).

6.2.2 Maandelijks onderhoudswerkzaamheden

Visuele controle

- Behuizingsschade (voor-, achter- en zijanten)
- Transportwielen en desbetreffende bevestigingselementen
- Transportelementen (gordel, kraanogen, handgreep)
- Controleren of koelmiddelslangen en desbetreffende aansluitingen schoon zijn

Controle op goede werking

- Keuzeschakelaar, besturingsapparaten, noodstopinrichtingen, spanningsvermindervoorzieningen, meld- en controlelampjes
- Controleren of de draadgeleidingselementen (inlaatnippel, draadgeleidingsbuis) goed vast zitten.
- Controleren of koelmiddelslangen en desbetreffende aansluitingen schoon zijn
- Controleren en reinigen van de lastoorts. Door afzettingen in de toorts kunnen kortsluitingen optreden, die het lasresultaat negatief kunnen beïnvloeden en als gevolg de toorts kunnen beschadigen!

6.2.3 Jaarlijkse keuring (inspectie en keuring tijdens gebruik)

Er dient een herhalingstest uitgevoerd te worden volgens de norm IEC 60974-4 "Periodieke inspectie en keuring". Naast de hier vermelde controlevoorschriften moet er worden voldaan aan de wetten en voorschriften van het land in kwestie.

Meer informatie vindt u in de bijgevoegde brochure "Warranty registration" en informatie over garantie, onderhoud en keuring op www.ewm-group.com!

6.3 Afvalverwerking van het apparaat



Adequate afvalverwijdering!

Het apparaat bevat waardevolle grondstoffen voor recycling en elektronische onderdelen die milieuvriendelijk moeten worden verwerkt.

- **Niet bij het huisvuil zetten!**
- **De overheidsvoorschriften voor afvalwerking opvolgen!**
- Gebruikte elektrische en elektronische apparatuur mogen in overeenstemming met de Europese voorschriften (richtlijn 2012/19/EU inzake afgedankte elektrische en elektronische apparatuur) niet meer als ongesorteerd afval worden verwerkt. Ze moeten worden ingeleverd voor gescheiden afvalverwerking. Het symbool van de afvalbak met wieltjes verwijst naar de noodzaak van gescheiden afvalverwerking.
Dit apparaat dient voor de verwerking als afval resp. voor recycling bij de daarvoor bestemde inleverpunten voor gescheiden afvalwerking te worden ingeleverd.
- In Duitsland bent u krachtens de wet (Wet op het in verkeer brengen, het terugnemen en de milieuvriendelijke afvalverwerking van elektrische en elektronische apparaten (ElektroG)) verplicht om afgedankte apparaten voor gesorteerde afvalverwerking in te leveren. De publiekrechtelijke afvalverwerkers (gemeenten) hebben hiervoor verzamelpunten opgericht waar afgedankte apparatuur van particuliere huishoudens gratis kan worden ingeleverd.
- Informatie over de inlevering of inzameling van afgedankte apparaten vindt u bij het verantwoordelijke lokale stads- of gemeentebestuur.
- Daarnaast kunnen oude apparaten in heel Europa bij EWM-verkooppartners worden ingeleverd.



7 Technische gegevens

7.1 Trolley Y / Trolley 35-6

Afmetingen (lxbxh)	820 x 640 x 1385 mm
	32.3 x 25.2 x 54.5 inch
Gewicht excl. toebehoren	21 kg
	46.3 lb
Toegepaste normen	zie conformiteitsverklaring (apparaatdocumenten)

8 Bijlage A**8.1 Fabrikant zoeken**

Sales & service partners
www.ewm-group.com/en/specialist-dealers



"More than 400 EWM sales partners worldwide"