



NL

## Afstandsbediening

RCX Expert 2.0  
RCX Expert 2.0 Rob  
RC XQ Expert 2.0  
RC XQ Expert 2.0 Rob

099-008808-EW505

Aanvullende systeemdocumentatie opvolgen!

12.04.2018

**Register now  
and benefit!**  
**Jetzt Registrieren  
und Profitieren!**

[www.ewm-group.com](http://www.ewm-group.com)



## Algemene aanwijzingen

### WAARSCHUWING



#### **Lees de gebruikshandleiding!**

**De gebruikshandleiding biedt u een inleiding in veilige omgang met het product.**

- Lees en volg de gebruikshandleidingen van alle systeemcomponenten, vooral de veiligheids- en waarschuwingsaanwijzingen!
- Volg de voorschriften van ongevallenpreventie en de landelijke voorschriften!
- Bewaar de gebruikshandleiding op de gebruikslocatie van het apparaat.
- De veiligheids- en waarschuwingpictogrammen op het apparaat verwijzen naar mogelijke gevaren.  
Ze moeten altijd herkenbaar en leesbaar zijn.
- Het apparaat is gefabriceerd overeenkomstig de huidige stand van de techniek en normen, en mag uitsluitend door vakkundig personeel worden gebruikt, onderhouden en gerepareerd.
- Technische wijzigingen door verdere ontwikkeling van de apparatuurtechniek kunnen verschillend lasgedrag veroorzaken.



**Neem bij vragen over installatie, inbedrijfstelling, gebruik en werkomstandigheden op de gebruikslocatie en het gebruiksdoeleinde contact op met uw dealer of met onze klantenservice via het nummer +49 2680 181-0.**

**Een lijst met bevoegde dealers vindt u op [www.ewm-group.com/en/specialist-dealers](http://www.ewm-group.com/en/specialist-dealers).**

De aansprakelijkheid voor het gebruik van deze installatie beperkt zich uitsluitend tot de werking van de installatie. Elke andere vorm van aansprakelijkheid is uitdrukkelijk uitgesloten. Door de inbedrijfstelling erkent de gebruiker deze uitsluiting van aansprakelijkheid.

De fabrikant kan immers niet controleren of men zich aan deze handleiding houdt of aan de bepalingen en methodes die tijdens de installatie, het gebruik, de toepassing en het onderhoud van de installatie gelden.

Niet-vakkundige uitvoering van de installatie kan voor defecten zorgen en zo ook personen in gevaar brengen. Zodoende zijn wij geenszins aansprakelijk voor verlies, schade of kosten die ontstaan door of op enigerlei wijze te maken hebben met een verkeerde installatie, onoordeelkundig gebruik, verkeerde toepassing of slecht onderhoud.

De inhoud van dit document is zorgvuldig onderzocht, gecontroleerd en bewerkt. Wijzigingen, schrijffouten en fouten voorbehouden.

#### © EWM AG

Dr. Günter-Henle-Straße 8  
56271 Mündersbach Duitsland  
Tel: +49 2680 181-0, Fax: -244  
E-mail: [info@ewm-group.com](mailto:info@ewm-group.com)  
[www.ewm-group.com](http://www.ewm-group.com)

Het auteursrecht op dit document berust bij de fabrikant.

Reproducties, ook onder de vorm van uittreksels, zijn uitsluitend toegestaan na schriftelijke toestemming. De inhoud van dit document is zorgvuldig onderzocht, gecontroleerd en bewerkt, wijzigingen, schrijffouten en fouten voorbehouden.

# 1 Inhoudsopgave

<b>1</b>	<b>Inhoudsopgave</b>	<b>3</b>
<b>2</b>	<b>Veiligheidsvoorschriften</b>	<b>4</b>
2.1	Richtlijnen voor het gebruik van deze bedieningshandleiding	4
2.2	Verklaring van symbolen	5
2.3	Onderdeel van de complete documentatie	6
<b>3</b>	<b>Gebruik overeenkomstig de bestemming</b>	<b>7</b>
3.1	Toepassingsgebied	7
3.2	Meegeldende documenten/Geldige aanvullende documenten	7
3.2.1	Garantie	7
3.2.2	Conformiteitsverklaring	7
3.2.3	Servicedocumentatie (reserveonderdelen)	7
<b>4</b>	<b>Apparaatbeschrijving - snel overzicht</b>	<b>8</b>
4.1	Vooraanzicht / Achteraanzicht	8
<b>5</b>	<b>Opbouw en functie</b>	<b>9</b>
5.1	Levering	9
5.1.1	Omgevingscondities	9
5.1.1.1	Tijdens gebruik	9
5.1.1.2	Transport en opslag	9
5.2	Verbindingen herstellen	10
5.3	Beschrijving van de werking	10
<b>6</b>	<b>Onderhoud, verzorging en afvalverwerking</b>	<b>11</b>
6.1	Algemeen	11
6.1.1	Schoonmaken	11
6.1.2	Vuilfilter	11
6.2	Onderhoudswerkzaamheden, intervallen	12
6.2.1	Dagelijkse onderhoudswerkzaamheden	12
6.2.2	Maandelijks onderhoudswerkzaamheden	12
6.2.3	Jaarlijkse keuring (inspectie en keuring tijdens gebruik)	12
6.3	Afvalverwerking van het apparaat	13
<b>7</b>	<b>Technische gegevens</b>	<b>14</b>
7.1	RCX	14
<b>8</b>	<b>Bijlage A</b>	<b>15</b>
8.1	Fabrikant zoeken	15

## 2 Veiligheidsvoorschriften

### 2.1 Richtlijnen voor het gebruik van deze bedieningshandleiding

#### **GEVAAR**

**Werk- of gebruiksmethoden die nauwkeurig moeten worden aangehouden om een gerede kans op zwaar letsel of dood door ongeval van personen uit te sluiten.**

- De veiligheidsinstructie bevat in de titel het signaalwoord “GEVAAR” met een algemeen waarschuwingsymbool.
- Bovendien wordt het gevaar verduidelijkt met een pictogram in de zijrand.

#### **WAARSCHUWING**

**Werk- of gebruiksmethoden die nauwkeurig moeten worden aangehouden om de kans op zwaar letsel of dood door ongeval van personen uit te sluiten.**

- De veiligheidsinstructie bevat in de titel het signaalwoord “WAARSCHUWING” met een algemeen waarschuwingsymbool.
- Bovendien wordt het gevaar verduidelijkt met een pictogram in de zijrand.

#### **VOORZICHTIG**

**Werk- of gebruiksmethoden die nauwkeurig moeten worden aangehouden, om een mogelijke, lichte verwonding van personen uit te sluiten.**

- De veiligheidsinstructie bevat in de titel het signaalwoord “VOORZICHTIG” met een algemeen waarschuwingsymbool.
- Het gevaar wordt met een pictogram aan de zijrand verduidelijkt.



***Bijzondere technische eigenschappen die de gebruiker in acht moet nemen om materiële schade of schade aan het apparaat te voorkomen.***

Handelingsinstructies en optellingen die u stap voor stap aangeven wat in bepaalde situaties moet worden gedaan, herkent u aan de opsommingspunt, bijv.:

- Bus van de lasstroomleiding in het juiste tegendeel steken en vergrendelen.

### 2.2 Verklaring van symbolen

Symbol	Beschrijving	Symbol	Beschrijving
	Technische bijzonderheden waarmee de gebruiker rekening moet houden.		Indrukken en loslaten/tikken/toetsen
	Apparaat uitschakelen		Loslaten
	Apparaat inschakelen		Indrukken en vasthouden
			Schakelen
	Verkeerd/ongeldig		Draaien
	Correct/geldig		Waarde – instelbaar
	Ingang		Signaallampje licht groen op
	Navigeren		Signaallampje knippert groen
	Uitgang		Signaallampje licht rood op
	Tijdweergave (voorbeeld: 4 sec. wachten/indrukken)		Signaallampje knippert rood
	Onderbreking in de menuweergave (meer instelmogelijkheden mogelijk)		
	Gereedschap niet vereist/niet gebruiken		
	Gereedschap vereist/gebruiken		

## 2.3 Onderdeel van de complete documentatie

 **Deze gebruikshandleiding is een onderdeel van de complete documentatie en is uitsluitend geldig in combinatie met de complete documentatie! Lees en volg de gebruikshandleidingen van alle systeemcomponenten, vooral de veiligheidsaanwijzingen!**

De afbeelding toont het algemeen voorbeeld van een lassysteem.

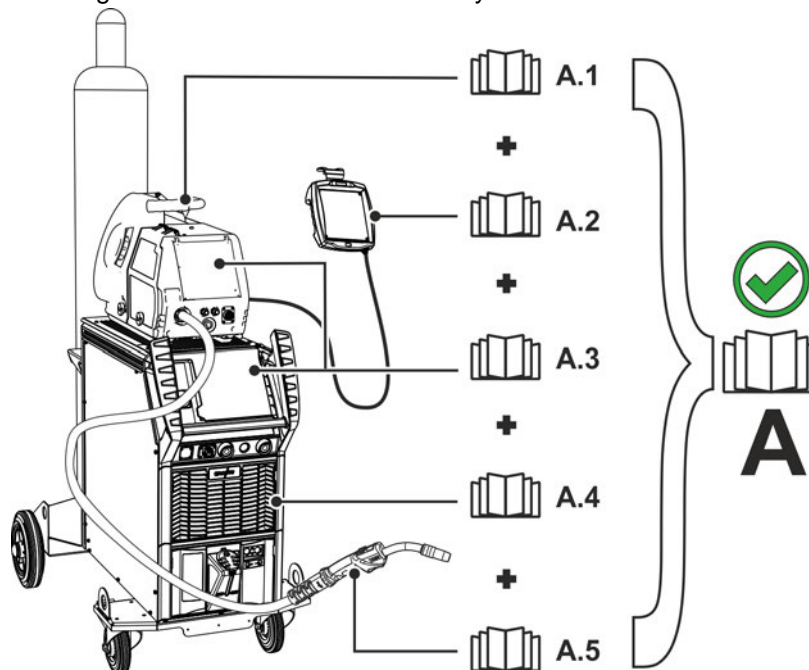

Afbeelding 2-1

De afbeelding toont het algemeen voorbeeld van een lassysteem.

Pos.	Documentatie
A.1	Draadaanvoerapparaat
A.2	Afstandssteller
A.3	Besturing
A.4	Stroombron
A.5	Lastoorts
A	Volledige documentatie

### 3 Gebruik overeenkomstig de bestemming

#### WAARSCHUWING



**Gevaren door onbedoeld gebruik!**

Dit apparaat is gefabriceerd overeenkomstig de huidige stand van de techniek en normen voor industrieel gebruik. Het apparaat is uitsluitend bedoeld voor de op het typeplaatje aangegeven lasprocessen. Bij onbedoeld gebruik van het apparaat kunnen er gevaren voor personen, dieren en materiële zaken ontstaan. Wij aanvaarden geen aansprakelijkheid voor alle hieruit voortvloeiende schade!

- Het apparaat mag uitsluitend volgens de bestemming en door opgeleid en vakkundig personeel worden gebruikt!
- Het apparaat mag niet onvakkundig worden gewijzigd of omgebouwd!

#### 3.1 Toepassingsgebied

De afstandsbediening dient voor de bediening op afstand van diverse apparaatfuncties (neem de gebruikshandleiding van de afstandsbediening in acht).

#### 3.2 Meegeldende documenten/Geldige aanvullende documenten

##### 3.2.1 Garantie

Meer informatie vindt u in de bijgevoegde brochure "Warranty registration" en informatie over garantie, onderhoud en keuring op [www.ewm-group.com](http://www.ewm-group.com)!

##### 3.2.2 Conformiteitsverklaring



**Het beschreven product komt qua concept en constructie overeen met de EG-richtlijnen:**

- Laagspanningsrichtlijn (LVD)
- Richtlijn elektromagnetische verdraagzaamheid (EMV)
- Beperking van het gebruik van bepaalde gevaarlijke stoffen (RoHS)

In geval van niet-bevoegde veranderingen, ondeskundige reparaties, niet naleving van de termijnen voor "Vlambooglasinrichtingen - Inspectie en controle tijdens de werking" en / of niet-toegestane ombouwen, die niet uitdrukkelijk door de fabrikant zijn geautoriseerd, verliest deze verklaring zijn geldigheid. Bij ieder product is een originele specifieke conformiteitsverklaring bijgevoegd.

##### 3.2.3 Servicedocumentatie (reserveonderdelen)

#### WAARSCHUWING



**Voer geen verkeerde reparaties en modificaties uit!**

**Om verwondingen en materiële schade te vermijden, mag het apparaat enkel door vakkundige, bevoegde personen gerepareerd resp. gemodificeerd worden!**

**Bij onbevoegde ingrepen vervalt de garantie!**

- In geval van reparatie, bevoegde personen (opgeleid servicepersoneel) hiermee belasten!

Reserveonderdelen zijn bij uw bevoegde dealer verkrijgbaar.

## 4 Apparaatbeschrijving - snel overzicht

### 4.1 Vooraanzicht / Achteraanzicht

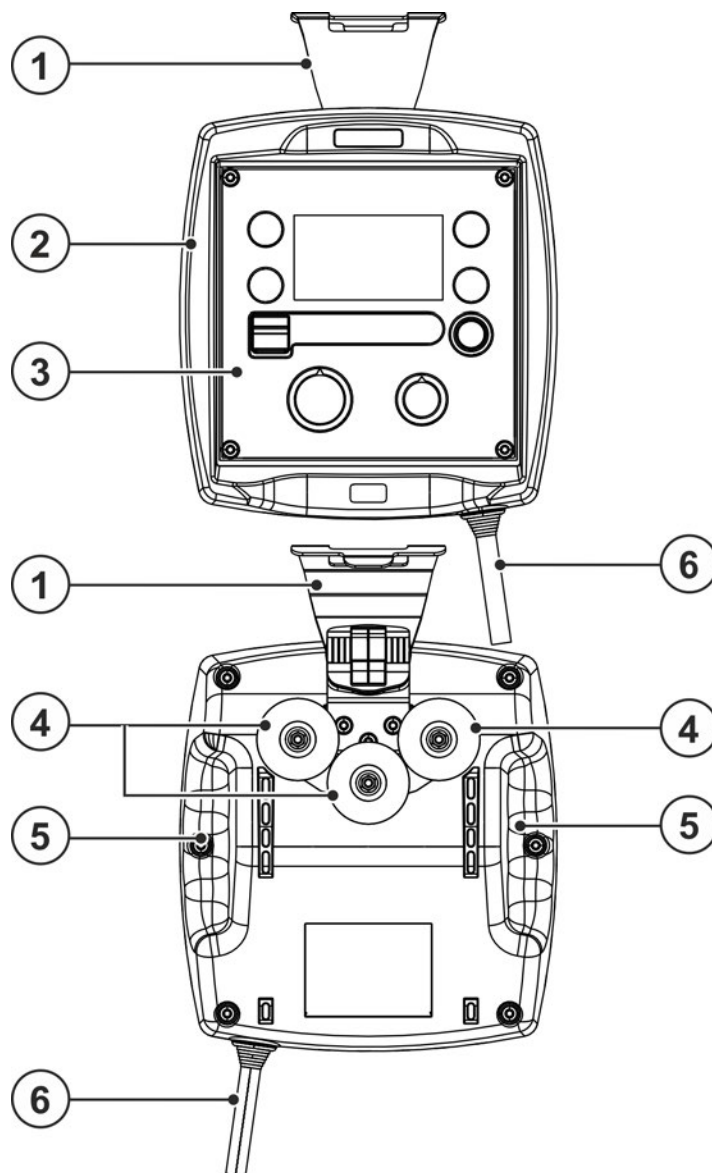

Afbeelding 4-1

Pos.	Symbol	Beschrijving
1		Houder voor afstandsbediening
2		Bedieningspaneel
3		Apparaatbesturing – zie de desbetreffende gebruikshandleiding "Besturing"
4		Bevestigingsmagneet Ter bevestiging van de afstandsbediening aan magnetiseerbare oppervlakken
5		Verzonken greep
6		Verbindingskabel tussen bedieningspaneel en stroombron



## 5 Opbouw en functie

### VOORZICHTIG



**Gevaar voor ongevallen door voorzieningsleidingen!**

Tijdens het transport kunnen niet-geïsoleerde voedingskabels (netkabels, stuurstroomkabels enz.) gevaren veroorzaken, zoals bijv. het kantelen van aangesloten apparaten en personen verwonden!

- Koppel alle voorzieningsleidingen los alvorens het transport uit te voeren!



**Lees en volg de documentatie van alle systeemcomponenten en accessoires!**

### 5.1 Levering

De levering wordt voor de verzending zorgvuldig gecontroleerd en verpakt, beschadigingen tijdens het transport kunnen echter niet worden uitgesloten.

#### **Binnenkomstcontrole**

- Controleer aan de hand van de pakbon of de zending volledig is!

#### **Indien de verpakking beschadigd is**

- Controleer de geleverde goederen op beschadigingen (visuele controle)!

#### **Bij klachten**

Indien de levering tijdens het transport is beschadigd:

- Neem direct contact op met de laatste transporteur!
- Bewaar de verpakking (voor een eventuele controle door de transporteur of om de goederen terug te zenden).

#### **Verpakken voor retourzending**

Gebruik zo mogelijk de originele verpakking en het originele verpakkingsmateriaal. Betreffende vragen over de verpakking en de transportbeveiliging neemt u contact op met uw leverancier.

#### 5.1.1 Omgevingscondities



**Materiële schade door verontreinigingen!**

**Ongewoon hoge hoeveelheden stof, zuren, corrosieve gassen of substanties het apparaat beschadigen (onderhoudsintervallen in acht nemen > zie hoofdstuk 6).**

- **Hoge hoeveelheden rook, damp, oliedamp, slijpstoffen en corrosieve omgevingslucht vermijden!**

##### 5.1.1.1 Tijdens gebruik

**Temperatuurbereik van de omgevingslucht:**

- -25 °C tot +40 °C (-13 F tot 104 F)

**relatieve luchtvochtigheid:**

- tot 50 % bij 40 °C (104 F)
- tot 90 % bij 20 °C (68 F)

##### 5.1.1.2 Transport en opslag

**Opslag in afgesloten ruimte, temperatuurbereik van de omgevingslucht:**

- -30 °C tot +70 °C (-22 F tot 158 F)

**Relatieve luchtvochtigheid**

- tot 90 % bij 20 °C (68 F)

## 5.2 Verbindingen herstellen



### **Apparaatschade door onvakkundige aansluiting!**

**De afstandsbedieningen zijn speciaal ontwikkeld voor de aansluiting op las- resp. draadtoevoerapparaten. Een aansluiting op andere apparaten kan apparaatschade veroorzaken!**

- **Volg de aanwijzingen in de bedieningshandleiding van het las- of draadtoevoerapparaat!**
- **Schakel het lasapparaat uit voordat u het aansluit!**
- Lasapparaat uitzetten.
- Aansluitstekker, buscontact in de aansluitbus van de afstandsbediening steken en naar rechts draaien om te vergrendelen.
- Aansluitstekker, stiftcontact in de aansluitbus van de afstandsbediening van het lasapparaat steken en naar rechts draaien om te vergrendelen.

## 5.3 Beschrijving van de werking

De werking en de instelmogelijkheden van de afstandsbediening zijn direct afhankelijk van de configuratie van het desbetreffende lasapparaat resp. draadtoevoertoestel. De omschakelaar resp. de instellingen van de speciale parameters (besturingsafhankelijk) bepalen de instelmogelijkheden.

De stand van de sleutelschakelaar (tegen onbevoegd gebruik) heeft tevens een directe invloed op de werkwijze van de desbetreffende afstandsbediening.

## 6 Onderhoud, verzorging en afvalverwerking

### 6.1 Algemeen

#### GEVAAR



**Gevaar voor verwonding door elektrische spanning na uitschakeling!**  
**Werkzaamheden aan een open apparaat kunnen tot dodelijke verwondingen leiden!**  
**Tijdens werking worden de condensatoren in het apparaat met elektrische spanning geladen. Deze spanning blijft nog tot 4 minuten na het verwijderen van de stroomstekker bestaan.**

1. Apparaat uitschakelen.
2. Stroomstekker verwijderen.
3. Wacht minimaal 4 minuten tot de condensatoren zijn ontladen!

#### WAARSCHUWING



**Onvakkundig onderhoud, controle en reparatie!**  
**Onderhoud, controle en reparatie van het product mogen uitsluitend door vakkundig en bevoegd personeel worden uitgevoerd. Vakkundig personeel is elke persoon die door zijn opleiding, kennis en ervaring risico's en eventuele gevolgschade kan herkennen die zich kunnen voordoen tijdens de controle van de lasstroombronnen, en de vereiste veiligheidsmaatregelen kan treffen.**

- Volg de onderhoudsvorschriften > zie hoofdstuk 6.2.
- Als aan een van de onderstaande controles niet wordt voldaan, mag het apparaat pas na reparatie en hernieuwde keuring opnieuw in bedrijf worden gesteld.

Reparatie- en onderhoudswerkzaamheden mogen uitsluitend door geschoold en bevoegd technisch personeel worden uitgevoerd, anders vervalt de garantie. Neem voor alle service-kwesties in principe contact op met uw dealer, de leverancier van het apparaat. Retourleveringen van garantiegevallen kunnen alleen via de dealer gebeuren. Gebruik bij het vervangen van onderdelen alleen originele reserveonderdelen. Bij de bestelling van reserveonderdelen moeten het type apparaat, het serienummer en artikelnummer van het apparaat, de typebenaming en het artikelnummer van het onderdeel worden aangegeven.

Dit apparaat is onder de vermelde omgevingsvoorwaarden en de normale werkomstandigheden grotendeels onderhoudsvrij en behoeft slechts minimaal onderhoud.

Een vuil apparaat verkort de levens- en inschakelduur. De reinigingsintervallen zijn voornamelijk afhankelijk van de omgevingsvoorwaarden en de daarmee verbonden verontreiniging van het apparaat (minstens halfjaarlijks).

#### 6.1.1 Schoonmaken

- Maak de buitenoppervlakken schoon met een vochtige doek (gebruik geen agressieve reinigingsmiddelen).
- Blaas het ventilatiekanaal en eventuele koelrooster van het apparaat uit met olie- en watervrij perslucht. De perslucht kan de apparaatventilator te snel laten draaien en daardoor beschadigen. Zet daarom de perslucht niet direct op de apparaatventilator en zet indien nodig de ventilator mechanisch vast.
- Controleer de koelvloeistof op vuil en vervang indien nodig.

#### 6.1.2 Vuilfilter

Door het verlaagde koelluchtdebiet wordt de inschakelduur van het lasapparaat gereduceerd. Het vuilfilter moet regelmatig gedemonteerd en door het afblazen met perslucht worden gereinigd (afhankelijk van de vuilintensiteit).

## 6.2 Onderhoudswerkzaamheden, intervallen

### 6.2.1 Dagelijkse onderhoudswerkzaamheden

Visuele controle

- Netvoedingskabel en desbetreffende trekontlasting
- Bevestigingselementen gasfles
- Slangpakket en stroomaansluitingen op uitwendige beschadigingen controleren en evt. vervangen c.q. door vakpersoneel laten repareren!
- Gasslangen en desbetreffende schakelinrichtingen (magneetventiel)
- Alle aansluitingen en de slijtagedelen op handvast zit controleren en evt. vastdraaien.
- De correcte bevestiging van de draadspoel controleren.
- Transportwielen en desbetreffende bevestigingselementen
- Transportelementen (gordel, kraanogen, handgreep)
- Overig, de algemene toestand

Controle op goede werking

- Bedienings-, meld-, bescherm- en instelinrichtingen (Functionele keuring)
- Lasstroomkabels (op vaste en vergrendelde bevestiging controleren)
- Gasslangen en desbetreffende schakelinrichtingen (magneetventiel)
- Bevestigingselementen gasfles
- De correcte bevestiging van de draadspoel controleren.
- Schroef- en stekerverbindingen van aansluitingen en slijtagedelen op de correcte zit controleren en eventueel vastdraaien.
- Vastplakkende lasspetters verwijderen.
- Draadtoevoerrollen regelmatig reinigen (afhankelijk van de vervuilingsgraad).

### 6.2.2 Maandelijks onderhoudswerkzaamheden

Visuele controle

- Behuizingsschade (voor-, achter- en zijkanten)
- Transportwielen en desbetreffende bevestigingselementen
- Transportelementen (gordel, kraanogen, handgreep)
- Controleren of koelmiddelslangen en desbetreffende aansluitingen schoon zijn

Controle op goede werking

- Keuzeschakelaar, besturingsapparaten, noodstopinrichtingen, spanningsvermindervoorzieningen, meld- en controlelampjes
- Controleren of de draadgeleidingselementen (inlaatnippel, draadgeleidingsbuis) goed vast zitten.
- Controleren of koelmiddelslangen en desbetreffende aansluitingen schoon zijn
- Controleren en reinigen van de lastoorts. Door afzettingen in de toorts kunnen kortsluitingen optreden, die het lasresultaat negatief kunnen beïnvloeden en als gevolg de toorts kunnen beschadigen!

### 6.2.3 Jaarlijkse keuring (inspectie en keuring tijdens gebruik)

Er dient een herhalingstest uitgevoerd te worden volgens de norm IEC 60974-4 "Periodieke inspectie en keuring". Naast de hier vermelde controlevoorschriften moet er worden voldaan aan de wetten en voorschriften van het land in kwestie.

Meer informatie vindt u in de bijgevoegde brochure "Warranty registration" en informatie over garantie, onderhoud en keuring op [www.ewm-group.com](http://www.ewm-group.com)!

### 6.3 Afvalverwerking van het apparaat



#### **Adequate afvalverwijdering!**

**Het apparaat bevat waardevolle grondstoffen voor recycling en elektronische onderdelen die milieuvriendelijk moeten worden verwerkt.**

- **Niet bij het huisvuil zetten!**
- **De overheidsvoorschriften voor afvalwerking opvolgen!**
- Gebruikte elektrische en elektronische apparatuur mogen in overeenstemming met de Europese voorschriften (richtlijn 2012/19/EU inzake afgedankte elektrische en elektronische apparatuur) niet meer als ongesorteerd afval worden verwerkt. Ze moeten worden ingeleverd voor gescheiden afvalverwerking. Het symbool van de afvalbak met wieltjes verwijst naar de noodzaak van gescheiden afvalverwerking.  
Dit apparaat dient voor de verwerking als afval resp. voor recycling bij de daarvoor bestemde inleverpunten voor gescheiden afvalwerking te worden ingeleverd.
- In Duitsland bent u krachtens de wet (Wet op het in verkeer brengen, het terugnemen en de milieuvriendelijke afvalverwerking van elektrische en elektronische apparaten (ElektroG)) verplicht om afgedankte apparaten voor gesorteerde afvalverwerking in te leveren. De publiekrechtelijke afvalverwerkers (gemeenten) hebben hiervoor verzamelpunten opgericht waar afgedankte apparatuur van particuliere huishoudens gratis kan worden ingeleverd.
- Informatie over de inlevering of inzameling van afgedankte apparaten vindt u bij het verantwoordelijke lokale stads- of gemeentebestuur.
- Daarnaast kunnen oude apparaten in heel Europa bij EWM-verkooppartners worden ingeleverd.



## 7 Technische gegevens



*Service-informatie en garantie zijn alleen geldig in combinatie met originele vervangings- en slijtage-onderdelen!*

### 7.1 RCX

Beveiligingsklasse	IP 23
Omgevingstemperatuur	-25 °C tot +40 °C
Afmetingen L x B x D in mm	310 x 230 x 110
Gewicht	2,0 kg
EMC-klasse	A
Gebouwd conform de norm	NEN-EN-IEC 60974-1, -10 <b>CE / EAC</b>

**8 Bijlage A****8.1 Fabrikant zoeken**

Sales & service partners  
[www.ewm-group.com/en/specialist-dealers](http://www.ewm-group.com/en/specialist-dealers)



"More than 400 EWM sales partners worldwide"