



Systèmes de transport

Trolley 35-1

099-008629-EW502

Respecter les instructions des documents système supplémentaires !

16.07.2013

Register now!
For your benefit
Jetzt Registrieren
und Profitieren!

www.ewm-group.com



3 Years | **5 Years**
transformer
and rectifier

ewm-warranty*
24 hours / 7 days

* Details for ewm-warranty
www.ewm-group.com

Informations générales

ATTENTION



Lire la notice d'utilisation !

La notice d'utilisation a pour objet de présenter l'utilisation des produits en toute sécurité.

- Lire les notices d'utilisation de tous les composants du système !
- Les mesures préventives contre les accidents doivent impérativement être observées.
- Respecter les spécifications en vigueur dans chaque pays !
- Confirmer au besoin par une signature.

CONSIGNE



Pour toute question concernant l'installation, la mise en service, le fonctionnement, les particularités liées au site ou aux fins d'utilisation, veuillez vous adresser à votre distributeur ou à notre

service clientèle au +49 2680 181-0.

Vous trouverez la liste des distributeurs agréés sur notre site Internet www.ewm-group.com.

Pour tout litige lié à l'utilisation de cette installation, la responsabilité est strictement limitée à la fonction proprement dite de l'installation. Toute autre responsabilité, quelle qu'elle soit, est expressément exclue. Cette exclusion de responsabilité est reconnue par l'utilisateur lors de la mise en service de l'installation.

Le fabricant n'est pas en mesure de contrôler le respect de ces instructions ni des conditions et méthodes d'installation, de fonctionnement, d'utilisation et de maintenance de l'appareil.

Tout emploi non conforme de l'installation peut entraîner des dommages et mettre en danger les personnes. Nous n'assumons donc aucune responsabilité en cas de pertes, dommages ou coûts résultant ou étant liés d'une manière quelconque à une installation incorrecte, à un fonctionnement non conforme ou à une mauvaise utilisation ou maintenance.

© EWM HIGHTEC WELDING GmbH, Dr. Günter-Henle-Straße 8, D-56271 Mündersbach

Le copyright de ce document demeure la propriété du fabricant.

Toute réimpression, qu'elle soit complète ou partielle, est soumise à autorisation écrite.

Sous réserve de modifications techniques.

1 Table des matières

1	Table des matières	3
2	Consignes de sécurité	4
2.1	Consignes d'utilisation de la présente notice	4
2.2	Explication des symboles	5
2.3	Généralités	6
2.4	Transport et mise en place	7
3	Utilisation conforme aux spécifications	9
3.1	Aperçu	9
3.2	Domaine d'application	9
3.3	Documents en vigueur	9
3.3.1	Garantie	9
3.3.2	Documentation service (pièces de rechange et plans électriques)	9
4	Description du matériel – Aperçu rapide	10
5	Structure et fonctionnement	11
5.1.1	Position du support de poste	11
5.1.1.1	Montage du support de poste	12
5.1.2	Mandrin de fixation	13
5.1.3	Fixation du poste de soudage	14
5.1.4	Picomig 180	14
5.1.5	Picotig 180/200; Pico 180/220; Tetric 180/200	17
5.2	Fixer et sécuriser les bouteilles de gaz	19
5.3	Transport avec le système de transport	21
6	Maintenance, entretien et élimination	22
6.1	Généralités	22
6.2	Travaux de réparation, intervalles	22
6.2.1	Travaux de maintenance quotidienne	22
6.2.2	Travaux de maintenance mensuelle	22
6.3	Travaux de maintenance	22
6.4	Élimination du poste	22
6.4.1	Déclaration du fabricant à l'utilisateur final	23
6.5	Respect des normes RoHS	23
7	Caractéristiques techniques	24
8	Annexe A	25
8.1	Aperçu des succursales d'EWM	25

2 Consignes de sécurité

2.1 Consignes d'utilisation de la présente notice



DANGER

Procédés de travail ou de fonctionnement devant être scrupuleusement respectés afin d'éviter des blessures graves et immédiates, voire la mort.

- Dans son intitulé, la consigne de sécurité comporte la mention « DANGER », ainsi qu'un signe d'avertissement général.
- En outre, le risque est signalé par la présence en marge d'un pictogramme.



AVERTISSEMENT

Procédés de travail ou de fonctionnement devant être scrupuleusement respectés afin d'éviter d'éventuelles blessures graves, voire mortelles.

- Dans son intitulé, la consigne de sécurité comporte la mention « AVERTISSEMENT », ainsi qu'un signe d'avertissement général.
- En outre, le risque est signalé par la présence en marge d'un pictogramme.



ATTENTION

Procédés de travail ou de fonctionnement devant impérativement être respectés afin d'éviter d'éventuelles blessures légères.

- Dans son intitulé, la consigne de sécurité comporte la mention « ATTENTION », ainsi qu'un signe d'avertissement général.
- Le risque est signalé par la présence en marge d'un pictogramme.

ATTENTION

Procédés de travail ou de fonctionnement devant impérativement être respectés pour éviter tout endommagement ou destruction du produit.

- Dans son intitulé, la consigne de sécurité comporte la mention « ATTENTION » sans que celle-ci s'accompagne d'un signe d'avertissement général.
- Le risque est signalé par la présence en marge d'un pictogramme.

CONSIGNE













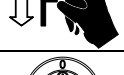

Spécificités techniques que l'utilisateur doit observer.

- Dans son intitulé, la consigne comporte la mention « CONSIGNE » sans que celle-ci s'accompagne d'un signe d'avertissement général.

Les instructions d'utilisation et les procédures décrivant la marche à suivre dans certaines situations se caractérisent par une puce en début de ligne, par exemple :

- Enficher la fiche de la ligne de courant de soudage dans la pièce correspondante et la verrouiller.

2.2 Explication des symboles

Icône	Description
	Activer
	Ne pas activer
	Faire pivoter
	Mettre en marche
	Mettre le poste hors tension
	Mettre le poste sous tension
	ENTER (accès au menu)
	NAVIGATION (Naviguer au sein du menu)
	EXIT (Quitter le menu)
	Représentation temporelle (exemple : attendre 4 s/actionner)
	Interruption de la représentation des menus (possibilités de réglage additionnelles possibles)
	Outil non nécessaire/ne devant pas être utilisé
	Outil nécessaire/devant être utilisé
	Correct
	Incorrect

2.3 Généralités



DANGER



Toute réparation ou modification non conforme est interdite !

Pour éviter toute blessure ou tout endommagement de l'équipement, la réparation ou la modification du poste doit être confiée exclusivement à un personnel qualifié !

En cas d'intervention non autorisée, aucun recours en garantie ne sera possible !

- Si une réparation s'avère nécessaire, celle-ci doit être confiée à un personnel compétent (personnel d'entretien qualifié) !



AVERTISSEMENT



Risque d'accident en cas de non-respect des consignes de sécurité !

Tout non-respect des consignes de sécurité peut entraîner des blessures mortelles !

- Lire attentivement les consignes de sécurité figurant dans ces instructions !
- Respecter les mesures préventives contre les accidents du pays !
- Informer les personnes se trouvant sur le lieu de travail de la nécessité de respecter les dispositions !



Validité du document !

Ce document n'est valide qu'en association avec la notice d'utilisation de la source de courant employée (poste de soudage) !

- Lire la notice d'utilisation de la source de courant (poste de soudage), en particulier les consignes de sécurité !

ATTENTION



Devoirs de l'exploitant !

Il convient d'observer les directives et lois nationales en vigueur lors de l'utilisation du poste !

- Entrée en vigueur nationale de la directive générale (89/391/EWG), ainsi que des directives particulières correspondantes.
- En particulier, la directive (89/655/EWG), relative aux prescriptions minimales de sécurité et à la protection sanitaire lors de l'utilisation par les employés de moyens de production au cours de leur travail.
- Dispositions de sécurité de travail et de prévention des accidents du pays.
- Mise en place et mise en service du poste selon IEC 60974-9.
- Contrôler régulièrement que le poste soit utilisé conformément aux consignes de sécurité !
- Contrôle régulier du poste selon IEC 60974-4.

2.4 Transport et mise en place

AVERTISSEMENT



Manipulations non conformes !

Toute manipulation non conforme du produit peut entraîner des pertes de stabilité et des blessures corporelles graves !

- Utiliser uniquement les composants et les pièces de fixation fournis !
- Pas de charge sans contrôle des éléments d'assemblage !



Risque de blessure en raison du transport non autorisé de postes non transportables par grue !

Le transport par grue et la suspension du poste sont interdits ! Le poste peut chuter et blesser des personnes ! Les poignées et les supports sont exclusivement conçus pour le transport manuel !

- L'appareil n'est pas adapté au transport par grue ou à la suspension !

ATTENTION



Fixation des postes non conforme !

Les postes fixés de manière incorrecte sur les systèmes de transport, les combinaisons d'appareils et les accessoires peuvent basculer pendant le transport et entraîner des blessures corporelles !

- Utiliser exclusivement les pièces d'origine livrées avec le poste pour sa fixation !
- Utiliser les systèmes uniquement pour le transport des postes mentionnés au chapitre « Utilisation conforme » !
- Contrôler les points de fixation avant chaque transport et à intervalles réguliers !



Domages causés par des lignes d'alimentation encore connectées !

Lors du transport, les lignes d'alimentation (câbles secteur, lignes pilote, etc.) qui n'auraient pas été déconnectées peuvent s'avérer dangereuses et, par exemple, entraîner un renversement des postes ou blesser des personnes !

- Déconnecter les lignes d'alimentation !



Risque de renversement !

Lors du transport et de la pose, le chariot de transport peut basculer et blesser des personnes ou être endommagé.

- Déposer et déplacer le poste sur un sol plat et solide !
- Fixer correctement les pièces !
- Remplacer les galets de roulement et leurs dispositifs de sécurité s'ils sont endommagés !

CONSIGNE

Les instructions sont présentées avec des exemples de différents systèmes.

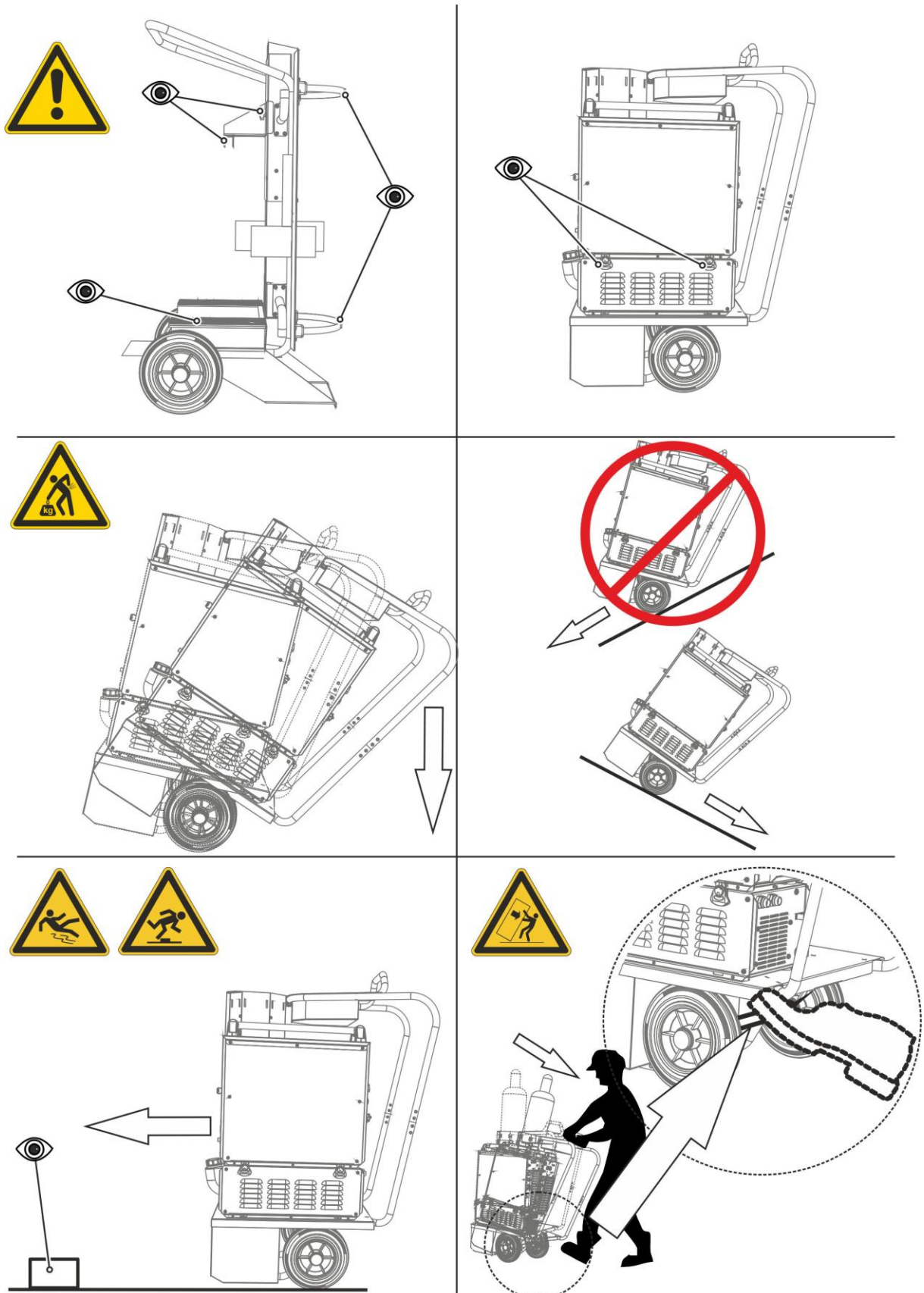

Illustration 2-1

3 Utilisation conforme aux spécifications

3.1 Aperçu

AVERTISSEMENT



Toute utilisation non conforme peut représenter un danger !

Toute utilisation non conforme peut représenter un danger pour les personnes, les animaux et les biens. Aucune responsabilité ne sera assumée pour les dommages qui pourraient en résulter !

- Le poste ne doit être utilisé que conformément aux dispositions et par un personnel formé ou qualifié !
- Le poste ne doit en aucun cas subir de modifications ou de transformations non conformes !

ATTENTION



Domages liés à l'utilisation de composants tiers !

En cas d'utilisation de composants tiers, aucun recours en garantie ne sera possible auprès du fabricant !

- Vous ne devez utiliser que les composants système et options (sources de courant, torches de soudage, porte-électrodes, commande à distance, pièces de rechange et pièces d'usure, etc.) de notre gamme de livraison !
- Le branchement et le verrouillage des accessoires dans la douille de raccordement appropriée n'est possible que si le poste de soudage est mis hors tension.

3.2 Domaine d'application

Transport uniquement des postes et combinaisons de postes suivants:

- Picomig 180
- Picotig 180/200
- Pico 180/220
- Tetric 180/200

3.3 Documents en vigueur

3.3.1 Garantie

CONSIGNE



Pour plus d'informations, consultez les additifs ci-joints « Données des postes et d'entreprise, maintenance et contrôle, garantie » !

3.3.2 Documentation service (pièces de rechange et plans électriques)

DANGER



Toute réparation ou modification non conforme est interdite !

Pour éviter toute blessure ou tout endommagement de l'équipement, la réparation ou la modification du poste doit être confiée exclusivement à un personnel qualifié !

En cas d'intervention non autorisée, aucun recours en garantie ne sera possible !



- Si une réparation s'avère nécessaire, celle-ci doit être confiée à un personnel compétent (personnel d'entretien qualifié) !

Les pièces de rechange peuvent être achetées auprès des concessionnaires compétents.

5 Structure et fonctionnement

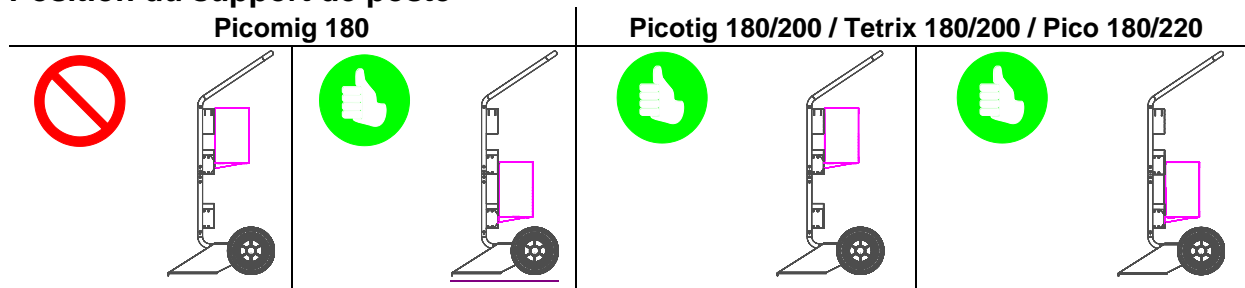
5.1.1 Position du support de poste



Icône	Description
	Correct
	Incorrect

5.1.1.1 Montage du support de poste

CONSIGNE

Choisir la position du support de poste en fonction du poste et adapter le support de poste en conséquence.

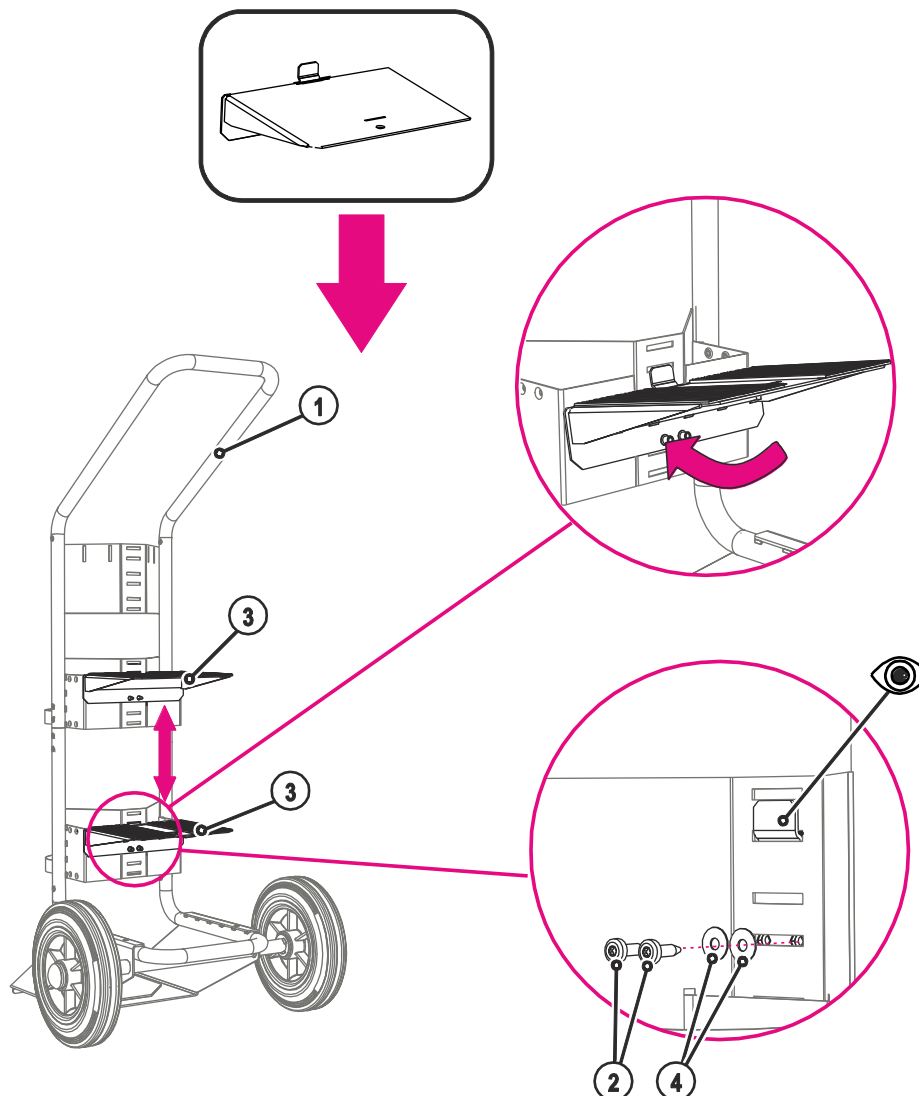

Illustration 5-1

Pos.	Symbole	Description
1		Trolley 35-1
2		Goupille fileté, M5
3		Support du poste
4		Rondelle M5

- Desserrer les vis de fixation M5.
- Retirer le support de poste de la position inférieure.
- Fixer le support de poste en position supérieure.
- Revisser les vis de fixation M5.

5.1.2 Mandrin de fixation

ATTENTION

**Risque d'accident en cas de préparation non conforme du chariot de transport !
Le chariot de transport doit être adapté en fonction de la série de postes utilisée afin d'éviter que les postes glissent ou basculent !**

- Série Picomig : fixer le mandrin de fixation sur le support de poste !
- Toutes les séries à l'exception de Picomig : retirer le mandrin de fixation du support de poste !

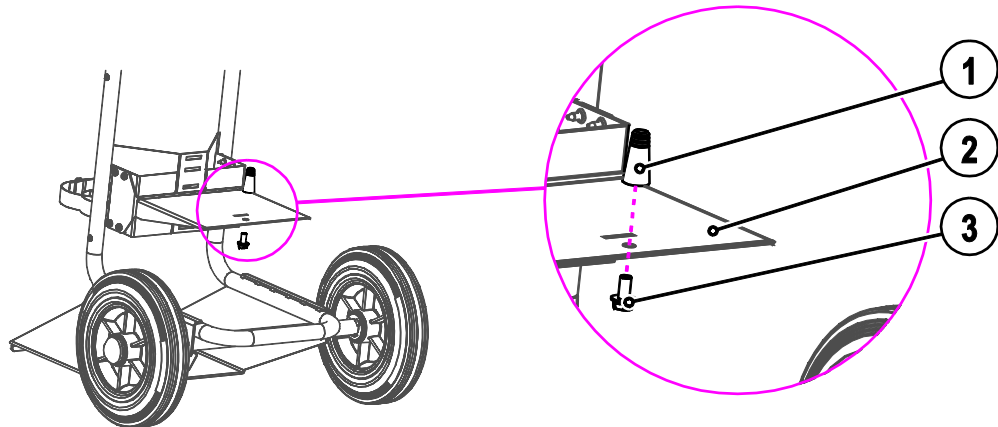

Illustration 5-2

Pos.	Symbole	Description
1		Mandrin de fixation (Picomig)
2		Support du poste
3		Vis de fixation

- Fixer le mandrin de fixation au support de poste à l'aide d'une vis à six pans.

5.1.3 Fixation du poste de soudage

5.1.4 Picomig 180

ATTENTION



Fixation des postes non conforme !

Les postes fixés de manière incorrecte sur les systèmes de transport, les combinaisons d'appareils et les accessoires peuvent basculer pendant le transport et entraîner des blessures corporelles !

- Utiliser exclusivement les pièces d'origine livrées avec le poste pour sa fixation !
- Utiliser les systèmes uniquement pour le transport des postes mentionnés au chapitre « Utilisation conforme » !
- Contrôler les points de fixation avant chaque transport et à intervalles réguliers !

A

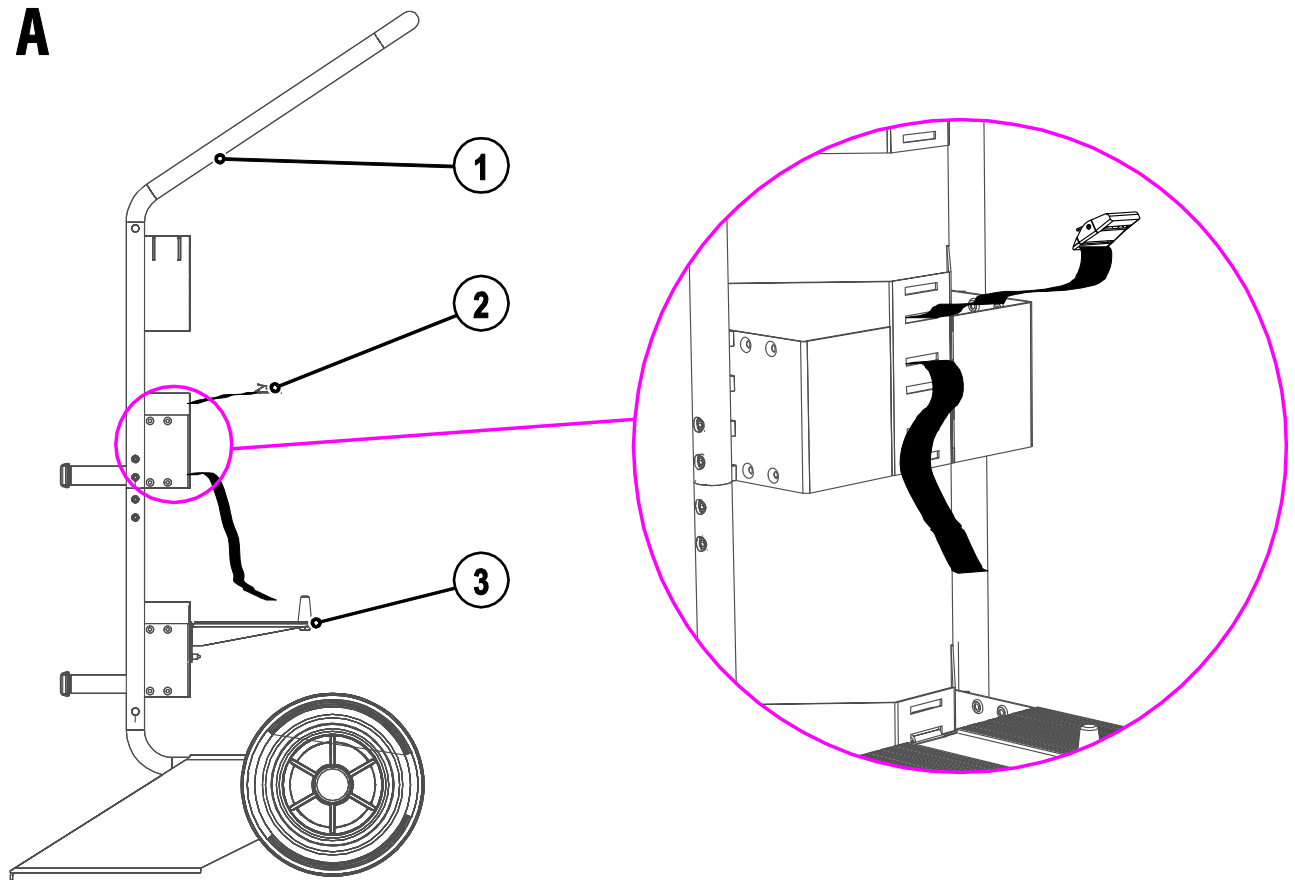

Illustration 5-3

Pos.	Symbole	Description
1		Trolley 35-1
2		Courroie de fixation, fixation de poste
3		Support du poste

- Enfiler la courroie de fixation comme sur l'illustration.

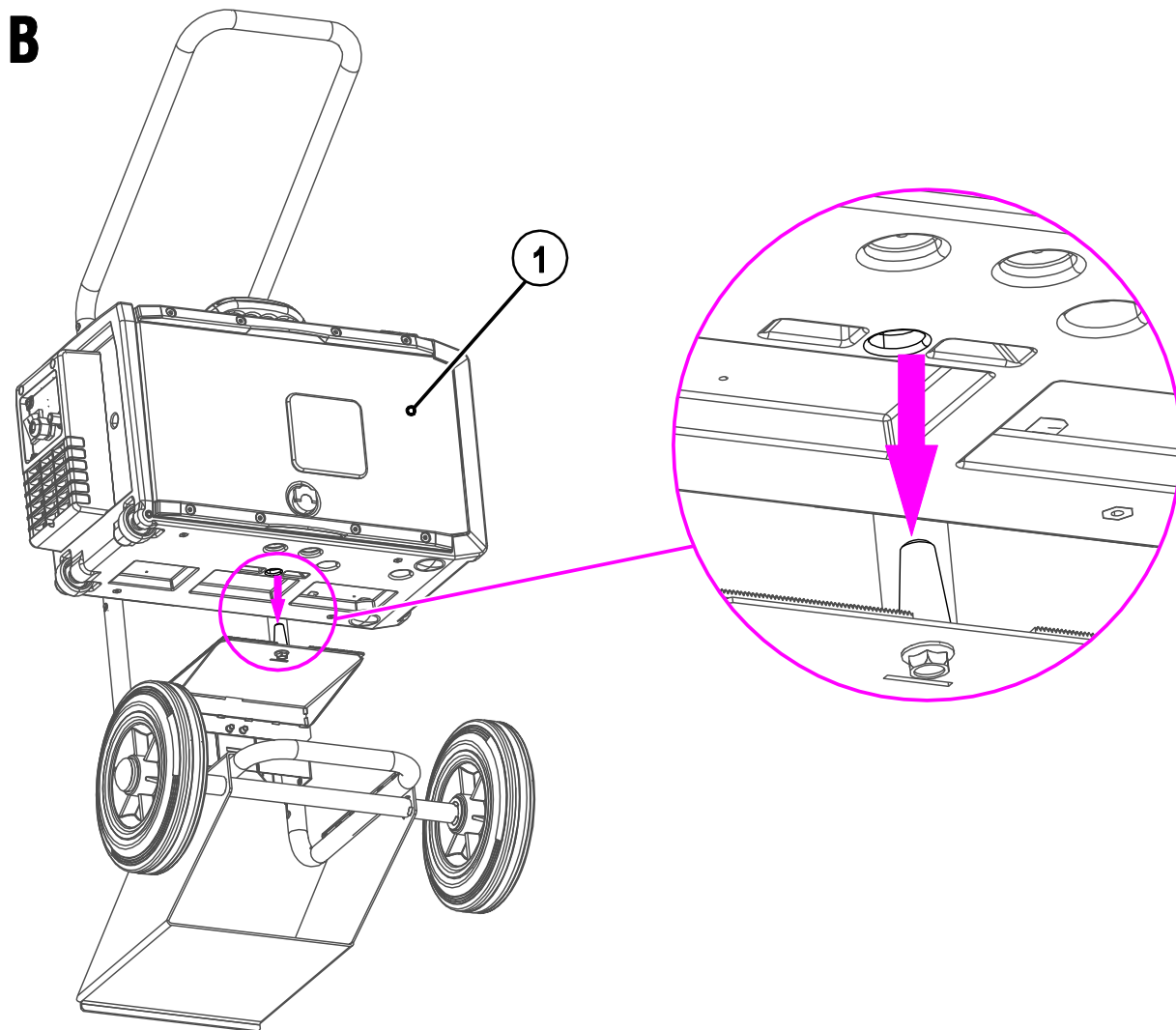

Illustration 5-4

Pos.	Symbole	Description
1		Postes de soudage

- Déposer le poste sur le support de poste.

CONSIGNE

Le poste de soudage doit être enfilé sur le mandrin de fixation situé sur le support de poste à l'aide de la douille ronde qui se trouve sur le dessous du poste !



Illustration 5-5

Pos.	Symbole	Description
1		Courroie de fixation, fixation de poste

- Arrimer le poste avec la courroie de fixation.
- Veiller à ce que le tendeur soit bien fixé !

5.1.5 Picotig 180/200; Pico 180/220; Tetrax 180/200

ATTENTION**Fixation des postes non conforme !**

Les postes fixés de manière incorrecte sur les systèmes de transport, les combinaisons d'appareils et les accessoires peuvent basculer pendant le transport et entraîner des blessures corporelles !

- Utiliser exclusivement les pièces d'origine livrées avec le poste pour sa fixation !
- Utiliser les systèmes uniquement pour le transport des postes mentionnés au chapitre « Utilisation conforme » !
- Contrôler les points de fixation avant chaque transport et à intervalles réguliers !

A

Illustration 5-6

Pos.	Symbole	Description
1		Trolley 35-1
2		Support du poste
3		Courroie de fixation, fixation de poste

- Enfiler la courroie de fixation comme sur l'illustration.

B

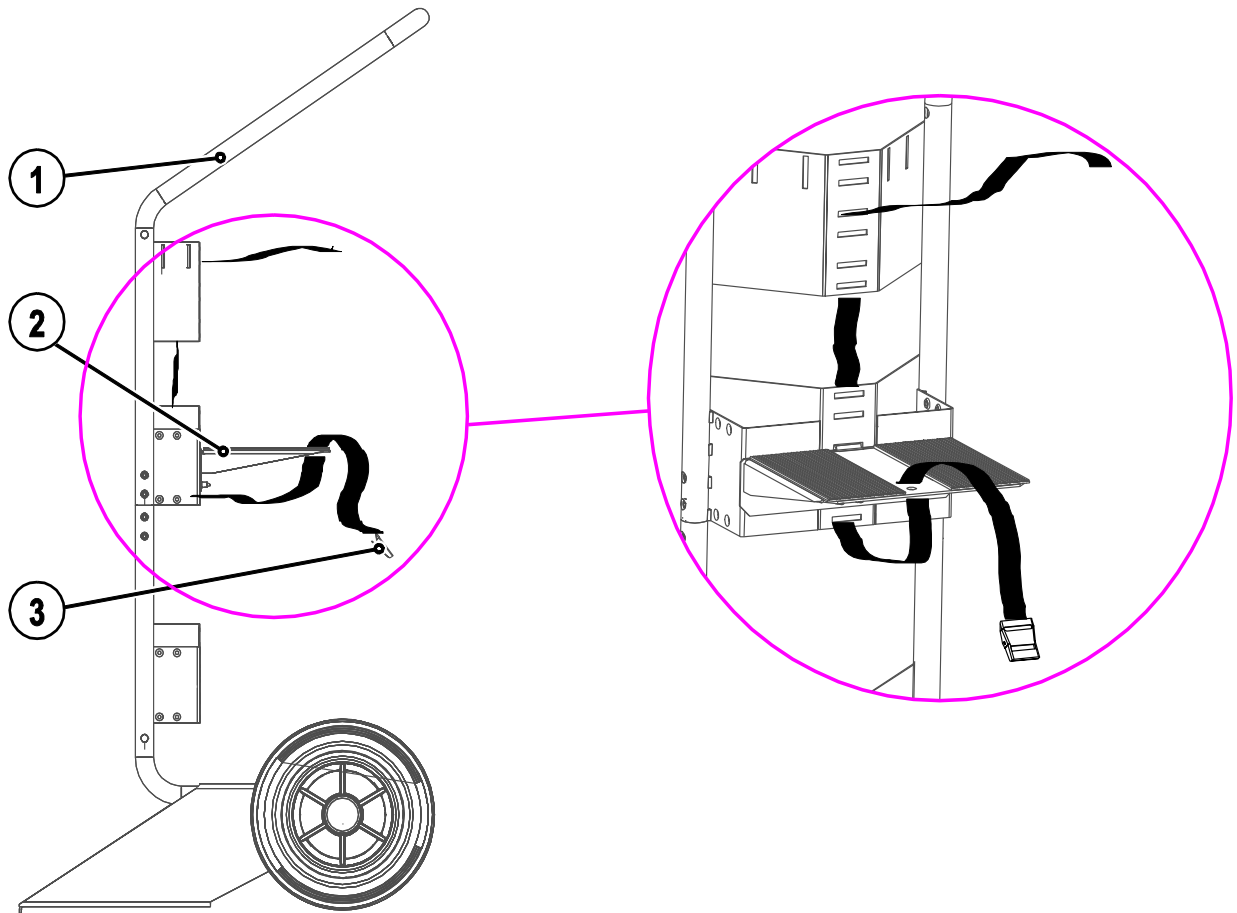
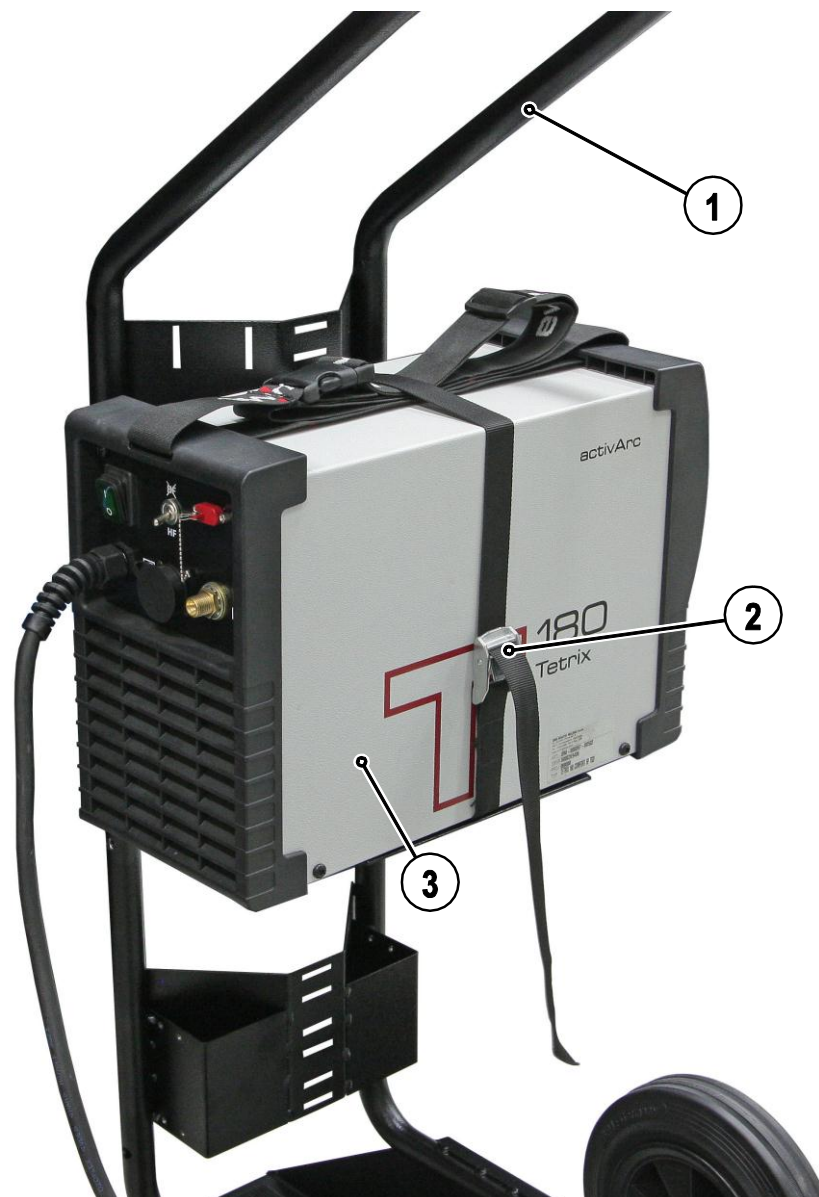

Illustration 5-7

Pos.	Symbole	Description
1		Trolley 35-1
2		Courroie de fixation, fixation de poste
3		Postes de soudage

- Déposer le poste sur le support de poste.
- Arrimer le poste avec la courroie de fixation.
- Veiller à ce que le tendeur soit bien fixé !

5.2 Fixer et sécuriser les bouteilles de gaz

AVERTISSEMENT



Risque de blessure en cas de mauvaise manipulation des bouteilles de gaz protecteur !

Une mauvaise manipulation ou une fixation insuffisante des bouteilles de gaz protecteur peuvent entraîner des blessures graves !

- Fixer les bouteilles de gaz protecteur à l'aide des éléments de fixation disponibles en série sur le poste (chaîne/sangle) !
- Les éléments de fixation doivent être parfaitement ajustés au pourtour des bouteilles !
- Aucune fixation ne doit être réalisée au niveau de la vanne de la bouteille de gaz protecteur !
- Ajuster la hauteur des éléments de fixation à la taille de la bouteille de gaz protecteur !
- Suivre les instructions des fabricants de gaz et respecter la réglementation sur le gaz sous pression !
- Éviter tout échauffement de la bouteille de gaz de protecteur !
- Ne pas utiliser de bouteilles de gaz protecteur d'une contenance supérieure à 20 l ou d'une hauteur de plus d'1 m !

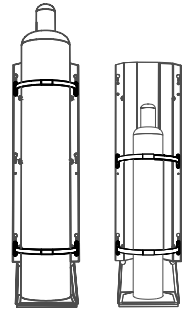

Manipulation incorrecte des bouteilles de gaz de protection !

Toute manipulation incorrecte des bouteilles de gaz de protection peut entraîner des blessures graves voire la mort.

- Suivre les indications du fabricant et respecter la réglementation sur le gaz sous pression !
- Placer la bouteille de gaz de protection sur le support prévu à cet effet et la fixer au moyen d'éléments de fixation !
- Éviter tout échauffement de la bouteille de gaz de protection !

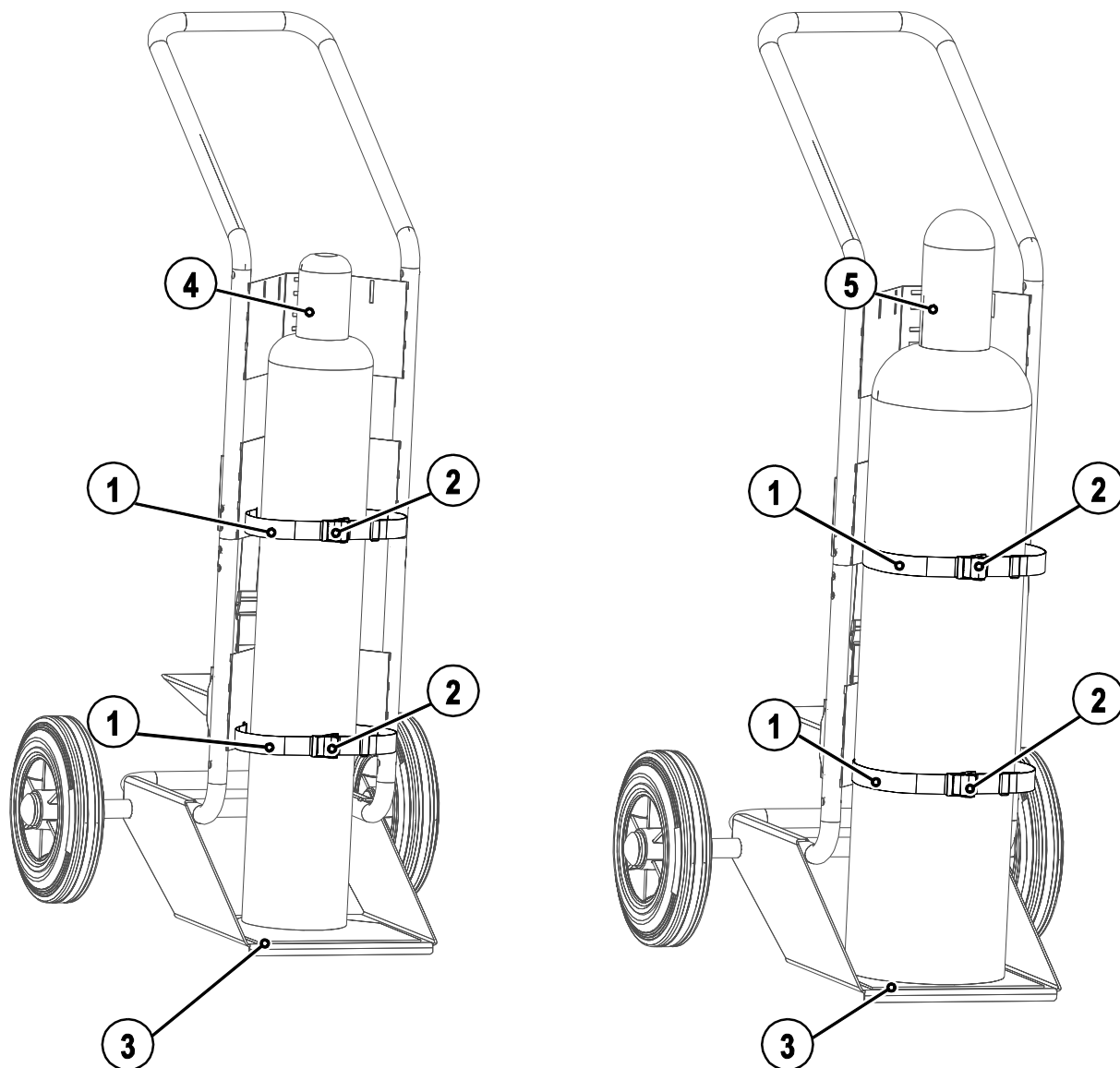

Illustration 5-8

Pos.	Symbole	Description
1		Courroies de fixation
2		Tendeur
3		Support pour bouteille de gaz protecteur Plaque de support pour bouteille de gaz protecteur
4		Bouteille de gaz protecteur Contenance de 10 l
5		Bouteille de gaz protecteur Contenance de 20 l

- Ouvrir le tendeur des courroies de fixation.
- Introduire la bouteille de gaz protecteur dans le support pour bouteille de gaz protecteur.
- Fixer la bouteille de gaz protecteur à l'aide des courroies de fixation.
- Fermer les courroies de fixation avec le tendeur.
- Veiller à ce que les courroies soient bien fixées sur la bouteille de gaz !

5.3 Transport avec le système de transport

⚠ AVERTISSEMENT



Risque de blessure en raison du transport non autorisé de postes non transportables par grue !

Le transport par grue et la suspension du poste sont interdits ! Le poste peut chuter et blesser des personnes ! Les poignées et les supports sont exclusivement conçus pour le transport manuel !

- L'appareil n'est pas adapté au transport par grue ou à la suspension !

⚠ ATTENTION



Fixation des postes non conforme !

Les postes fixés de manière incorrecte sur les systèmes de transport, les combinaisons d'appareils et les accessoires peuvent basculer pendant le transport et entraîner des blessures corporelles !

- Utiliser exclusivement les pièces d'origine livrées avec le poste pour sa fixation !
- Utiliser les systèmes uniquement pour le transport des postes mentionnés au chapitre « Utilisation conforme » !
- Contrôler les points de fixation avant chaque transport et à intervalles réguliers !

A

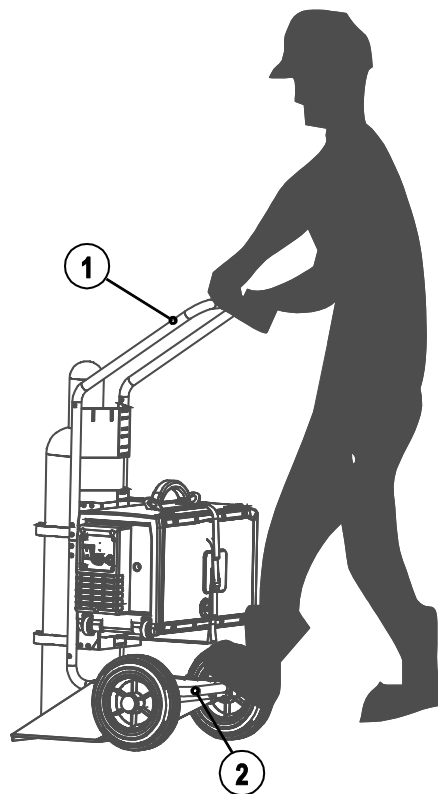

B

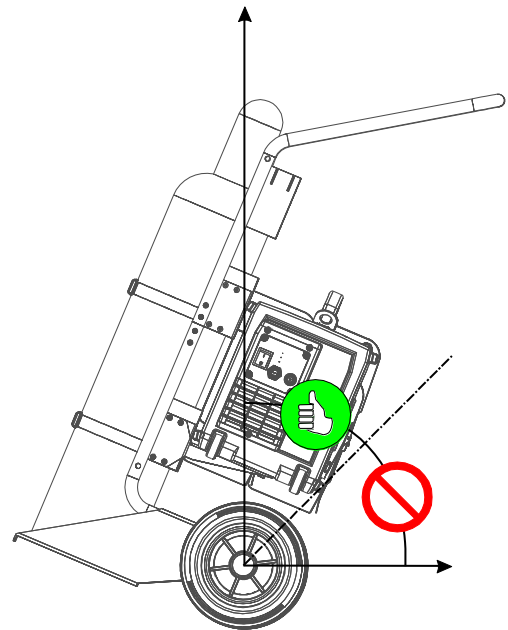

Illustration 5-9

Pos.	Symbole	Description
1		Poignée de transport
2		Tuyau à pédale

- Maintenir le chariot de transport à l'aide de la poignée de transport.
- Fixer le chariot de transport sur l'axe avec le pied.
- Pour le transport, incliner le chariot de transport jusqu'à un angle de 40°.

6 Maintenance, entretien et élimination

6.1 Généralités

Dans les conditions d'environnement indiquées et en conditions d'utilisation normales, ce poste ne nécessite quasiment aucune maintenance et ne requiert qu'un entretien minimal.

Quelques points devront être observés pour garantir un parfait fonctionnement du poste de soudage. Il est notamment nécessaire de procéder à un contrôle et un nettoyage réguliers, en fonction du degré de saleté de l'environnement et de la durée d'utilisation du chariot, en suivant les étapes qui suivent.

6.2 Travaux de réparation, intervalles

6.2.1 Travaux de maintenance quotidienne

- Éléments de fixation des bouteilles de gaz
- Divers, état général
- Maintenir les pièces mobiles propres.
- Galets de roulement et leurs éléments de fixation
- Éléments de transport (bandoulière, anneaux de manutention, poignée)

6.2.2 Travaux de maintenance mensuelle

- Resserrer les vis.
- Contrôler le bon état du roulement.
- Procéder à une maintenance régulière et rechercher les erreurs.
- Nettoyer les surfaces et le verre avec un chiffon humide (ne pas utiliser de produits de nettoyage agressifs) !

6.3 Travaux de maintenance



DANGER



Toute réparation ou modification non conforme est interdite !

Pour éviter toute blessure ou tout endommagement de l'équipement, la réparation ou la modification du poste doit être confiée exclusivement à un personnel qualifié !

En cas d'intervention non autorisée, aucun recours en garantie ne sera possible !

- Si une réparation s'avère nécessaire, celle-ci doit être confiée à un personnel compétent (personnel d'entretien qualifié) !

Les travaux de réparation et d'entretien ne doivent être exécutés que par un personnel qualifié et autorisé ; en cas contraire, le droit de garantie expire. Pour tous les problèmes de maintenance, contactez systématiquement votre revendeur, le fournisseur de l'appareil. Les retours sous garantie ne peuvent aboutir que par l'intermédiaire de votre revendeur. En cas de remplacement de pièces, n'utilisez que des pièces détachées d'origine. Lors de la commande de pièces détachées, indiquez toujours le type d'appareil, le numéro de série et d'article de l'appareil, la désignation et la référence de la pièce détachée.

6.4 Élimination du poste

CONSIGNE



Élimination conforme des déchets !

Le poste contient des matières premières précieuses qui doivent être recyclées, ainsi que des composants électroniques voués à l'élimination.

- Ne pas éliminer avec les ordures ménagères !
- Se conformer aux prescriptions légales en matière d'élimination des déchets !



6.4.1 Déclaration du fabricant à l'utilisateur final

- Les appareils électriques et électroniques ne doivent plus être jetés avec les ordures municipales sans tri conformément aux dispositions européennes (directive 2002/96/EG du parlement européen et du Conseil en date du 27/01/2003). Ils doivent être traités à part. Le symbole de la poubelle sur roulettes indique la nécessité d'une collecte avec tri.
Ce poste doit être confié pour mise au rebut ou recyclage aux systèmes de collecte avec tri prévus à cet effet.
- Conformément à la loi en vigueur en Allemagne (loi sur la mise sur le marché, la reprise et la mise au rebut écologique des appareils électriques et électroniques (ElektroG) du 16/03/2005), les anciens appareils se trouvant dans les ordures municipales doivent être dirigés vers un système de tri. Les responsables de la mise au rebut au niveau du droit public (les communes) ont pour ce faire mis en place des lieux de collecte prenant en charge gratuitement les anciens appareils des particuliers.
- Les municipalités en charge peuvent fournir des informations concernant la restitution ou la collecte des anciens appareils.
- La société EWM participe au système de mise au rebut et de recyclage agréé et est enregistrée sous le numéro WEEE DE 57686922 dans le registre allemand des appareils électriques usités (EAR - Elektroaltgeräteregister).
- En outre, la restitution est possible à l'échelle européenne également auprès des partenaires commerciaux d'EWM.

6.5 Respect des normes RoHS

Nous, la société EWM HIGHTEC Welding GmbH Mündersbach, confirmons que les produits fournis, qui entrent dans le cadre de la directive RoHS, sont conformes aux exigences RoHS (directive 2002/95/CE).

7 Caractéristiques techniques

Dimensions (Lxlxh) en mm	515 x 585 x 1 160
Poids sans accessoires	env. 18,5 kg
Fabrication selon la norme	CEI 60974-1

8 Annexe A

8.1 Aperçu des succursales d'EWM

Headquarters

EWM HIGHTEC WELDING GmbH
Dr. Günter-Henle-Straße 8
56271 Mündersbach · Germany
Tel: +49 2680 181-0 · Fax: -244
www.ewm-group.com · info@ewm-group.com

Technology centre

EWM HIGHTEC WELDING GmbH
Forststraße 7-13
56271 Mündersbach · Germany
Tel: +49 2680 181-0 · Fax: -144
www.ewm-group.com · info@ewm-group.com



Production, Sales and Service

EWM HIGHTEC WELDING GmbH
Dr. Günter-Henle-Straße 8
56271 Mündersbach · Germany
Tel: +49 2680 181-0 · Fax: -244
www.ewm-group.com · info@ewm-group.com

EWM HIGHTEC WELDING (Kunshan) Ltd.
10 Yuanshan Road, Kunshan · New & High-tech Industry Development Zone
Kunshan · Jiangsu · 215300 · People's Republic of China
Tel: +86 512 57867-188 · Fax: -182
www.ewm-kunshan.cn · info@ewm-kunshan.cn

EWM HIGHTEC WELDING AUTOMATION GmbH
Boxbachweg 4
08606 Oelsnitz/V. · Germany
Tel: +49 37421 20-300 · Fax: -318
www.ewm-automation.de · info@ewm-automation.de

EWM HIGHTEC WELDING s.r.o.
Tr. 9. května 718 / 31
407 53 Jirřkov · Czech Republic
Tel: +420 412 358-551 · Fax: -504
www.ewm-jirřkov.cz · info@ewm-jirřkov.cz

Sales and Service Germany

EWM HIGHTEC WELDING GmbH
Vertriebs- und Technologiezentrum
Grünauer Fenn 4
14712 Rathenow · Tel: +49 3385 49402-0 · Fax: -20
www.ewm-rathenow.de · info@ewm-rathenow.de

EWM HIGHTEC WELDING GmbH
Lindenstraße 1a
38723 Seesen-Rhüden · Tel: +49 5384 90798-0 · Fax: -20
www.ewm-seesen.de · info@ewm-seesen.de

EWM HIGHTEC WELDING GmbH
Sachsstraße 28
50259 Pulheim · Tel: +49 2234 697-047 · Fax: -048
www.ewm-pulheim.de · info@ewm-pulheim.de

EWM HIGHTEC WELDING GmbH
Vertriebs- und Logistikzentrum
Sälzerstraße 20
56235 Ransbach-Baumbach · Tel: +49 2623 9276-0 · Fax: -244
www.ewm-ransbach-baumbach.de · info@ewm-ransbach-baumbach.de

EWM HIGHTEC WELDING GmbH
Eiserfelder Straße 300
57080 Siegen · Tel: +49 271 3878103-0 · Fax: -9
www.ewm-siegen.de · info@ewm-siegen.de

EWM HIGHTEC WELDING GmbH
Vertriebs- und Technologiezentrum
Draisstraße 2a
69469 Weinheim · Tel: +49 6201 84557-0 · Fax: -20
www.ewm-weinheim.de · info@ewm-weinheim.de

EWM Schweißtechnik Handels GmbH
Bildstock 9/3-4
88085 Langenargen · Tel: +49 7543 9344-30 · Fax: -50
www.ewm-langenargen.de · info@ewm-langenargen.de

EWM Schweißtechnik Handels GmbH
Rittergasse 1
89143 Blaubeuren · Tel: +49 7344 9191-75 · Fax: -77
www.ewm-blaubeuren.de · info@ewm-blaubeuren.de

EWM Schweißtechnik Handels GmbH
Heinkelstraße 8
89231 Neu-Ulm · Tel: +49 731 7047939-0 · Fax: -15
www.ewm-neu-ulm.de · info@ewm-neu-ulm.de

EWM HIGHTEC WELDING AUTOMATION GmbH
Steinfeldstrasse 15
90425 Nürnberg · Tel: +49 911 3841-727 · Fax: -728
www.ewm-automation.de · info@ewm-automation.de

Sales and Service International

EWM HIGHTEC WELDING GmbH
Fichtenweg 1
4810 Gmunden · Austria · Tel: +43 7612 778 02-0 · Fax: -20
www.ewm-gmunden.at · info@ewm-gmunden.at

EWM HIGHTEC WELDING (Kunshan) Ltd.
10 Yuanshan Road, Kunshan · New & High-tech Industry Development Zone
Kunshan · Jiangsu · 215300 · People's Republic of China
Tel: +86 512 57867-188 · Fax: -182
www.ewm-kunshan.cn · info@ewm-kunshan.cn

EWM HIGHTEC WELDING UK Ltd.
Unit 2B Coopies Way · Coopies Lane Industrial Estate
Morpeth · Northumberland · NE61 6JN · Great Britain
Tel: +44 1670 505875 · Fax: -514305
www.ewm-morpeth.co.uk · info@ewm-morpeth.co.uk

EWM HIGHTEC WELDING Sales s.r.o. / Prodejní a poradenské centrum
Tyrřova 2106
256 01 Beneřov u Prahy · Czech Republic
Tel: +420 317 729-517 · Fax: -712
www.ewm-benesov.cz · info@ewm-benesov.cz

