



IT

Dispositivo trainafilo

Drive 4 Basic S D200

Drive 4X Steel Synergic S D200

Drive 4X Steel puls S D200

099-005592-EW503

Osservare l'ulteriore documentazione del sistema.

16.07.2018

**Register now
and benefit!
Jetzt Registrieren
und Profitieren!**

www.ewm-group.com



Indicazioni generali

AVVERTENZA



Leggere il manuale d'uso!

Il manuale d'uso fornisce istruzioni per un impiego sicuro del prodotto.

- Leggere e rispettare il manuale d'uso di tutti i componenti di sistema, in particolare le avvertenze e le indicazioni di sicurezza!
- Rispettare le disposizioni in materia di prevenzione infortuni e le norme vigenti nel paese di installazione!
- Conservare il manuale d'uso sul luogo di utilizzo dell'impianto.
- I cartellini di avvertenza e sicurezza applicati all'impianto forniscono informazioni sui possibili pericoli. Devono quindi essere sempre riconoscibili e ben leggibili.
- L'impianto è costruito conformemente allo stato della tecnica ed in base ai regolamenti e alle norme vigenti; l'utilizzo, la manutenzione e i lavori di riparazione devono essere eseguiti esclusivamente da personale specializzato.
- Le modifiche tecniche, dovute all'evoluzione tecnologica dell'impianto, possono portare a comportamenti di saldatura diversi.

In caso di domande riguardanti l'installazione, la messa in funzione, il funzionamento, particolarità nell'ambiente di utilizzo o finalità di utilizzo, rivolgersi al proprio partner di distribuzione o al nostro servizio clienti al numero +49 2680 181-0.

È possibile trovare un elenco dei nostri partner di distribuzione autorizzati al sito www.ewm-group.com/en/specialist-dealers.

La responsabilità in relazione al funzionamento di questo impianto è limitata espressamente alla funzione dell'impianto. Qualsiasi responsabilità ulteriore, di qualsiasi tipo, è espressamente esclusa. Questa esclusione di responsabilità viene riconosciuta alla messa in funzione dell'impianto da parte dell'utente.

Sia il rispetto di queste istruzioni, sia le condizioni e i metodi di installazione, funzionamento, utilizzo e manutenzione dell'apparecchio non possono essere controllati dal produttore.

Un'esecuzione inappropriata dell'installazione può portare a danni materiali e di conseguenza a danni a persone. Non assumiamo pertanto alcuna responsabilità per perdite, danni o costi che derivano o sono in qualche modo legati a un'installazione scorretta, a un funzionamento errato, nonché a un utilizzo e a una manutenzione inappropriati.

© EWM AG

Dr. Günter-Henle-Straße 8
56271 Mündersbach Germany
Tel.: +49 2680 181-0, Fax: -244
E-mail: info@ewm-group.com
www.ewm-group.com

I diritti d'autore del presente documento rimangono presso il produttore.

La riproduzione, anche parziale, è consentita solo previa autorizzazione scritta.

Il contenuto del presente documento è frutto di scrupolose ricerche ed è stato accuratamente controllato ed elaborato; si pubblica comunque con riserva di modifiche e salvo errori di battitura ed errori vari.

1 Indice

1	Indice	3
2	Per la vostra sicurezza	6
2.1	Istruzioni per l'uso del presente manuale	6
2.2	Spiegazione dei simboli	6
2.3	Parte della documentazione complessiva	7
3	Utilizzo conforme alle norme	8
3.1	Campo di applicazione	8
3.2	Utilizzo e funzionamento unicamente con i seguenti apparecchi	8
3.3	Documenti applicabili	9
3.3.1	Garanzia	9
3.3.2	Dichiarazione di conformità	9
3.3.3	Documenti di servizio (ricambi e schemi elettrici)	9
3.3.4	Tarare / validare	9
4	Descrizione dell'apparecchio - Prospetto sintetico	10
4.1	Vista anteriore / vista laterale da sinistra	10
4.2	Vista posteriore / vista laterale da destra	12
5	Installazione e funzionamento	13
5.1	Trasporto e allestimento	13
5.1.1	Condizioni dell'ambiente circostante	13
5.1.1.1	In funzione.....	13
5.1.1.2	Trasporto e stoccaggio	14
5.1.2	Raffreddamento della torcia	14
5.1.2.1	Riepilogo dei liquidi di raffreddamento consentiti	14
5.1.2.2	Lunghezza massima pacco di cavi	15
5.1.3	Indicazioni per la posa e la disposizione dei cavi della corrente di saldatura	16
5.1.4	Correnti di saldatura vaganti	17
5.1.5	Allacciamento del fascio tubi flessibili di collegamento	17
5.1.6	Alimentazione del gas di protezione.....	19
5.1.6.1	Collegamento riduttore di pressione	19
5.1.6.2	Prova gas	20
5.1.6.3	Lavaggio del pacco di cavi	20
5.2	Saldatura MIG/MAG.....	20
5.2.1	Predisporre il collegamento centralizzato Euro	20
5.2.2	Collegamento della torcia di saldatura	21
5.2.3	Alimentazione del filo	22
5.2.3.1	Aprire lo sportello di protezione dell'azionamento del dispositivo trainafilo.....	23
5.2.3.2	Inserimento bobina filo	23
5.2.3.3	Sostituire i rulli trainafilo	24
5.2.3.4	Inserimento dell'elettrodo a filo	24
5.2.3.5	Impostazione del freno della bobina	26
5.2.4	Torcia standard MIG/MAG	26
5.2.5	Torcia speciale MIG/MAG	26
5.2.5.1	Commutazione tra Push/Pull e azionamento intermedio	26
5.2.6	Selezione lavoro di saldatura manuale	26
5.3	Saldatura manuale con elettrodo o scricatura	27
5.3.1	Selezione lavoro di saldatura manuale	27
5.4	Dispositivo di regolazione remota.....	27
6	Manutenzione, cura e smaltimento	28
6.1	Informazioni generali.....	28
6.2	Pulizia	28
6.2.1	Filtro.....	28
6.3	Lavori di manutenzione, intervalli	29
6.3.1	Lavori di manutenzione giornaliera	29
6.3.2	Lavori di manutenzione mensili	29
6.3.3	Controllo annuale (ispezione e verifica durante il funzionamento)	30
6.4	Smaltimento dell'apparecchio	30

7	Eliminazione delle anomalie.....	31
7.1	Messaggi di errore (fonte di corrente).....	31
7.2	Checklist per la risoluzione dei problemi.....	32
8	Dati tecnici	34
8.1	Drive 4 D200	34
9	Accessori	35
9.1	Accessori generali.....	35
9.2	Dispositivo di regolazione remota / Cavo di prolunga e di collegamento	35
10	Componenti soggetti a usura.....	36
10.1	Rulli di alimentazione	36
10.1.1	Rulli di alimentazione per fili acciaio	36
10.1.2	Rulli di alimentazione per fili alluminio.....	36
10.1.3	Rulli di alimentazione per fili animati	36
10.1.4	Kit di conversione	37
11	Appendice A.....	38
11.1	Ricerca rivenditori	38

2 Per la vostra sicurezza

2.1 Istruzioni per l'uso del presente manuale

PERICOLO

Condizioni di lavoro e di esercizio che devono essere osservate scrupolosamente per evitare di causare gravi lesioni imminenti alle persone o il rispettivo decesso.

- La norma di sicurezza contiene nella rispettiva intestazione la parola chiave "PERICOLO" con un segnale di pericolo generale.
- Il pericolo viene inoltre illustrato con un simbolo a bordo pagina.

AVVERTENZA

Condizioni di lavoro e di esercizio che devono essere osservate scrupolosamente per escludere possibili gravi lesioni imminenti alle persone o il rispettivo decesso.

- La norma di sicurezza contiene nella rispettiva intestazione la parola chiave "PERICOLO" con un segnale di pericolo generale.
- Il pericolo viene inoltre illustrato con un simbolo a bordo pagina.

ATTENZIONE

Condizioni di lavoro e di esercizio che devono essere osservate attentamente per evitare lievi lesioni alle persone.

- La norma di sicurezza contiene nella rispettiva intestazione la parola chiave "PRECAUZIONI" con un segnale di pericolo generale.
- Il pericolo viene illustrato con un simbolo a bordo pagina.

Particolarità tecniche che il cliente deve osservare per evitare danni alle cose o all'apparecchio.

Le procedure e gli elenchi che indicano, passo per passo, come procedere in determinate circostanze, sono evidenziati da un simbolo come, ad esempio:

- Inserire la presa del cavo della corrente di saldatura nella relativa femmina e bloccarla.

2.2 Spiegazione dei simboli

Simbol	Descrizione	Simbol	Descrizione
	Particolarità tecniche che l'utente deve osservare.		Azionare e rilasciare / pressione rapida / premere
	Spegnere l'impianto		Rilasciare
	Accendere l'impianto		Premere e tenere premuto
	errato / non valido		Azionare l'interruttore
	corretto / valido		Ruotare
	Ingresso		Valore numerico - impostabile
	Naviga		La spia luminosa si accende con luce verde
			La spia luminosa lampeggia di colore verde

Simbolo	Descrizione	Simbolo	Descrizione
	Uscita		La spia luminosa si accende con luce rossa
	Rappresentazione del tempo (esempio: aspettare 4 s/confermare)		La spia luminosa lampeggia di colore rosso
	Interruzione nella rappresentazione del menu (sono possibili altre impostazioni)		
	Strumento non necessario/non utilizzarlo		
	Strumento necessario/utilizzarlo		

2.3 Parte della documentazione complessiva

Il presente manuale d'uso è parte della documentazione complessiva ed è valido soltanto in combinazione con tutti i documenti parziali. Leggere e rispettare i manuali d'uso di tutti i componenti di sistema, in particolare le indicazioni di sicurezza!

La figura mostra l'esempio generico di un sistema di saldatura.



Figura 2-1

Pos.	Documentazione
A.1	Dispositivo trainafilo
A.2	Istruzioni per il rimontaggio opzioni
A.3	Generatore
A.4	Gruppo di raffreddamento, convertitore di tensione, cassetta degli attrezzi ecc.
A.5	Carrello di trasporto
A.6	Torcia di saldatura
A.7	Dispositivo di regolazione remota
A.8	Dispositivo di comando
A	Documentazione complessiva

3 Utilizzo conforme alle norme

AVVERTENZA

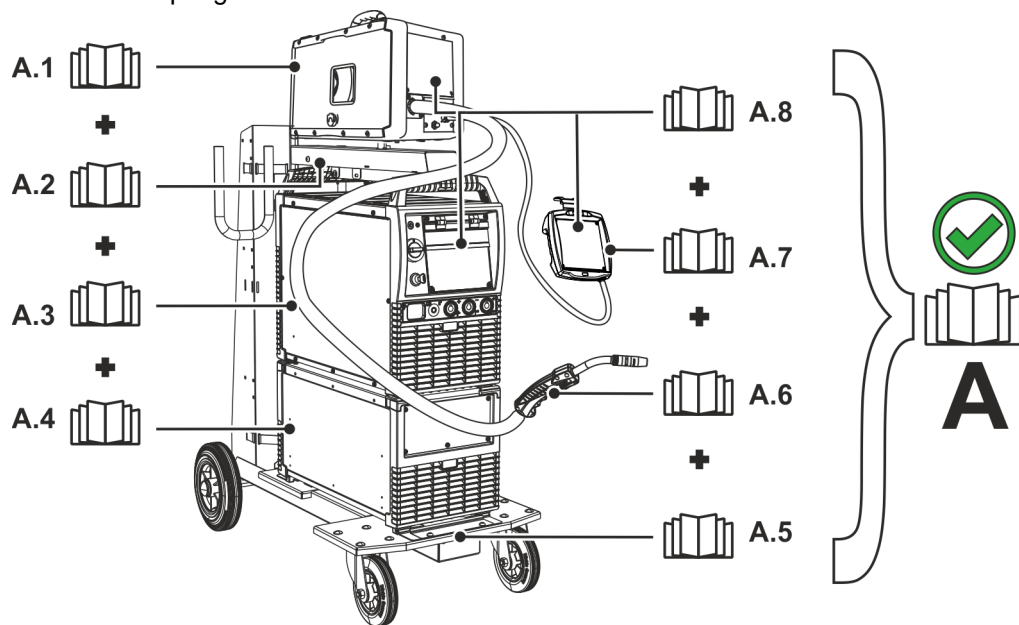

Pericolo in caso di utilizzo in maniera non conforme alle norme.

L'impianto è costruito conformemente allo stato della tecnica ed in base ai regolamenti e alle norme vigenti per l'impiego industriale e professionale. L'impianto è destinato esclusivamente ai processi di saldatura indicati sul cartellino del modello. In caso di utilizzo in maniera non conforme alle disposizioni, dall'impianto potrebbe mettere a rischio persone, animali e cose. Il costruttore non si assume quindi alcuna responsabilità per i danni causati da un tale utilizzo.

- L'impianto deve essere utilizzato in modo corretto ed esclusivamente da personale addestrato e specializzato.
- Non apportare all'impianto variazioni o modifiche strutturali non consentite.

3.1 Campo di applicazione

Sistema di saldatura ad arco per saldatura MSG a impulsi e standard con elettrodo rivestito come procedimento secondario. Gli accessori possono eventualmente incrementare le funzioni disponibili (vedere relativa documentazione all'omonimo capitolo).

3.2 Utilizzo e funzionamento unicamente con i seguenti apparecchi

Per il funzionamento della saldatrice è necessario il rispettivo dispositivo trainafilo (componente di sistema).

I seguenti componenti di sistema possono essere abbinati a tale apparecchio:

	Drive 4X / D200 Basic S	Drive 4X / D200 Steel Synergic S	Drive 4X / D200 Steel puls S
Taurus xx5 Basic S	✔	✘	✘
Taurus xx5 Steel Synergic S	✘	✔	✘
Taurus xx5 Steel puls S	✘	✘	✔

3.3 Documenti applicabili

3.3.1 Garanzia

Potete trovare ulteriori informazioni sull'allegato opuscolo "Warranty registration", mentre per le nostre informazioni circa la garanzia, la manutenzione e il controllo potete consultare il sito www.ewm-group.com!

3.3.2 Dichiarazione di conformità

La concezione e la costruzione dell'impianto descritto sono conformi alle direttive CE:



- Direttiva Bassa Tensione (LVD)
- Direttiva sulla Compatibilità Elettromagnetica (EMC)
- Restrizione dell'uso di Sostanze Pericolose (RoHS)

In caso di modifiche non autorizzate, riparazioni non eseguite a regola d'arte, mancato rispetto dei termini relativi a "Sistemi di saldatura ad arco - Ispezione e controllo durante l'esercizio" e/o di modifiche non autorizzate espressamente dal produttore, la presente dichiarazione perde ogni validità. Ogni prodotto è corredato da una specifica Dichiarazione di Conformità in originale.

3.3.3 Documenti di servizio (ricambi e schemi elettrici)

AVVERTENZA



Non eseguire riparazioni o modifiche in maniera inappropriata.

Al fine di evitare lesioni agli operatori o danni all'apparecchio, eventuali riparazioni o modifiche devono essere eseguite esclusivamente da personale specializzato!

In caso di interventi non autorizzati, decadono i diritti di garanzia.

- Nel caso siano necessarie riparazioni, rivolgersi al personale specializzato (personale addestrato addetto all'assistenza).

Gli schemi elettrici sono allegati in originale all'apparecchio.

I ricambi possono essere acquistati dal rivenditore responsabile.

3.3.4 Tarare / validare

Con la presente si conferma che questo prodotto è stato verificato conformemente alle norme vigenti IEC/EN 60974, ISO/EN 17662, EN 50504 con strumenti di misura tarati e che rispetta le tolleranze ammissibili. Intervallo di taratura consigliato: 12 mesi

4 Descrizione dell'apparecchio - Prospetto sintetico

4.1 Vista anteriore / vista laterale da sinistra







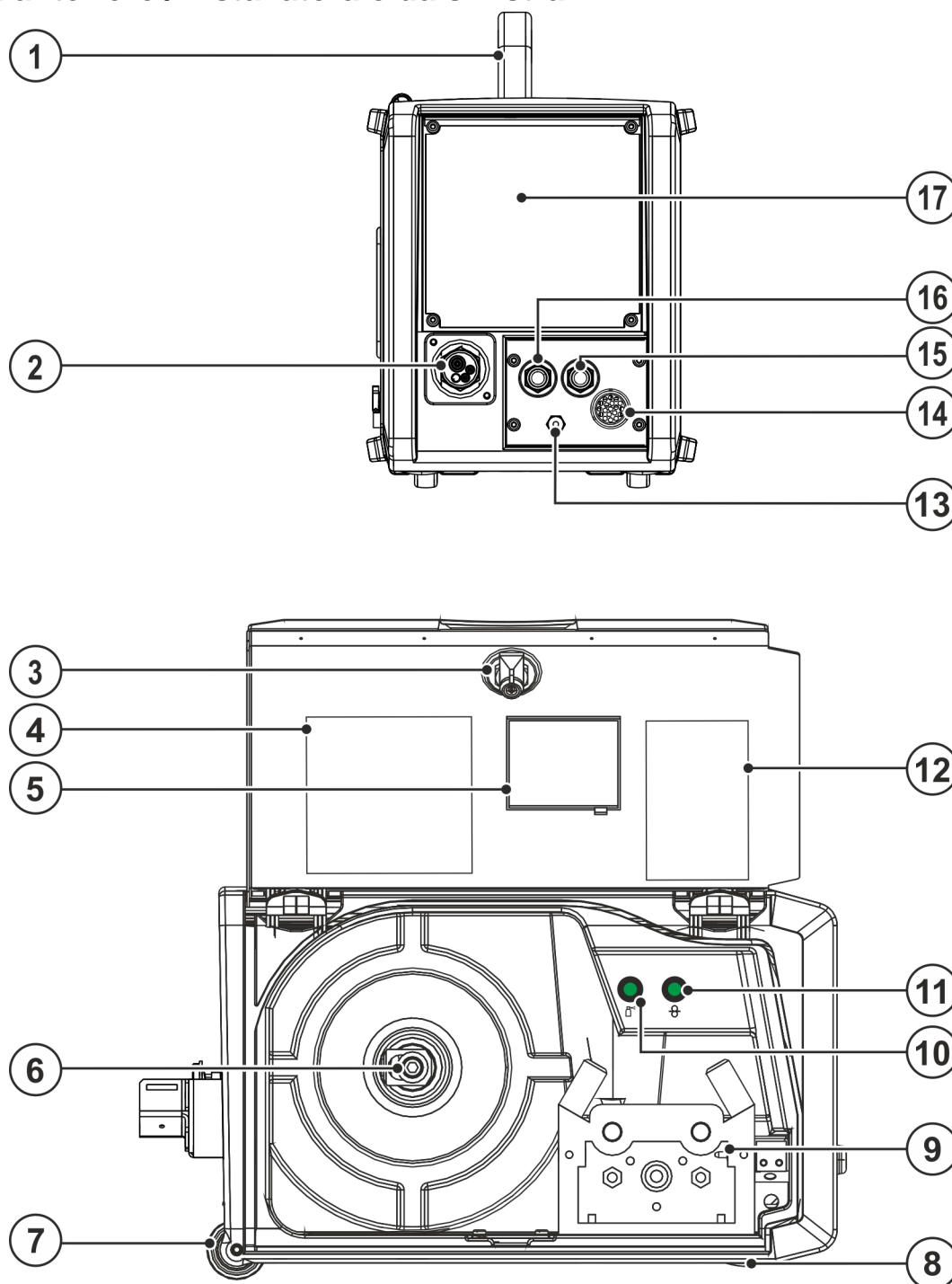

Figura 4-1

Pos.	Simbolo	Descrizione
1		Maniglia per il trasporto
2		Collegamento della torcia di saldatura (collegamento euro centrale o Dinse centrale) Corrente di saldatura, gas di protezione e pulsante torcia integrati
3		Chiusura girabile Blocco dello sportello di protezione
4		Etichetta adesiva parti del dispositivo trainafilo soggette ad usura

Pos.	Simbolo	Descrizione
5		Finestra di ispezione della bobina Controllo della quantità di filo disponibile
6		Alloggiamento per bobina filo
7		Rotelle orientabili
8		Piedini dell'apparecchio
9		Unità trainafilo
10		Pulsante prova gas / lavaggio pacco di cavi > vedere capitolo 5.1.6
11		Pulsante, inserimento filo Inserimento del filo di saldatura, in assenza di tensione e di gas, attraverso il pacco di cavi fino alla torcia > vedere capitolo 5.2.3.4.
12		Etichetta adesiva "Job-List"
13		Regolatore flusso gas Regolazione fine flusso di gas
14		Presca di collegamento a 19 poli (analogica) Per il collegamento di componenti accessori analogici (dispositivo di regolazione remota, conduttore di comando torcia di saldatura)
15		Giunto rapido filettato (rosso) Ritorno del liquido di raffreddamento dalla torcia
16		Giunto rapido filettato (blu) Flusso di andata del refrigerante alla torcia di saldatura
17		Dispositivo di comando - vedere il relativo manuale d'uso "dispositivo di comando"

4.2 Vista posteriore / vista laterale da destra



Figura 4-2

Pos.	Simbolo	Descrizione
1		Maniglia per il trasporto
2		Scarico delle tensioni per il fascio tubi flessibili di collegamento > vedere capitolo 5.1.5
3		Rotelle orientabili
4		Chiusura girabile Blocco dello sportello di protezione
5		Sportello di protezione
6		Connettore, fonte di corrente corrente di saldatura Collegamento della corrente di saldatura tra fonte di corrente e dispositivo trainafile
7		Giunto rapido filettato (rosso) Ritorno del liquido di raffreddamento
8		Giunto rapido filettato (blu) Mandata del liquido di raffreddamento
9		Raccordo G$\frac{1}{4}$, allacciamento del gas di protezione
10		Presca di collegamento a 7 poli (digitale) • Conduttore di comando dispositivo trainafile

5 Installazione e funzionamento

⚠ AVVERTENZA

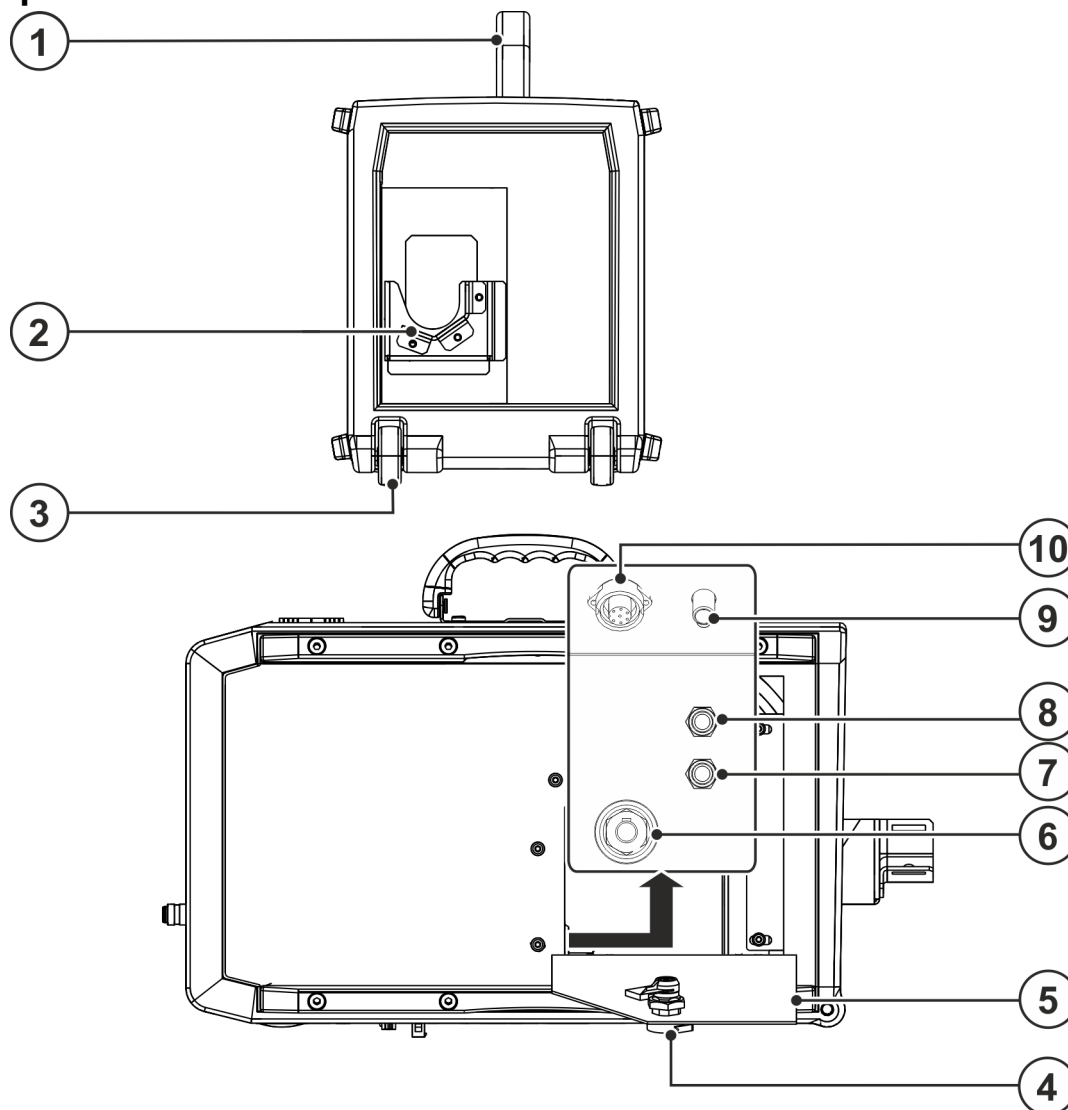

Pericolo di lesioni per tensione elettrica!

Il contatto con componenti conduttori di corrente, ad es. collegamenti elettrici, può essere mortale!

- Osservare le norme di sicurezza sulle prime pagine del manuale d'uso!
- Messa in funzione esclusivamente da parte di persone che dispongano di conoscenze relative all'utilizzo delle fonti di corrente!
- Collegare i cavi di saldatura e le linee di collegamento quando l'impianto è spento!

⚠ ATTENZIONE



Rischio di scossa elettrica!

Se si adottano alternativamente metodi di saldatura diversi e se una torcia di saldatura è collegata alla saldatrice assieme ad un portaelettrodo, la tensione di saldatura è sempre presente su tutti i conduttori assieme alla tensione a vuoto.

- Di conseguenza, è sempre necessario mantenere isolati la torcia e il portaelettrodo sia all'inizio del lavoro sia durante eventuali interruzioni!

Leggere e rispettare la documentazione di tutti i componenti di sistema o degli accessori!

5.1 Trasporto e allestimento

⚠ AVVERTENZA



Pericolo di incidenti in caso di trasporto non consentito di impianti non trasportabili a mezzo gru!

Non sono consentiti il trasporto a mezzo gru e la sospensione dell'impianto! L'impianto potrebbe cadere e ferire il personale! Le maniglie, le cinghie e i supporti sono idonei esclusivamente al trasporto manuale!

- L'impianto non è idoneo al trasporto a mezzo gru o alla sospensione!
- La movimentazione a mezzo gru e/o il funzionamento quando l'apparecchio è appeso sono funzioni opzionali che dipendono dalla costruzione dell'apparecchio; se necessario occorre attrezzare appositamente l'apparecchio > vedere capitolo 9!

5.1.1 Condizioni dell'ambiente circostante



L'apparecchio deve essere installato ed azionato esclusivamente su una superficie adeguata, stabile e piana, e non all'aperto.

- **L'utilizzatore deve assicurarsi che il suolo sia piano e non scivoloso e che il posto di lavoro sia sufficientemente illuminato.**
- **Deve essere sempre garantito un impiego sicuro dell'apparecchio.**



Danni all'apparecchio causati dallo sporco!

L'apparecchio può essere danneggiato da quantità particolarmente elevate di polvere, acidi, gas o sostanze corrosive (rispettare gli intervalli di manutenzione > vedere capitolo 6.3).

- **Evitare il contatto dell'apparecchio con quantità elevate di fumo, vapore, nebbia d'olio o polveri di rettifica!**

5.1.1.1 In funzione

Range di temperatura dell'aria nell'ambiente:

- da -25 °C a +40 °C (da -13 F a 104 F)

Umidità relativa dell'aria:

- fino al 50 % a 40 °C (104 F)
- fino al 90 % a 20 °C (68 F)

5.1.1.2 Trasporto e stoccaggio

Stoccaggio in un ambiente chiuso; range di temperatura dell'aria nell'ambiente:

- da -30 °C a +70 °C (da -22 F a 158 F)

Umidità relativa dell'aria

- fino al 90 % a 20 °C (68 F)

5.1.2 Raffreddamento della torcia



Antigelo insufficiente nel liquido di raffreddamento della torcia di saldatura!

A seconda delle condizioni ambientali si utilizzano liquidi diversi per il raffreddamento della torcia di saldatura > vedere capitolo 5.1.2.1.

Se il liquido di raffreddamento contiene antigelo (KF 37E o KF 23E) è necessario verificare regolarmente che il contenuto di antigelo sia sufficiente, al fine di evitare danneggiamenti dell'apparecchio o dei componenti accessori.

- **Per verificare se il liquido di raffreddamento contiene sufficiente antigelo, utilizzare il dispositivo di controllo antigelo TYP 1 .**
- **Se il liquido antigelo non contiene antigelo sufficiente è necessario sostituirlo!**



Miscele del liquido di raffreddamento!

Le miscele con altri liquidi o l'utilizzo di liquidi di raffreddamento non idonei provocano danni materiali, con la conseguente perdita della garanzia del costruttore!

- **Utilizzare esclusivamente i liquidi di raffreddamento (Prospetto del liquido di raffreddamento) indicati in queste istruzioni.**
- **Non miscelare liquidi di raffreddamento differenti.**
- **In caso di cambio del liquido di raffreddamento, deve essere sostituito tutto il liquido.**



Lo smaltimento del refrigerante deve avvenire in conformità con le disposizioni di legge vigenti e con osservanza delle schede di sicurezza corrispondenti.

















5.1.2.1 Riepilogo dei liquidi di raffreddamento consentiti

Refrigerante	Intervallo termico
KF 23E (Standard)	da -10 °C a +40 °C
KF 37E	da -20 °C a +30 °C

















5.1.2.2 Lunghezza massima pacco di cavi

Tutte le indicazioni si riferisce all'intera lunghezza del pacco di cavi del sistema di saldatura completo e sono configurazioni esemplificative (di componenti della gamma prodotti EWM con lunghezze standard). Si deve assicurare una posa diritta e priva di pieghe, rispettando la prevalenza massima.

Pompa: Pmax = 3,5 bar (0.35 MPa)

Fonte di corrente	Pacco di cavi	Dispositivo trainafilo	miniDrive	Torcia	max.
Compatta			 (25 m / 82 ft.)	 (5 m / 16 ft.)	30 m 98 ft.
	 (20 m / 65 ft.)			  (5 m / 16 ft.)	
Non compatta	 (25 m / 82 ft.)			 (5 m / 16 ft.)	
	 (15 m / 49 ft.)		 (10 m / 32 ft.)	 (5 m / 16 ft.)	

Pompa: Pmax = 4,5 bar (0.45 MPa)

Fonte di corrente	Pacco di cavi	Dispositivo trainafilo	miniDrive	Torcia	max.
Compatta			 (25 m / 82 ft.)	 (5 m / 16 ft.)	30 m 98 ft.
	 (30 m / 98 ft.)			  (5 m / 16 ft.)	40 m 131 ft.
Non compatta	 (40 m / 131 ft.)			 (5 m / 16 ft.)	45 m 147 ft.
	 (40 m / 131 ft.)		 (25 m / 82 ft.)	 (5 m / 16 ft.)	70 m 229 ft.

5.1.3 Indicazioni per la posa e la disposizione dei cavi della corrente di saldatura

- I cavi della corrente di saldatura disposti in modo inappropriato possono provocare dei disturbi (sfarfallio) dell'arco!
- Disporre il cavo di massa e il pacco di cavi dalle fonti della corrente di saldatura senza dispositivo di accensione AF (MIG/MAG), in modo che corrano per un lungo tratto, per quanto possibile, paralleli e vicini tra loro.
- Disporre il cavo di massa e il pacco di cavi dalle fonti della corrente di saldatura con dispositivo di accensione AF (TIG) per quanto possibile paralleli, a una distanza di circa 20 cm fra loro, al fine di impedire eventuali scariche di alta frequenza.
- Mantenere di norma una distanza minima di 20 cm o più dalle linee di altre fonti di corrente di saldatura, per impedire che queste si influenzino a vicenda.
- Le lunghezze dei cavi non devono, di norma, essere superiori al necessario. Per risultati di saldatura ottimali lunghezza massima 30 m. (Cavo di massa + pacco cavi di collegamento + cavo della torcia).



Figura 5-1

Utilizzare per ogni saldatrice un proprio cavo di massa al pezzo in lavorazione!

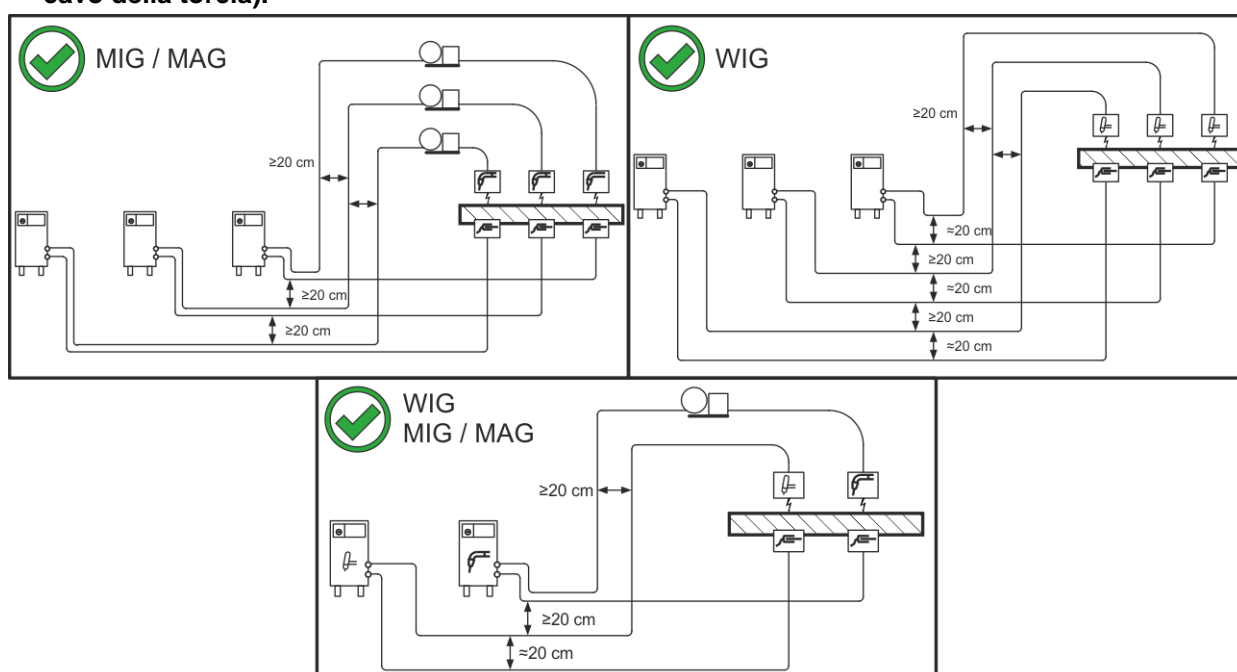

Figura 5-2

Srotolare completamente i cavi della corrente di saldatura, nonché i pacchi di cavi delle torce di saldatura e i pacchi di cavi di collegamento. Evitare i passacavi!

Le lunghezze dei cavi non devono, di norma, essere superiori al necessario.

Disporre il cavo in eccesso in forma serpentina.

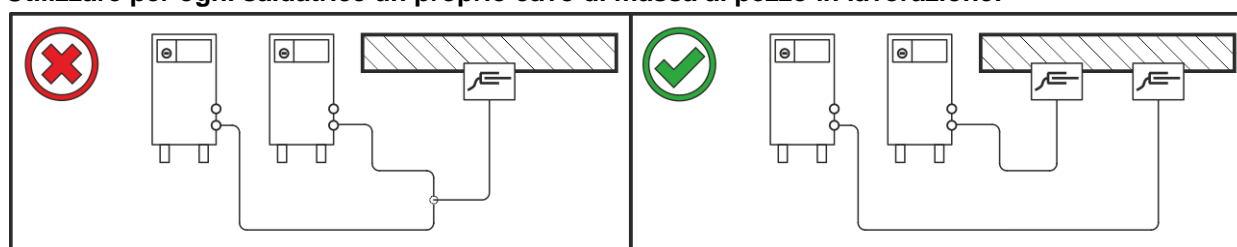

Figura 5-3

5.1.4 Correnti di saldatura vaganti

⚠ AVVERTENZA

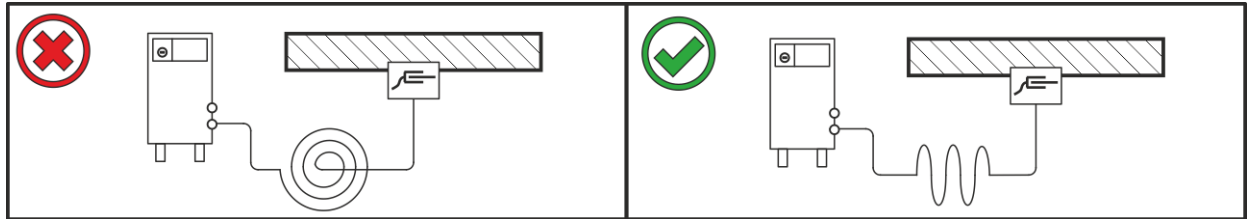

Pericolo di lesioni dovuti a correnti di saldatura vaganti!

Le correnti di saldatura vaganti possono distruggere i conduttori di protezione, danneggiare gli impianti e le attrezzature elettriche, nonché surriscaldare gli elementi dell'impianto; di conseguenza potrebbero generarsi degli incendi.

- Controllare regolarmente che i collegamenti della corrente di saldatura siano saldamente in sede e che la connessione elettrica sia corretta.
- Tutti i componenti del generatore con proprietà di conduzione elettrica, quali involucro, carrello e supporto per gru, devono essere montati, fissati o appesi in modo elettricamente isolato!
- Non depositare mai in modo non isolato altri elementi elettrici (quali trapani, levigatori angolari ecc.) sul generatore, sul carrello o sul supporto per gru!
- Quando non vengono utilizzati, riporre sempre il portaelettrodo e la torcia in modo elettricamente isolato!



Figura 5-4

5.1.5 Allacciamento del fascio tubi flessibili di collegamento



In questa serie di dispositivi, il cavo di terra del pacco cavi di collegamento non deve essere collegato alla saldatrice o al dispositivo trainafile. Scollegare il cavo di terra o rimetterlo nel pacco di cavi!

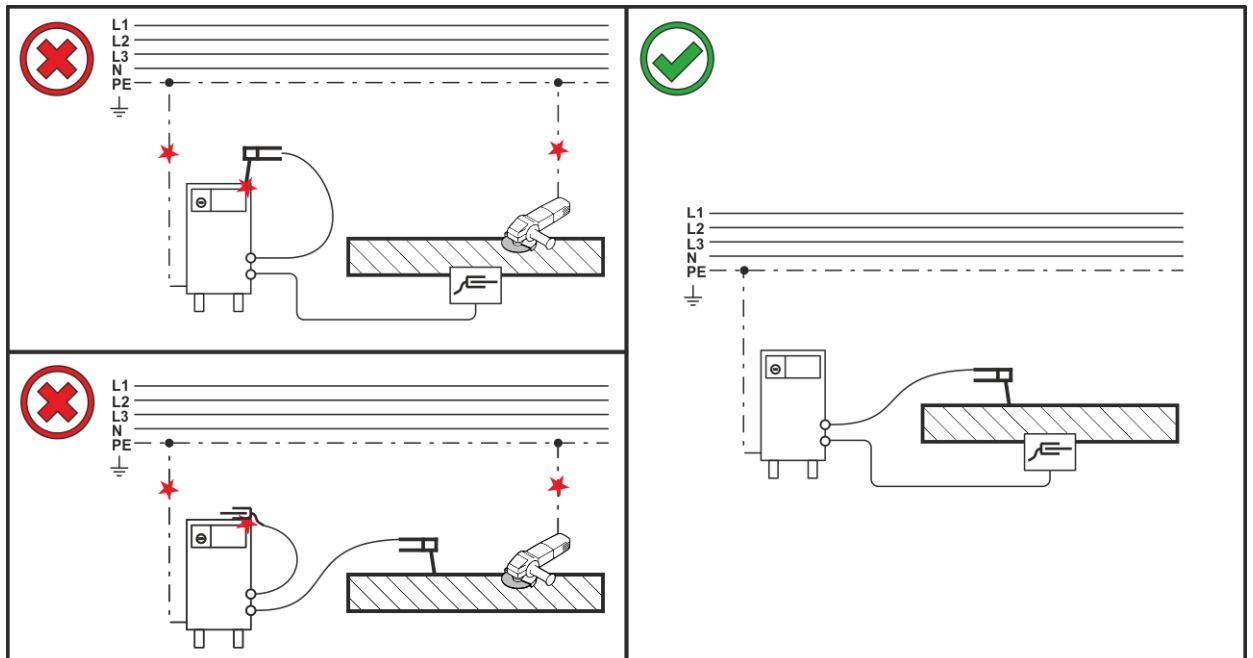

Figura 5-5

Pos.	Simbolo	Descrizione
1		Raccordo G$\frac{1}{4}$, allacciamento del gas di protezione
2		Pres a di collegamento a 7 poli (digitale) • Conduttore di comando dispositivo trainafile
3		Giunto rapido filettato (rosso) Ritorno del liquido di raffreddamento
4		Giunto rapido filettato (blu) Mandata del liquido di raffreddamento
5		Connettore, fonte di corrente corrente di saldatura Collegamento della corrente di saldatura tra fonte di corrente e dispositivo trainafile
6		Dispositivo di scarico della trazione
7		Cinghia di sicurezza Scarico della trazione per il pacco cavi di collegamento
8		Fascio di tubi flessibili di collegamento
9		Fonte di corrente Osservare l'ulteriore documentazione del sistema.

- Inserire la parte terminale del pacco di cavi attraverso il dispositivo di scarico della trazione del pacco cavi di collegamento, quindi fissare con la cinghia di sicurezza come mostrato in figura.
- Inserire il connettore della corrente di saldatura nella relativa presa e bloccarlo ruotandolo in senso orario.
- Collegare il dado a calzamento del tubo del gas di protezione al raccordo G $\frac{1}{4}$ ".
- Inserire il connettore del filo pilota nella presa a 7 poli e fissarlo con un dado a calzamento (è possibile inserire il connettore nella presa in un'unica posizione).
- Inserire i raccordi di collegamento dei tubi dell'acqua di raffreddamento nei corrispondenti attacchi a chiusura rapida:
Ritorno rosso all'attacco rapido, rosso (ritorno del refrigerante) e mandata blu all'attacco rapido, blu (mandata del refrigerante).

5.1.6 Alimentazione del gas di protezione

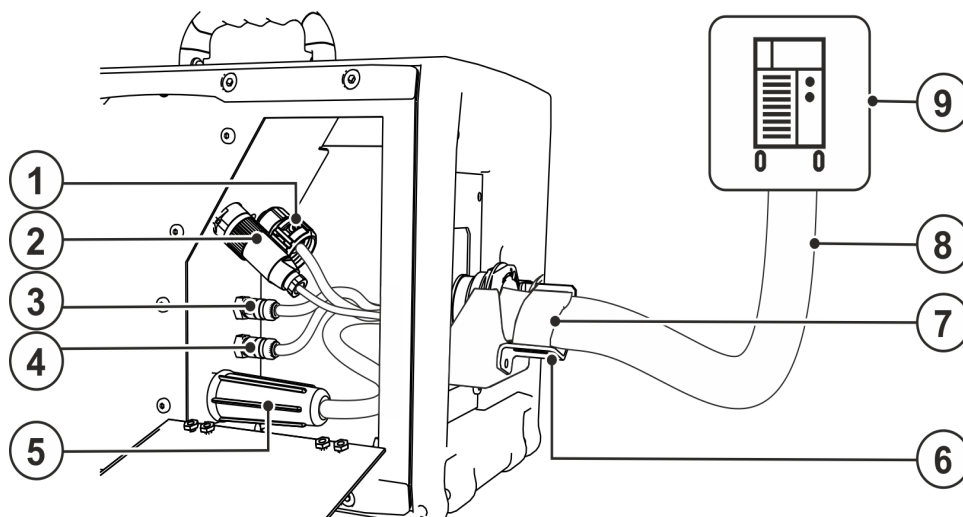
⚠ AVVERTENZA

Pericolo di lesioni in caso di utilizzo scorretto delle bombole del gas di protezione!

Un fissaggio non corretto o insufficiente delle bombole del gas di protezione può provocare gravi lesioni!

- Porre le bombole del gas di protezione nelle apposite sedi ed assicurarle con i relativi elementi di fissaggio (catena/cinghia)!
- Il fissaggio deve avvenire nella metà superiore della bombola del gas di protezione!
- Gli elementi di fissaggio devono aderire saldamente alla circonferenza della bombola!

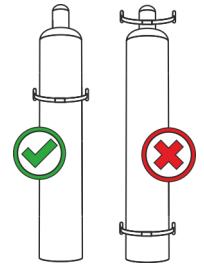

La libera alimentazione del gas di protezione dalla relativa bombola fino alla torcia di saldatura costituisce il requisito di base per risultati di saldatura ottimali. Inoltre un blocco dell'alimentazione del gas di protezione può provocare la distruzione della torcia di saldatura!

- **Reinserire il tappo di protezione giallo in caso di mancato utilizzo del collegamento del gas di protezione!**
- **Predisporre tutti i raccordi del gas di protezione in modo che siano perfettamente a tenuta di gas!**

5.1.6.1 Collegamento riduttore di pressione



Figura 5-6

Pos.	Simbolo	Descrizione
1		Riduttore di pressione
2		Uscita del riduttore di pressione
3		Bombola del gas di protezione
4		Valvola della bombola

- Prima di collegare il riduttore di pressione alla bombola del gas, aprire brevemente la valvola della bombola per eliminare eventuali impurità.
- Avvitare saldamente a tenuta di gas il riduttore di pressione alla valvola della bombola.
- Avvitare il dado per raccordi dell'allacciamento del tubo flessibile del gas all'uscita del riduttore di pressione.

5.1.6.2 Prova gas

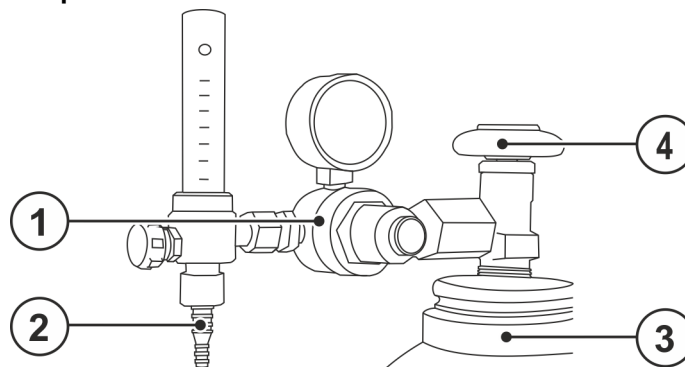
I comandi sono disposti sotto lo sportello di protezione del comando trainafilo.



Figura 5-7

5.1.6.3 Lavaggio del pacco di cavi

I comandi sono disposti sotto lo sportello di protezione del comando trainafilo.

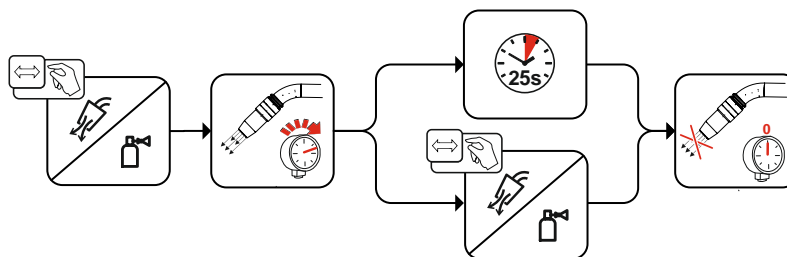

Figura 5-8

5.2 Saldatura MIG/MAG

5.2.1 Predisporre il collegamento centralizzato Euro

In base alle impostazioni di fabbrica, il collegamento euro centrale è dotato di un tubo capillare per torce di saldatura con guaina a spirale. Se si utilizza una torcia di saldatura con anima di alimentazione del filo è necessaria una riconfigurazione!

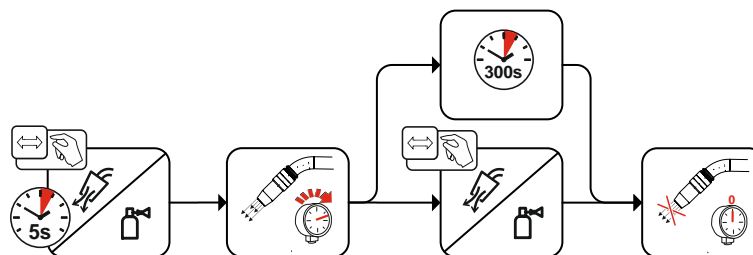
- Torcia di saldatura con anima di alimentazione del filo > utilizzare con tubo guida!
- Torcia di saldatura con guaina a spirale per filo > utilizzare con tubo capillare!

A seconda del diametro del filo di saldatura e del tipo di filo di saldatura, occorre utilizzare, nella torcia, una guaina a spirale oppure una guaina guida filo con diametro interno adeguato!

Consiglio:

- Per saldare fili di saldatura duri e non legati (acciaio) utilizzare una guaina a spirale per filo in acciaio.
- Per saldare fili di saldatura duri e fortemente legati (CrNi) utilizzare una guaina a spirale per filo in cromo nichel.
- Per saldare o brasare fili di saldatura morbidi e fortemente legati oppure materiali in alluminio, utilizzare una guaina guida filo, ad esempio in plastica o in teflon.

Preparazione per il collegamento di torce di saldatura con guaina a spirale:

- Controllare che l'allacciamento centrale sia nella posizione corretta del tubo capillare!



Figura 5-9

Preparazione per il collegamento di torce di saldatura con anima di alimentazione del filo:

- Far scorrere il tubo capillare dalla parte dell'avanzamento del filo in direzione del collegamento euro centrale e prelevarlo.
- Inserire il tubo guida dell'anima di alimentazione del filo dal collegamento Euro centrale.
- Inserire con cautela il connettore centrale della torcia di saldatura con l'anima di alimentazione del filo ancora troppo lunga nel collegamento Euro centrale e avvitarlo con il dado per raccordi.
- Regolare la lunghezza dell'anima di alimentazione del filo con un apposito cutter > vedere capitolo 9 poco prima del rullo trainafilo.
- Allentare ed estrarre il connettore centrale della torcia di saldatura.
- Togliere la sbavatura e fare la punta alla parte finale tagliata dell'anima di alimentazione del filo, utilizzando un apposito temperino per anime di alimentazione filo > vedere capitolo 9.

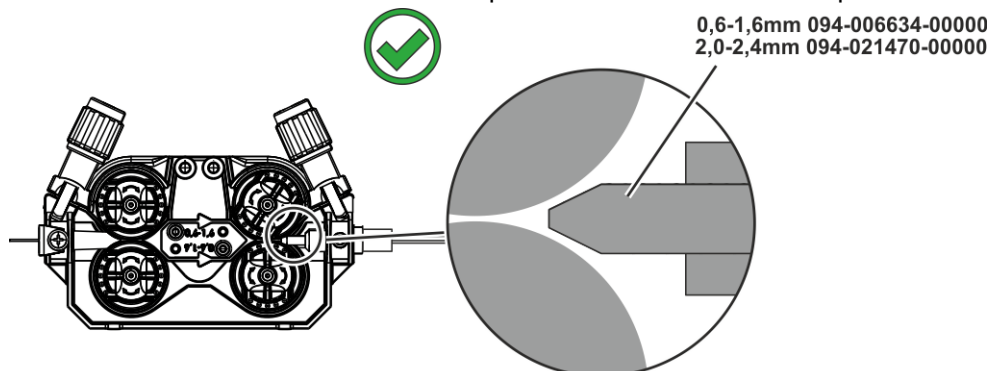

Figura 5-10

5.2.2 Collegamento della torcia di saldatura

Danni dell'apparecchio a causa di tubazioni del refrigerante collegate in modo inappropriato!
In presenza di tubazioni del refrigerante non collegate correttamente oppure qualora si utilizzi una torcia di saldatura raffreddata a gas il circuito del refrigerante viene interrotto e possono verificarsi dei danni all'apparecchio.

- **Collegare in modo corretto tutte le tubazioni del refrigeranti!**
- **Srotolare completamente il pacco di cavi e il pacco di cavi della torcia!**
- **Rispettare la lunghezza massima del pacco di cavi > vedere capitolo 5.1.2.2.**
- **Se si utilizza una torcia di saldatura raffreddata a gas, creare un circuito del liquido di raffreddamento con un collegamento al tubo flessibile > vedere capitolo 9.**

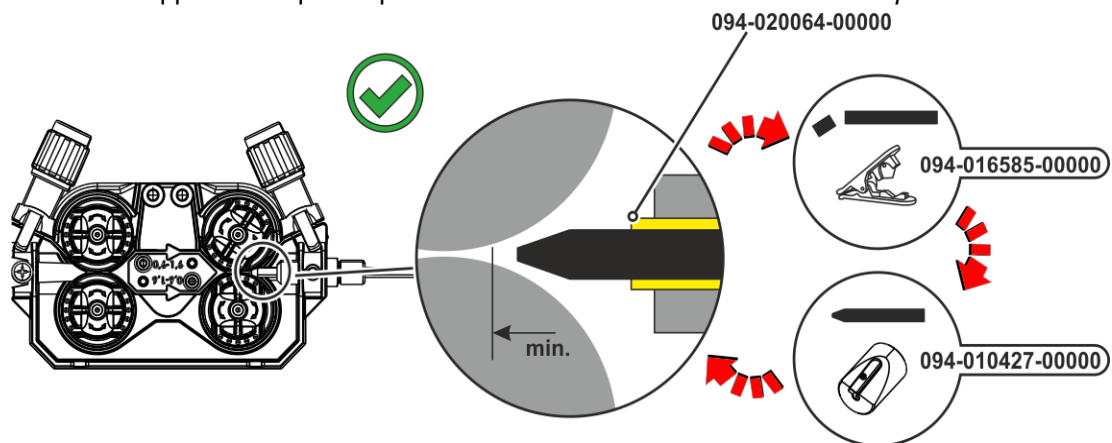

Figura 5-11

Pos.	Simbolo	Descrizione
1		Preso di collegamento a 19 poli (analogica) Per il collegamento di componenti accessori analogici (dispositivo di regolazione remota, conduttore di comando torcia di saldatura)
2		Giunto rapido filettato (rosso) Ritorno del liquido di raffreddamento dalla torcia
3		Giunto rapido filettato (blu) Flusso di andata del refrigerante alla torcia di saldatura
4		Collegamento della torcia di saldatura (collegamento euro centrale o Dinse centrale) Corrente di saldatura, gas di protezione e pulsante torcia integrati
5		Fascio di tubi flessibili della torcia di saldatura
6		Torcia di saldatura

- Inserire il connettore centrale della torcia di saldatura nell'allacciamento centrale e avvitare con il dado a calzamento.
- Inserire i raccordi di collegamento dei tubi dell'acqua di raffreddamento nei corrispondenti attacchi a chiusura rapida:
Ritorno rosso all'attacco rapido, rosso (ritorno del refrigerante) e mandata blu all'attacco rapido, blu (mandata del refrigerante).
- Inserire il connettore del conduttore di comando della torcia nella presa a 19 poli e bloccarlo (solo torce MIG/MAG con conduttore di comando aggiuntivo).

5.2.3 Alimentazione del filo

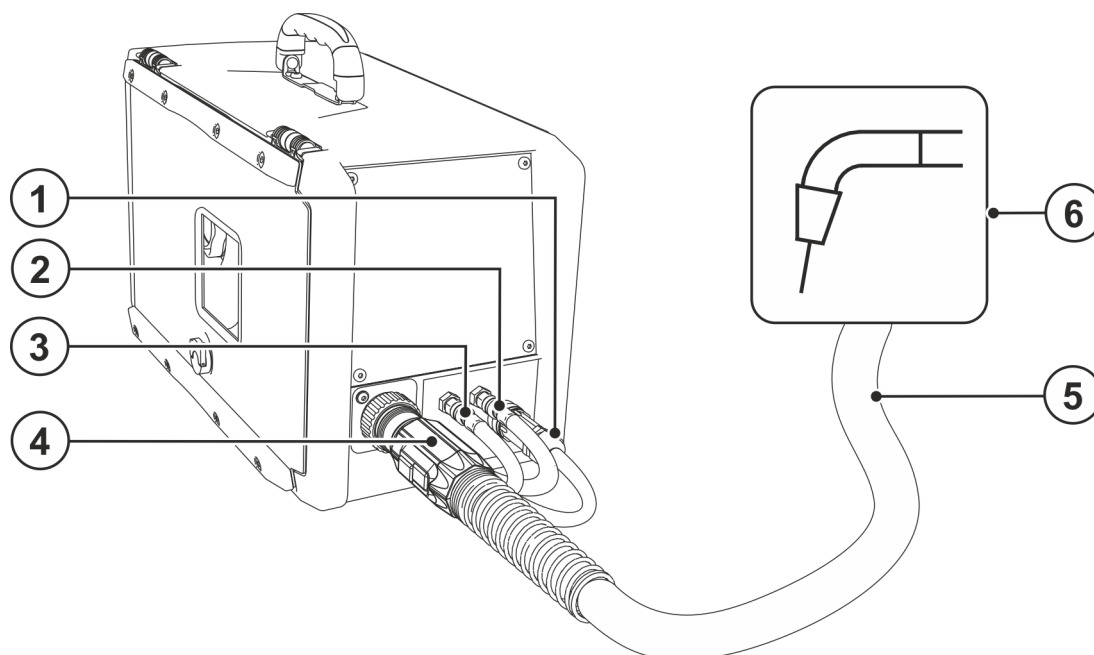
ATTENZIONE



Pericolo di lesioni a causa della presenza di parti mobili!

I dispositivi trainafilo sono dotati di parti mobili, che possono trascinare mani, capelli, vestiti o utensili, con conseguente rischio di lesione per le persone!

- Non toccare componenti o elementi di trazione rotanti o in movimento!
- Durante l'uso le coperture degli involucri e/o gli sportelli di protezione devono restare chiusi!

⚠ ATTENZIONE

Pericolo di lesioni per la fuoriuscita involontaria del filo di saldatura!

Il filo di saldatura si sposta con una velocità elevata e in caso di guida del filo incompleta o realizzata in modo inappropriato può inavvertitamente fuoriuscire e ferire il personale!

- Prima del collegamento, approntare la guida del filo completa dalla bobina fino alla torcia di saldatura!
- Controllare la guida del filo a intervalli regolari!
- Durante l'uso tutte le coperture degli involucri e/o gli sportelli di protezione devono restare chiusi!

5.2.3.1 Aprire lo sportello di protezione dell'azionamento del dispositivo trainafilo



Per eseguire le seguenti fasi di lavoro occorre aprire lo sportello di protezione dell'azionamento del dispositivo trainafilo. Prima di iniziare il lavoro è però assolutamente necessario richiudere correttamente lo sportello di protezione.

- Sbloccare e aprire lo sportello di protezione.

5.2.3.2 Inserimento bobina filo

⚠ ATTENZIONE

Pericolo di lesioni in caso di bobina di filo non correttamente fissata.

Una bobina di filo non fissata correttamente potrebbe staccarsi dal suo apposito alloggiamento, cadere e quindi provocare dei danni al dispositivo o ferire il personale.

- Fissare correttamente la bobina di filo nell'apposito alloggiamento.
- Prima di iniziare a lavorare verificare, ogni volta, che la bobina di filo sia fissata correttamente.





Figura 5-12

Pos.	Simbolo	Descrizione
1		Perno Per il fissaggio della bobina di filo
2		Dado zigrinato Per il fissaggio della bobina di filo

- Togliere il dado zigrinato dal supporto della bobina.
- Fissare la bobina del filo di saldatura in modo tale da inserire il perno nel foro della bobina.
- Fissare di nuovo la bobina del filo con il dado zigrinato

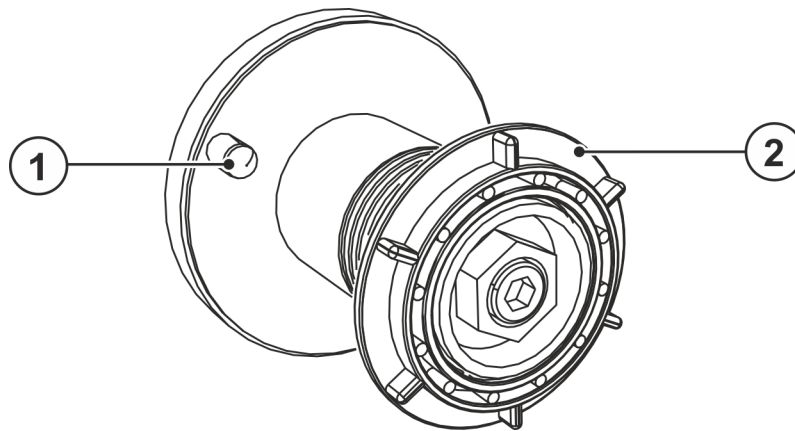
5.2.3.3 Sostituire i rulli trainafilo

-  **Se si verificano problemi nell'avanzamento del filo, la qualità della saldatura risulterà compromessa! I rulli trainafilo devono essere adatti al diametro del filo e al materiale.**
- **Leggere le indicazioni riportate sui rulli per verificare se questi sono adatti al diametro del filo. Eventualmente girarli o sostituirli!**
 - **Per fili di acciaio e altri fili duri, utilizzare rulli con scanalatura a V,**
 - **Per fili di alluminio e fili in lega leggera, utilizzare rulli azionati con scanalatura a U.**
 - **Per fili animati utilizzare rulli azionati con scanalatura a U rigata (zigrinata).**
- Spingere verso l'alto i nuovi rulli trainafilo in maniera tale che la scritta con il diametro del filo sia visibile sul rullo trainafilo.
 - Fissare i rulli trainafilo con viti zigrinate.



Figura 5-13

5.2.3.4 Inserimento dell'elettrodo a filo

ATTENZIONE

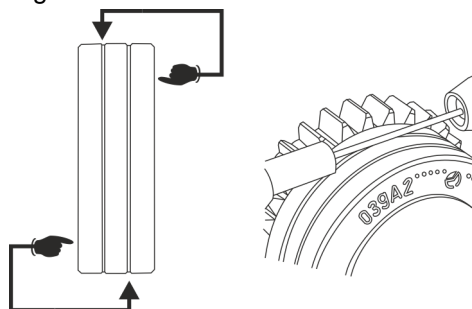

**Pericolo di lesioni per la fuoriuscita del filo di saldatura dalla torcia di saldatura!
Il filo di saldatura può fuoriuscire a velocità elevata dalla torcia di saldatura e arrecare ferite a viso, occhi e altre parti del corpo!**

- Non rivolgere mai la torcia di saldatura verso se stessi o verso altre persone!

La velocità di inserimento può essere impostata in modo continuo premendo il pulsante "Inserimento filo" e ruotando, contemporaneamente, la manopola di regolazione della velocità del filo. La visualizzazione del dispositivo di comando mostra a sinistra la velocità di inserimento selezionata, e a destra l'attuale corrente motore del comando trainafilo.

-  **Se la pressione di contatto è inadeguata, l'usura dei rulli trainafilo aumenta sensibilmente!**
- **La pressione di contatto sui dadi di regolazione delle unità di pressione deve essere impostata in maniera tale che il filo di saldatura venga alimentato, ma che possa scivolare quando la bobina del filo si blocca!**
 - **Impostare la pressione di contatto dei rulli anteriori (visti in direzione dell'avanzamento) con un valore più elevato!**



Figura 5-14

Pos.	Simbolo	Descrizione
1		Dado di regolazione
2		Unità di pressione Fissaggio dell'unità di serraggio e impostazione della pressione di contatto.
3		Unità di serraggio
4		Vite zigrinata
5		Rullo trainafile
6		Tubo di guida
7		Nipplo di guida per il filo
8		Rullo di contropressione

- Posare il fascio di tubi della torcia in modo che stiano ben distesi.
- Sbloccare e ribaltare le unità di pressione (le unità di tensionamento con rulli a contropressione si capovolgono automaticamente verso l'alto).
- Svolgere con cautela il filo saldatura dalla bobina e inserirlo nel tubo capillare o nell'anima di teflon dotata del tubo di guida attraverso il raccordo d'inserimento filo sulle scanalature dei rulli di trascinamento e attraverso il tubo di guida.
- Spingere di nuovo verso il basso le unità di tensionamento con i rulli di contropressione e rialzare le unità di pressione (il filo dell'elettrodo deve trovarsi nella scanalatura del rullo di trascinamento).
- Impostare la pressione di contatto sui dadi di regolazione dell'unità di pressione.
- Premere il pulsante d'inserimento finché l'elettrodo a filo non fuoriesce dalla torcia di saldatura.

5.2.3.5 Impostazione del freno della bobina

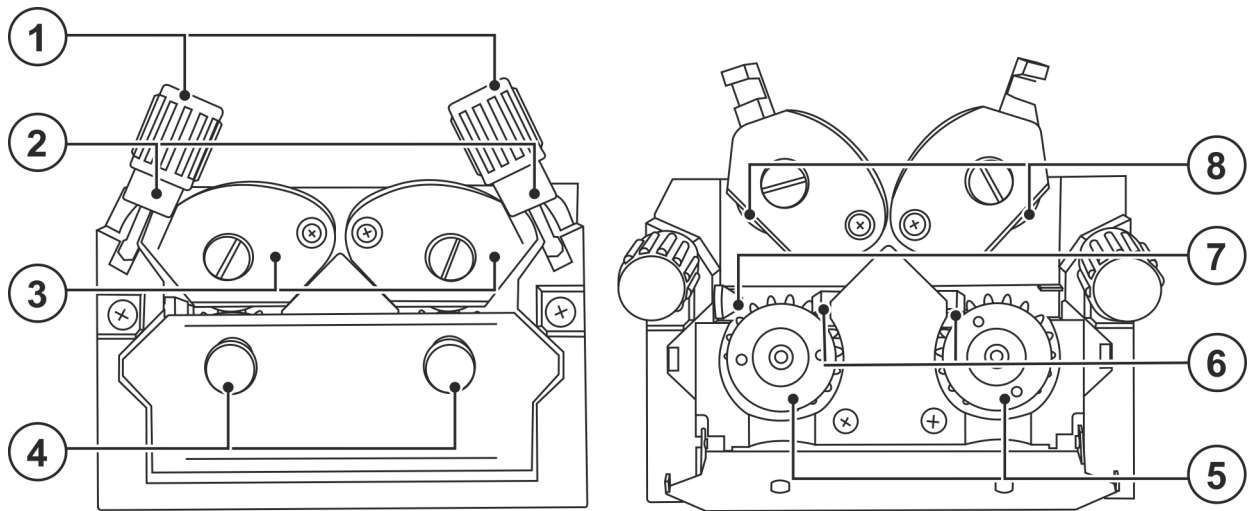

Figura 5-15

Pos.	Simbolo	Descrizione
1		Vite a esagono incassato Fissaggio dell'alloggiamento per bobina di filo del freno bobina

- Fissare la vite a esagono incassato (8 mm) in senso orario per aumentare l'azione frenante.

Il freno della bobina deve essere tirato solo fino al punto in cui, all'arresto del motore trainafilo, la bobina non si muove più, ma senza bloccare il funzionamento!

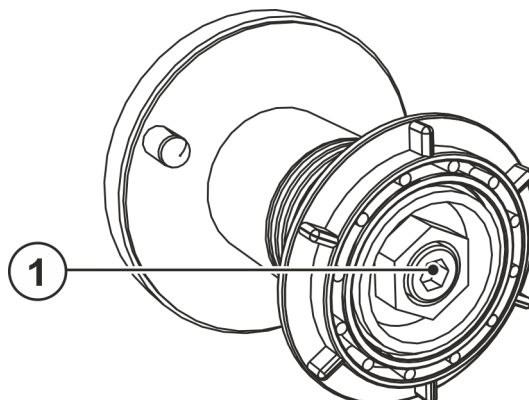
5.2.4 Torcia standard MIG/MAG

Il pulsante torcia della torcia di saldatura MIG serve per avviare e terminare il processo di saldatura.

Comandi	Funzioni
 Pulsante torcia	<ul style="list-style-type: none"> • Avviare/terminare la saldatura

5.2.5 Torcia speciale MIG/MAG

5.2.5.1 Commutazione tra Push/Pull e azionamento intermedio

AVVERTENZA



Non eseguire riparazioni o modifiche in maniera inappropriata.

Al fine di evitare lesioni agli operatori o danni all'apparecchio, eventuali riparazioni o modifiche devono essere eseguite esclusivamente da personale specializzato!
In caso di interventi non autorizzati, decadono i diritti di garanzia.

- Nel caso siano necessarie riparazioni, rivolgersi al personale specializzato (personale addestrato addetto all'assistenza).



Pericolo dovuto alla mancata esecuzione del controllo dopo la trasformazione!

Prima della nuova messa in funzione è necessario eseguire una "Ispezione e controllo durante il funzionamento" in conformità con la norma IEC / DIN EN 60974-4 "Sistemi di Saldatura ad Arco - Ispezione e controllo durante il funzionamento"!

- Eseguire il controllo secondo IEC / DIN EN 60974-4!

I connettori si trovano direttamente sulla scheda M3.7X.

Connettori	Funzione
in X24	Funzionamento con torcia Push/Pull, (predisposto in fabbrica)
in X23	Funzionamento ad azionamento intermedio

5.2.6 Selezione lavoro di saldatura manuale

Per la selezione del lavoro di saldatura o l'utilizzo dell'apparecchio vedere il relativo manuale d'uso "dispositivo di comando".

5.3 Saldatura manuale con elettrodo o scricatura

Per la descrizione dei collegamenti vedere il relativo manuale d'uso "Fonte di corrente".

5.3.1 Selezione lavoro di saldatura manuale

Per la selezione del lavoro di saldatura o l'utilizzo dell'apparecchio vedere il relativo manuale d'uso "dispositivo di comando".

5.4 Dispositivo di regolazione remota



La garanzia del costruttore decade in caso di danni causati all'apparecchio da componenti esterni.

- **Utilizzare esclusivamente componenti ed accessori della nostra gamma di produzione (fonti di corrente, torce di saldatura, portaelettrodi, dispositivi di regolazione remota, ricambi e componenti soggetti a usura, ecc.).**
- **Inserire e bloccare gli accessori nel relativo connettore soltanto quando la saldatrice è spenta.**

I dispositivi di regolazione remota consentono il comando a distanza di diverse funzioni dell'apparecchio (considerare il manuale d'uso del dispositivo di regolazione remota) Il collegamento del dispositivo di regolazione remota può essere realizzato, a seconda della versione dell'apparecchio, a 7 poli o a 19 poli (per il collegamento vedere il capitolo Descrizione dell'apparecchio > vedere capitolo 4).



Figura 5-16

Pos.	Simbolo	Descrizione
1		Dispositivo di regolazione remota

- Inserire il connettore del dispositivo di regolazione remota nella corrispondente presa di collegamento (a 19 poli) del dispositivo trainafilo, quindi bloccarla ruotando verso destra.

6 Manutenzione, cura e smaltimento

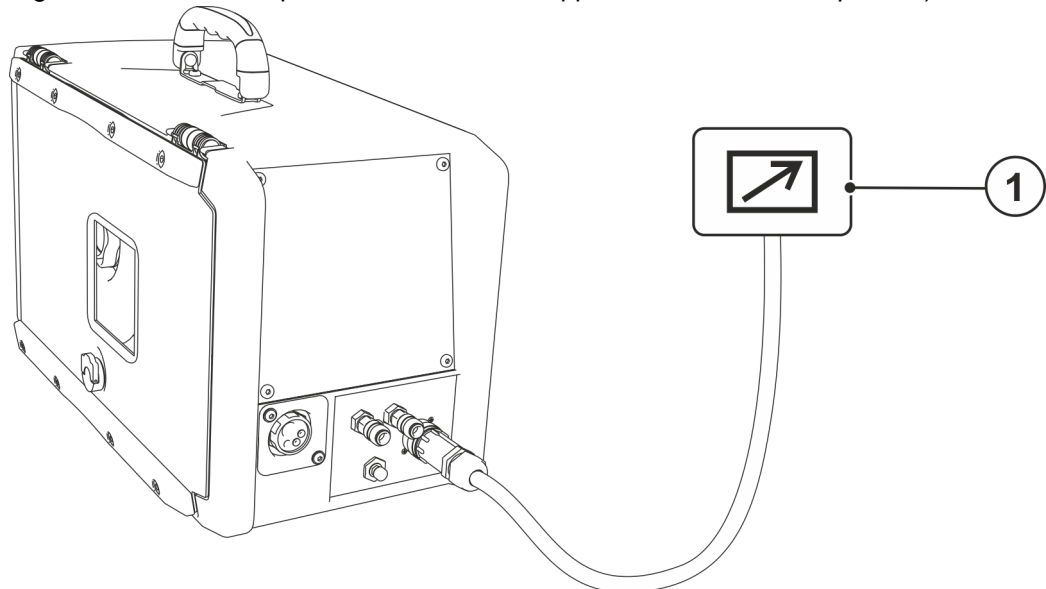
6.1 Informazioni generali

PERICOLO



Pericolo di lesioni per tensione elettrica dopo lo spegnimento!
I lavori sull'apparecchio aperto possono provocare ferite con conseguente decesso. Durante il funzionamento, nell'apparecchio vengono caricati condensatori con tensione elettrica. Questa tensione è presente ancora per i 4 minuti successivi all'estrazione della presa.

1. Spegnerne l'apparecchio.
2. Estrarre la spina.
3. Attendere almeno 4 minuti, fino a che i condensatori siano scarichi.

AVVERTENZA



Manutenzione, controllo e riparazione inappropriati!

La manutenzione, il controllo e la riparazione del prodotto possono essere eseguiti soltanto da personale specializzato. Per personale specializzato si intendono coloro i quali, grazie alla propria formazione, conoscenza ed esperienza, sono in grado di riconoscere durante la verifica di un generatore di saldatura, i rischi presenti e i possibili danni al sistema e di adottare le corrette misure di sicurezza.

- Rispettare le disposizioni di manutenzione > vedere capitolo 6.3.
- Se uno dei controlli indicati di seguito non viene superato, l'apparecchio può essere rimesso in funzione solo dopo aver eseguito le opportune riparazioni e averne verificato il corretto funzionamento.

I lavori di riparazione e manutenzione devono essere eseguiti unicamente da personale specializzato autorizzato. In caso contrario decade il diritto di garanzia. In tutti i casi in cui si ha bisogno di assistenza, rivolgersi al proprio rivenditore specializzato, ovvero al fornitore dell'apparecchio. Le restituzioni di prodotti in garanzia possono essere effettuate soltanto tramite il proprio rivenditore specializzato. Quando si sostituiscono i componenti, usare soltanto pezzi di ricambio originali. Quando si ordinano parti di ricambio, si deve indicare il tipo d'apparecchio, il numero di serie e il codice dello stesso, il tipo di modello e il codice del pezzo di ricambio.

Nelle condizioni ambientali indicate e in condizioni di lavoro normali, l'impianto è largamente esente da manutenzione e richiede una cura minima.

Un impianto sporco riduce la durata utile e il rapporto d'inserzione. Gli intervalli di pulizia si basano di norma sulle condizioni ambientali e sul conseguente livello di sporco dell'impianto (ad ogni modo come minimo una volta ogni sei mesi).

6.2 Pulizia

- Pulire le superfici esterne con un panno umido (non utilizzare detergenti aggressivi).
- Soffiare il canale di aerazione ed eventualmente le lamelle di raffreddamento dell'impianto con aria compressa priva di olio e acqua. L'aria compressa potrebbe far ruotare eccessivamente le ventole dell'impianto e quindi distruggerle. Non indirizzare il soffio d'aria direttamente sulle ventole dell'impianto ed eventualmente bloccarle in modo meccanico.
- Verificare che il refrigerante non presenti impurità ed eventualmente sostituirlo.

6.2.1 Filtro

A causa della ridotta capacità di raffreddamento si riduce il rapporto d'inserzione del generatore di saldatura. Il filtro deve essere smontato regolarmente e pulito soffiando aria compressa (a seconda del grado di sporcizia).

6.3 Lavori di manutenzione, intervalli

6.3.1 Lavori di manutenzione giornaliera

Controllo visivo

- Cavo di alimentazione e rispettivo scarico della trazione
- Elementi di fissaggio della bombola del gas
- Controllare che il fascio di tubi flessibili e i collegamenti elettrici non presentino danni esterni, e se necessario sostituire o provvedere alla riparazione da parte di personale specializzato!
- Tubi del gas e relativi dispositivi di commutazione (elettrovalvola)
- Verificare la chiusura salda di tutti gli allacciamenti e dei componenti soggetti a usura ed event. eseguirne il serraggio.
- Verificare il corretto fissaggio della bobina di filo.
- Rotelle orientabili e relativi elementi di fissaggio
- Elementi di trasporto (cinghia, golfari, maniglia)
- Varie, condizioni generali

Prova di funzionamento

- Dispositivi di uso, segnalazione, protezione e posizione (Controllo del funzionamento)
- Conduttori della corrente di saldatura (verificarne la posizione salda e bloccata)
- Tubi del gas e relativi dispositivi di commutazione (elettrovalvola)
- Elementi di fissaggio della bombola del gas
- Verificare il corretto fissaggio della bobina di filo.
- Verificare la chiusura salda dei collegamenti a vite e a innesto e dei componenti soggetti ed eventualmente eseguirne il serraggio.
- Rimuovere i residui aderenti di spruzzi di saldatura.
- Pulire regolarmente i rulli di alimentazione del filo (a seconda del livello di sporcizia).

6.3.2 Lavori di manutenzione mensili

Controllo visivo

- Danni all'involucro (pareti anteriori, posteriori e laterali)
- Rotelle orientabili e relativi elementi di fissaggio
- Elementi di trasporto (cinghia, golfari, maniglia)
- Verificare se sono presenti impurità nei tubi flessibili del liquido di raffreddamento e nei relativi collegamenti

Prova di funzionamento

- Interruttori a scatto, apparecchi di comando, dispositivi per l'arresto di emergenza, dispositivo riduttore di tensione, spie di segnalazione e controllo
- Verifica che gli elementi della guida del filo (raccordo di ingresso, tubo di guida) siano in posizione salda.
- Verificare se sono presenti impurità nei tubi flessibili del liquido di raffreddamento e nei relativi collegamenti
- Controllo e pulizia della torcia di saldatura. I depositi che si formano nella torcia possono causare cortocircuiti, inficiare il risultato della saldatura e provocare danni alla torcia stessa!

6.3.3 Controllo annuale (ispezione e verifica durante il funzionamento)

È necessario effettuare un controllo periodico secondo la normativa IEC 60974-4 "Ispezioni e controlli ricorrenti". Oltre alle norme relative al controllo specificate in questa sede, è necessario osservare le leggi e le disposizioni locali.

Potete trovare ulteriori informazioni sull'allegato opuscolo "Warranty registration", mentre per le nostre informazioni circa la garanzia, la manutenzione e il controllo potete consultare il sito www.ewm-group.com!

6.4 Smaltimento dell'apparecchio



Smaltire in modo corretto!

L'apparecchio contiene materie prime pregiate che dovrebbero essere inviate ai centri di riciclaggio e componenti elettronici che devono essere smaltiti.

- **Non smaltire con i rifiuti domestici!**
- **Per lo smaltimento rispettare le disposizioni vigenti!**
- In base alle norme europee (Direttiva 2012/19/UE sugli apparecchi elettrici ed elettronici usati) gli apparecchi elettrici ed elettronici usati non possono più essere smaltiti attraverso il sistema di raccolta dei normali rifiuti domestici. Tali apparecchi devono essere smaltiti separatamente. Il simbolo del bidone della spazzatura su ruote indica la necessità della raccolta differenziata. Per lo smaltimento o il riciclaggio, questo apparecchio deve essere affidato agli appositi sistemi di raccolta differenziata.
- In base alla legislazione tedesca (legge sulla messa in commercio, sul ritiro e sullo smaltimento nel rispetto dell'ambiente di apparecchi elettrici ed elettronici) la raccolta di apparecchi usati deve avvenire in modo differenziato, ovvero separatamente dal sistema di raccolta dei normali rifiuti domestici. I responsabili pubblici dello smaltimento (i comuni) hanno creato appositi punti di raccolta presso i quali è possibile consegnare gratuitamente gli apparecchi vecchi usati nelle case private.
- Per informazioni sulla restituzione o la raccolta di apparecchi usati, rivolgersi all'amministrazione comunale.
- Inoltre è possibile restituire gli apparecchi usati presso i partner di distribuzione EWM in tutta Europa.

7 Eliminazione delle anomalie

Tutti i prodotti sono sottoposti a severi controlli di qualità e controlli finali. Se, tuttavia, qualcosa non dovesse funzionare, controllare il prodotto seguendo queste istruzioni. Se nessuno dei rimedi descritti ripristina il funzionamento del prodotto, rivolgersi al rivenditore autorizzato.

7.1 Messaggi di errore (fonte di corrente)

Un errore del generatore di saldatura viene rappresentato mediante un codice di errore (vedere tabella) nell'area di visualizzazione del dispositivo di comando. In caso di errore, l'elemento di potenza viene spento.

La visualizzazione dei numeri di errore possibili dipende dal modello dell'apparecchio (interfacce/funzioni).

- Annotare eventuali difetti dell'apparecchio e in caso di necessità, comunicarli al personale addetto all'Assistenza.
- Se si verificano più errori, questi vengono visualizzati in sequenza.





Errore (Err)	Categoria			Possibile causa	Rimedio
	a)	b)	c)		
1	-	-	x	Sovratensione di rete	Controllare le tensioni di alimentazione e compararle con le tensioni di collegamento della saldatrice
2	-	-	x	Sottotensione di alimentazione	
3	x	-	-	Sovratemperatura saldatrice	Lasciar raffreddare l'impianto (interruttore di alimentazione su "1")
4	x	x	-	Problemi con il liquido di raffreddamento	Rabboccare il liquido di raffreddamento Ruotare l'albero della pompa (pompa del liquido di raffreddamento) Controllare il trigger di sovracorrente del dispositivo di raffreddamento a circolazione d'aria
5	x	-	-	Errore dispositivo trainafilo, errore tachimetro	Controllare il dispositivo trainafilo Nessun segnale dalla dinamo tachimetrica, M3.51 guasto > informare il servizio di assistenza.
6	x	-	-	Errore gas di protezione	Controllare l'alimentazione del gas di protezione (impianti con dispositivo di controllo del gas di protezione)
7	-	-	x	Sovratensione secondaria	Inverter guasto > informare il servizio di assistenza
8	-	-	x	Errore filo	Staccare il collegamento elettrico tra il filo di saldatura e l'involucro o un oggetto con messa a terra
9	x	-	-	Disattivazione rapida	Eliminare l'errore sul robot (interfaccia robot)
10	-	x	-	Interruzione dell'arco	Controllare l'alimentazione del filo (interfaccia robot)
11	-	x	-	Errore di accensione (dopo 5 s)	Controllare l'alimentazione del filo (interfaccia robot)
13	x	-	-	Arresto di emergenza	Controllare l'arresto di emergenza dell'interfaccia robot
14	-	x	-	Riconoscimento dispositivo trainafilo	Controllare i collegamenti dei cavi
				Errore assegnazione numeri di riconoscimento (2DV)	Correggere i numeri di riconoscimento
15	-	x	-	Riconoscimento dispositivo trainafilo 2	Controllare i collegamenti dei cavi

Errore (Err)	Categoria			Possibile causa	Rimedio
	a)	b)	c)		
16	-	-	x	Errore riduzione tensione a vuoto (VRD)	Informare il servizio di assistenza.
17	-	x	x	Riconoscimento sovratensione comando trainafile	Controllare la scorrevolezza dell'alimentazione del filo
18	-	x	x	Errore segnale dinamo tachimetrica	Verificare i collegamenti con il secondo dispositivo trainafile (dispositivo slave), in particolare quelli del generatore tachimetrico.
56	-	-	x	Perdita di fase di rete	Verificare le tensioni di alimentazione
59	-	-	x	Impianto non compatibile	Verificare l'utilizzo dell'impianto
60	-	-	x	Aggiornamento software necessario	Informare il servizio di assistenza.

Legenda categoria (annullare l'errore)

a) La segnalazione di errore scompare quando l'errore è stato eliminato.

b) È possibile annullare la segnalazione di errore premendo un pulsante:

Dispositivo di comando	Pulsante
RC1 / RC2	
Expert	
Expert 2.0 / Expert XQ 2.0	
CarExpert / Progress (M3.11)	
alpha Q / Concept / Basic / Basic S / Synergic / Synergic S / Progress (M3.71) / Picomig 355	impossibile

c) La segnalazione di errore può essere annullata unicamente con lo spegnimento e la successiva riaccensione dell'impianto.

L'errore del gas di protezione (Err 6) può essere azzerato attivando il pulsante "Parametri di saldatura".

7.2 Checklist per la risoluzione dei problemi

Il presupposto fondamentale per il perfetto funzionamento è l'equipaggiamento adeguato per il materiale utilizzato e per il gas di processo.

Legenda	Simbolo	Descrizione
	↗	Errore/ Causa
	✘	Rimedio

Errore liquido di raffreddamento/nessun flusso di liquido di raffreddamento

- ↗ Flusso del liquido di raffreddamento non sufficiente
 - ✘ Controllare il livello del refrigerante ed eventualmente riempirlo
- ↗ Aria nel circuito del liquido di raffreddamento
 - ✘ Sfiatare il circuito del liquido di raffreddamento

Problemi di avanzamento del filo di saldatura

- ✓ Ugello di contatto ostruito
 - ✘ Pulire, nebulizzare con spray protettivo per saldature e se necessario sostituire
- ✓ Impostazione del freno della bobina > *vedere capitolo 5.2.3.5*
 - ✘ Verificare ed eventualmente correggere le impostazioni
- ✓ Impostazione delle unità di pressione > *vedere capitolo 5.2.3.4*
 - ✘ Verificare ed eventualmente correggere le impostazioni
- ✓ Rulli del filo usurati
 - ✘ Verificare e sostituire in caso di necessità
- ✓ Motore di alimentazione senza tensione di alimentazione (interruttore automatico attivato dal sovraccarico)
 - ✘ Ripristinare il fusibile scattato (dorso dell'alimentatore) tenendo premuto il pulsante
- ✓ Fasci di tubi flessibili piegati
 - ✘ Posare il fascio di tubi della torcia in modo che stiano ben distesi
- ✓ Anima o spirale di alimentazione del filo impura o usurata
 - ✘ Pulire anima o spirale, sostituire anime piegate o usurate

Anomalie di funzionamento

- ✓ Tutte le spie luminose del dispositivo di comando si illuminano dopo l'accensione
- ✓ Nessuna spia luminosa del dispositivo di comando si illumina dopo l'accensione
- ✓ Nessuna potenza di saldatura
 - ✘ Mancanza di fase > verificare il collegamento di rete (fusibili)
- ✓ Non è possibile impostare parametri diversi (impianti con blocco dell'accesso)
 - ✘ Livello di immissione bloccato, disattivare il blocco dell'accesso
- ✓ Problemi di collegamento
 - ✘ Preparare il collegamento della presa per il comando o verificarne l'installazione corretta.
- ✓ Collegamenti alla corrente di saldatura allentati
 - ✘ Bloccare i collegamenti elettrici alla torcia e/o al pezzo in lavorazione
 - ✘ Avvitare strettamente e in modo corretto l'ugello portacorrente

8 Dati tecnici

Dati di potenza e garanzia solo in connessione con parti di ricambio e parti soggetti ad usura originali!

8.1 Drive 4 D200

Tensione di alimentazione (della saldatrice)	42 VAC
Rapporto d'inserzione RI a 40° C ^[1]	
60 %	550 A
100 %	430 A
Velocità di avanzamento del filo	0,5 m/min bis 25 m/min
Equipaggiamento con rulli come impostazione di fabbrica	1,0-1,2 mm (per filo in acciaio)
Trainafilo	a 4 rulli (37 mm)
Diametro rotolo di filo	rotoli di filo normalizzati fino a 200 mm
Attacco torcia di saldatura	Collegamento centralizzato Euro
Tipo di protezione	IP 23
Temperatura ambiente ^[2]	-25 °C fino a +40 °C
Classe compatibilità elettromagnetica	A
Marchio di sicurezza	CE / EAC
Norme applicate	vedi Dichiarazione di conformità (documentazione dell'apparecchio)
Dimensioni	585 x 276 x 340 mm 23.0 x 10.9 x 13.4 inch
Peso	13,8 kg 30.4 lb

^[1] Ciclo di carico: 10 min. (60 % RI = 6 min. saldatura, 4 min. pausa)

^[2] La temperatura ambiente dipende dal refrigerante! Rispettare l'intervallo di temperatura del liquido di raffreddamento!

9 Accessori

Gli accessori che dipendono dalle singole prestazioni, quali torcia di saldatura, cavo di massa o pacchi cavi di collegamento, sono disponibili presso il Vostro rivenditore responsabile.

9.1 Accessori generali

Tipo	Denominazione	Codice articolo
DM 842 Ar/CO2 230bar 30l D	Riduttore di pressione con manometro	394-002910-00030
AK300	Adattatore aspo portabobina K300	094-001803-00001
HOSE BRIDGE UNI	Collegamento al tubo flessibile	092-007843-00000
SPL	Temperino per guaina guida filo	094-010427-00000
HC PL	Tagliatubi	094-016585-00000

9.2 Dispositivo di regolazione remota / Cavo di prolunga e di collegamento

Tipo	Denominazione	Codice articolo
R10 19POL	Dispositivo di regolazione remota	090-008087-00000
RG10 19POL 5M	Dispositivo di regolazione remota, impostazione velocità del filo, correzione tensione di saldatura	090-008108-00000

10 Componenti soggetti a usura



La garanzia del costruttore decade in caso di danni causati all'apparecchio da componenti esterni.

- *Utilizzare esclusivamente componenti ed accessori della nostra gamma di produzione (fonti di corrente, torce di saldatura, portaelettrodi, dispositivi di regolazione remota, ricambi e componenti soggetti a usura, ecc.).*
- *Inserire e bloccare gli accessori nel relativo connettore soltanto quando la saldatrice è spenta.*

10.1 Rulli di alimentazione

10.1.1 Rulli di alimentazione per fili acciaio

Tipo	Denominazione	Codice articolo
FE 2DR4R 0,6+0,8	Rulli trainafilo, 37 mm, acciaio	092-000839-00000
FE 2DR4R 0,8+1,0	Rulli trainafilo, 37 mm, acciaio	092-000840-00000
FE 2DR4R 0,9+1,2	Rulli trainafilo, 37 mm, acciaio	092-000841-00000
FE 2DR4R 1,0+1,2	Rulli trainafilo, 37 mm, acciaio	092-000842-00000
FE 2DR4R 1,2+1,6	Rulli trainafilo, 37 mm, acciaio	092-000843-00000
FE/AL 2GR4R SF	Rulli di contropressione, lisci, 37 mm	092-000414-00000

10.1.2 Rulli di alimentazione per fili alluminio

Tipo	Denominazione	Codice articolo
AL 4ZR4R 0,8+1,0	Coppie di rulli, 37 mm, per alluminio	092-000869-00000
AL 4ZR4R 1,0+1,2	Coppie di rulli, 37 mm, per alluminio	092-000848-00000
AL 4ZR4R 1,2+1,6	Coppie di rulli, 37 mm, per alluminio	092-000849-00000
AL 4ZR4R 2,4+3,2	Coppie di rulli, 37 mm, per alluminio	092-000870-00000

10.1.3 Rulli di alimentazione per fili animati

Tipo	Denominazione	Codice articolo
ROE 2DR4R 0,8/0,9+0,8/0,9	Rulli trainafilo, 37 mm, filo animato	092-000834-00000
ROE 2DR4R 1,0/1,2+1,4/1,6	Rulli trainafilo, 37 mm, filo animato	092-000835-00000
ROE 2DR4R 1,4/1,6+2,0/2,4	Rulli trainafilo, 37 mm, filo animato	092-000836-00000
ROE 2DR4R 2,8+3,2	Rulli trainafilo, 37 mm, filo animato	092-000837-00000
ROE 2GR4R	Rulli di contropressione, zigrinati, 37 mm	092-000838-00000

10.1.4 Kit di conversione

Tipo	Denominazione	Codice articolo
URUE VERZ>UNVERZ FE/AL 4R SF	Kit di conversione, 37 mm, trazione a 4 rulli su rulli lisci (acciaio/alluminio)	092-000415-00000
URUE ROE 2DR4R 0,8/0,9+0,8/0,9 SF	Kit di conversione, 37 mm, trazione a 4 rulli per filo animato	092-000410-00000
URUE ROE 2DR4R 1,0/1,2+1,4/1,6 SF	Kit di conversione, 37 mm, trazione a 4 rulli per filo animato	092-000411-00000
URUE ROE 2DR4R 1,4/1,6+2,0/2,4 SF	Kit di conversione, 37 mm, trazione a 4 rulli per filo animato	092-000412-00000
URUE ROE 2DR4R 2,8+3,2 SF	Kit di conversione, 37 mm, trazione a 4 rulli per filo animato	092-000413-00000
URUE AL 4ZR4R 0,8+1,0 SF	Kit di conversione, 37 mm, trazione a 4 rulli per alluminio	092-002268-00000
URUE AL 4ZR4R 1,0+1,2 SF	Kit di conversione, 37 mm, trazione a 4 rulli per alluminio	092-002266-00000
URUE AL 4ZR4R 1,2+1,6 SF	Kit di conversione, 37 mm, trazione a 4 rulli per alluminio	092-002269-00000
URUE AL 4ZR4R 2,4+3,2 SF	Kit di conversione, 37 mm, trazione a 4 rulli per alluminio	092-002270-00000

Verschleißteile 4 Rollen-Antrieb Ø = 37mm		St= Stahl Al= Aluminium CrNi= Edelstahl Cu= Kupfer	Wear parts 4-Roller drive system Ø = 37mm	
V-Nut: St-, CrNi-, Cu-Draht „Standard V-Nut“, oben unverzahnt und glatt, Rollenbezeichnung: „1,0“		V-groove: St-, CrNi-, Cu wire "Standard V-groove", on the top ungeared and plane, rolls description: "1,0"		
Antriebsrollen- Ø (b): Drive rolls- Ø (b): 0,6 + 0,8 0,8 + 1,0 0,9 + 1,2 1,0 + 1,2 1,2 + 1,6	Ersatzset: Spare set: 092-000839-00000 092-000840-00000 092-000841-00000 092-000842-00000 092-000843-00000			
Gegendruckrollenset (a) Set of counter pressure rolls (a) 092-000414-00000 Umrüstung verzahnt → unverzahnt: conversion geared → ungeared: 092-000415-00000				
U-Nut: Al-, Cu-Draht „Option U-Nut“, oben verzahnt, Rollenbezeichnung: „1,0 A2“		U-groove: Al-, Cu wire "Option U-groove", on the top geared-twin rolls, rolls description: "1,0 A2"		
Antriebsrollen- Ø (a+b): Drive rolls- Ø (a+b): 0,8 + 1,0 1,0 + 1,2 1,2 + 1,6 2,4 + 3,2	Ersatzset: Spare set: 092-000869-00000 092-000848-00000 092-000849-00000 092-000870-00000	Umrüstset: Conversion set: 092-002268-00000 092-002266-00000 092-002269-00000 092-002270-00000		
U-Nut gerändelt: Füll-/Röhrchendraht „Option U-Nut gerändelt“, oben verzahnt, ohne Nut gerändelt, Rollenbezeichnung: „1,0-1,2 R“		knurled U-groove: Cored wire "Option knurled U-groove", on the top geared, without knurled groove, rolls description: "1,0-1,2 R"		
Antriebsrollen- Ø (b): Drive rolls- Ø (b): 0,8 / 0,9 + 0,8 / 0,9 1,0 / 1,2 + 1,4 / 1,6 1,4 / 1,6 + 2,0 / 2,4 2,8 + 3,2	Ersatzset: Spare set: 092-000834-00000 092-000835-00000 092-000836-00000 092-000837-00000	Umrüstset: Conversion set: 092-000410-00000 092-000411-00000 092-000412-00000 092-000413-00000		
Gegendruckrollenset (a): Set of counter pressure rolls (a): 092-000838-00000				

Figura 10-1

11 Appendice A

11.1 Ricerca rivenditori

Sales & service partners

www.ewm-group.com/en/specialist-dealers



"More than 400 EWM sales partners worldwide"