



DE

Schweißgerät

Taurus 351-401 Synergic S HP MM FKG
Taurus 351-501 Synergic S HP MM FKW

099-005431-EW500

04.02.2016

**Register now
and benefit!**
**Jetzt Registrieren
und Profitieren!**

www.ewm-group.com



Allgemeine Hinweise

VORSICHT



Betriebsanleitung lesen!

Die Betriebsanleitung führt in den sicheren Umgang mit den Produkten ein.

- Betriebsanleitungen sämtlicher Systemkomponenten lesen!
- Unfallverhütungsvorschriften beachten!
- Länderspezifische Bestimmungen beachten!
- Gegebenenfalls durch Unterschrift bestätigen lassen.



Wenden Sie sich bei Fragen zu Installation, Inbetriebnahme, Betrieb, Besonderheiten am Einsatzort sowie dem Einsatzzweck an Ihren Vertriebspartner oder an unseren Kundenservice unter +49 2680 181-0.

Eine Liste der autorisierten Vertriebspartner finden Sie unter www.ewm-group.com.

Die Haftung im Zusammenhang mit dem Betrieb dieser Anlage ist ausdrücklich auf die Funktion der Anlage beschränkt. Jegliche weitere Haftung, gleich welcher Art, wird ausdrücklich ausgeschlossen. Dieser Haftungsausschluss wird bei Inbetriebnahme der Anlage durch den Anwender anerkannt.

Sowohl das Einhalten dieser Anleitung als auch die Bedingungen und Methoden bei Installation, Betrieb, Verwendung und Wartung des Gerätes können vom Hersteller nicht überwacht werden.

Eine unsachgemäße Ausführung der Installation kann zu Sachschäden führen und in der Folge Personen gefährden. Daher übernehmen wir keinerlei Verantwortung und Haftung für Verluste, Schäden oder Kosten, die sich aus fehlerhafter Installation, unsachgemäßem Betrieb sowie falscher Verwendung und Wartung ergeben oder in irgendeiner Weise damit zusammenhängen.

© EWM AG, Dr. Günter-Henle-Straße 8, D-56271 Mündersbach

Das Urheberrecht an diesem Dokument verbleibt beim Hersteller.

Nachdruck, auch auszugsweise, nur mit schriftlicher Genehmigung.

Der Inhalt dieses Dokumentes wurde sorgfältig recherchiert, überprüft und bearbeitet, dennoch bleiben Änderungen, Schreibfehler und Irrtümer vorbehalten.

1 Inhaltsverzeichnis

1	Inhaltsverzeichnis	3
2	Sicherheitshinweise.....	7
2.1	Hinweise zum Gebrauch dieser Betriebsanleitung.....	7
2.2	Symbolerklärung.....	8
2.3	Allgemein	9
2.4	Transport und Aufstellen.....	13
2.4.1	Kranen.....	14
2.4.2	Umgebungsbedingungen	15
2.4.2.1	Im Betrieb.....	15
2.4.2.2	Transport und Lagerung	15
3	Bestimmungsgemäßer Gebrauch	16
3.1	Anwendungsbereich	16
3.2	Mitgeltende Unterlagen.....	17
3.2.1	Garantie.....	17
3.2.2	Konformitätserklärung	17
3.2.3	Schweißen in Umgebung mit erhöhter elektrischer Gefährdung	17
3.2.4	Serviceunterlagen (Ersatzteile und Schaltpläne)	17
3.2.5	Kalibrieren / Validieren	17
4	Gerätebeschreibung - Schnellübersicht.....	18
4.1	Frontansicht	18
4.2	Rückansicht	20
4.3	Innenansicht.....	22
4.4	Gerätesteuerung - Bedienelemente.....	24
4.4.1	Funktionsablauf	26
5	Aufbau und Funktion	27
5.1	Allgemeine Hinweise.....	27
5.2	Aufstellen	28
5.3	Gerätekühlung	28
5.4	Werkstückleitung, Allgemein.....	28
5.5	Schweißbrennerkühlung	29
5.5.1	Übersicht Kühlmittel.....	29
5.5.2	Maximale Schlauchpaketlänge.....	29
5.5.3	Kühlmittel einfüllen	30
5.6	Netzanschluss.....	31
5.6.1	Netzform	31
5.7	Hinweise zum Verlegen von Schweißstromleitungen.....	32
5.7.1	Schutzgasversorgung.....	34
5.7.1.1	Anschluss	35
5.7.2	Gastest	36
5.7.2.1	Einstellung Schutzgasmenge.....	36
5.7.3	Funktion Schlauchpaket spülen	36
5.7.4	Schweißdatenanzeige	37
5.8	MIG/MAG-Schweißen	38
5.8.1	Anschluss Schweißbrenner und Werkstückleitung	38
5.8.2	Drahtförderung	41
5.8.2.1	Schutzklappe des Drahtvorschubantriebs öffnen	41
5.8.2.2	Drahtspule einsetzen	41
5.8.2.3	Drahtvorschubrollen wechseln.....	42
5.8.2.4	Drahtelektrode einfädeln.....	44
5.8.2.5	Einstellung Spulenbremse	46
5.8.3	MIG/MAG-Schweißaufgabendefinition	47
5.8.4	Schweißaufgabenwahl	47
5.8.4.1	Grundscheidparameter	47
5.8.4.2	Betriebsart.....	47
5.8.4.3	Drosselwirkung / Dynamik	48
5.8.4.4	superPuls	48

5.8.4.5	Drahrückbrand.....	49
5.8.5	MIG/MAG-Arbeitspunkt.....	50
5.8.5.1	Anwahl der Anzeigeeinheit.....	50
5.8.5.2	Arbeitspunkteinstellung über Materialdicke.....	50
5.8.5.3	Vorgabe Korrektur der Lichtbogenlänge.....	51
5.8.5.4	Zubehörkomponenten zur Arbeitspunkteinstellung.....	51
5.8.5.5	forceArc.....	52
5.8.5.6	rootArc.....	53
5.8.6	MIG/MAG-Funktionsabläufe / Betriebsarten.....	54
5.8.6.1	Zeichen- und Funktionserklärung.....	54
5.8.7	MIG/MAG-Programmablauf (Modus „Program-Steps“).....	64
5.8.7.1	Anwahl der Programmablaufparameter.....	64
5.8.7.2	MIG/MAG-Parameterübersicht.....	65
5.8.7.3	Beispiel, Heftschweißen (2-Takt).....	66
5.8.7.4	Beispiel, Aluminium-Heftschweißen (2-Takt-Spezial).....	66
5.8.7.5	Beispiel, Aluminium-Schweißen (4-Takt-Spezial).....	67
5.8.7.6	Beispiel, Sichtnähte (4-Takt-Superpuls).....	68
5.8.8	Modus Hauptprogramm A.....	69
5.8.8.1	Anwahl der Parameter (Programm A).....	71
5.8.9	MIG/MAG-Zwangsabschaltung.....	71
5.8.10	MIG/MAG-Standardbrenner.....	72
5.8.11	MIG/MAG-Sonderbrenner.....	72
5.8.11.1	Programm- und Up-/Down-Betrieb.....	72
5.8.11.2	Umschaltung zwischen Push/Pull- und Zwischenantrieb.....	72
5.8.12	Expertmenü (MIG/MAG).....	73
5.8.12.1	Anwahl.....	73
5.9	WIG-Schweißen.....	75
5.9.1	Anschluss Schweißbrenner und Werkstückleitung.....	75
5.9.2	Schweißaufgabenanwahl.....	76
5.9.3	Schweißstromeinstellung.....	76
5.9.4	WIG-Lichtbogenzündung.....	76
5.9.4.1	Liftarc-Zündung.....	76
5.9.5	Funktionsabläufe / Betriebsarten.....	77
5.9.5.1	Zeichen- und Funktionserklärung.....	77
5.9.6	WIG-Zwangsabschaltung.....	80
5.9.7	WIG-Programmablauf (Modus „Program-Steps“).....	81
5.10	E-Hand-Schweißen.....	82
5.10.1	Anschluss Elektrodenhalter und Werkstückleitung.....	82
5.10.2	Schweißaufgabenanwahl.....	83
5.10.3	Schweißstromeinstellung.....	83
5.10.4	Arcforce.....	83
5.10.5	Hotstart.....	84
5.10.6	Antistick.....	84
5.10.7	Parameterübersicht.....	84
5.11	Fernsteller.....	85
5.12	Schnittstellen zur Automatisierung.....	85
5.12.1	Fernstelleranschlussbuchse, 19-polig.....	86
5.13	PC-Schnittstellen.....	87
5.14	Schweißparameter gegen unbefugten Zugriff sperren.....	87
5.15	Sonderparameter (Erweiterte Einstellungen).....	88
5.15.1	Parameter-Anwahl, -Änderung und -Speicherung.....	89
5.15.1.1	Zurücksetzen auf Werkseinstellung.....	91
5.15.1.2	Sonderparameter im Detail.....	92
5.16	Gerätekonfigurationsmenü.....	102
5.16.1	Parameter-Anwahl, -Änderung und -Speicherung.....	102
5.16.2	Abgleich Leitungswiderstand.....	103
5.16.3	Energiesparmodus (Standby).....	104
6	Wartung, Pflege und Entsorgung.....	105
6.1	Allgemein.....	105
6.2	Wartungsarbeiten, Intervalle.....	105

6.2.1	Tägliche Wartungsarbeiten	105
6.2.1.1	Sichtprüfung	105
6.2.1.2	Funktionsprüfung	105
6.2.2	Monatliche Wartungsarbeiten.....	106
6.2.2.1	Sichtprüfung	106
6.2.2.2	Funktionsprüfung	106
6.2.3	Jährliche Prüfung (Inspektion und Prüfung während des Betriebes).....	106
6.3	Entsorgung des Gerätes	106
6.3.1	Herstellereklärung an den Endanwender.....	106
6.4	Einhaltung der RoHS-Anforderungen	106
7	Störungsbeseitigung	107
7.1	Checkliste zur Störungsbeseitigung	107
7.2	Fehlermeldungen	108
7.3	JOBs (Schweißaufgaben) auf Werkseinstellung zurücksetzen	110
7.3.1	Einzelnen JOB zurücksetzen	110
7.3.2	Alle JOBs zurücksetzen	111
7.4	Kühlmittelkreislauf entlüften	112
8	Technische Daten	113
8.1	Taurus 351 FKG	113
8.2	Taurus 351 FKW.....	114
8.3	Taurus 401 FKG	115
8.4	Taurus 401 FKW.....	116
8.5	Taurus 501 FKW.....	117
9	Zubehör	118
9.1	Allgemeines Zubehör	118
9.2	Fernsteller / Anschluss- und Verlängerungskabel	118
9.2.1	Anschluss 7-polig	118
9.2.2	Anschluss 19-polig	118
9.3	Optionen	119
9.4	Computerkommunikation	119
10	Verschleißteile	120
10.1	Drahtvorschubrollen.....	120
10.1.1	Drahtvorschubrollen für Stahldrähte.....	120
10.1.2	Drahtvorschubrollen für Aluminiumdrähte.....	121
10.1.3	Drahtvorschubrollen für Fülldrähte	121
10.1.4	Drahtführung.....	121
11	Anhang A	122
11.1	JOB-List	122
12	Anhang B	123
12.1	Übersicht EWM-Niederlassungen.....	123

2 Sicherheitshinweise

2.1 Hinweise zum Gebrauch dieser Betriebsanleitung

GEFAHR

Arbeits- oder Betriebsverfahren, die genau einzuhalten sind, um eine unmittelbar bevorstehende schwere Verletzung oder den Tod von Personen auszuschließen.

- Der Sicherheitshinweis beinhaltet in seiner Überschrift das Signalwort „GEFAHR“ mit einem generellen Warnsymbol.
- Außerdem wird die Gefahr mit einem Piktogramm am Seitenrand verdeutlicht.

WARNUNG

Arbeits- oder Betriebsverfahren, die genau einzuhalten sind, um eine mögliche, schwere Verletzung oder den Tod von Personen auszuschließen.

- Der Sicherheitshinweis beinhaltet in seiner Überschrift das Signalwort „WARNUNG“ mit einem generellen Warnsymbol.
- Außerdem wird die Gefahr mit einem Piktogramm am Seitenrand verdeutlicht.

VORSICHT

Arbeits- oder Betriebsverfahren, die genau einzuhalten sind, um eine mögliche, leichte Verletzung von Personen auszuschließen.

- Der Sicherheitshinweis beinhaltet in seiner Überschrift das Signalwort „VORSICHT“ mit einem generellen Warnsymbol.
- Die Gefahr wird mit einem Piktogramm am Seitenrand verdeutlicht.

VORSICHT

Arbeits- und Betriebsverfahren, die genau einzuhalten sind, um Beschädigungen oder Zerstörungen des Produkts zu vermeiden.















- Der Sicherheitshinweis beinhaltet in seiner Überschrift das Signalwort „VORSICHT“ ohne ein generelles Warnsymbol.
- Die Gefahr wird mit einem Piktogramm am Seitenrand verdeutlicht.

Technische Besonderheiten, die der Benutzer beachten muss.

Handlungsanweisungen und Aufzählungen, die Ihnen Schritt für Schritt vorgeben, was in bestimmten Situationen zu tun ist, erkennen Sie am Blickfangpunkt z. B.:

- Buchse der Schweißstromleitung in entsprechendes Gegenstück einstecken und verriegeln.

2.2 Symbolerklärung

Symbol	Beschreibung
	Technische Besonderheiten, die der Benutzer beachten muss.
	Richtig
	Falsch
	Betätigen
	Nicht Betätigen
	Betätigen und Halten
	Drehen
	Schalten
	Gerät ausschalten
	Gerät einschalten
ENTER	MenüEinstieg
NAVIGATION	Navigieren im Menü
EXIT	Menü verlassen
4 s 	Zeitdarstellung (Beispiel: 4 s warten / betätigen)
	Unterbrechung in der Menüdarstellung (weitere Einstellmöglichkeiten möglich)
	Werkzeug nicht notwendig / nicht benutzen
	Werkzeug notwendig / benutzen

2.3 Allgemein

GEFAHR



Elektrischer Schlag!

Schweißgeräte verwenden hohe Spannungen, die bei Berührungen zu lebensgefährlichen Stromschlägen und Verbrennungen führen können. Auch beim Berühren niedriger Spannungen kann man erschrecken und in der Folge verunglücken.

- Öffnen des Gerätes ausschließlich durch sachkundiges Fachpersonal!
- Keine spannungsführenden Teile am Gerät berühren!
- Anschluss- und Verbindungsleitungen müssen mängelfrei sein!
- Schweißbrenner und Elektrodenhalter isoliert ablegen!
- Ausschließlich trockene Schutzkleidung tragen!
- 4 Minuten warten, bis Kondensatoren entladen sind!



Elektromagnetische Felder!

Durch die Stromquelle können elektrische oder elektromagnetische Felder entstehen, die elektronische Anlagen wie EDV-, CNC-Geräte, Telekommunikationsleitungen, Netz-, Signalleitungen und Herzschrittmacher in ihrer Funktion beeinträchtigen können.

- Wartungsvorschriften einhalten > siehe Kapitel 6!
- Schweißleitungen vollständig abwickeln!
- Strahlungsempfindliche Geräte oder Einrichtungen entsprechend abschirmen!
- Herzschrittmacher können in ihrer Funktion beeinträchtigt werden (Bei Bedarf ärztlichen Rat einholen).



Keine unsachgemäßen Reparaturen und Modifikationen!

Um Verletzungen und Geräteschäden zu vermeiden, darf das Gerät nur von sachkundigen, befähigten Personen repariert bzw. modifiziert werden!
Garantie erlischt bei unbefugten Eingriffen!

- Im Reparaturfall befähigte Personen (sachkundiges Servicepersonal) beauftragen!

WARNUNG



Unfallgefahr bei Außerachtlassung der Sicherheitshinweise!

Nichtbeachtung der Sicherheitshinweise kann lebensgefährlich sein!

- Sicherheitshinweise dieser Anleitung sorgfältig lesen!
- Unfallverhütungsvorschriften und Länderspezifische Bestimmungen beachten!
- Personen im Arbeitsbereich auf die Einhaltung der Vorschriften hinweisen!



Verletzungsgefahr durch Strahlung oder Hitze!

Lichtbogenstrahlung führt zu Schäden an Haut und Augen.

Kontakt mit heißen Werkstücken und Funken führt zu Verbrennungen.

- Schweißschild bzw. Schweißhelm mit ausreichender Schutzstufe verwenden (anwendungsabhängig)!
- Trockene Schutzkleidung (z. B. Schweißschild, Handschuhe, etc.) gemäß den einschlägigen Vorschriften des entsprechenden Landes tragen!
- Unbeteiligte Personen durch Schutzvorhänge oder Schutzwände gegen Strahlung und Blendgefahr schützen!

WARNUNG



Explosionsgefahr!

Scheinbar harmlose Stoffe in geschlossenen Behältern können durch Erhitzung Überdruck aufbauen.

- Behälter mit brennbaren oder explosiven Flüssigkeiten aus dem Arbeitsbereich entfernen!
- Keine explosiven Flüssigkeiten, Stäube oder Gase durch das Schweißen oder Schneiden erhitzen!



Rauch und Gase!

Rauch und Gase können zu Atemnot und Vergiftungen führen! Weiterhin können sich Lösungsmitteldämpfe (chlorierter Kohlenwasserstoff) durch die ultraviolette Strahlung des Lichtbogens in giftiges Phosgen umwandeln!

- Für ausreichend Frischluft sorgen!
- Lösungsmitteldämpfe vom Strahlungsbereich des Lichtbogens fernhalten!
- Ggf. geeigneten Atemschutz tragen!



Feuergefahr!

Durch die beim Schweißen entstehenden hohen Temperaturen, sprühenden Funken, glühenden Teile und heißen Schlacken können sich Flammen bilden.

Auch vagabundierende Schweißströme können zu Flammenbildung führen!

- Auf Brandherde im Arbeitsbereich achten!
- Keine leicht entzündbaren Gegenstände, wie z. B. Zündhölzer oder Feuerzeuge mitführen.
- Geeignete Löschgeräte im Arbeitsbereich zur Verfügung halten!
- Rückstände brennbarer Stoffe vom Werkstück vor Schweißbeginn gründlich entfernen.
- Geschweißte Werkstücke erst nach dem Abkühlen weiterverarbeiten.
Nicht in Verbindung mit entflammbarem Material bringen!
- Schweißleitungen ordnungsgemäß verbinden!



Gefahr beim Zusammenschalten mehrerer Stromquellen!

Sollen mehrere Stromquellen parallel oder in Reihe zusammengeschaltet werden, darf dies nur von einer Fachkraft nach den Empfehlungen des Herstellers durchgeführt werden. Die Einrichtungen dürfen für Lichtbogenschweißarbeiten nur nach einer Prüfung zugelassen werden, um Sicherzustellen, dass die zulässige Leerlaufspannung nicht überschritten wird.

- Geräteanschluss ausschließlich durch eine Fachkraft durchführen lassen!
- Bei Außerbetriebnahme einzelner Stromquellen müssen alle Netz- und Schweißstromleitungen zuverlässig vom Gesamtschweißsystem getrennt werden. (Gefahr durch Rückspannungen!)
- Keine Schweißgeräte mit Polwendesaltung (PWS-Serie) oder Geräte zum Wechselstromschweißen (AC) zusammenschalten, da durch eine einfache Fehlbedienung die Schweißspannungen unzulässig addiert werden können.

VORSICHT



Lärmbelastung!

Lärm über 70 dBA kann dauerhafte Schädigung des Gehörs verursachen!

- Geeigneten Gehörschutz tragen!
- Im Arbeitsbereich befindliche Personen müssen geeigneten Gehörschutz tragen!

VORSICHT**Pflichten des Betreibers!**

Zum Betrieb des Gerätes sind die jeweiligen nationalen Richtlinien und Gesetze einzuhalten!

- Nationale Umsetzung der Rahmenrichtlinie (89/391/EWG), sowie die dazugehörigen Einzelrichtlinien.
- Insbesondere die Richtlinie (89/655/EWG) über die Mindestvorschriften für Sicherheit und Gesundheitsschutz bei Benutzung von Arbeitsmitteln durch Arbeitnehmer bei der Arbeit.
- Die Vorschriften, zur Arbeitssicherheit und Unfallverhütung, des jeweiligen Landes.
- Errichten und Betreiben des Gerätes entsprechend IEC 60974-9.
- Das sicherheitsbewusste Arbeiten des Anwenders in regelmäßigen Abständen prüfen.
- Regelmäßige Prüfung des Gerätes nach IEC 60974-4.

**Schäden durch Fremdkomponenten!**

Die Herstellergarantie erlischt bei Geräteschäden durch Fremdkomponenten!

- Ausschließlich Systemkomponenten und Optionen (Stromquellen, Schweißbrenner, Elektrodenhalter, Fernsteller, Ersatz- und Verschleißteile, etc.) aus unserem Lieferprogramm verwenden!
- Zubehörkomponente nur bei ausgeschalteter Stromquelle an Anschlussbuchse einstecken und verriegeln!

**Geräteschäden durch vagabundierende Schweißströme!**

Durch vagabundierende Schweißströme können Schutzleiter zerstört, Geräte und elektrische Einrichtungen beschädigt, Bauteile überhitzt und in der Folge Brände entstehen.

- Immer auf festen Sitz aller Schweißstromleitungen achten und regelmäßig kontrollieren.
- Auf elektrisch einwandfreie und feste Werkstückverbindung achten!
- Alle elektrisch leitenden Komponenten der Stromquelle wie Gehäuse, Fahrwagen, Krangestelle elektrisch isoliert aufstellen, befestigen oder aufhängen!
- Keine anderen elektrischen Betriebsmittel wie Bohrmaschinen, Winkelschleifer etc. auf Stromquelle, Fahrwagen, Krangestelle unisoliert ablegen!
- Schweißbrenner und Elektrodenhalter immer elektrisch isoliert ablegen wenn, nicht in Gebrauch!

**Netzanschluss**

Anforderungen für den Anschluss an das öffentliche Versorgungsnetz

Hochleistungs-Geräte können durch den Strom, den sie aus dem Versorgungsnetz ziehen, die Netzqualität beeinflussen. Für einige Gerätetypen können daher Anschlussbeschränkungen oder Anforderungen an die maximal mögliche Leitungsimpedanz oder die erforderliche minimale Versorgungskapazität an der Schnittstelle zum öffentlichen Netz (gemeinsamer Kopplungspunkt PCC) gelten, wobei auch hierzu auf die technischen Daten der Geräte hingewiesen wird. In diesem Fall liegt es in der Verantwortung des Betreibers oder des Anwenders des Gerätes, ggf. nach Konsultation mit dem Betreiber des Versorgungsnetzes sicherzustellen, dass das Gerät angeschlossen werden kann.

VORSICHT



EMV-Geräteklassifizierung

Entsprechend IEC 60974-10 sind Schweißgeräte in zwei Klassen der elektromagnetischen Verträglichkeit eingeteilt > siehe Kapitel 8:

Klasse A Geräte sind nicht für die Verwendung in Wohnbereichen vorgesehen, für welche die elektrische Energie aus dem öffentlichen Niederspannungs-Versorgungsnetz bezogen wird. Bei der Sicherstellung der elektromagnetischen Verträglichkeit für Klasse A Geräte kann es in diesen Bereichen zu Schwierigkeiten, sowohl aufgrund von leitungsgebundenen als auch von gestrahlten Störungen, kommen.

Klasse B Geräte erfüllen die EMV Anforderungen im industriellen und im Wohn-Bereich, einschließlich Wohngebieten mit Anschluss an das öffentliche Niederspannungs-Versorgungsnetz.

Errichtung und Betrieb

Beim Betrieb von Lichtbogenschweißanlagen kann es in einigen Fällen zu elektromagnetischen Störungen kommen, obwohl jedes Schweißgerät die Emissionsgrenzwerte entsprechend der Norm einhält. Für Störungen, die vom Schweißen ausgehen, ist der Anwender verantwortlich.

Zur **Bewertung** möglicher elektromagnetischer Probleme in der Umgebung muss der Anwender folgendes berücksichtigen: (siehe auch EN 60974-10 Anhang A)

- Netz-, Steuer-, Signal- und Telekommunikationsleitungen
- Radio und Fernsehgeräte
- Computer und andere Steuereinrichtungen
- Sicherheitseinrichtungen
- die Gesundheit von benachbarten Personen, insbesondere wenn diese Herzschrittmacher oder Hörgeräte tragen
- Kalibrier- und Messeinrichtungen
- die Störfestigkeit anderer Einrichtungen in der Umgebung
- die Tageszeit, zu der die Schweißarbeiten ausgeführt werden müssen

Empfehlungen zur Verringerung von Störaussendungen

- Netzanschluss, z. B. zusätzlicher Netzfilter oder Abschirmung durch Metallrohr
- Wartung der Lichtbogenschweißeinrichtung
- Schweißleitungen sollten so kurz wie möglich und eng zusammen sein und am Boden verlaufen
- Potentialausgleich
- Erdung des Werkstückes. In den Fällen, wo eine direkte Erdung des Werkstückes nicht möglich ist, sollte die Verbindung durch geeignete Kondensatoren erfolgen.
- Abschirmung von anderen Einrichtungen in der Umgebung oder der gesamten Schweißeinrichtung

2.4 Transport und Aufstellen

WARNUNG



Falsche Handhabung von Schutzgasflaschen!

Falscher Umgang mit Schutzgasflaschen kann zu schweren Verletzungen mit Todesfolge führen.

- Anweisungen der Gashersteller und der Druckgasverordnung befolgen!
- Schutzgasflasche in die dafür vorgesehenen Aufnahmen stellen und mit Sicherungselementen sichern!
- Erhitzung der Schutzgasflasche vermeiden!

VORSICHT



Kippgefahr!

Beim Verfahren und Aufstellen kann das Gerät kippen, Personen verletzen oder beschädigt werden. Kippsicherheit ist bis zu einem Winkel von 10° (entsprechend IEC 60974-2) sichergestellt.

- Gerät auf ebenem, festem Untergrund aufstellen oder transportieren!
- Anbauteile mit geeigneten Mitteln sichern!
- Beschädigte Transportrollen und deren Sicherungselemente auswechseln!
- Externe Drahtvorschubgeräte beim Transport fixieren (unkontrolliertes Drehen vermeiden)!



Beschädigungen durch nicht getrennte Versorgungsleitungen!

Beim Transport können nicht getrennte Versorgungsleitungen (Netzleitungen, Steuerleitungen, etc.) Gefahren verursachen, wie z. B. angeschlossene Geräte umkippen und Personen schädigen!

- Versorgungsleitungen trennen!

VORSICHT



Geräteschäden durch Betrieb in nicht aufrechter Stellung!

Die Geräte sind zum Betrieb in aufrechter Stellung konzipiert!

Betrieb in nicht zugelassenen Lagen kann Geräteschäden verursachen.

- Transport und Betrieb ausschließlich in aufrechter Stellung!

2.4.1 Kranen

WARNUNG



Verletzungsgefahr beim Kranen!

Beim Kranen können Personen durch herunterfallende Geräte oder Anbauteile erheblich verletzt werden!

- Gleichzeitiges Kranen von mehreren Systemkomponenten wie z. B. Stromquelle, Drahtvorschubgerät oder Kühlgerät ohne entsprechende Krankomponenten ist verboten. Jede Systemkomponente muss separat gekrant werden!
- Sämtliche Versorgungsleitungen und Zubehörkomponenten vor dem Kranen entfernen (z. B. Schlauchpaket, Drahtspule, Schutzgasflasche, Werkzeugkiste, Drahtvorschubgerät, Fernsteller usw.)!
- Gehäuseabdeckungen bzw. Schutzklappen vor dem Kranen ordnungsgemäß schließen und verriegeln!
- Ordnungsgemäße Position, ausreichende Anzahl und ausreichend dimensionierte Lastaufnahmemittel verwenden! Kranprinzip (siehe Abbildung) beachten!
- Bei Geräten mit Kranösen: Immer an allen Kranösen gleichzeitig kranen!
- Bei Verwendung von optional nachgerüsteten Krangestellen etc.: Immer mindestens zwei Lastaufnahmepunkten mit möglichst großem Abstand zueinander verwenden - Optionsbeschreibung beachten.
- Ruckartiges Bewegen vermeiden!
- Gleiche Lastverteilung sicherstellen! Ausschließlich Ringketten oder Seilgehänge mit gleicher Länge verwenden!
- Gefahrenbereich unterhalb des Gerätes meiden!
- Die Vorschriften zur Arbeitssicherheit und Unfallverhütung des jeweiligen Landes beachten!

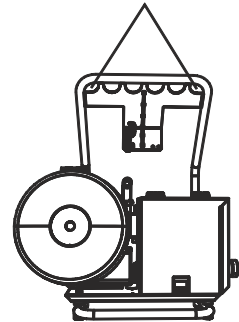
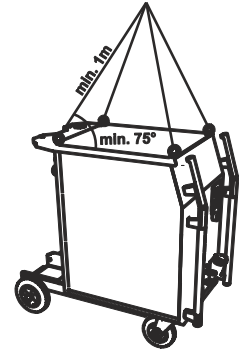

Kranprinzip



Verletzungsgefahr durch ungeeignete Kranösen!

Durch unsachgemäße Verwendung von Kranösen oder Verwendung ungeeigneter Kranösen können Personen durch herunterfallende Geräte oder Anbauteile erheblich verletzt werden!

- Die Kranösen müssen vollständig eingedreht sein!
- Die Kranösen müssen eben und vollflächig auf der Auflagefläche aufliegen!
- Kranösen vor dem Gebrauch auf festen Sitz und auf auffällige Beschädigungen (Korrosion, Verformung) überprüfen!
- Beschädigte Kranösen nicht mehr verwenden oder einschrauben!
- Seitliche Belastung der Kranösen vermeiden!

2.4.2 Umgebungsbedingungen

VORSICHT



Aufstellort!

Das Gerät darf ausschließlich auf geeigneten, tragfähigen und ebenen Untergrund (auch im Freien nach IP 23) aufgestellt und betrieben werden!

- Für rutschfesten, ebenen Boden und ausreichende Beleuchtung des Arbeitsplatzes sorgen.
- Eine sichere Bedienung des Gerätes muss jederzeit gewährleistet sein.

VORSICHT



Geräteschäden durch Verschmutzungen!

Ungewöhnlich hohe Mengen an Staub, Säuren, korrosiven Gasen oder Substanzen können das Gerät beschädigen.

- Hohe Mengen an Rauch, Dampf, Öldunst und Schleifstäuben vermeiden!
- Salzhaltige Umgebungsluft (Seeluft) vermeiden!



Unzulässige Umgebungsbedingungen!

Mangelnde Belüftung führt zu Leistungsreduzierung und Geräteschäden.

- Umgebungsbedingungen einhalten!
- Ein- und Austrittsöffnung für Kühlluft freihalten!
- Mindestabstand 0,5 m zu Hindernissen einhalten!

2.4.2.1 Im Betrieb

Temperaturbereich der Umgebungsluft:

- -25 °C bis +40 °C

relative Luftfeuchte:

- bis 50 % bei 40 °C
- bis 90 % bei 20 °C

2.4.2.2 Transport und Lagerung

Lagerung im geschlossenen Raum, Temperaturbereich der Umgebungsluft:

- -30 °C bis +70 °C

Relative Luftfeuchte

- bis 90 % bei 20 °C

3 Bestimmungsgemäßer Gebrauch

⚠️ WARNUNG



Gefahren durch nicht bestimmungsgemäßen Gebrauch!

Das Gerät ist entsprechend dem Stand der Technik und den Regeln bzw. Normen hergestellt. Bei nicht bestimmungsgemäßem Gebrauch können vom Gerät Gefahren für Personen, Tiere und Sachwerte ausgehen. Für alle daraus entstehenden Schäden wird keine Haftung übernommen!

- Gerät ausschließlich bestimmungsgemäß und durch unterwiesenes, sachkundiges Personal verwenden!
- Gerät nicht unsachgemäß verändern oder umbauen!

Lichtbogenschweißgerät zum MSG-Impuls- und Standardschweißen und im Nebenverfahren WIG-Schweißen mit Liftarc (Kontaktzündung) oder E-Hand-Schweißen. Zubehörkomponenten können ggf. den Funktionsumfang erweitern (siehe entsprechende Dokumentation im gleichnamigen Kapitel).

3.1 Anwendungsbereich

Geräteserie	Hauptverfahren							Nebenverfahren		
	MIG/MAG-Standardlichtbogen-Schweißen				MIG/MAG-Impulslichtbogen-Schweißen			WIG-Schweißen (Liftarc)	E-Hand-Schweißen	Fugenhobeln
	forceArc	rootArc	coldArc	pipeSolution	forceArc puls	rootArc puls	coldArc puls			
alpha Q MM	<input checked="" type="checkbox"/>	<input checked="" type="checkbox"/>	<input checked="" type="checkbox"/>	<input checked="" type="checkbox"/>	<input checked="" type="checkbox"/>	<input checked="" type="checkbox"/>	<input checked="" type="checkbox"/>	<input checked="" type="checkbox"/>	<input checked="" type="checkbox"/>	<input checked="" type="checkbox"/>
Phoenix MM	<input checked="" type="checkbox"/>	<input checked="" type="checkbox"/>	<input type="checkbox"/>	<input type="checkbox"/>	<input checked="" type="checkbox"/>	<input checked="" type="checkbox"/>	<input type="checkbox"/>	<input checked="" type="checkbox"/>	<input checked="" type="checkbox"/>	<input checked="" type="checkbox"/>
Taurus S MM	<input checked="" type="checkbox"/>	<input checked="" type="checkbox"/>	<input type="checkbox"/>	<input type="checkbox"/>	<input type="checkbox"/>	<input type="checkbox"/>	<input type="checkbox"/>	<input checked="" type="checkbox"/>	<input checked="" type="checkbox"/>	<input checked="" type="checkbox"/>

möglich

nicht möglich

3.2 Mitgeltende Unterlagen

3.2.1 Garantie



Weitere Informationen entnehmen Sie bitte der beiliegenden Broschüre "Warranty registration" sowie unserer Information zu Garantie, Wartung und Prüfung auf www.ewm-group.com !

3.2.2 Konformitätserklärung



Das bezeichnete Gerät entspricht in seiner Konzeption und Bauart den EG-Richtlinien:

- EG-Niederspannungsrichtlinie (2006/95/EG)
- EG-EMV-Richtlinie (2004/108/EG)

Im Falle von unbefugten Veränderungen, unsachgemäßen Reparaturen, Nichteinhaltung der Fristen zur "Lichtbogen-Schweißeinrichtungen - Inspektion und Prüfung während des Betriebes" und / oder unerlaubten Umbauten, welche nicht ausdrücklich von EWM autorisiert sind, verliert diese Erklärung ihre Gültigkeit. Jedem Produkt liegt eine spezifische Konformitätserklärung im Original bei.

3.2.3 Schweißen in Umgebung mit erhöhter elektrischer Gefährdung



Die Geräte können entsprechend der Vorschriften und Normen IEC / DIN EN 60974 und VDE 0544 in Umgebung mit erhöhter elektrischer Gefährdung eingesetzt werden.

3.2.4 Serviceunterlagen (Ersatzteile und Schaltpläne)



GEFAHR



Keine unsachgemäßen Reparaturen und Modifikationen!

Um Verletzungen und Geräteschäden zu vermeiden, darf das Gerät nur von sachkundigen, befähigten Personen repariert bzw. modifiziert werden!

Garantie erlischt bei unbefugten Eingriffen!

- Im Reparaturfall befähigte Personen (sachkundiges Servicepersonal) beauftragen!

Die Schaltpläne liegen im Original dem Gerät bei.

Ersatzteile können über den zuständigen Vertragshändler bezogen werden.

3.2.5 Kalibrieren / Validieren

Hiermit wird bestätigt, dass dieses Gerät entsprechend der gültigen Normen IEC/EN 60974, ISO/EN 17662, EN 50504 mit kalibrierten Messmitteln überprüft wurde und die zulässigen Toleranzen einhält. Empfohlenes Kalibrierintervall: 12 Monate.

4 Gerätebeschreibung - Schnellübersicht

4.1 Frontansicht

 *Kühlmitteltank und Schnellverschlusskupplungen Kühlmittelvor- /rücklauf sind nur bei Geräten mit Wasserkühlung vorhanden.*



Abbildung 4-1

Pos.	Symbol	Beschreibung
1		Kranöse
2		Signalleuchte Betriebsbereitschaft Signalleuchte leuchtet bei eingeschaltetem und betriebsbereitem Gerät.
3		Hauptschalter, Gerät Ein/Aus
4		Transportgriff
5		Eintrittsöffnung Kühlluft
6		Drucktaste Sicherungsautomat Kühlmittelpumpe Ausgelöste Sicherung durch Betätigen zurücksetzen
7		Schnellverschlusskupplung (rot) Kühlmittelrücklauf
8		Schnellverschlusskupplung (blau) Kühlmittelvorlauf
9		Transportrollen, Lenkrollen
10		Kühlmitteltank
11		Verschlussdeckel Kühlmitteltank
12		Anschlussbuchse, Schweißstrom „-“ <ul style="list-style-type: none"> MIG/MAG-Schweißen: Werkstückanschluss MIG/MAG-Fülldrahtschweißen: Schweißstrom zum Eurozentralanschluss WIG-Schweißen: Schweißstromanschluss für Schweißbrenner E-Hand-Schweißen: Werkstück bzw. Elektrodenhalteranschluss
13		Anschlussbuchse, Schweißstrom „+“ <ul style="list-style-type: none"> MIG/MAG-Schweißen: Schweißstrom zum Eurozentralanschluss MIG/MAG-Fülldrahtschweißen: Werkstückanschluss WIG-Schweißen: Werkstückanschluss E-Hand-Schweißen: Werkstück- bzw. Elektrodenhalteranschluss
14		Schweißstromkabel, Polaritätswahl Schweißstrom zum Eurozentralanschluss / Brenner, ermöglicht Polaritätswahl. <ul style="list-style-type: none"> MIG/MAG: Anschlussbuchse Schweißstrom „+“ Selbstschützender Fülldraht / WIG: Anschlussbuchse Schweißstrom „-“ E-Hand: Parkbuchse
15		Schweißbrenneranschluss (Euro- oder Dinsezentralanschluss) Schweißstrom, Schutzgas und Brennertaster integriert
16		Anschlussbuchse 19-polig (analog) Zum Anschluss analoger Zubehörkomponenten (Fernsteller, Steuerleitung, Schweißbrenner, etc.)
17		Anschlussbuchse 7-polig (digital) Zum Anschluss digitaler Zubehörkomponenten (Dokumentationsinterface, Roboterinterface oder Fernsteller etc.).
▼ Option ab Werk ▼		
18		Schlüsselschalter zum Schutz gegen unbefugte Benutzung Stellung „1“ > Änderungen möglich, Stellung „0“ > Änderungen nicht möglich. > siehe Kapitel 5.14
▲ Option ab Werk ▲		
19		Gerätesteuerung > siehe Kapitel 4.4

4.2 Rückansicht

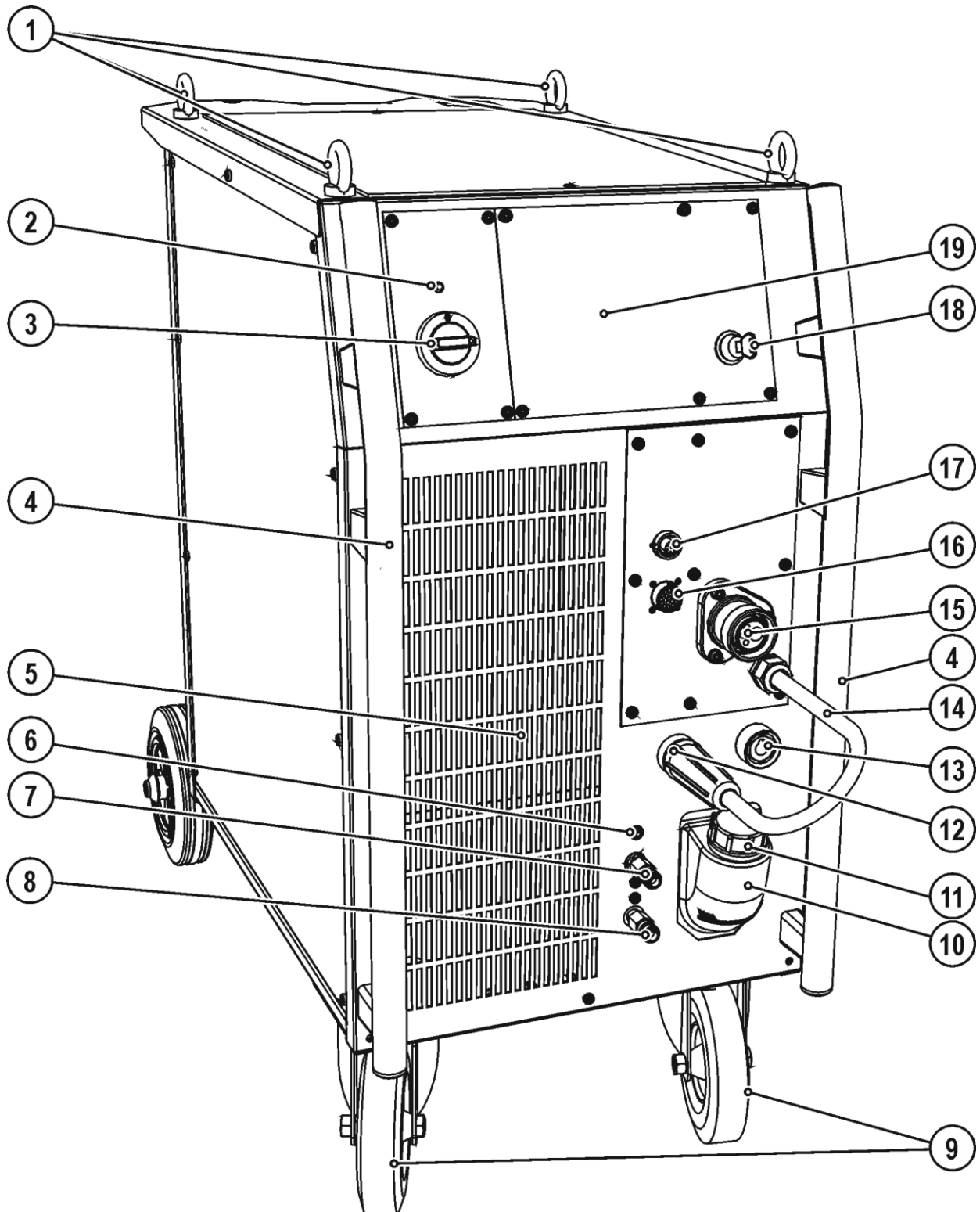

Abbildung 4-2

Pos.	Symbol	Beschreibung
1		Schiebeverschluss, Verriegelung der Schutzklappe
2		Sicherungselemente für Schutzgasflasche (Gurt / Kette)
3		Schutzklappe Abdeckung für den Drahtvorschubantrieb und weiteren Bedienelementen. Auf der Innenseite befinden sich je nach Geräteserie weitere Klebeschilder mit Informationen zu Verschleißteilen und JOB-Listen.
4		Sichtfenster Drahtspule Kontrolle Drahtvorrat
5		Austrittsöffnung Kühlluft
6		Aufnahme Schutzgasflasche
7		Transportrollen, Bockrollen
8		PC-Schnittstelle, seriell (D-Sub Anschlussbuchse 9-polig)
9		Anschlussnippel G$\frac{1}{4}$", Schutzgasanschluss
10		Drucktaste, Sicherungsautomat Absicherung Versorgungsspannung Drahtvorschubantrieb. Ausgelöste Sicherung durch Betätigen zurücksetzen
11		Anschlussbuchse 7-polig (digital) Zum Anschluss digitaler Zubehörkomponenten (Dokumentationsinterface, Roboterinterface oder Fernsteller etc.).
12		Netzanschlusskabel > siehe Kapitel 5.6

4.3 Innenansicht



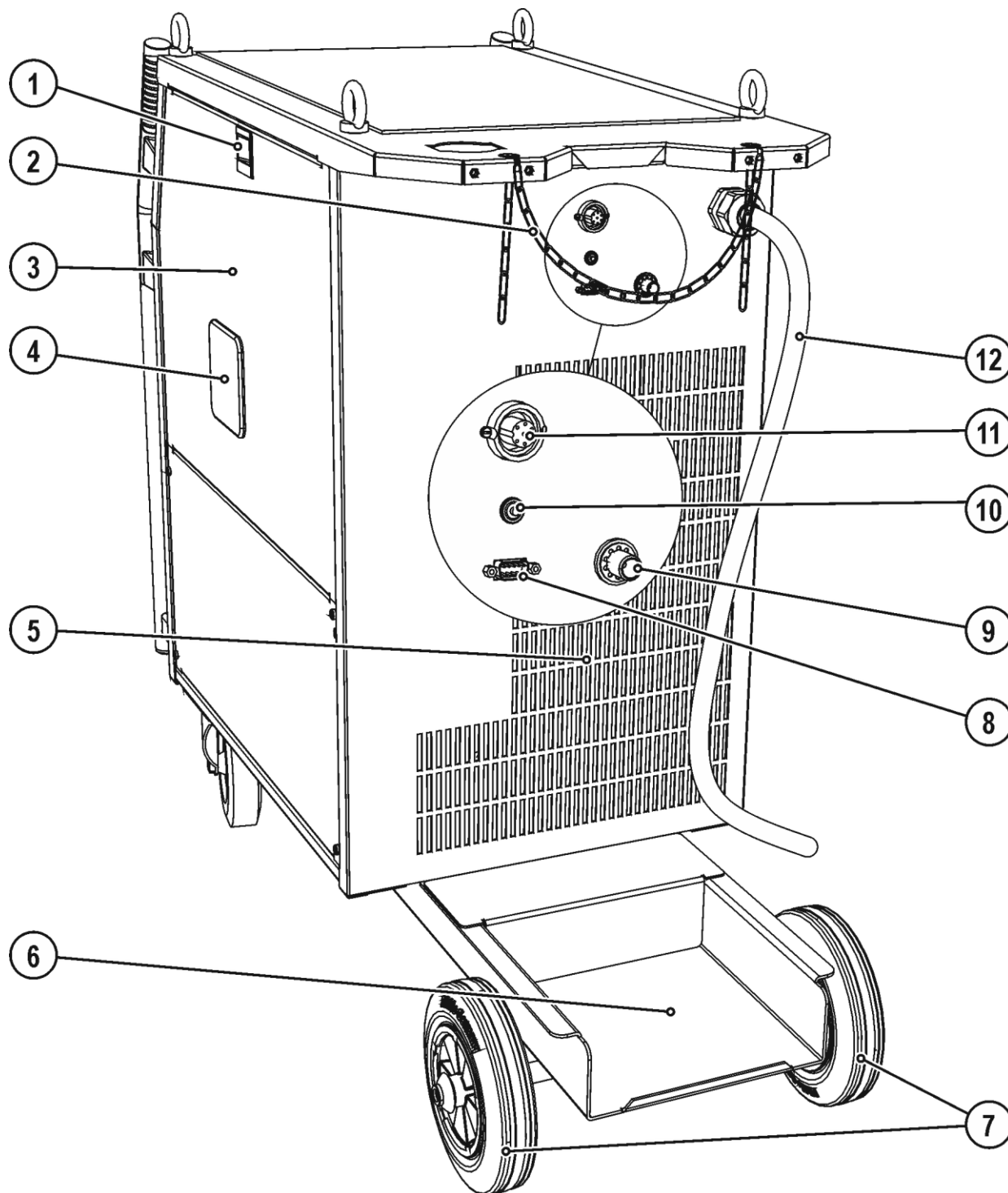



Abbildung 4-3

Pos.	Symbol	Beschreibung
1		Umschalter Schweißbrennerfunktion (Sonderschweißbrenner erforderlich)  Programm Programme oder JOBs umschalten  Up / Down Schweißleistung stufenlos einstellen
2		Drahtspulenaufnahme
3		Drahtvorschubantrieb

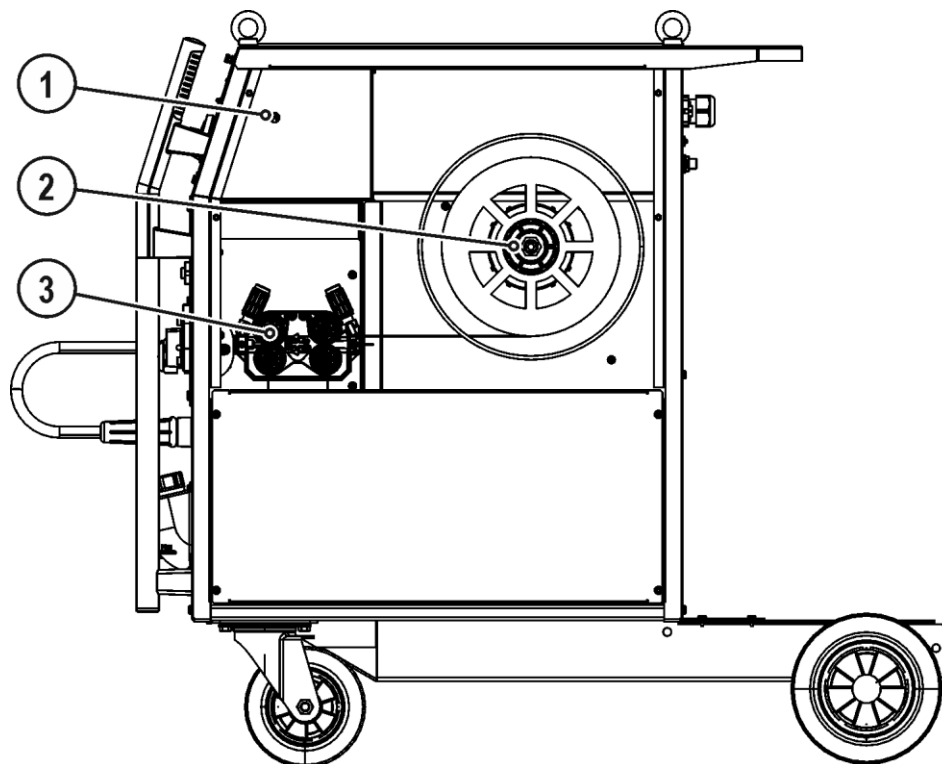
4.4 Gerätesteuerung - Bedienelemente











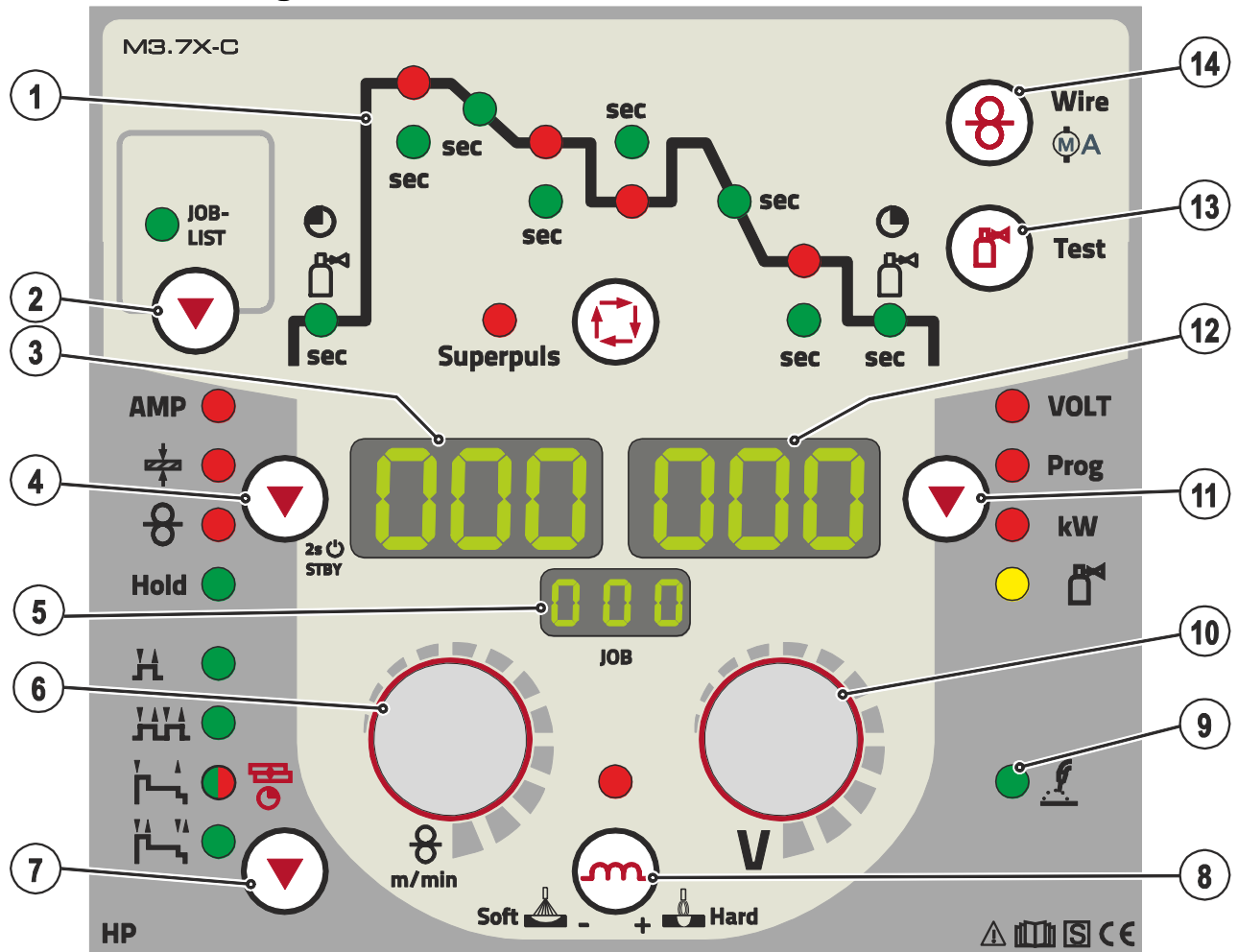







Abbildung 4-4

Pos.	Symbol	Beschreibung
1		Funktionsablauf > siehe Kapitel 4.4.1
2		Drucktaste, Anwahl Schweißaufgabe (JOB) Schweißaufgabe anhand der Schweißaufgabenliste (JOB-LIST) wählen. Die Liste befindet sich auf der Innenseite der Schutzklappe des Drahtvorschubantriebes oder auch im Anhang dieser Betriebsanleitung.
3		Anzeige, links Schweißstrom, Materialdicke, Drahtgeschwindigkeit, Hold-Werte
4		Drucktaste, Parameteranwahl links / Energiesparmodus AMP----- Schweißstrom ⚡----- Materialdicke ⊗----- Drahtgeschwindigkeit Hold ----- Nach dem Schweißen werden die zuletzt geschweißten Werte aus dem Hauptprogramm angezeigt. Die Signalleuchte leuchtet. STBY --- Nach 2 s Betätigung wechselt das Gerät in den Energiesparmodus. Zum Reaktivieren genügt die Betätigung eines beliebigen Bedienelementes.
5		Anzeige, JOB Anzeige der aktuell gewählten Schweißaufgabe (JOB-Nummer).
6		Drehknopf, Schweißparametereinstellung Zum Einstellen der Schweißleistung, zur Anwahl des JOBs (Schweißaufgabe) und zur Einstellung weiterer Schweißparameter.

Pos.	Symbol	Beschreibung
7		Drucktaste, Anwahl Betriebsart  2-Takt  4-Takt  Signalleuchte leuchtet grün: 2-Takt-Spezial  Signalleuchte leuchtet rot: MIG-Punkten  4-Takt-Spezial
8		Drucktaste, Drosselwirkung (Lichtbogendynamik) +  Hard Lichtbogen härter und schmaler Soft  - Lichtbogen weicher und breiter
9		Signalleuchte MIG/MAG-Standardlichtbogen-Schweißen
10		Drehknopf, Lichtbogenlängenkorrektur / Anwahl Schweißprogramm <ul style="list-style-type: none"> • Korrektur der Lichtbogenlänge von -9,9 V bis +9,9 V. • Anwahl der Schweißprogramme 0 bis 15 (nicht möglich wenn Zubehörkomponenten wie z. B. Programmbrenner angeschlossen sind).
11		Drucktaste, Parameteranwahl rechts VOLT Schweißspannung Prog Programmnummer kW Schweißleistungsanzeige  Gasdurchflussmenge (Option)
12		Anzeige, rechts Schweißspannung, Programmnummer, Motorstrom (Drahtvorschubantrieb)
13		Drucktaste Gastest / Spülen <ul style="list-style-type: none"> • Gastest: Zum Einstellen der Schutzgasmenge • Spülen: Zum Spülen langer Schlauchpakete > siehe Kapitel 5.7.1
14		Drucktaste, Drahtefädeln / Motorstrom (Drahtvorschubantrieb) > siehe Kapitel 5.8.2.4

4.4.1 Funktionsablauf



Abbildung 4-5

Pos.	Symbol	Beschreibung
1		Drucktaste Schweißparameter Schweißparameter in Abhängigkeit vom verwendeten Schweißverfahren und von der Betriebsart anwählen.
2		Signalleuchte, Gasvorströmzeit Einstellbereich 0,0 s bis 20,0 s
3		Signalleuchte, Startprogramm (P_{START}) <ul style="list-style-type: none"> • Drahtgeschwindigkeit: 1 % bis 200 % von Hauptprogramm P_A • Korrektur der Lichtbogenlänge: -9,9 V bis +9,9 V
4	sec	Signalleuchte, Startzeit Einstellbereich absolut 0,0 s bis 20,0 s (0,1 s-Schritte)
5	sec	Signalleuchte, Slope-Zeit Programm P_{START} auf Hauptprogramm P_A Einstellbereich 0,0 s bis 20,0 s (0,1 s-Schritte)
6		Signalleuchte, Hauptprogramm (P_A) <ul style="list-style-type: none"> • Drahtgeschwindigkeit: DV-min. bis DV-max. • Korrektur der Lichtbogenlänge: -9,9 V bis +9,9 V
7	sec	Signalleuchte, Dauer Hauptprogramm P_A Einstellbereich 0,1 s bis 20,0 s (0,1 s-Schritte). Nutzung z. B. im Zusammenhang mit der Superpuls-Funktion
8		Signalleuchte, Vermindertes Hauptprogramm (P_B) <ul style="list-style-type: none"> • Drahtgeschwindigkeit: 1 % bis 200 % von Hauptprogramm P_A • Korrektur der Lichtbogenlänge: -9,9 V bis +9,9 V
9	sec	Signalleuchte, Dauer vermindertes Hauptprogramm P_B Einstellbereich: 0,0 s bis 20,0 s (0,1 s-Schritte). Nutzung z. B. im Zusammenhang mit der Superpuls-Funktion.
10	sec	Signalleuchte, Slope-Zeit Programm P_A (oder P_B) auf Endprogramm P_{END} Einstellbereich: 0,0 s bis 20,0 s (0,1 s-Schritte)
11		Signalleuchte, Endprogramm (P_{END}) <ul style="list-style-type: none"> • Drahtgeschwindigkeit: 1 % bis 200 % von Hauptprogramm P_A • Korrektur der Lichtbogenlänge: -9,9 V bis +9,9 V
12	sec	Signalleuchte, Dauer Endprogramm P_{END} Einstellbereich 0,0 s bis 20,0 s (0,1 s-Schritte)
13		Signalleuchte, Gasnachströmzeit Einstellbereich 0,0 s bis 20,0 s
14	Superpuls	Signalleuchte, Superpuls Leuchtet bei aktiver Superpuls-Funktion.

5 Aufbau und Funktion

5.1 Allgemeine Hinweise

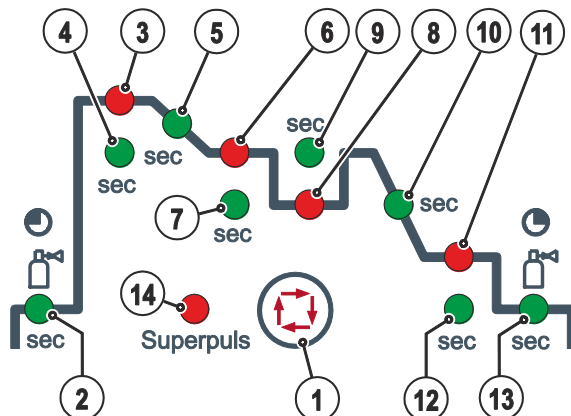
WARNUNG



Verletzungsgefahr durch elektrische Spannung!

Berührung von stromführenden Teilen, z. B. Schweißstrombuchsen, kann lebensgefährlich sein!

- Sicherheitshinweise auf den ersten Seiten der Betriebsanleitung beachten!
- Inbetriebnahme ausschließlich durch Personen, die über entsprechende Kenntnisse im Umgang mit Lichtbogenschweißgeräten verfügen!
- Verbindungs- oder Schweißleitungen (wie z. B.: Elektrodenhalter, Schweißbrenner, Werkstückleitung, Schnittstellen) bei abgeschaltetem Gerät anschließen!

VORSICHT



Isolation des Lichtbogenschweißers gegen Schweißspannung!

Nicht alle aktiven Teile des Schweißstromkreises können gegen direktes Berühren geschützt werden. Hier muss der Schweißer durch sicherheitsgerechtes Verhalten den Gefahren entgegenwirken. Auch beim Berühren niedriger Spannungen kann man erschrecken und in der Folge verunglücken.

- Trockene, unbeschädigte Schutzausrüstung tragen (Schuhwerk mit Gummisohle / Schweißerschutzhandschuhe aus Leder ohne Nieten oder Klammern)!
- Direktes Berühren von unisolierten Anschlussbuchsen oder Steckern vermeiden!
- Schweißbrenner bzw. Elektrodenhalter immer isoliert ablegen!



Verbrennungsgefahr am Schweißstromanschluss!

Durch nicht verriegelte Schweißstromverbindungen können Anschlüsse und Leitungen erhitzen und bei Berührung zu Verbrennungen führen!

- Schweißstromverbindungen täglich prüfen und ggf. durch Rechtsdrehen verriegeln.



Gefahren durch elektrischen Strom!

Wird abwechselnd mit verschiedenen Verfahren geschweißt und bleiben Schweißbrenner sowie Elektrodenhalter am Gerät angeschlossen, liegt an allen Leitungen gleichzeitig Leerlauf- bzw. Schweißspannung an!

- Bei Arbeitsbeginn und Arbeitsunterbrechungen Brenner und Elektrodenhalter deshalb immer isoliert ablegen!

VORSICHT



Schäden durch unsachgemäßen Anschluss!

Durch unsachgemäßen Anschluss können Zubehörkomponenten und die Stromquelle beschädigt werden!

- Zubehörkomponente nur bei ausgeschaltetem Schweißgerät an entsprechender Anschlussbuchse einstecken und verriegeln.
- Ausführliche Beschreibungen der Betriebsanleitung der entsprechenden Zubehörkomponente entnehmen!
- Zubehörkomponenten werden nach dem Einschalten der Stromquelle automatisch erkannt.



Umgang mit Staubschutzkappen!

Staubschutzkappen schützen die Anschlussbuchsen und somit das Gerät vor Verschmutzungen und Geräteschäden.

- Wird keine Zubehörkomponente am Anschluss betrieben, muss die Staubschutzkappe aufgesteckt sein.
- Bei Defekt oder Verlust muss die Staubschutzkappe ersetzt werden!

5.2 Aufstellen

VORSICHT



Aufstellort!

Das Gerät darf ausschließlich auf geeigneten, tragfähigen und ebenen Untergrund (auch im Freien nach IP 23) aufgestellt und betrieben werden!

- Für rutschfesten, ebenen Boden und ausreichende Beleuchtung des Arbeitsplatzes sorgen.
- Eine sichere Bedienung des Gerätes muss jederzeit gewährleistet sein.

5.3 Geräte Kühlung

Um eine optimale Einschaltdauer der Leistungsteile zu erreichen, achten Sie auf folgende Bedingungen:

- Für eine ausreichende Durchlüftung am Arbeitsplatz sorgen.
- Luftein- bzw. Austrittsöffnungen des Gerätes freilassen.
- Metallteile, Staub oder sonstige Fremdkörper dürfen nicht in das Gerät eindringen.

5.4 Werkstückleitung, Allgemein

VORSICHT



Verbrennungsgefahr durch unsachgemäßen Anschluss der Werkstückleitung!

Farbe, Rost und Verschmutzungen an Anschlussstellen behindern den Stromfluss und können zur Erwärmung von Bauteilen und Geräten führen!

- Anschlussstellen reinigen!
- Werkstückleitung sicher befestigen!
- Konstruktionsteile des Werkstücks nicht als Schweißstromrückleitung benutzen!
- Auf einwandfreie Stromführung achten!

5.5 Schweißbrennerkühlung

VORSICHT



Kühlmittelmischungen!

Mischungen mit anderen Flüssigkeiten oder die Verwendung ungeeigneter Kühlmittel führt zu Sachschäden und zum Verlust der Herstellergarantie!

- Ausschließlich die in dieser Anleitung beschriebenen Kühlmittel (Übersicht Kühlmittel) verwenden.
- Unterschiedliche Kühlmittel nicht mischen.
- Bei Kühlmittelwechsel muss die gesamte Flüssigkeit ausgetauscht werden.



Unzureichender Frostschutz in der Schweißbrennerkühlflüssigkeit!

Je nach Umgebungsbedingung kommen unterschiedliche Flüssigkeiten zur Schweißbrennerkühlung zum Einsatz > siehe Kapitel 5.5.1.

Kühlflüssigkeit mit Frostschutz (KF 37E oder KF 23E) muss in regelmäßigen Abständen auf ausreichenden Frostschutz geprüft werden, um Beschädigungen am Gerät oder der Zubehörkomponenten zu vermeiden.

- Die Kühlflüssigkeit muss mit dem Frostschutzprüfer TYP 1 (Artikelnummer 094-014499-00000) auf ausreichenden Frostschutz prüfen.
- Kühlflüssigkeit mit unzureichendem Frostschutz ggf. austauschen!



Die Entsorgung der Kühlflüssigkeit muss gemäß den behördlichen Vorschriften und unter Beachtung der entsprechenden Sicherheitsdatenblätter erfolgen (Deutsche Abfallschlüsselnummer: 70104)!

Darf nicht zusammen mit dem Hausmüll entsorgt werden!

Darf nicht in die Kanalisation gelangen!

Empfohlenes Reinigungsmittel: Wasser, gegebenenfalls mit Zusatz von Reinigungsmitteln.

5.5.1 Übersicht Kühlmittel

Folgende Kühlmittel können verwendet werden > siehe Kapitel 9:

Kühlmittel	Temperaturbereich
KF 23E (Standard)	-10 °C bis +40 °C
KF 37E	-20 °C bis +10 °C

5.5.2 Maximale Schlauchpaketlänge

	Pumpe 3,5 bar	Pumpe 4,5 bar
Geräte mit oder ohne separatem Drahtvorschubgerät	30 m	60 m
Kompakte Geräte mit zusätzlichem Zwischenantrieb (Beispiel: miniDrive)	20 m	30 m
Geräte mit separatem Drahtvorschubgerät und zusätzlichem Zwischenantrieb (Beispiel: miniDrive)	20 m	60 m

Die Angaben beziehen sich grundsätzlich auf die gesamte Schlauchpaketlänge inklusive Schweißbrenner. Die Pumpenleistung ist aus dem Typenschild ersichtlich (Parameter: Pmax).

Pumpe 3,5 bar: Pmax = 0,35 Mpa (3,5 bar)

Pumpe 4,5 bar: Pmax = 0,45 Mpa (4,5 bar)

5.5.3 Kühlmittel einfüllen

Das Gerät wird ab Werk mit einer Kühlmittelmindestbefüllung ausgeliefert.



Abbildung 5-1

Pos.	Symbol	Beschreibung
1		Verschlussdeckel Kühlmittelbehälter
2		Kühlmittelsieb
3		Kühlmittelbehälter
4		Markierung „min“ Mindestfüllstand Kühlmittel

- Verschlussdeckel Kühlmittelbehälter abschrauben.
- Siebeinsatz auf Verschmutzungen prüfen, ggf. reinigen und wieder in seine Position bringen.
- Kühlmittel bis zum Siebeinsatz auffüllen, Verschlussdeckel wieder zuschrauben.

👉 Nach Erstbefüllung sollte bei eingeschaltetem Schweißgerät mind. eine Minute abgewartet werden, damit das Schlauchpaket komplett und blasenfrei mit Kühlmittel gefüllt wird. Bei häufigem Brennerwechsel und bei Erstbefüllung ist der Tank des Kühlmoduls ggf. entsprechend aufzufüllen.

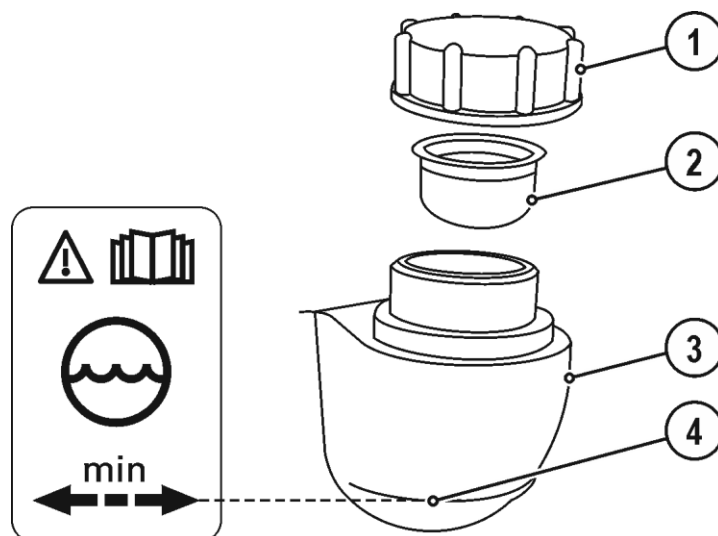
👉 Der Kühlmittelstand darf nicht unter die Bezeichnung "min" absinken!

👉 Sollte das Kühlmittel den Mindestfüllstand im Kühlmittelbehälter unterschreiten, kann das Entlüften des Kühlmittelkreislaufs erforderlich werden. In diesem Fall wird das Schweißgerät die Kühlmittelpumpe abschalten und den Kühlmittelfehler signalisieren, > siehe Kapitel 7.

5.6 Netzanschluss



GEFAHR



Gefahren durch unsachgemäßen Netzanschluss!

Unsachgemäßer Netzanschluss kann zu Personen bzw. Sachschäden führen!

- Gerät ausschließlich an einer Steckdose mit vorschriftsmäßig angeschlossenem Schutzleiter betreiben.
- Muss ein neuer Netzstecker angeschlossen werden, hat diese Installation ausschließlich durch einen Elektrofachmann nach den jeweiligen Landesgesetzen bzw. Landesvorschriften zu erfolgen!
- Netzstecker, -steckdose und -zuleitung müssen in regelmäßigen Abständen durch einen Elektrofachmann geprüft werden!
- Bei Generatorbetrieb ist der Generator entsprechend seiner Betriebsanleitung zu erden. Das erzeugte Netz muss für den Betrieb von Geräten nach Schutzklasse I geeignet sein.

5.6.1 Netzform



Das Gerät darf entweder an einem

- Dreiphasen-4-Leiter-System mit geerdetem Neutralleiter oder
- Dreiphasen-3-Leiter-System mit Erdung an einer beliebigen Stelle, z.B. an einem Außenleiter angeschlossen und betrieben werden.



Abbildung 5-2

Legende

Pos.	Bezeichnung	Kennfarbe
L1	Außenleiter 1	braun
L2	Außenleiter 2	schwarz
L3	Außenleiter 3	grau
N	Neutralleiter	blau
PE	Schutzleiter	grün-gelb

VORSICHT

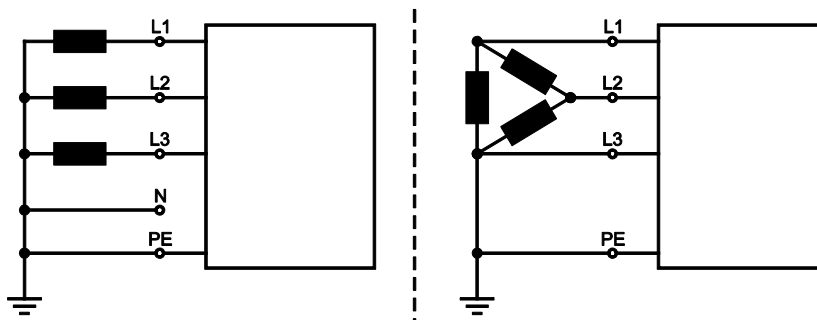

Betriebsspannung - Netzspannung!

Die auf dem Leistungsschild angegebene Betriebsspannung muss mit der Netzspannung übereinstimmen, um eine Beschädigung des Geräts zu vermeiden!

- > siehe Kapitel 8!

- Netzstecker des abgeschalteten Gerätes in entsprechende Steckdose einstecken.

5.7 Hinweise zum Verlegen von Schweißstromleitungen

- ☞ **Unsachgemäß verlegte Schweißstromleitungen können Störungen (Flackern) des Lichtbogens hervorrufen!**
- ☞ **Werkstückleitung und Schlauchpaket von Schweißstromquellen ohne HF-Zündeinrichtung (MIG/MAG) möglichst lange, eng aneinanderliegend, parallel führen.**
- ☞ **Werkstückleitung und Schlauchpaket von Schweißstromquellen mit HF-Zündeinrichtung (WIG) lange parallel, in einem Abstand von ca. 20 cm verlegen um HF Überschläge zu vermeiden.**
- ☞ **Grundsätzlich einen Mindestabstand von ca. 20 cm oder mehr zu Leitungen anderer Schweißstromquellen einhalten, um gegenseitige Beeinflussungen zu vermeiden.**
- ☞ **Kabellängen grundsätzlich nicht länger als nötig. Für optimale Schweißergebnisse max. 30m. (Werkstückleitung + Zwischenschlauchpaket + Brennerleitung).**



Abbildung 5-3

Für jedes Schweißgerät eine eigene Werkstückleitung zum Werkstück verwenden!

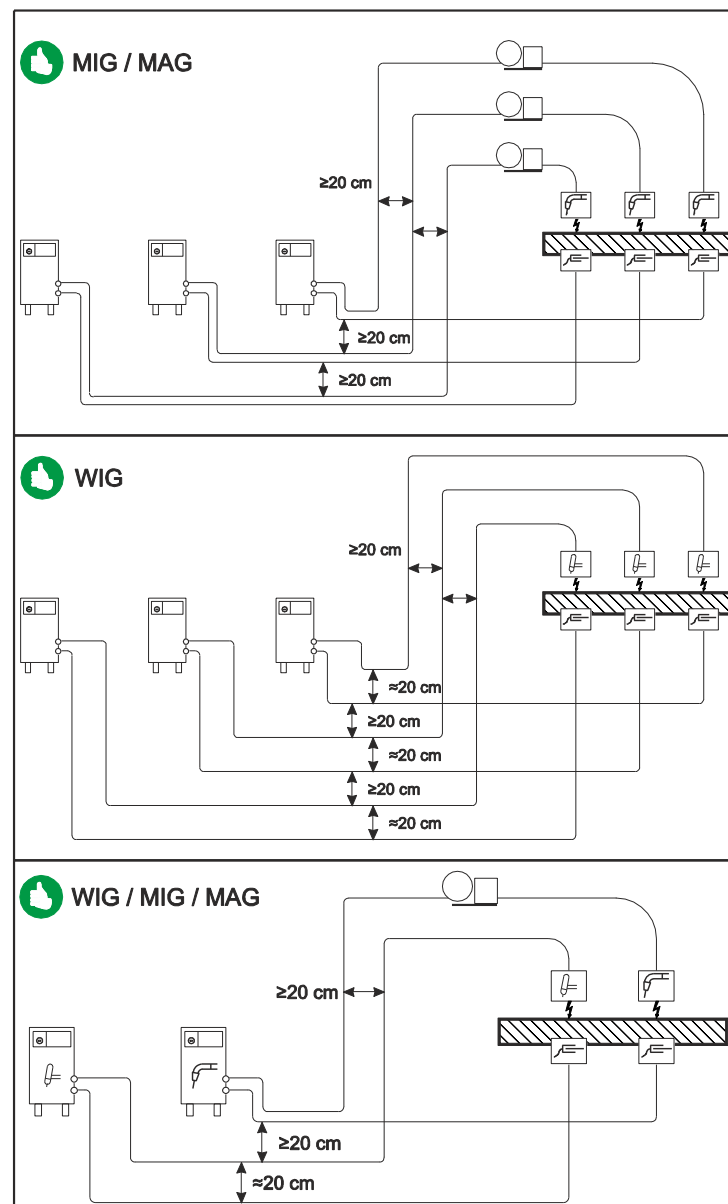

Abbildung 5-4

Schweißstromleitungen, Schweißbrenner- und Zwischenschlauchpakete vollständig abrollen. Schlaufen vermeiden!

Kabellängen grundsätzlich nicht länger als nötig.

Überschüssige Kabellängen mäanderförmig verlegen.

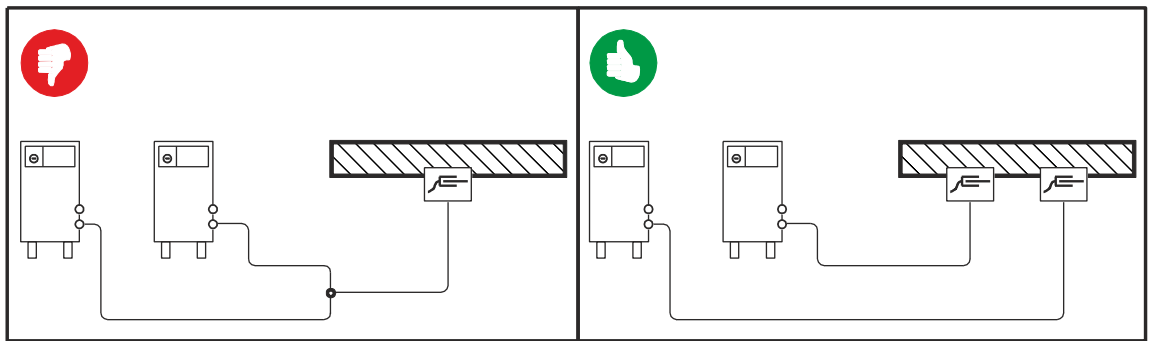

Abbildung 5-5

5.7.1 Schutzgasversorgung

WARNUNG

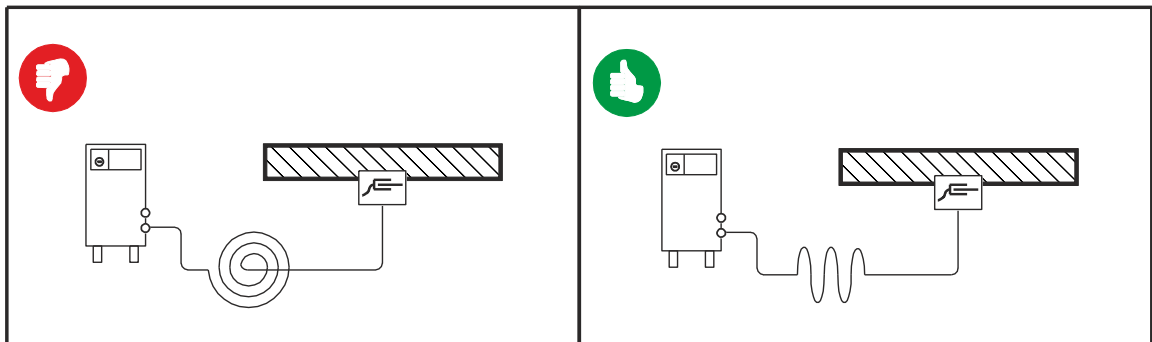

**Verletzungsgefahr durch falsche Handhabung von Schutzgasflaschen!
Falscher Umgang und unzureichende Befestigung von Schutzgasflaschen kann zu schweren Verletzungen führen!**

- Schutzgasflaschen mit den serienmäßig am Gerät vorhandenen Sicherungselementen (Kette / Gurt) sichern!
- Sicherungselemente müssen eng am Flaschenumfang anliegen!
- Die Befestigung muss in der oberen Hälfte der Schutzgasflasche erfolgen!
- Am Ventil der Schutzgasflasche darf keine Befestigung erfolgen!
- Anweisungen der Gashersteller und der Druckgasverordnung befolgen!
- Erhitzung der Schutzgasflasche vermeiden!

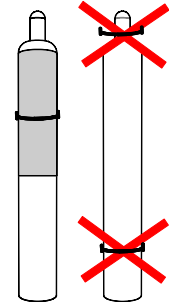

VORSICHT



Störungen der Schutzgasversorgung!

Die ungehinderte Schutzgasversorgung von der Schutzgasflasche bis zum Schweißbrenner ist Grundvoraussetzung für optimale Schweißergebnisse. Darüber hinaus kann eine verstopfte Schutzgasversorgung zur Zerstörung des Schweißbrenners führen!

- Gelbe Schutzkappe bei nicht Gebrauch des Schutzgasanschlusses wieder aufstecken!
- Alle Schutzgasverbindungen gasdicht herstellen!



Vor dem Anschluss des Druckminderers an der Schutzgasflasche das Gasflaschenventil kurz öffnen, um evtl. Verschmutzungen auszublasen.

5.7.1.1 Anschluss

- Schutzgasflasche in die dafür vorgesehene Flaschenaufnahme stellen.
- Schutzgasflasche mit Sicherungskette sichern.





Abbildung 5-6

Pos.	Symbol	Beschreibung
1		Druckminderer
2		Schutzgasflasche
3		Ausgangsseite Druckminderer
4		Gasflaschenventil

- Druckminderer an Gasflaschenventil gasdicht festschrauben.
- Überwurfmutter des Gasschlauchanschlusses an „Ausgangsseite Druckminderer“ verschrauben.
- Gasschlauch mit Überwurfmutter am Anschlussnippel für Schutzgas auf der Geräterückseite verschrauben.

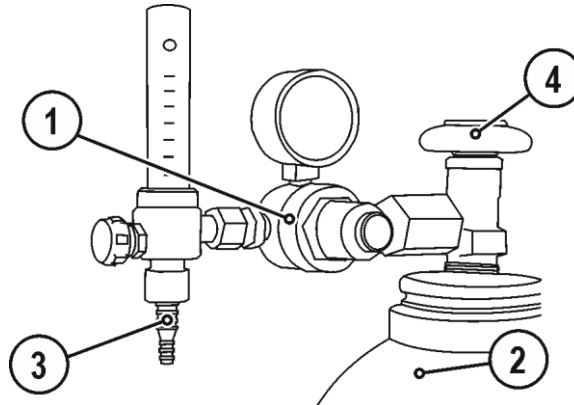
5.7.2 Gastest

- Gasflaschenventil langsam öffnen.
- Druckminderer öffnen.
- Stromquelle am Netz- oder Hauptschalter einschalten.
- Gastestfunktion an der Gerätesteuerung auslösen.
- Gasmenge am Druckminderer je nach Anwendung einstellen.
- Der Gastest wird an der Gerätesteuerung durch kurzes Drücken der Drucktaste  ausgelöst.

Schutzgas strömt für etwa 25 Sekunden oder bis die Drucktaste erneut gedrückt wird.

5.7.2.1 Einstellung Schutzgasmenge

Schweißverfahren	Empfohlene Schutzgasmenge
MAG-Schweißen	Drahtdurchmesser x 11,5 = l/min
MIG-Löten	Drahtdurchmesser x 11,5 = l/min
MIG-Schweißen (Aluminium)	Drahtdurchmesser x 13,5 = l/min (100 % Argon)
WIG	Gasdüsendurchmesser in mm entspricht l/min Gasdurchfluss

Heliumreiche Gasgemische erfordern eine höhere Gasmenge!

Anhand folgender Tabelle sollte die ermittelte Gasmenge ggf. korrigiert werden:



Schutzgas	Faktor
75 % Ar / 25 % He	1,14
50 % Ar / 50 % He	1,35
25 % Ar / 75 % He	1,75
100 % He	3,16



Falsche Schutzgaseinstellungen!

- Sowohl eine zu geringe, als auch eine zu hohe Schutzgaseinstellung kann Luft ans Schweißbad bringen und in der Folge zu Porenbildung führen.
- Schutzgasmenge entsprechend der Schweißaufgabe anpassen!

5.7.3 Funktion Schlauchpaket spülen

Bedienelement	Aktion	Ergebnis
	 5 s	Anwahl Schlauchpaket spülen. Schutzgas strömt permanent bis die Drucktaste Gastest erneut betätigt wird.

5.7.4 Schweißdatenanzeige

Links und rechts der Steuerungsanzeigen finden sich die Drucktasten „Parameterwahl“ (▼). Sie dienen der Auswahl anzuzeigender Schweißparameter.

Jeder Tastendruck schaltet die Anzeige zum nächsten Parameter weiter (LED neben der Drucktaste zeigen die Auswahl an). Nach Erreichen des letzten Parameters wird beim Ersten neu begonnen.



Abbildung 5-7

Angezeigt werden:

- Sollwerte (vor dem Schweißen)
- Istwerte (während dem Schweißen)
- Holdwerte (nach dem Schweißen)

MIG/MAG

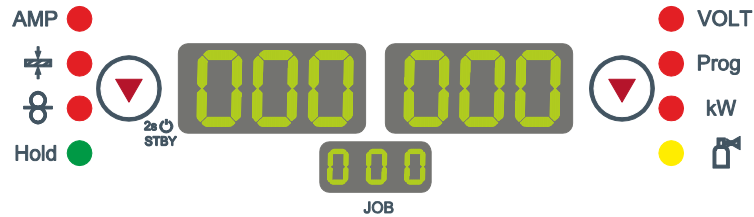
Parameter	Sollwerte	Istwerte	Holdwerte
Schweißstrom	<input checked="" type="checkbox"/>	<input checked="" type="checkbox"/>	<input checked="" type="checkbox"/>
Materialdicke	<input checked="" type="checkbox"/>	<input type="checkbox"/>	<input type="checkbox"/>
Drahtgeschwindigkeit	<input checked="" type="checkbox"/>	<input checked="" type="checkbox"/>	<input checked="" type="checkbox"/>
Schweißspannung	<input checked="" type="checkbox"/>	<input checked="" type="checkbox"/>	<input checked="" type="checkbox"/>
Schweißleistung	<input type="checkbox"/>	<input checked="" type="checkbox"/>	<input checked="" type="checkbox"/>

WIG

Parameter	Sollwerte	Istwerte	Holdwerte
Schweißstrom	<input checked="" type="checkbox"/>	<input checked="" type="checkbox"/>	<input checked="" type="checkbox"/>
Schweißspannung	<input checked="" type="checkbox"/>	<input checked="" type="checkbox"/>	<input checked="" type="checkbox"/>
Schweißleistung	<input type="checkbox"/>	<input checked="" type="checkbox"/>	<input checked="" type="checkbox"/>

E-Hand

Parameter	Sollwerte	Istwerte	Holdwerte
Schweißstrom	<input checked="" type="checkbox"/>	<input checked="" type="checkbox"/>	<input type="checkbox"/>
Schweißspannung	<input checked="" type="checkbox"/>	<input checked="" type="checkbox"/>	<input type="checkbox"/>
Schweißleistung	<input type="checkbox"/>	<input checked="" type="checkbox"/>	<input type="checkbox"/>

Bei Einstellungsänderungen (z. B. Drahtgeschwindigkeit) schaltet die Anzeige sofort auf Sollwerteinstellung um.

5.8 MIG/MAG-Schweißen

5.8.1 Anschluss Schweißbrenner und Werkstückleitung

VORSICHT



Geräteschäden durch unsachgemäß angeschlossene Kühlmittleitungen!
Bei nicht sachgemäß angeschlossenen Kühlmittleitungen oder der Verwendung eines gasgekühlten Schweißbrenners wird der Kühlmittelkreislauf unterbrochen und es können Geräteschäden auftreten.

- Alle Kühlmittleitungen ordnungsgemäß anschließen!
- Schlauchpaket und Brennerschlauchpaket komplett ausrollen!
- Maximale Schlauchpaketlänge beachten > siehe Kapitel 9.
- Bei Verwendung eines gasgekühlten Schweißbrenners, Kühlmittelkreislauf mit einer Schlauchbrücke herstellen > siehe Kapitel 9.

 **Ab Werk ist der Eurozentralanschluss mit einem Kapillarrohr für Schweißbrenner mit Drahtführungsspirale ausgestattet. Wird ein Schweißbrenner mit Drahtführungsseele verwendet, muss umgerüstet werden!**

- **Schweißbrenner mit Drahtführungsseele > mit Führungsrohr betreiben!**
- **Schweißbrenner mit Drahtführungsspirale > mit Kapillarrohr betreiben!**

Entsprechend Drahtelektroden Durchmesser und Drahtelektrodenart muss entweder eine Drahtführungsspirale oder Drahtführungsseele mit passendem Innendurchmesser im Schweißbrenner eingesetzt werden!

Empfehlung:

- Zum Schweißen harter, unlegierter Drahtelektroden (Stahl) Drahtführungsspirale Stahl verwenden.
- Zum Schweißen harter, hochlegierter Drahtelektroden (CrNi) Drahtführungsspirale Chrom Nickel verwenden.
- Zum Schweißen oder Löten weicher Drahtelektroden, hochlegierter Drahtelektroden oder Aluminiumwerkstoffen eine Drahtführungsseele verwenden.

Vorbereitung zum Anschluss von Schweißbrennern mit Drahtführungsseele:

- Kapillarrohr drahtvorschubseitig in Richtung Eurozentralanschluss verschieben und dort entnehmen.
- Führungsrohr der Drahtführungsseele vom Eurozentralanschluss aus einschieben.
- Zentralstecker des Schweißbrenners mit noch überlanger Drahtführungsseele vorsichtig in den Eurozentralanschluss einführen und mit Überwurfmutter verschrauben.
- Drahtführungsseele mit Seelencutter > siehe Kapitel 9 kurz vor der Drahtvorschubrolle ablängen.
- Zentralstecker des Schweißbrenners lösen und herausziehen.
- Abgetrenntes Ende der Drahtführungsseele mit einem Drahtführungsseelenspitzer > siehe Kapitel 9 sauber entgraten und anspitzen.

Einige Drahtelektroden (z. B. selbstschützender Fülldraht) sind mit negativer Polarität zu schweißen. In diesem Fall ist die Schweißstromleitung an der Schweißstrombuchse „-“, die Werkstückleitung an der Schweißstrombuchse „+“ anzuschließen. Hinweise des Elektrodenherstellers beachten!



Abbildung 5-8

Pos.	Symbol	Beschreibung
1		Werkstück
2		Anschlussbuchse, Schweißstrom „-“ •----- MIG/MAG-Schweißen: Werkstückanschluss
3		Schweißbrenner
4		Schweißbrennerschlauchpaket
5		Anschlussbuchse 19-polig (analog) Zum Anschluss analoger Zubehörkomponenten (Fernsteller, Steuerleitung, Schweißbrenner, etc.)
6		Schweißbrenneranschluss (Euro- oder Dinsezentralanschluss) Schweißstrom, Schutzgas und Brennertaster integriert
7		Schweißstromkabel, Polaritätswahl Schweißstrom zum Eurozentralanschluss / Brenner ermöglicht Polaritätswahl. •----- MIG/MAG > Anschlussbuchse Schweißstrom „+“
8		Schnellverschlusskupplung (rot) Kühlmittelrücklauf
9		Schnellverschlusskupplung (blau) Kühlmittelvorlauf

- Zentralstecker des Schweißbrenners in den Eurozentralanschluss einführen und mit Überwurfmutter verschrauben.
- Stecker der Werkstückleitung in die Anschlussbuchse Schweißstrom „-“ stecken und verriegeln.
- Schweißstromkabel, Polaritätswahl in die Anschlussbuchse Schweißstrom + stecken und verriegeln.
- Brenner-Steuerleitungsstecker in Anschlussbuchse 19-polig stecken und verriegeln (nur MIG/MAG-Brenner mit zusätzlicher Steuerleitung).

Falls zutreffend:

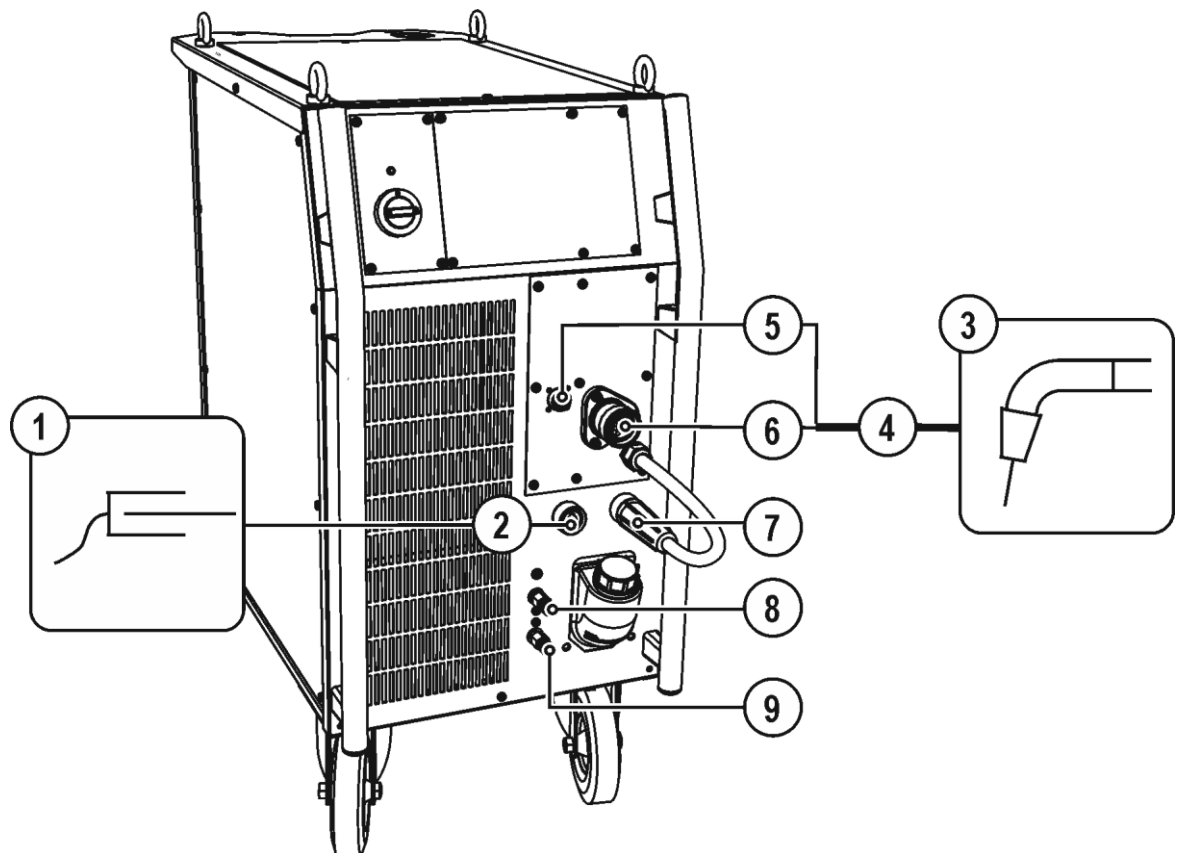
- Anschlussnippel der Kühlwasserschläuche in entsprechende Schnellverschlusskupplungen einrasten:
Rücklauf rot an Schnellverschlusskupplung, rot (Kühlmittelrücklauf) und
Vorlauf blau an Schnellverschlusskupplung, blau (Kühlmittelvorlauf).

5.8.2 Drahtförderung

5.8.2.1 Schutzklappe des Drahtvorschubantriebs öffnen

VORSICHT



Für die folgenden Arbeitsschritte muss die Schutzklappe des Drahtvorschubantriebes geöffnet werden. Die Schutzklappe ist vor Arbeitsbeginn unbedingt wieder zu schließen.

- Schutzklappe entriegeln und öffnen.

5.8.2.2 Drahtspule einsetzen



VORSICHT



Verletzungsgefahr durch nicht ordnungsgemäß befestigte Drahtspule. Eine nicht ordnungsgemäß befestigte Drahtspule kann sich von der Drahtspulenaufnahme lösen, herunterfallen und in der Folge Geräteschäden verursachen oder Personen verletzen.

- Drahtspule mit Rändelmutter ordnungsgemäß auf der Drahtspulenaufnahme befestigen.
- Vor jedem Arbeitsbeginn die sichere Befestigung der Drahtspule kontrollieren.



Es können Standard Dornspulen D 300 verwendet werden. Zur Verwendung der genormten Korbspulen (DIN 8559) sind Adapter nötig > siehe Kapitel 9.



Abbildung 5-9

Pos.	Symbol	Beschreibung
1		Mitnehmerstift Zur Fixierung der Drahtspule
2		Rändelmutter Zur Fixierung der Drahtspule

- Rändelmutter von Drahtspulenaufnahme lösen.
- Schweißdrahtspule auf der Drahtspulenaufnahme so fixieren, dass der Mitnehmerstift in der Spulenbohrung einrastet.
- Drahtspule mit Rändelmutter wieder befestigen.

5.8.2.3 Drahtvorschubrollen wechseln

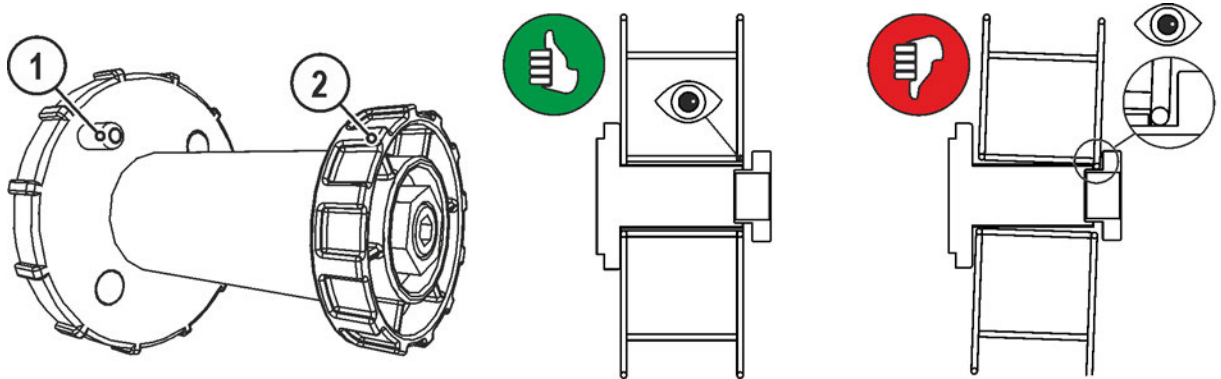

Abbildung 5-10

Pos.	Symbol	Beschreibung
1		Knebel Mit dem Knebel werden die Verschlussbügel der Drahtvorschubrollen fixiert.
2		Verschlussbügel Mit den Verschlussbügeln werden die Drahtvorschubrollen fixiert.
3		Druckeinheit Fixierung der Spanneinheit und Einstellen des Anpressdruckes.
4		Spanneinheit
5		Drahtvorschubrolle siehe Tabelle Übersicht Drahtvorschubrolle

- Knebel um 90° in oder gegen den Uhrzeigersinn drehen (Knebel rastet ein).
- Verschlussbügel um 90° nach außen klappen.
- Druckeinheiten lösen und umklappen (Spanneinheiten mit Gegendruckrollen klappen automatisch hoch).
- Drahtvorschubrollen von der Rollenaufnahme abziehen.
- Neue Drahtvorschubrollen unter Beachtung der Tabelle "Übersicht Drahtvorschubrollen" wählen und den Antrieb in umgekehrter Reihenfolge wieder zusammensetzen.

Mangelhafte Schweißergebnisse durch gestörte Drahtförderung!
 Die Drahtvorschubrollen müssen zu Drahtdurchmesser und Material passen. Zur Unterscheidung sind die Drahtvorschubrollen farbig gekennzeichnet (siehe Tabelle Übersicht Drahtvorschubrollen).

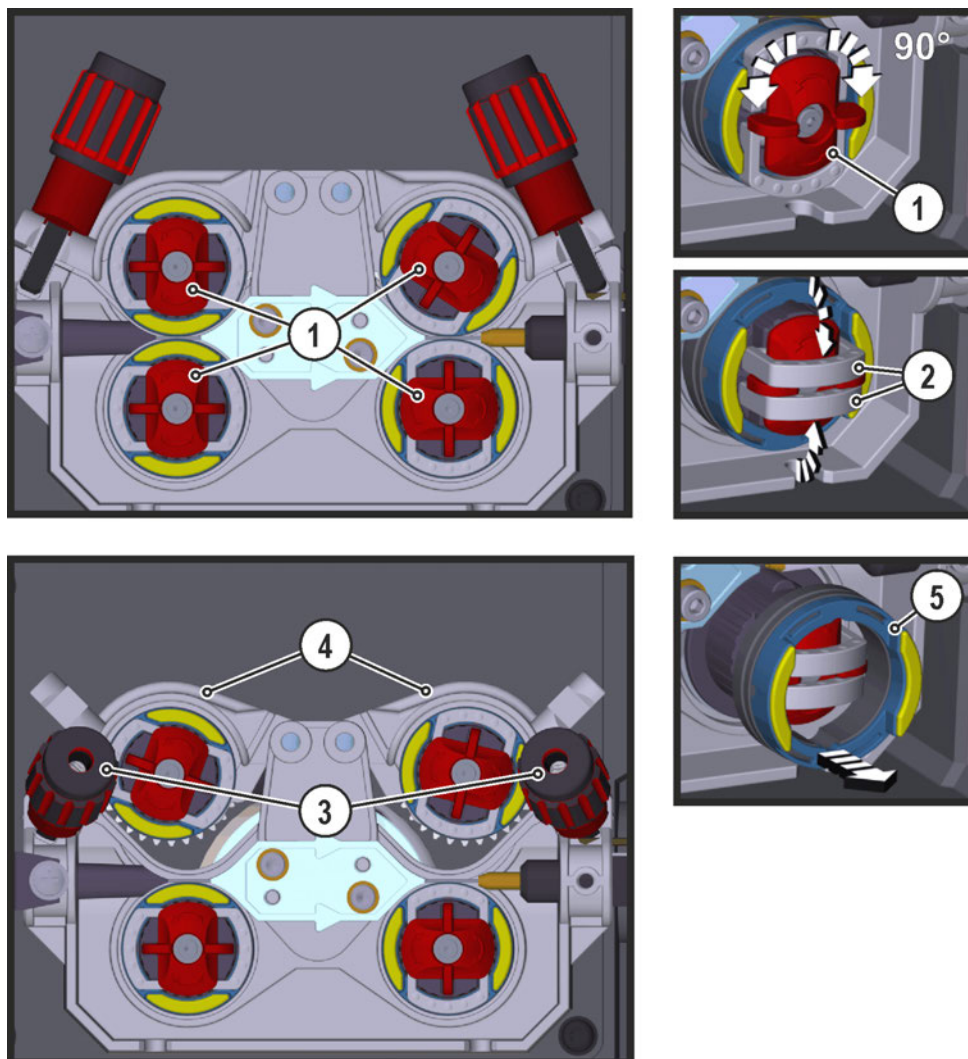
Tabelle Übersicht Drahtvorschubrollen:

Material	Durchmesser		Farbcode		Nutform
	Ø mm	Ø inch			
Stahl Edelstahl Löten	0,6	.023	einfarbig	hellrosa	 V-Nut
	0,8	.030		weiß	
	0,9 / 1,0	.035 / .040		blau	
	1,2	.045		rot	
	1,4	.052		grün	
	1,6	.060		schwarz	
	2,0	.080		grau	
	2,4	.095		braun	
	2,8	.110		hellgrün	
	3,2	.125		lila	
Aluminium	0,8	.030	zweifarbige	weiß	 U-Nut
	0,9 / 1,0	.035 / .040		blau	
	1,2	.045		rot	
	1,6	.060		schwarz	
	2,0	.080		grau	
	2,4	.095		braun	
	2,8	.110		hellgrün	
	3,2	.125		lila	
Fülldraht	0,8	.030	zweifarbige	weiß	 V-Nut, gerändelt
	0,9	.035		blau	
	1,0	.040		rot	
	1,2	.045		grün	
	1,4	.052		schwarz	
	1,6	.060		grau	
	2,0	.080		braun	
	2,4	.095		orange	

> siehe Kapitel 10

5.8.2.4 Drahtelektrode einfädeln

VORSICHT



Verletzungsgefahr durch bewegliche Bauteile!

Die Drahtvorschubgeräte sind mit beweglichen Bauteilen ausgestattet die Hände, Haare, Kleidungsstücke oder Werkzeuge erfassen und somit Personen verletzen können!

- Nicht in rotierende oder bewegliche Bauteile oder Antriebsteile greifen!
- Gehäuseabdeckungen bzw. Schutzklappen während des Betriebs geschlossen halten!



Verletzungsgefahr durch unkontrolliert austretenden Schweißdraht!

Der Schweißdraht kann mit hoher Geschwindigkeit gefördert werden und bei unsachgemäßer oder unvollständiger Drahtführung unkontrolliert austreten und Personen verletzen!

- Vor dem Netzanschluss die vollständige Drahtführung von der Drahtspule bis zum Schweißbrenner herstellen!
- Bei nicht montiertem Schweißbrenner Gegendruckrollen des Drahtvorschubantriebes lösen!
- Drahtführung in regelmäßigen Abständen kontrollieren!
- Während dem Betrieb alle Gehäuseabdeckungen bzw. Schutzklappen geschlossen halten!



Verletzungsgefahr durch aus dem Schweißbrenner austretenden Schweißdraht!

Der Schweißdraht kann mit hoher Geschwindigkeit aus dem Schweißbrenner austreten und Körperteile sowie Gesicht und Auge verletzen!

- Schweißbrenner nie auf den eigenen Körper oder andere Personen richten!

VORSICHT



Erhöhter Verschleiß durch ungeeigneten Anpressdruck!

Durch ungeeigneten Anpressdruck wird der Verschleiß der Drahtvorschubrollen erhöht!

- Der Anpressdruck muss an den Einstellmuttern der Druckeinheiten so eingestellt werden, dass die Drahtelektrode gefördert wird, jedoch durchrutscht, wenn die Drahtspule blockiert!
- Anpressdruck der vorderen Rollen (in Vorschubrichtung gesehen) höher einstellen!



Die Einfädelgeschwindigkeit kann, durch gleichzeitiges Drücken der Drucktaste Draht einfädeln und Drehen am Drehknopf Drahtgeschwindigkeit, stufenlos eingestellt werden. In der linken Anzeige der Gerätesteuerung wird die gewählte Einfädelgeschwindigkeit und in der rechten Anzeige der aktuelle Motorstrom des Drahtvorschubantriebes angezeigt.



Abbildung 5-11

Pos.	Symbol	Beschreibung
1		Schweißdraht
2		Drahteinlaufnippel
3		Drahtführungsrohr
4		Einstellmutter

- Brennerschlauchpaket gestreckt auslegen.
- Schweißdraht vorsichtig von der Drahtspule abwickeln und in den Drahteinlaufnippel bis zu den Drahtrollen einführen.
- Einfädeltaste Betätigen (der Schweißdraht wird vom Antrieb aufgenommen und automatisch bis zum Wiederaustritt am Schweißbrenner geführt).

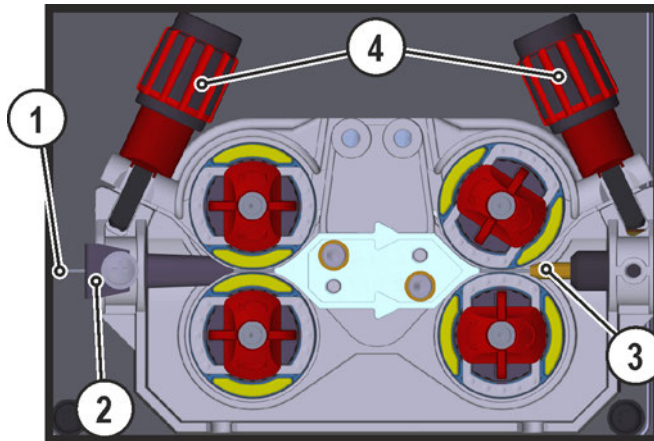

Voraussetzung für den automatischen Einfädelvorgang ist die korrekte Vorbereitung der Drahtführung insbesondere im Bereich des Kapillar- bzw. Drahtführungsrohres > siehe Kapitel 5.8.1.

- Der Anpressdruck muss in Abhängigkeit vom verwendeten Zusatzwerkstoff an den Einstellmuttern der Druckeinheiten für jede Seite (Drahteingang / Drahtausgang) getrennt eingestellt werden. Eine Tabelle mit Einstellwerten befindet sich auf einem Aufkleber in der Nähe des Drahtantriebes:

Variante 1: linksseitige Einbaulage

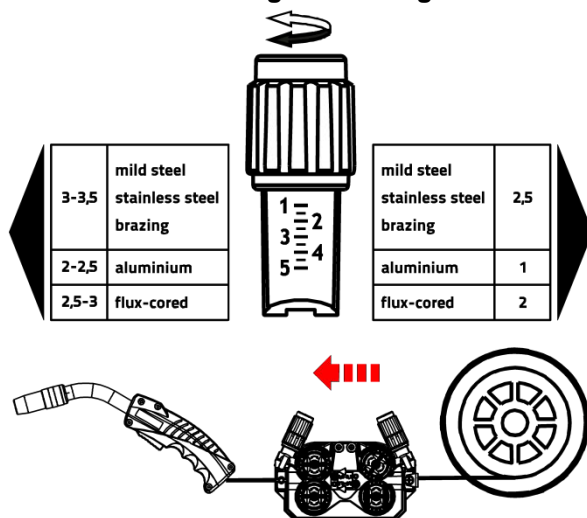

Variante 2: rechtsseitige Einbaulage



Abbildung 5-12

Automatischer Einfädelstopp

Schweißbrenner während des Einfädelvorgangs auf das Werkstück aufsetzen. Der Schweißdraht wird nun so lange eingefädelt bis er auf das Werkstück trifft.

5.8.2.5 Einstellung Spulenbremse

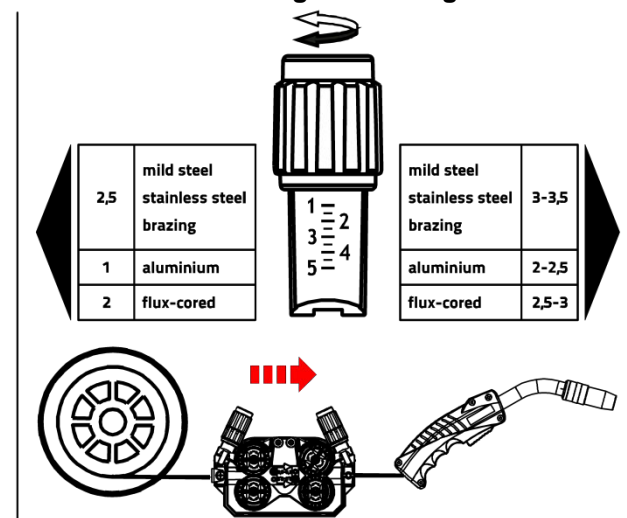

Abbildung 5-13

Pos.	Symbol	Beschreibung
1		Innensechskantschraube Befestigung der Drahtspulenaufnahme und Einstellung der Spulenbremse

- Innensechskantschraube (8 mm) im Uhrzeigersinn anziehen um die Bremswirkung zu erhöhen.

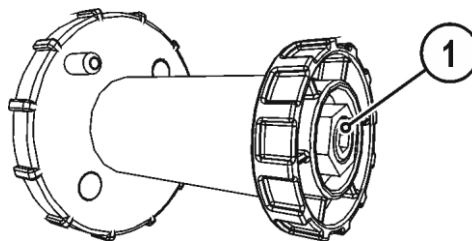

Spulenbremse soweit anziehen, dass sie bei Stopp des Drahtvorschubmotors nicht nachläuft aber im Betrieb nicht blockiert.

5.8.3 MIG/MAG-Schweißaufgabendefinition

Diese Geräteserie zeichnet sich durch einfache Bedienung bei hohem Funktionsumfang aus.

- eine Vielzahl von Schweißaufgaben (JOBS), bestehend aus Schweißverfahren, Materialart, Drahtdurchmesser und Schutzgasart) sind bereits vordefiniert > siehe Kapitel 11.1.
- Benötigte Prozessparameter werden in Abhängigkeit vom vorgegebenen Arbeitspunkt (Einknopfbedienung über Drehgeber Drahtgeschwindigkeit) vom System errechnet.
- Weitere Parameter können bei Bedarf im Konfigurationsmenü der Steuerung oder auch mit der Schweißparametersoftware PC300.NET angepasst werden.

5.8.4 Schweißaufgabenanwahl

5.8.4.1 Grundsweißparameter

Ändern der JOB-Nummer ist nur möglich wenn kein Schweißstrom fließt.

Bedienelement	Aktion	Ergebnis	Anzeige
	1 x	Anwahl JOB-List	
		JOB-Nummer einstellen. 3 s warten, bis die Einstellung übernommen wird.	

5.8.4.2 Betriebsart

Bedienelement	Aktion	Ergebnis	Anzeige
	n x	Anwahl Betriebsart Die Signalleuchte zeigt die gewählte Betriebsart an. H 2-Takt-Betrieb HH 4-Takt-Betrieb Grün 2-Takt-Spezialbetrieb Rot Betriebsart Punkten 4-Takt-Spezialbetrieb	keine Änderung

5.8.4.3 Drosselwirkung / Dynamik



Abbildung 5-14

Anzeige	Einstellung / Anwahl
	Einstellung Dynamik 40: Lichtbogen härter und schmaler. -40: Lichtbogen weicher und breiter.

5.8.4.4 superPuls

Beim superPuls wird zwischen Hauptprogramm (PA) und vermindertem Hauptprogramm (PB) hin- und hergeschaltet. Diese Funktion wird z. B. im Dünnblechbereich eingesetzt, um gezielt den Wärmeeintrag zu reduzieren oder in Zwangspositionen ohne pendeln zu Schweißen.

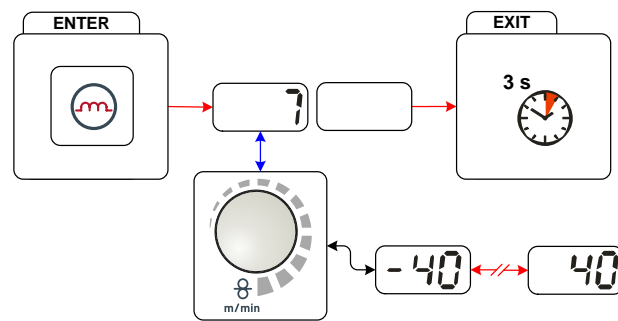
superPuls in Kombination mit EWM-Schweißprozessen bietet eine Vielfalt an Möglichkeiten. Um z.B. Steignähte ohne die Anwendung der so genannten "Tannenbaum-Technik" schweißen zu können, wird bei Anwahl von Programm 1 die entsprechende superpuls-Variante (materialabhängig) aktiviert. Die dazu passenden Superpuls-Parameter sind ab Werk voreingestellt.

Die Schweißleistung kann sowohl als Mittelwert (ab Werk) als auch ausschließlich von Programm A dargestellt werden. Bei eingeschalteter Mittelwertanzeige leuchten die Signalleuchten für Hauptprogramm (PA) und dem vermindertem Hauptprogramm (PB) gleichzeitig. Die Anzeigevarianten sind mit Sonderparameter P19 umschaltbar,.



Abbildung 5-15

Anzeige	Einstellung / Anwahl
	Anwahl superPuls Funktion ein- bzw. ausschalten
	Einschalten Gerätefunktion einschalten
	Ausschalten Gerätefunktion ausschalten

5.8.4.5 Drahrückbrand

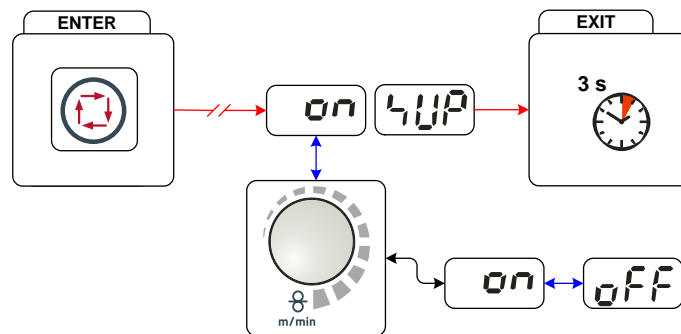

Abbildung 5-16

Anzeige	Einstellung / Anwahl
	Drahrückbrand-Menü Drahrückbrand einstellen.
	Drahrückbrand einstellen. (Einstellbereich 0 bis 499) Drahrückbrand zu groß eingestellt: <ul style="list-style-type: none"> • große Kugelbildung der Drahtelektrode (schlechtes Neuzünden) • Drahtelektrode brennt in der Gasdüse fest. Drahrückbrand zu klein eingestellt: <ul style="list-style-type: none"> • Drahtelektrode brennt im Schweißbad fest.

5.8.5 MIG/MAG-Arbeitspunkt

Der Arbeitspunkt (Schweißleistung) wird nach dem Prinzip der MIG/MAG-Einknopfbedienung vorgegeben, d. h. der Anwender muss zur Vorgabe seines Arbeitspunktes z. B. nur die gewünschte Drahtgeschwindigkeit einstellen und das digitale System errechnet die optimalen Werte für Schweißstrom und -spannung (Arbeitspunkt).

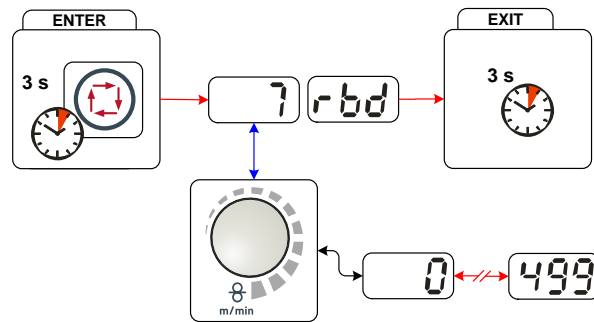
Die Einstellung des Arbeitspunktes kann auch von Zubehörkomponenten wie Fernsteller, Schweißbrenner usw. vorgegeben werden.

5.8.5.1 Anwahl der Anzeigeeinheit



Abbildung 5-17

Der Arbeitspunkt (Schweißleistung) kann als Schweißstrom, Materialdicke oder Drahtgeschwindigkeit angezeigt, bzw. auch eingestellt werden.

Bedienelement	Aktion	Ergebnis
	n x	Umschalten der Anzeige zwischen: AMP Schweißstrom ----- Materialdicke ----- Drahtgeschwindigkeit

Anwendungsbeispiel

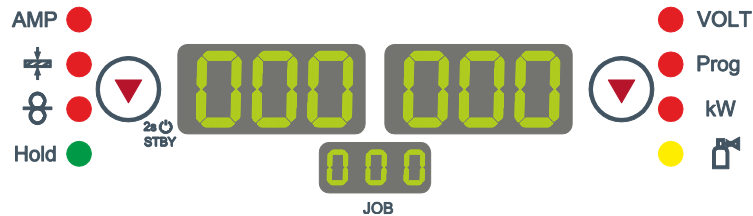
Aluminium soll geschweißt werden.

- Material = AlMg,
- Gas = Ar 100 %,
- Drahtdurchmesser = 1,2 mm

Die passende Drahtgeschwindigkeit ist nicht bekannt und soll ermittelt werden.

- Entsprechenden JOB () anwählen,
- Anzeige auf Materialdicke umschalten,
- Materialdicke entsprechend den Gegebenheiten (z. B. 5 mm) einstellen.
- Anzeige auf Drahtgeschwindigkeit umschalten.

Resultierende Drahtgeschwindigkeit wird angezeigt (z. B 8,4 m/min).



5.8.5.2 Arbeitspunkteinstellung über Materialdicke

Im Folgenden wird beispielhaft zur Arbeitspunkteinstellung die Einstellung über den Parameter Drahtgeschwindigkeit aufgeführt.

Bedienelement	Aktion	Ergebnis	Anzeige
		Schweißleistung über den Parameter Drahtgeschwindigkeit erhöhen bzw. verringern. Anzeige-Beispiel: 10,5 m/min	

5.8.5.3 Vorgabe Korrektur der Lichtbogenlänge

Die Lichtbogenlänge lässt sich wie folgt korrigieren.

Bedienelement	Aktion	Ergebnis	Anzeige
		Einstellung „Korrektur der Lichtbogenlänge“ (Anzeige-Beispiel: -0,9 V, Einstellbereich -9,9 V bis +9,9 V)	

5.8.5.4 Zubehörkomponenten zur Arbeitspunkteinstellung

Die Arbeitspunkteinstellung kann auch von verschiedenen Zubehörkomponenten aus, wie z. B.

- Fernstellern,
- Sonderbrennern,
- PC-Software,
- Roboter- / Industriebusinterfaces (optionale Automatisierungsschnittstelle erforderlich, nicht bei allen Geräten dieser Serie möglich!)

erfolgen.

Eine Übersicht an Zubehörkomponenten . Nähere Beschreibung der einzelnen Geräte und ihrer Funktionen siehe Betriebsanleitung zum jeweiligen Gerät.

5.8.5.5 forceArc

Wärmeminimierter, richtungsstabiler und druckvoller Hochleistungslichtbogen mit tiefem Einbrand für den oberen Leistungsbereich. Un-, niedrig- und hochlegierte Stähle, sowie hochfeste Feinkornbaustähle.



Abbildung 5-18

- Kleinerer Nahtöffnungswinkel durch tiefen Einbrand und richtungsstabilen Lichtbogen
- Hervorragende Wurzel- und Flankenerfassung
- Sicheres Schweißen auch mit sehr langen Drahtenden (Stickout)
- Reduzierung von Einbrandkerben
- Un-, niedrig- und hochlegierte Stähle sowie hochfeste Feinkornbaustähle
- Manuelle und automatisierte Anwendungen

forceArc-Schweißen ab:		Ø Draht (mm)							
		0,8		1		1,2		1,6	
Material	Gas	JOB	⊘	JOB	⊘	JOB	⊘	JOB	⊘
Stahl	Ar 91-99%	190	17,0	254	12,0	255	9,5	256	7,0
	Ar 80-90%	189	17,0	179	12,0	180	9,5	181	6,0
CrNi	Ar 91-99%	-	-	251	12,0	252	12,0	253	6,0

Nach Anwahl des forceArc Verfahrens stehen diese Eigenschaften zur Verfügung.

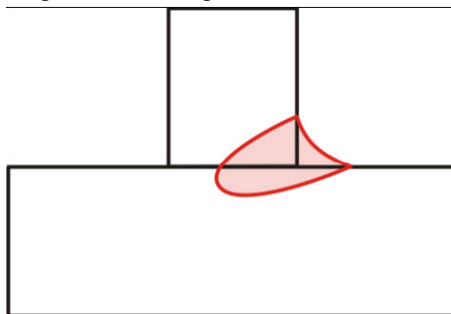
Ebenso wie beim Impulslichtbogenschweißen ist beim forceArc-Schweißen besonders auf gute Qualität der Schweißstromanbindung zu achten!

- Schweißstromleitungen möglichst kurz halten und Leitungsquerschnitte ausreichend dimensionieren!
- Schweißstromleitungen, Schweißbrenner- und ggf. Zwischenschlauchpakete vollständig abrollen. Schlaufen vermeiden!
- Dem hohen Leistungsbereich angepassten wassergekühlte Schweißbrenner verwenden.
- Beim Verschweißen von unlegiertem Stahl, Schweißdraht mit ausreichend Verkupferung verwenden. Die Drahtspule sollte Lagenspülung aufweisen.



Instabiler Lichtbogen!

Nicht vollständig abgerollte Schweißstromleitungen können Störungen (Flackern) des Lichtbogens hervorrufen.

- **Schweißstromleitungen, Schweißbrenner- und ggf. Zwischenschlauchpakete vollständig abrollen. Schlaufen vermeiden!**

5.8.5.6 rootArc

Perfekt modellierbarer Kurzlichtbogen zur mühelosen Spaltüberbrückung speziell auch für Zwangslagenschweißung.



Abbildung 5-19

- Spritzerreduzierung im Vergleich zum Standard-Kurzlichtbogen
- Gute Wurzelbildung und sichere Flankenerfassung
- Un- und niedriglegierte Stähle
- Manuelle und automatisierte Anwendungen

rootArc-Schweißen bis:		Ø Draht (mm)											
		0,6		0,8		0,9		1		1,2		1,6	
Material	Gas	JOB	⊗	JOB	⊗	JOB	⊗	JOB	⊗	JOB	⊗	JOB	⊗
Stahl	CO2	-	-	-	-	-	-	204	7,0	205	5,0	-	-
	Ar 80-90%	-	-	-	-	-	-	206	8,0	207	6,0	-	-

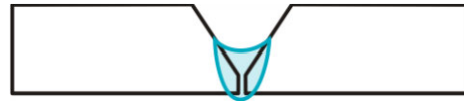

Instabiler Lichtbogen!













Nicht vollständig abgerollte Schweißstromleitungen können Störungen (Flackern) des Lichtbogens hervorrufen.

- **Schweißstromleitungen, Schweißbrenner- und ggf. Zwischenschlauchpakete vollständig abrollen. Schlaufen vermeiden!**

5.8.6 MIG/MAG-Funktionsabläufe / Betriebsarten

 *Schweißparameter wie z. B. Gasvorströmen, Drahrückbrand etc. sind für eine Vielzahl von Anwendungen optimal voreingestellt (können jedoch bei Bedarf angepasst werden).*

5.8.6.1 Zeichen- und Funktionserklärung

Symbol	Bedeutung
	Brennertaster betätigen
	Brennertaster loslassen
	Brennertaster tippen (kurzes Drücken und Loslassen)
	Schutzgas strömt
I	Schweißleistung
	Drahtelektrode wird gefördert
	Drahteinschleichen
	Drahrückbrand
	Gasvorströmen
	Gasnachströmen
	2-Takt
	2-Takt-Spezial
	4-Takt
	4-Takt-Spezial
t	Zeit
PSTART	Startprogramm
PA	Hauptprogramm
PB	vermindertes Hauptprogramm
PEND	Endprogramm
t2	Punktzeit



Abbildung 5-20

1.Takt

- Brenntaster betätigen und halten.
- Schutzgas strömt aus (Gasvorströmen).
- Drahtvorschubmotor läuft mit „Einschleichgeschwindigkeit“.
- Lichtbogen zündet nachdem die Drahtelektrode auf das Werkstück auftrifft, Schweißstrom fließt.
- Drahtvorschubgeschwindigkeit erhöht sich auf den eingestellten Sollwert.

2.Takt

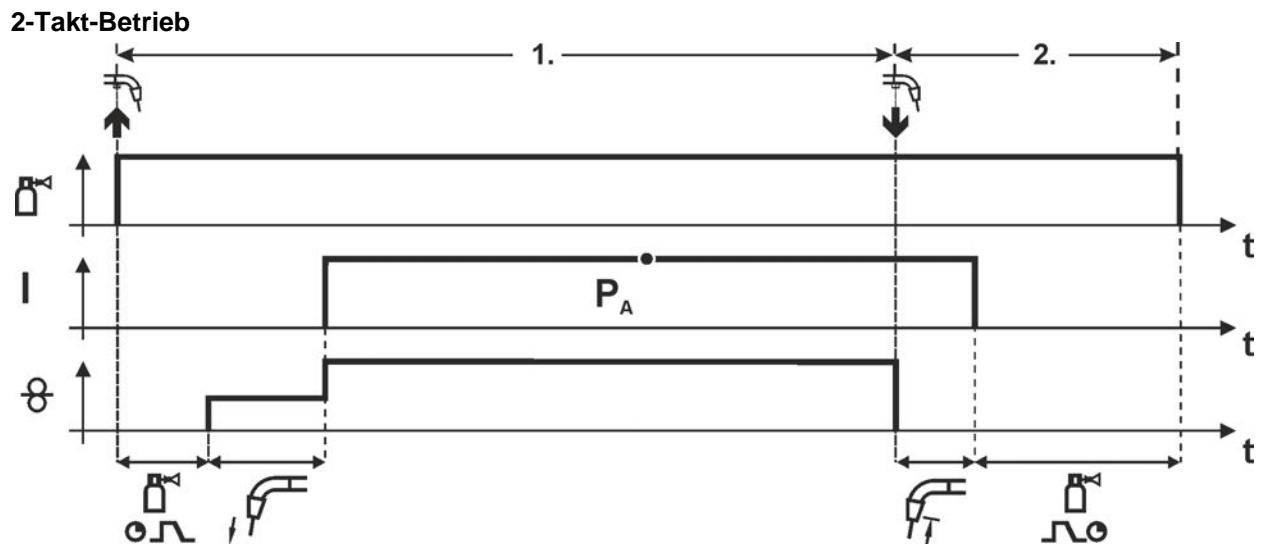
- Brenntaster loslassen.
- Drahtvorschubmotor stoppt.
- Lichtbogen erlischt nach Ablauf der eingestellten Drahrückbrandzeit.
- Gasnachströmzeit läuft ab.

2-Takt-Betrieb mit Superpuls



Abbildung 5-21

1.Takt

- Brenntaster betätigen und halten.
- Schutzgas strömt aus (Gasvorströmen).
- Drahtvorschubmotor läuft mit „Einschleichgeschwindigkeit“.
- Lichtbogen zündet nachdem die Drahtelektrode auf das Werkstück auftrifft, Schweißstrom fließt.
- Starten der Superpuls-Funktion beginnend mit dem Hauptprogramm P_A : Die Schweißparameter wechseln mit den vorgegebenen Zeiten (t_2 und t_3) zwischen dem Hauptprogramm P_A und dem verminderten Hauptprogramm P_B .

2.Takt

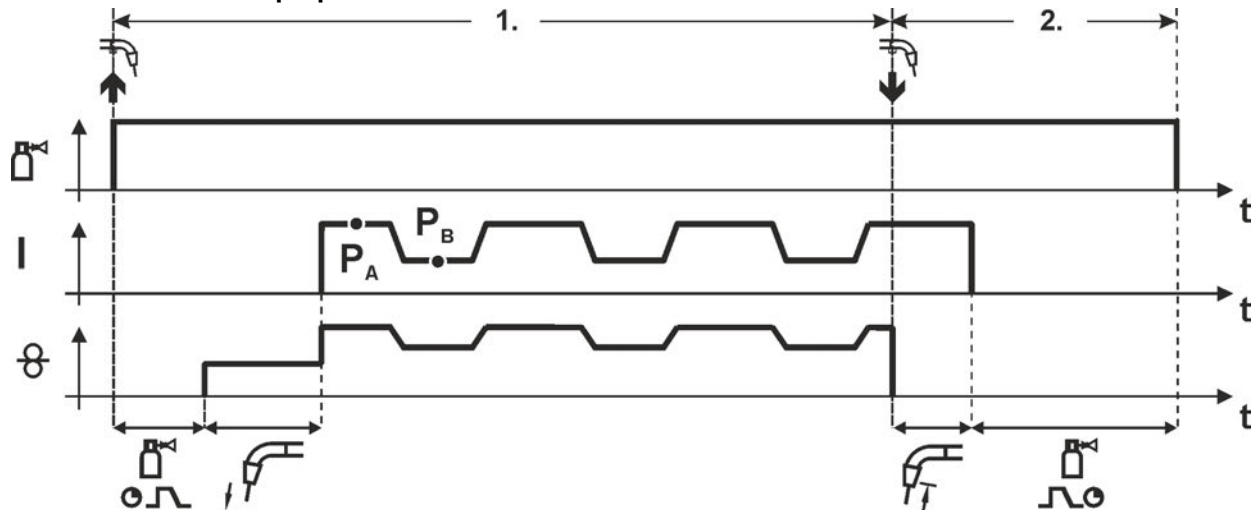
- Brenntaster loslassen.
- Superpuls-Funktion wird beendet.
- Drahtvorschubmotor stoppt.
- Lichtbogen erlischt nach Ablauf der eingestellten Drahrückbrandzeit.
- Gasnachströmzeit läuft ab.



Abbildung 5-22

1.Takt

- Brenntaster betätigen und halten.
- Schutzgas strömt aus (Gasvorströmen).
- Drahtvorschubmotor läuft mit „Einschleichgeschwindigkeit“.
- Lichtbogen zündet nachdem die Drahtelektrode auf das Werkstück auftrifft, Schweißstrom fließt (Startprogramm P_{START} für die Zeit t_{start}).
- Slope auf Hauptprogramm P_A .

2.Takt

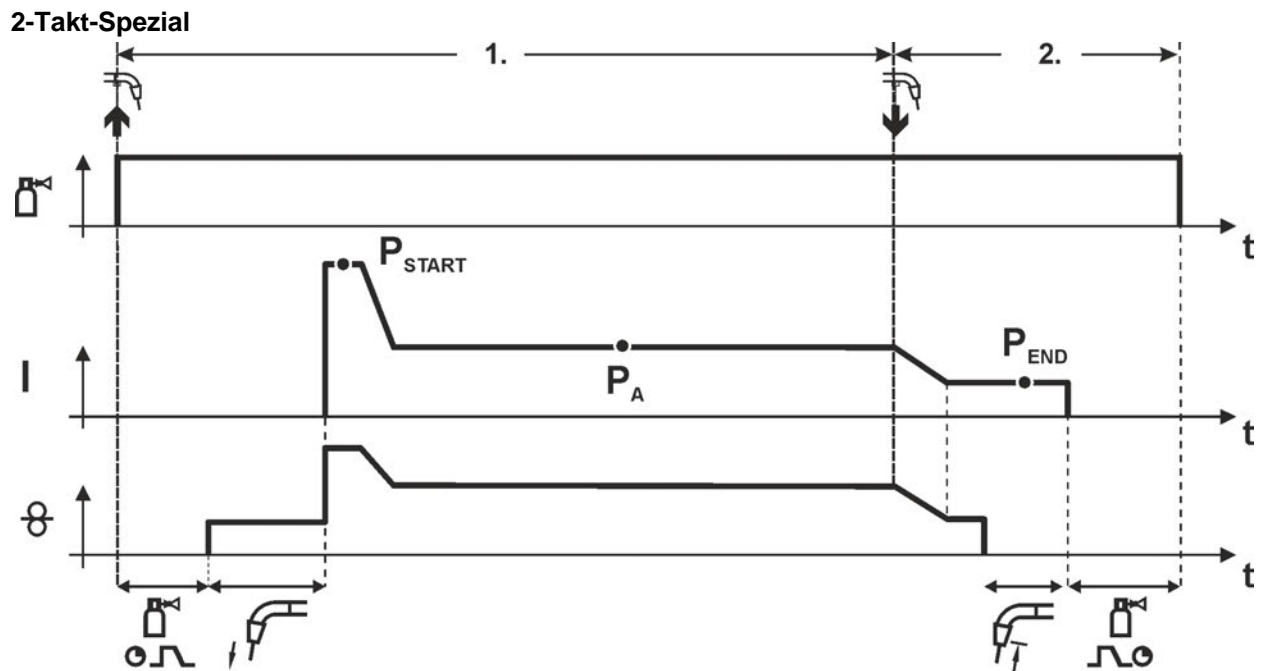
- Brenntaster loslassen.
- Slope zum Endprogramm P_{END} für die Zeit t_{end} .
- Drahtvorschubmotor stoppt.
- Lichtbogen erlischt nach Ablauf der eingestellten Drahrückbrandzeit.
- Gasnachströmzeit läuft ab.



Abbildung 5-23

 Die Startzeit t_{start} muss zur Punktzeit t_2 addiert werden.

1.Takt

- Brenntaster betätigen und halten.
- Schutzgas strömt aus (Gasvorströmen).
- Drahtvorschubmotor läuft mit „Einschleichgeschwindigkeit“.
- Lichtbogen zündet nachdem die Drahtelektrode auf das Werkstück auftrifft, Schweißstrom fließt (Startprogramm P_{START} , Punktzeit beginnt). Slope auf Hauptprogramm P_A .
- Nach Ablauf der eingestellten Punktzeit erfolgt Slope auf Endprogramm P_{END} .
- Drahtvorschubmotor stoppt.
- Lichtbogen erlischt nach Ablauf der eingestellten Drahtrückbrandzeit.
- Gasnachströmzeit läuft ab.

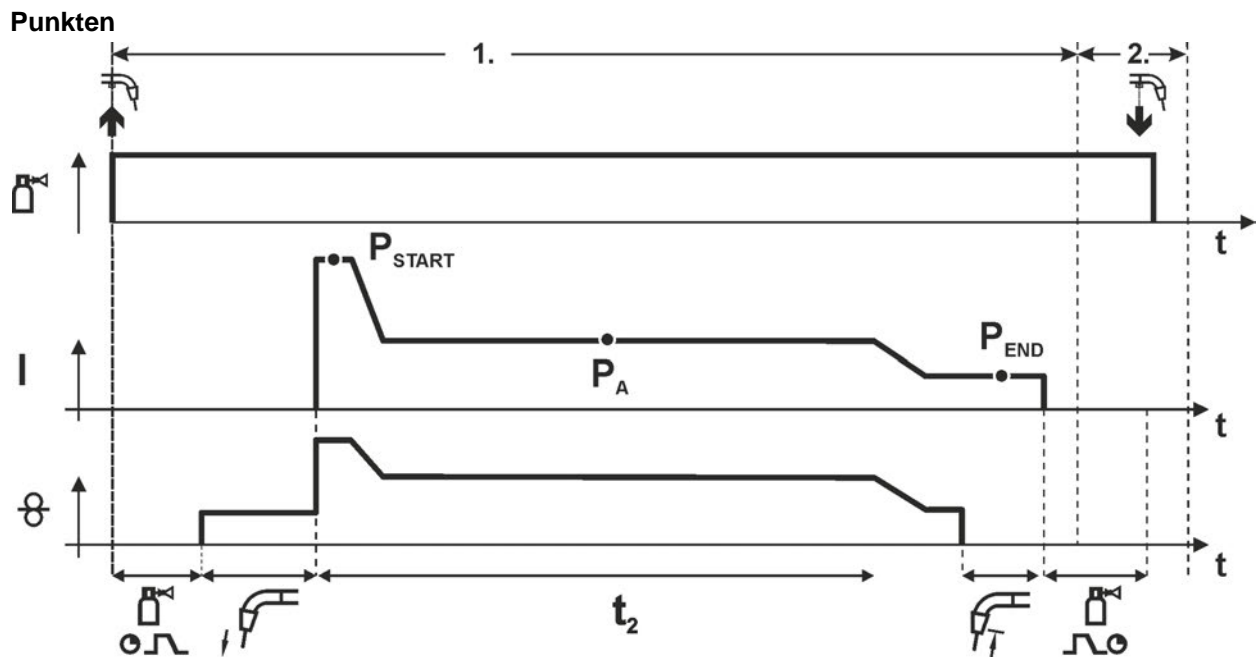
2.Takt

- Brenntaster loslassen.

Mit Loslassen des Brenntasters (Takt 2) wird der Schweißvorgang auch vor Ablauf der Punktzeit abgebrochen (Slope auf Endprogramm P_{END}).



Abbildung 5-24

1.Takt

- Brenntaster betätigen und halten.
- Schutzgas strömt aus (Gasvorströmen).
- Drahtvorschubmotor läuft mit „Einschleichgeschwindigkeit“.
- Lichtbogen zündet nachdem die Drahtelektrode auf das Werkstück auftrifft. Schweißstrom fließt (Startprogramm P_{START}) für die Zeit t_{start} .
- Slope auf Hauptprogramm P_A .
- Starten der Superpuls-Funktion beginnend mit dem Hauptprogramm P_A : Die Schweißparameter wechseln mit den vorgegebenen Zeiten (t_2 und t_3) zwischen dem Hauptprogramm P_A und dem verminderten Hauptprogramm P_B .

2.Takt

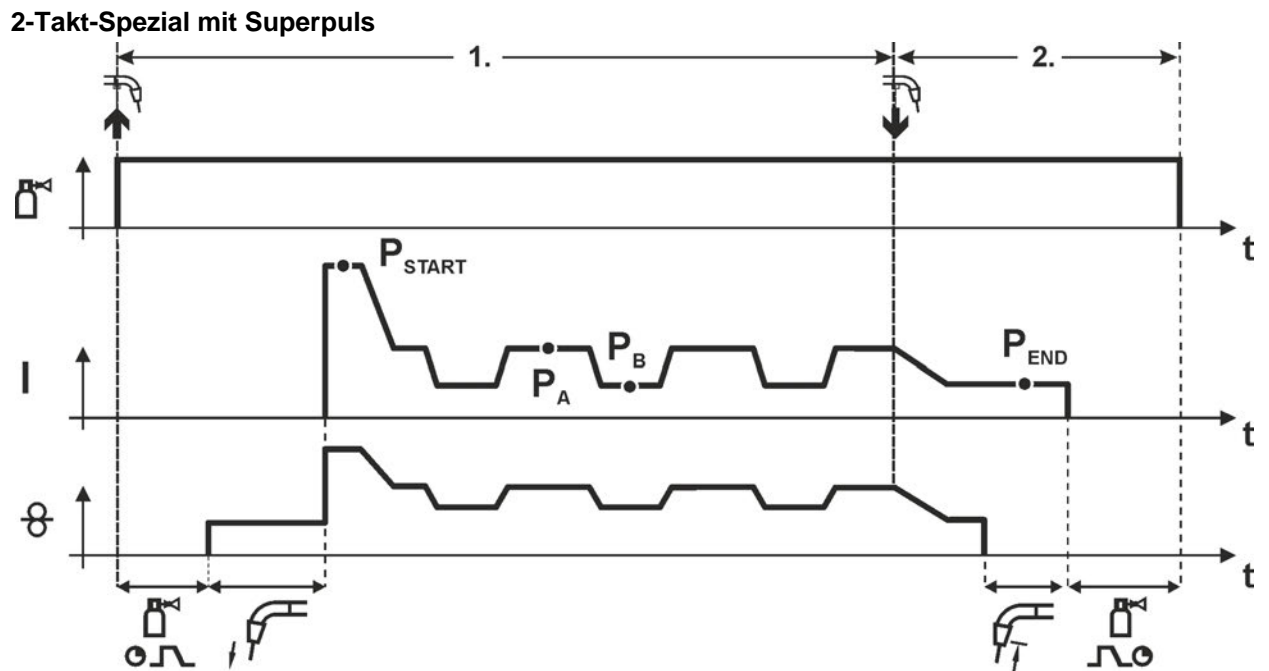
- Brenntaster loslassen.
- Superpuls-Funktion wird beendet.
- Slope zum Endprogramm P_{END} für die Zeit t_{end} .
- Drahtvorschubmotor stoppt.
- Lichtbogen erlischt nach Ablauf der eingestellten Drahrückbrandzeit.
- Gasnachströmzeit läuft ab.



Abbildung 5-25

1.Takt

- Brenntaster betätigen und halten.
- Schutzgas strömt aus (Gasvorströmen).
- Drahtvorschubmotor läuft mit „Einschleichgeschwindigkeit“.
- Lichtbogen zündet nachdem die Drahtelektrode auf das Werkstück auftrifft. Schweißstrom fließt.
- Umschalten auf vorgewählte Drahtgeschwindigkeit (Hauptprogramm P_A).

2.Takt

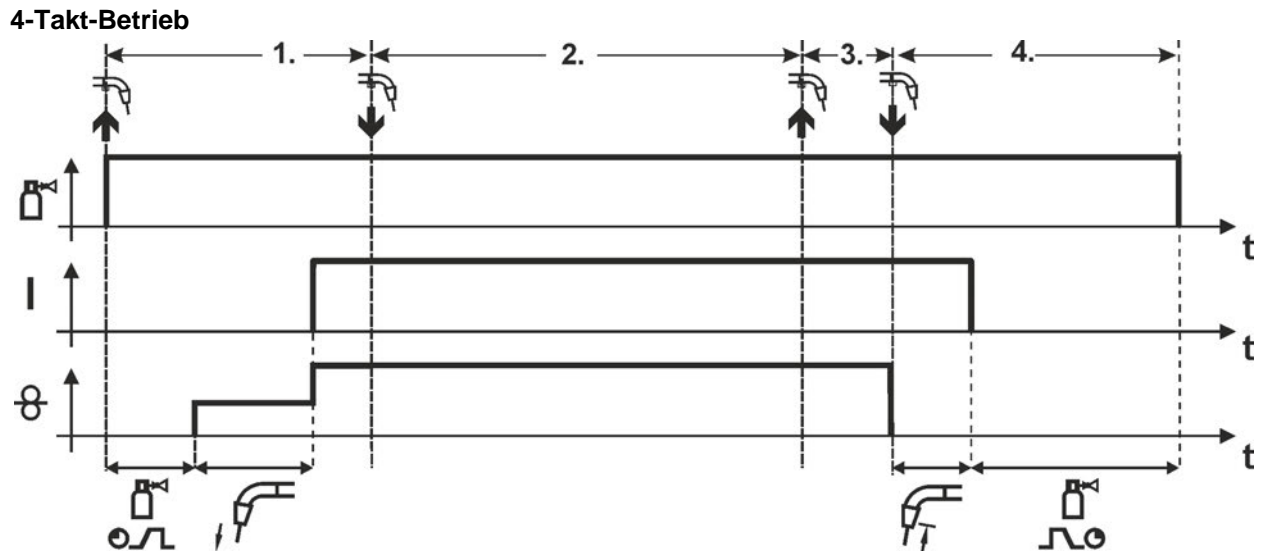
- Brenntaster loslassen (ohne Auswirkung).

3.Takt

- Brenntaster betätigen (ohne Auswirkung).

4.Takt

- Brenntaster loslassen.
- Drahtvorschubmotor stoppt.
- Lichtbogen erlischt nach Ablauf der eingestellten Drahrückbrandzeit.
- Gasnachströmzeit läuft ab.



Abbildung 5-26

1.Takt:

- Brenntaster betätigen und halten.
- Schutzgas strömt aus (Gasvorströmen).
- Drahtvorschubmotor läuft mit „Einschleichgeschwindigkeit“.
- Lichtbogen zündet nachdem die Drahtelektrode auf das Werkstück auftrifft. Schweißstrom fließt.
- Starten der Superpuls-Funktion beginnend mit dem Hauptprogramm P_A . Die Schweißparameter wechseln mit den vorgegebenen Zeiten (t_2 und t_3) zwischen dem Hauptprogramm P_A und dem verminderten Hauptprogramm P_B .

2.Takt:

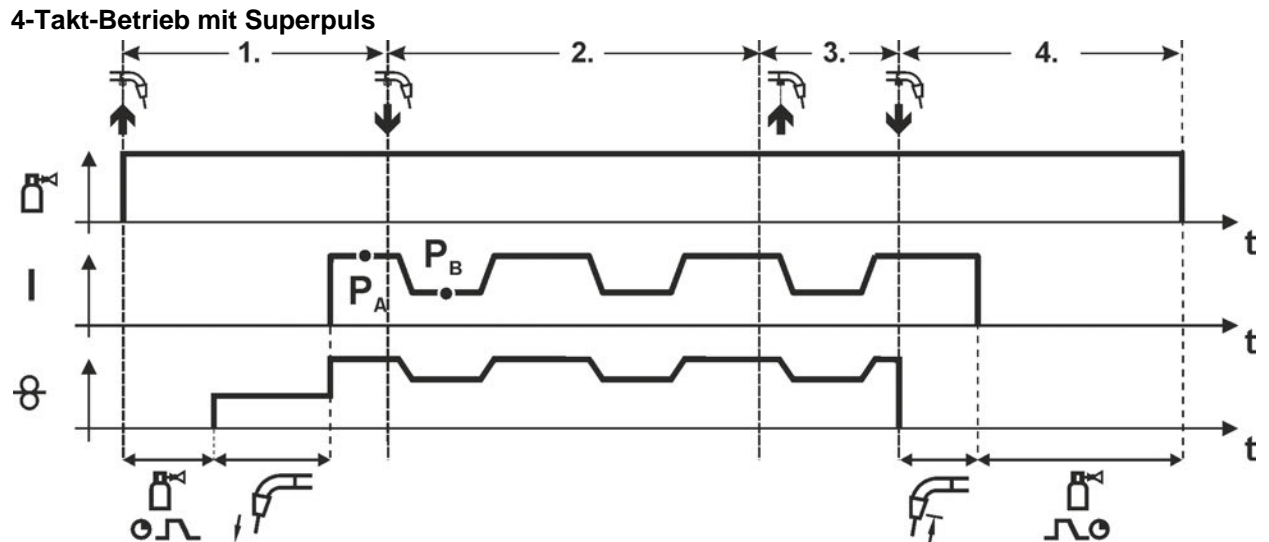
- Brenntaster loslassen (ohne Auswirkung).

3.Takt:

- Brenntaster betätigen (ohne Auswirkung).

4.Takt:

- Brenntaster loslassen.
- Superpuls-Funktion wird beendet.
- Drahtvorschubmotor stoppt.
- Lichtbogen erlischt nach Ablauf der eingestellten Drahrückbrandzeit.
- Gasnachströmzeit läuft ab.

4-Takt-Spezial



Abbildung 5-27

1.Takt

- Brenntaster betätigen und halten.
- Schutzgas strömt aus (Gasvorströmen).
- Drahtvorschubmotor läuft mit „Einschleichgeschwindigkeit“.
- Lichtbogen zündet nachdem die Drahtelektrode auf das Werkstück auftrifft, Schweißstrom fließt (Startprogramm P_{START}).

2.Takt

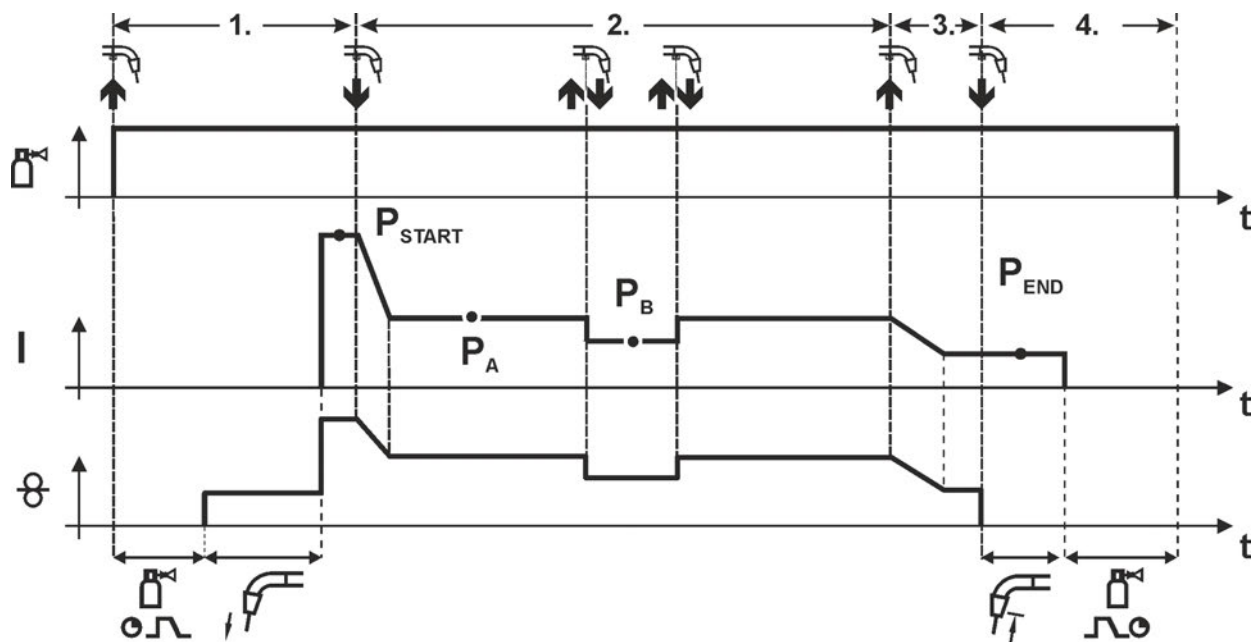
- Brenntaster loslassen.
- Slope auf Hauptprogramm P_A .

Der Slope auf Hauptprogramm P_A erfolgt frühestens nach Ablauf der eingestellten Zeit t_{START} bzw. spätestens mit Loslassen des Brenntasters.

Durch Tippen¹⁾ kann auf verminderten Hauptprogramm P_B umgeschaltet werden.

Durch wiederholtes Tippen wird auf das Hauptprogramm P_A zurückgeschaltet.

3.Takt

- Brenntaster betätigen und halten.
- Slope auf Endprogramm P_{END} .

4.Takt

- Brenntaster loslassen.
- Drahtvorschubmotor stoppt.
- Lichtbogen erlischt nach Ablauf der eingestellten Drahrückbrandzeit.
- Gasnachströmzeit läuft ab.



¹⁾ **Tippen (kurzes Drücken und Loslassen innerhalb von 0,3 Sekunden) unterdrücken:**

Soll die Umschaltung des Schweißstromes auf das verminderte Hauptprogramm P_B mit Tippen unterdrückt werden, muss im Programmablauf der Parameterwert für DV3 auf 100% ($P_A = P_B$) eingestellt werden.



Abbildung 5-28

1.Takt

- Brenntaster betätigen und halten.
- Schutzgas strömt aus (Gasvorströmen).
- Drahtvorschubmotor läuft mit „Einschleichgeschwindigkeit“.
- Lichtbogen zündet nachdem die Drahtelektrode auf das Werkstück auftrifft. Schweißstrom fließt (Startprogramm P_{START} für die Zeit t_{start}).

2.Takt

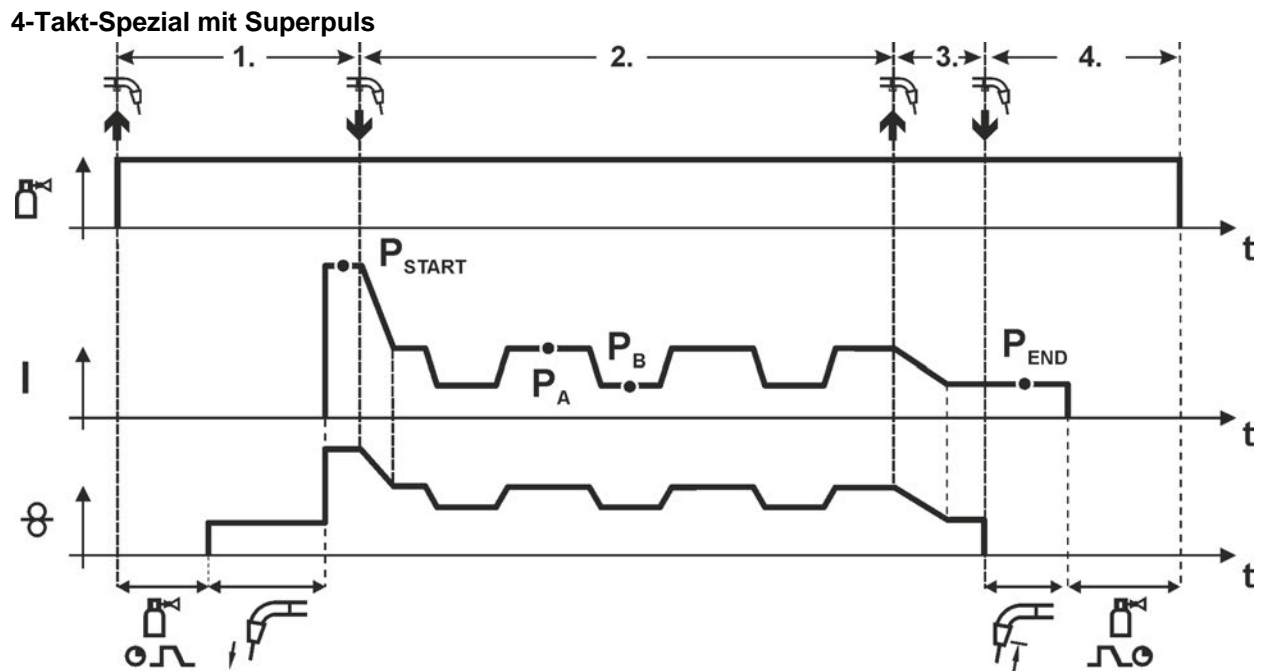
- Brenntaster loslassen.
- Slope auf Hauptprogramm P_A .
- Starten der Superpuls-Funktion beginnend mit dem Hauptprogramm P_A : Die Schweißparameter wechseln mit den vorgegebenen Zeiten (t_2 und t_3) zwischen dem Hauptprogramm P_A und dem verminderten Hauptprogramm P_B .

3.Takt

- Brenntaster betätigen.
- Superpuls-Funktion wird beendet.
- Slope im Endprogramm P_{END} für die Zeit t_{end} .

4.Takt

- Brenntaster loslassen.
- Drahtvorschubmotor stoppt.
- Lichtbogen erlischt nach Ablauf der eingestellten Drahrückbrandzeit.
- Gasnachströmzeit läuft ab.

5.8.7 MIG/MAG-Programmablauf (Modus „Program-Steps“)

Bestimmte Werkstoffe wie z. B. Aluminium benötigen spezielle Funktionen damit sie sicher und mit hoher Qualität geschweißt werden können. Dabei wird die Betriebsart 4-Takt-Spezial mit folgenden Programmen eingesetzt:

- Startprogramm P_{START} (Reduzierung von Kaltstellen am Nahtanfang)
- Hauptprogramm P_A (Dauerschweißen)
- vermindertes Hauptprogramm P_B (gezielte Wärmereduzierung)
- Endprogramm P_{END} (Minimierung von Endkratern durch gezielte Wärmereduzierung)

Die Programme beinhalten Parameter wie Drahtgeschwindigkeit (Arbeitspunkt), Korrektur der Lichtbogenlänge, Slope-Zeiten, Programmzeitdauer u. a.







Abbildung 5-29

 **Diese Funktion kann nur mit der Software PC300.Net aktiviert und bearbeitet werden!**
(Siehe Betriebsanleitung Software)

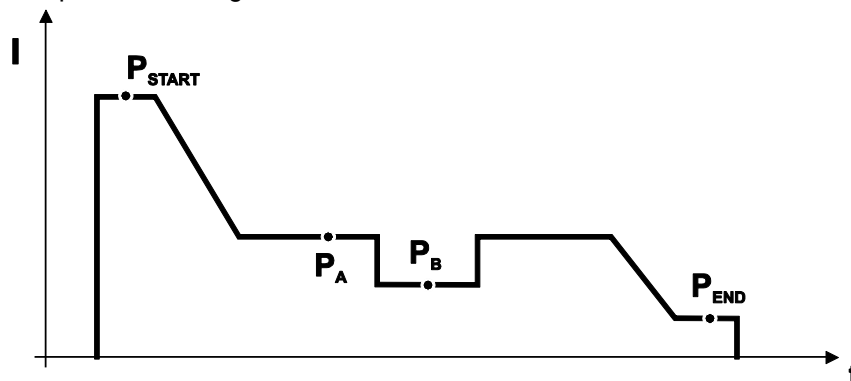
5.8.7.1 Anwahl der Programmablaufparameter

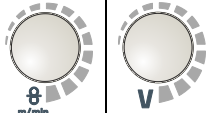
Bedienelement	Aktion	Ergebnis	Anzeige
	n x 	Anwahl des einzustellenden Programmablaufparameters.	
		Einstellen der Parameterwerte.	

5.8.7.2 MIG/MAG-Parameterübersicht



Abbildung 5-30

Grundparameter

Pos.	Bedeutung / Erklärung	Einstellbereich
1	Gasvorströmzeit	0 s bis 20 s
2	P_{START} Drahtgeschwindigkeit, relativ Lichtbogenlängenkorrektur	1 % bis 200 % -9,9 V bis +9,9 V
3	Dauer (Startprogramm)	0 s bis 20 s
4	Slope-Dauer von P_{START} auf P_A	0 s bis 20 s
5	P_A Drahtgeschwindigkeit, absolut	0,1 m/min bis 40 m/min
6	Dauer (Punktzeit und Superpulszeit)	0,01 s bis 20,0 s
7	P_B Drahtgeschwindigkeit, relativ Lichtbogenlängenkorrektur, relativ	1 % bis 200 % -9,9 V bis +9,9 V
8	Dauer (Vermindertes Hauptprogramm)	0,01 s bis 20,0 s
9	Slope-Dauer von P_A auf P_{END}	0 s bis 20 s
10	P_{END} Drahtgeschwindigkeit, relativ Lichtbogenlängenkorrektur	1 % bis 200 % -9,9 V bis +9,9 V
11	Dauer (Endprogramm)	0 s bis 20 s
12	Gasnachströmzeit	0 s bis 20 s
13	superPuls	Ein / Aus

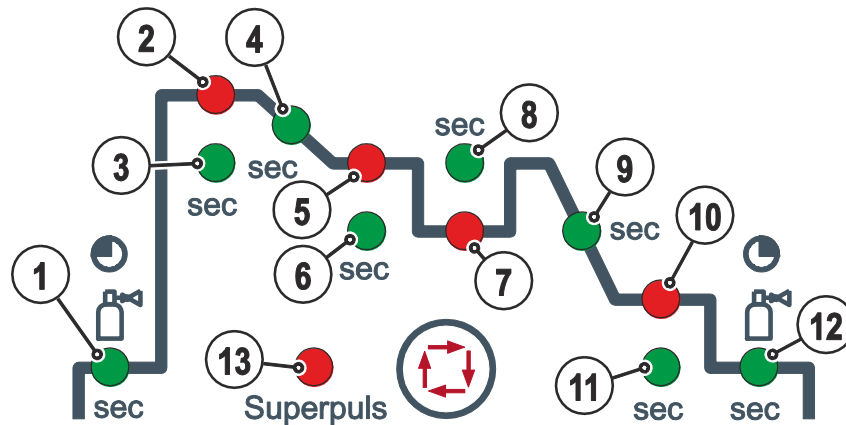

P_{START} , P_B , und P_{END} sind ab Werk Relativprogramme. Sie sind prozentual abhängig vom Drahtvorschubwert des Hauptprogramms P_A . Diese Programme können bei Bedarf auch absolut eingestellt werden (siehe Einstellung Sonderparameter P21).

5.8.7.3 Beispiel, Heftschweißen (2-Takt)



Abbildung 5-31

Grundparameter

Schweißparameter	Bedeutung / Erklärung	Einstellbereich
GASstr	Gasvorströmzeit	0 s bis 20 s
GASend:	Gasnachströmzeit	0 s bis 20 s
RUECK	Drahrückbrandlänge	2 bis 500

Hauptprogramm P_A

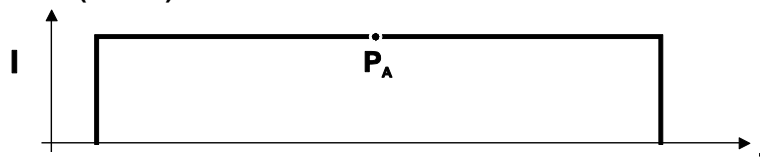
Schweißparameter	Bedeutung / Erklärung	Einstellbereich
	Einstellung der Drahtgeschwindigkeit	

5.8.7.4 Beispiel, Aluminium-Heftschweißen (2-Takt-Spezial)



Abbildung 5-32

Grundparameter

Schweißparameter	Bedeutung / Erklärung	Einstellbereich
GASstr	Gasvorströmzeit	0 s bis 20 s
GASend:	Gasnachströmzeit	0 s bis 20 s
RUECK	Drahrückbrandlänge	2 bis 500

Startprogramm P_{START}

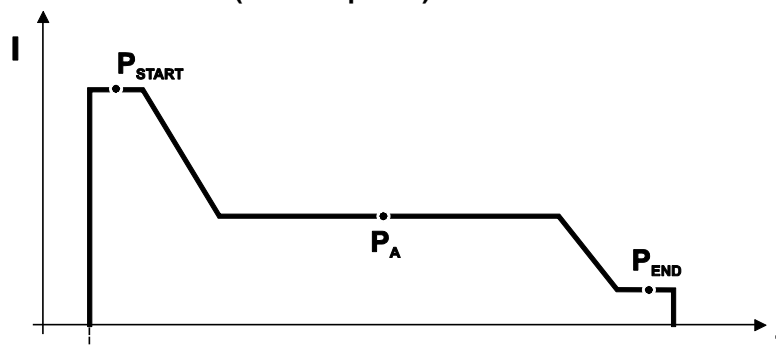
Schweißparameter	Bedeutung / Erklärung	Einstellbereich
DVstart	Drahtgeschwindigkeit	0 % bis 200 %
Ustart	Lichtbogenlängenkorrektur	-9,9 V bis +9,9 V
tstart	Dauer	0 s bis 20 s

Hauptprogramm P_A

Schweißparameter	Bedeutung / Erklärung	Einstellbereich
	Einstellung der Drahtgeschwindigkeit	

Endkraterprogramm P_{END}

Schweißparameter	Bedeutung / Erklärung	Einstellbereich
DVend	Drahtgeschwindigkeit	0 % bis 200 %
Uend	Lichtbogenlängenkorrektur	-9,9 V bis +9,9 V
tend	Dauer	0 s bis 20 s

5.8.7.5 Beispiel, Aluminium-Schweißen (4-Takt-Spezial)

Abbildung 5-33

Grundparameter

Schweißparameter	Bedeutung / Erklärung	Einstellbereich
GASstr	Gasvorströmzeit	0 s bis 20 s
GASend:	Gasnachströmzeit	0 s bis 20 s
RUECK	Drahtrückbrandlänge	2 bis 500

Startprogramm P_{START}

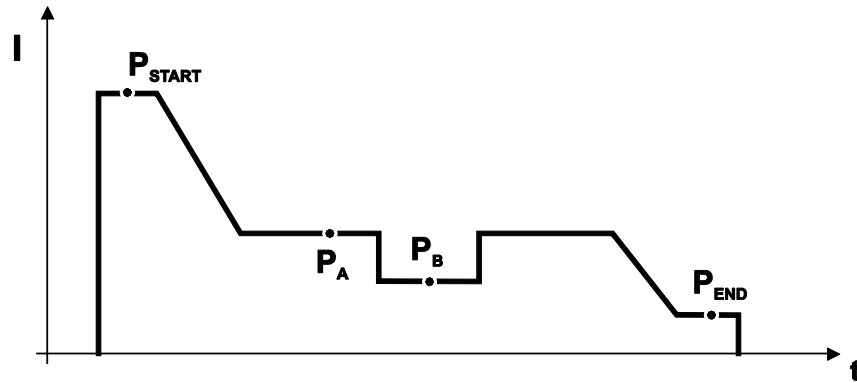
Schweißparameter	Bedeutung / Erklärung	Einstellbereich
DVstart	Drahtgeschwindigkeit	0 % bis 200 %
Ustart	Lichtbogenlängenkorrektur	-9,9 V bis +9,9 V
tstart	Dauer	0 s bis 20 s

Hauptprogramm P_A

Schweißparameter	Bedeutung / Erklärung	Einstellbereich
	Einstellung der Drahtgeschwindigkeit	

Vermindertes Hauptprogramm P_B

Schweißparameter	Bedeutung / Erklärung	Einstellbereich
DV3	Drahtgeschwindigkeit	0 % bis 200 %
U3	Lichtbogenlängenkorrektur	-9,9 V bis +9,9 V

Endkraterprogramm P_{END}

Schweißparameter	Bedeutung / Erklärung	Einstellbereich
tSend	Slope-Zeit von P _A oder P _B auf P _{END}	0 s bis 20 s
DVend	Drahtgeschwindigkeit	0 % bis 200 %
Uend	Lichtbogenlängenkorrektur	-9,9 V bis +9,9 V
tend	Dauer	0 s bis 20 s

5.8.7.6 Beispiel, Sichtnähte (4-Takt-Superpuls)



Abbildung 5-34

Grundparameter

Schweißparameter	Bedeutung / Erklärung	Einstellbereich
GASstr	Gasvorströmzeit	0 s bis 20 s
GASend:	Gasnachströmzeit	0 s bis 20 s
RUECK	Drahrückbrandlänge	2 bis 500

Start-Programm P_{START}

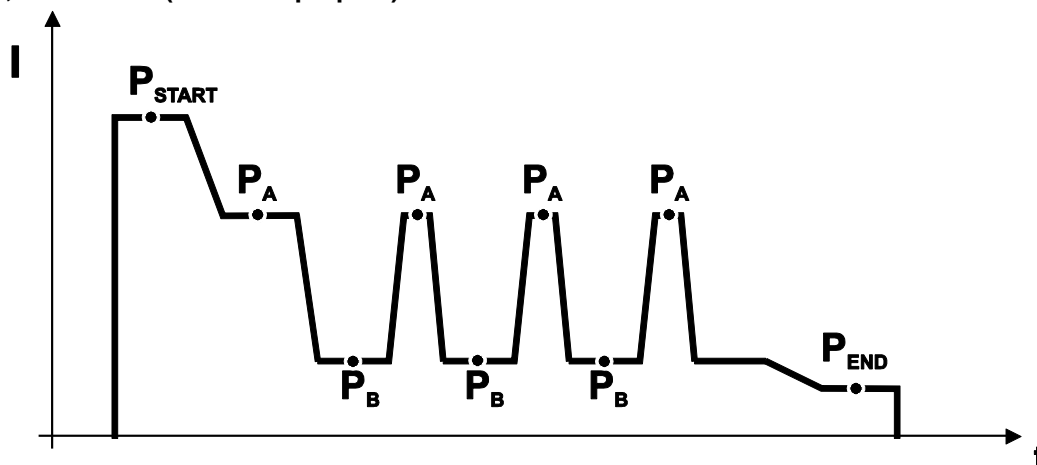
Schweißparameter	Bedeutung / Erklärung	Einstellbereich
DVstart	Drahtgeschwindigkeit	0 % bis 200 %
Ustart	Lichtbogenlängenkorrektur	-9,9 V bis +9,9 V
tstart	Dauer	0 s bis 20 s

Haupt-Programm P_A

Schweißparameter	Bedeutung / Erklärung	Einstellbereich
tS1	Slope-Zeit von P _{START} auf P _A	0 s bis 20 s
DV3	Einstellung der Drahtgeschwindigkeit	0 % bis 200 %
t2	Dauer	0,1 s bis 20 s
tS3	Slope-Zeit von P _B auf P _A	0 s bis 20 s

Vermindertes Haupt-Programm P_B

Schweißparameter	Bedeutung / Erklärung	Einstellbereich
tS2	Slope-Zeit von P _A auf P _B	0 s bis 20 s
DV3	Drahtgeschwindigkeit	0 % bis 200 %
U3	Lichtbogenlängenkorrektur	-9,9 V bis +9,9 V
t3	Dauer	0,1 s bis 20 s

Endkrater-Programm P_{END}

Schweißparameter	Bedeutung / Erklärung	Einstellbereich
tSend	Slope-Zeit von P _A oder P _B auf P _{END}	0 s bis 20 s
DVend	Drahtgeschwindigkeit	0 % bis 200 %
Uend	Lichtbogenlängenkorrektur	-9,9 V bis +9,9 V
tend	Dauer	0 s bis 20 s

5.8.8 Modus Hauptprogramm A

Verschiedene Schweißaufgaben oder Positionen an einem Werkstück benötigen unterschiedliche Schweißleistungen (Arbeitspunkte) bzw. Schweißprogramme. In jedem der bis zu 16 Programme werden folgende Parameter gespeichert:

- Betriebsart
- Schweißart
- superPuls (EIN/AUS)
- Drahtvorschubgeschwindigkeit (DV2)
- Spannungskorrektur (U2)
- Dynamik (DYN2)

Der Anwender kann mit folgenden Komponenten die Schweißparameter der Hauptprogramme ändern.

	Programm-Umschaltung	JOB-Umschaltung	Programm	Betriebsart	Superpuls	Drahtgeschwindigkeit	Spannungskorrektur	Dynamik
M3.7x Steuerung Drahtvorschubgerät	ja		P0	ja				
			P1...15					
R20 Fernsteller	ja	nein	P0	nein		ja	nein	
			P1...9			ja ¹⁾		
R40 Fernsteller	ja	nein	P0	nein	ja	ja	nein	
						nein		
R50 Fernsteller	ja	nein	P0	ja				
			P1...15					
PC 300.NET Software	nein		P0	ja		nein		
			P1...15	ja				
Up / Down Schweißbrenner	ja	nein	P0	nein		ja	nein	
			P1...9			nein		
2 Up / Down Schweißbrenner	ja	nein	P0	nein		ja	nein	
			P1...15			nein		
PC 1 Schweißbrenner	ja	nein	P0	nein		ja	nein	
			P1...15			nein		
PC 2 Schweißbrenner	ja		P0	nein		ja	nein	
			P1...15			nein		

1) bei Korrekturbetrieb, siehe Sonderparameter "P7 - Korrekturbetrieb, Grenzwerteinstellung"

Beispiel 1: Werkstücke mit unterschiedlichen Blechdicken schweißen (2-Takt)



Abbildung 5-35

Beispiel 2: Verschiedene Positionen an einem Werkstück schweißen (4-Takt)

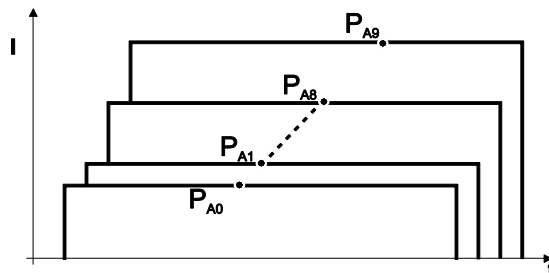

Abbildung 5-36

Beispiel 3: Aluminium-Schweißen unterschiedlicher Blechdicken (2 oder 4-Takt-Spezial)



Abbildung 5-37

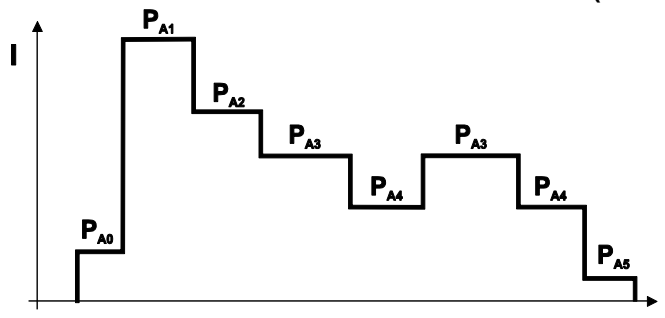

**Es können bis zu 16 Programme (P_{A0} bis P_{A15}) definiert werden.
 In jedem Programm kann ein Arbeitspunkt (Drahtgeschwindigkeit, Korrektur der Lichtbogenlänge, Dynamik / Drosselwirkung) fest hinterlegt werden.
 Ausgenommen ist Programm P0: Die Arbeitspunkteinstellung erfolgt hier manuell.
 Änderungen der Schweißparameter werden sofort abgespeichert!**

5.8.8.1 Anwahl der Parameter (Programm A)

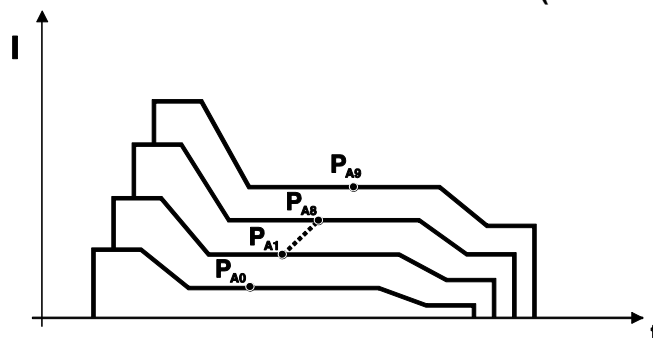
Änderungen der Schweißparameter können nur vorgenommen werden, wenn der Schlüsselschalter auf Stellung „1“ steht.

Bedienelement	Aktion	Ergebnis	Anzeige
	n x	Schweißdatenanzeige auf Programmanzeige umstellen (Signalleuchte Prog leuchtet).	
		Programmnummer anwählen. Anzeige-Beispiel: Programm „1“.	
	n x	Programmablaufparameter „Hauptprogramm (P _A)“ anwählen. (Signalleuchte leuchtet)	
		Drahtgeschwindigkeit einstellen. (Absolutwert)	
		Lichtbogenlängenkorrektur einstellen. Anzeige-Beispiel: Korrektur „-0,8 V“ (Einstellbereich: -9,9 V bis +9,9 V)	
	1 x	Lichtbogenkarakteristik „Dynamik“ anwählen.	
		Dynamik einstellen. (Einstellbereich 40 bis -40) 40: Lichtbogen hart und schmal. -40: Lichtbogen weich und breit.	

5.8.9 MIG/MAG-Zwangsabschaltung

- Das Schweißgerät beendet den Zünd- bzw. Schweißvorgang bei**
- **Zündfehler (bis 5 s nach dem Startsignal fließt kein Schweißstrom).**
 - **Lichtbogenabriss (Lichtbogen länger als 5 s unterbrochen).**

5.8.10 MIG/MAG-Standardbrenner

Der Brenntaster des MIG-Schweißbrenners dient grundsätzlich dem Starten und Beenden des Schweißvorgangs.

Bedienelemente	Funktionen
 Brenntaster	<ul style="list-style-type: none"> Schweißen Starten / Beenden

Darüber hinaus sind, je nach Gerätetyp und Steuerungskonfiguration, weitere Funktionen durch Tippen des Brenntasters möglich > siehe Kapitel 5.15:

- Umschalten zwischen Schweißprogrammen (P8).
- Programmanwahl vor dem Schweißstart (P17).
- Umschalten zwischen Drahtvorschubgeräten bei Doppelbetrieb (P10).

5.8.11 MIG/MAG-Sonderbrenner

Funktionsbeschreibungen und weiterführende Hinweise entnehmen Sie der Betriebsanleitung zum jeweiligen Schweißbrenner!

5.8.11.1 Programm- und Up-/Down-Betrieb







Abbildung 5-38

Pos.	Symbol	Beschreibung
1		<p>Umschalter Schweißbrennerfunktion (Sonderschweißbrenner erforderlich)</p> <p> Programm Programme oder JOBs umschalten</p> <p> Up / Down Schweißleistung stufenlos einstellen</p>

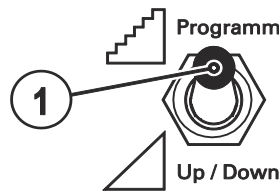
5.8.11.2 Umschaltung zwischen Push/Pull- und Zwischenantrieb

 **GEFAHR**



Keine unsachgemäßen Reparaturen und Modifikationen!
Um Verletzungen und Geräteschäden zu vermeiden, darf das Gerät nur von sachkundigen, befähigten Personen repariert bzw. modifiziert werden!
Garantie erlischt bei unbefugten Eingriffen!

- Im Reparaturfall befähigte Personen (sachkundiges Servicepersonal) beauftragen!

VORSICHT



Prüfung!
Vor Wiederinbetriebnahme muss unbedingt eine „Inspektion und Prüfung während des Betriebes“ entsprechend IEC / DIN EN 60974-4 „Lichtbogen-Schweißeinrichtungen - Inspektion und Prüfung während des Betriebes“ durchgeführt werden!

- Detaillierte Hinweise siehe Standardbetriebsanleitung des Schweißgerätes.

Die Stecker befinden sich direkt auf der Platine M3.7x.

Stecker	Funktion
auf X24	Betrieb mit Push/Pull-Schweißbrenner (ab Werk)
auf X23	Betrieb mit Zwischenantrieb

5.8.12 Expertmenü (MIG/MAG)

Im Expertmenü sind Funktionen und Parameter hinterlegt, die sich nicht direkt an der Gerätesteuerung einstellen lassen, bzw. bei denen ein regelmäßiges Einstellen nicht erforderlich ist.

5.8.12.1 Anwahl



ENTER (Menüeinstieg)

- Drucktaste „Schweißparameter“ für 3 s gedrückt halten.

NAVIGATION (Navigieren im Menü)

- Parameter werden durch betätigen der Drucktaste „Schweißparameter“ angewählt.
- Einstellen bzw. verändern der Parameter durch Drehen am Drehknopf „Schweißparametereinstellung“.

EXIT (Menü verlassen)

- Nach 3 s wechselt das Gerät selbstständig zurück in den Status betriebsbereit.











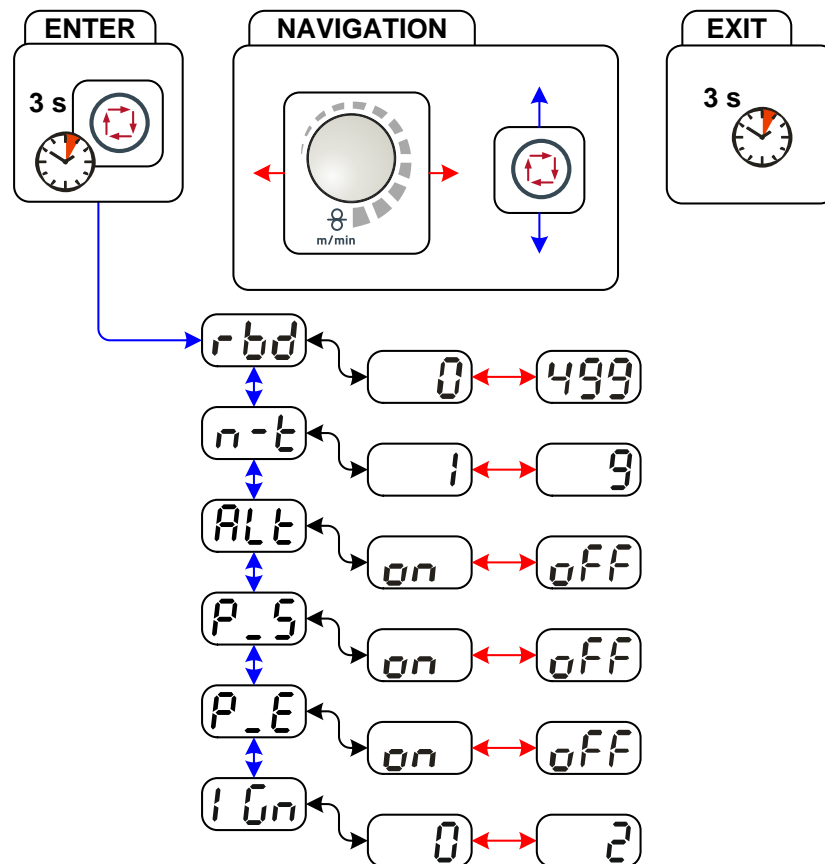

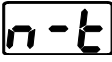

Abbildung 5-39

Anzeige	Einstellung / Anwahl
	<p>Korrektur Drahrückbrand (Einstellbereich 0 bis 499)</p> <p>Wird der Wert zu hoch eingestellt führt dies zu großer Kugelbildung an der Drahtelektrode (schlechtes Neuzünden) bzw. die Drahtelektrode brennt an der Stromdüse fest. Bei einem zu niedrig eingestellten Wert brennt die Drahtelektrode im Schweißbad fest.</p> <ul style="list-style-type: none"> • Wert erhöhen > mehr Drahrückbrand • Wert verringern > weniger Drahrückbrand
	<p>Einstellung JOB-abhängige Programmbegrenzung / n-Takt</p> <p>Mit der JOB-abhängigen Programmbegrenzung kann in dem angewählten JOB die Anzahl der anwählbaren Programme auf (2...9) begrenzt werden. Diese Einstellmöglichkeit kann für jeden JOB individuell vorgenommen werden. Zusätzlich besteht - historisch gewachsen - auch noch die Möglichkeit einer "generellen Programmbegrenzung". Diese wird mit Sonderparameter P4 eingestellt und gilt für alle JOBs, bei denen keine JOB-abhängige Programmbegrenzung eingestellt ist (siehe Beschreibung Sonderparameter).</p> <p>Außerdem besteht die Möglichkeit der Betriebsart "Sonder-4-Takt Spezial (n-Takt)", wenn der Sonderparameter 8 auf 2 geschaltet ist. In diesem Falle (JOB-abhängige Prg.-Umschaltung ist eingeschaltet und Sonderparameter 8=2 und 4-Takt-Spezial) kann man durch Tippen des BRT im Hauptprogramm auf das nächste Programm umschalten (siehe Beschreibung Sonderparameter).</p> <p>1 ----- keine JOB-abhängige Programmbegrenzung 2-9 ----- JOB-abhängige Programmbegrenzung auf max. anwählbare Programme</p>
▼	Ausschließlich bei Gerätevariante mit Impulslichtbogen-Schweißverfahren.
	<p>Wechsel der Schweißart (Verfahrensumschaltung)</p> <p>Bei aktivierter Funktion wird die Schweißart zwischen Standardlichtbogen-Schweißen und Impulslichtbogen-Schweißen umgekehrt. Die Umschaltung erfolgt entweder durch Tippen des Brenntasters (4-Takt-Spezial) oder durch aktivierte Superpuls-Funktion (Wechsel zwischen Programm P_A und P_B).</p> <p> Funktion eingeschaltet.  ----- Funktion ausgeschaltet.</p>
	<p>Impulslichtbogenschweißverfahren (Programm P_{START})</p> <p>Das Impulslichtbogenschweißverfahren kann im Startprogramm (P_{START}) in den Betriebsarten 2-Takt-Spezial und 4-Takt-Spezial aktiviert werden.</p> <p> Funktion eingeschaltet.  ----- Funktion ausgeschaltet.</p>
	<p>Impulslichtbogenschweißverfahren (Programm P_{END})</p> <p>Das Impulslichtbogenschweißverfahren kann im Endprogramm (P_{END}) in den Betriebsarten 2-Takt-Spezial und 4-Takt-Spezial aktiviert werden.</p> <p> ----- Funktion eingeschaltet.  ----- Funktion ausgeschaltet.</p>
▲	Ausschließlich bei Gerätevariante mit Impulslichtbogen-Schweißverfahren.
	<p>Zündungsart (MIG/MAG)</p> <p>Anwendung: Spritzerarmes Zünden z.B. bei Aluminium und Chrom/Nickel Werkstoffen.</p> <p>0 = ----- Konventionelle Lichtbogenzündung 1 = ----- Lichtbogenzündung mit Drahrückzug für Push/Pull Anwendungen 2 = ----- Lichtbogenzündung mit Drahrückzug für nicht Push/Pull Anwendungen</p>

5.9 WIG-Schweißen
5.9.1 Anschluss Schweißbrenner und Werkstückleitung

Abbildung 5-40

Pos.	Symbol	Beschreibung
1		Werkstück
2		Anschlussbuchse, Schweißstrom „+“ • WIG-Schweißen: Werkstückanschluss
3		Schweißbrenner
4		Schweißbrennerschlauchpaket
5		Schweißbrenneranschluss (Euro- oder Dinsezentralanschluss) Schweißstrom, Schutzgas und Brennertaster integriert
6		Schweißstromkabel, Polaritätswahl Schweißstrom zum Eurozentralanschluss / Brenner, ermöglicht Polaritätswahl. • WIG: Anschlussbuchse Schweißstrom „-“
7		Schnellverschlusskupplung (rot) Kühlmittelrücklauf
8		Schnellverschlusskupplung (blau) Kühlmittelvorlauf

- Zentralstecker des Schweißbrenners in den Eurozentralanschluss einführen und mit Überwurfmutter verschrauben.
- Kabelstecker der Werkstückleitung in die Anschlussbuchse, Schweißstrom „+“ stecken und durch Rechtsdrehung verriegeln.
- Schweißstromkabel, Polaritätswahl in die Anschlussbuchse Schweißstrom - stecken und verriegeln.

Falls zutreffend:

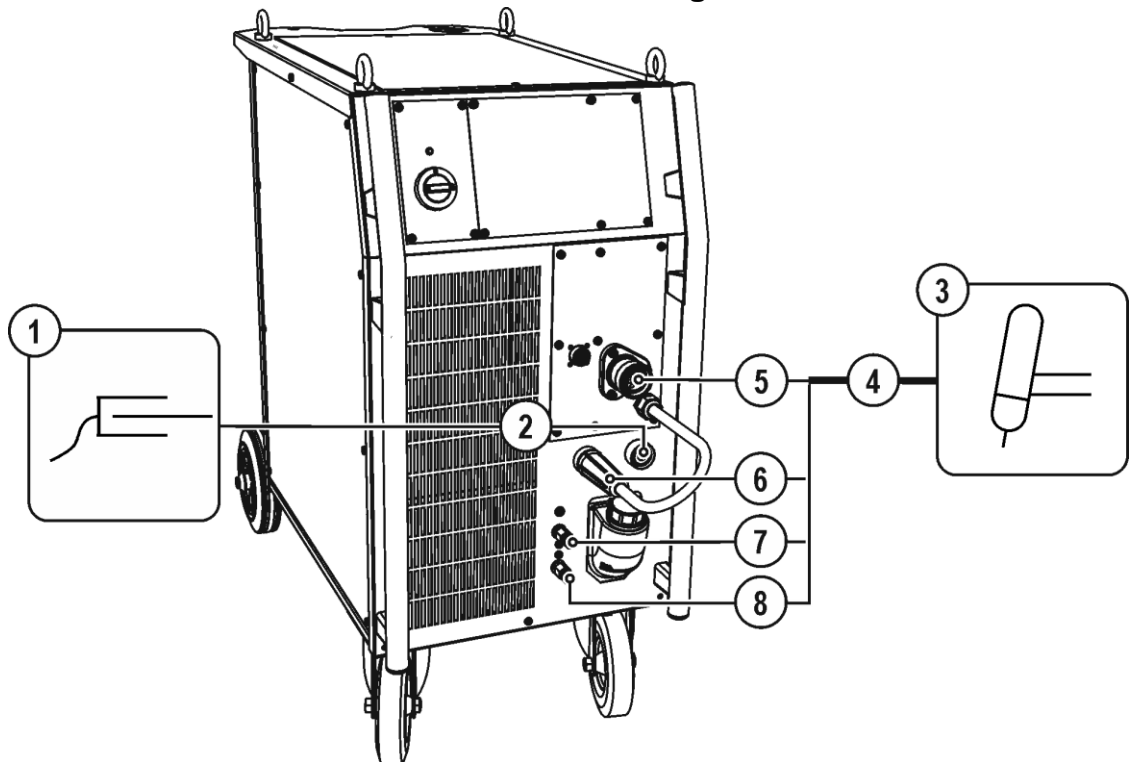
- Anschlussnippel der Kühlwasserschläuche in entsprechende Schnellverschlusskupplungen einrasten: Rücklauf rot an Schnellverschlusskupplung, rot (Kühlmittelrücklauf) und Vorlauf blau an Schnellverschlusskupplung, blau (Kühlmittelvorlauf).

5.9.2 Schweißaufgabenwahl

- JOB 127 (WIG-Schweißaufgabe) auswählen.

Ändern der JOB-Nummer ist nur möglich wenn kein Schweißstrom fließt.

Bedienelement	Aktion	Ergebnis	Anzeigen
	1 x	Anwahl JOB-Liste	
		Anwahl des WIG-JOBs Das Gerät übernimmt nach ca. 3 s automatisch die Einstellung	

5.9.3 Schweißstromeinstellung

Der Schweißstrom wird grundsätzlich über den Drehknopf „Drahtgeschwindigkeit“ eingestellt.

Bedienelement	Aktion	Ergebnis	Anzeigen
		Schweißstrom wird eingestellt.	Sollwerteinstellung

5.9.4 WIG-Lichtbogenzündung

5.9.4.1 Liftarc-Zündung





Abbildung 5-41

Der Lichtbogen wird mit Werkstückberührung gezündet:

- Die Brennergasdüse und Wolframelektroden spitze vorsichtig auf das Werkstück aufsetzen und Brennergastaster betätigen (Liftarc-Strom fließt, unabhängig vom eingestellten Hauptstrom)
- Brenner über Brennergasdüse neigen bis zwischen Elektrodenspitze und Werkstück ca. 2-3 mm Abstand bestehen. Der Lichtbogen zündet und der Schweißstrom steigt, je nach eingestellter Betriebsart, auf den eingestellten Start- bzw. Hauptstrom an.
- Brenner abheben und in Normallage schwenken.

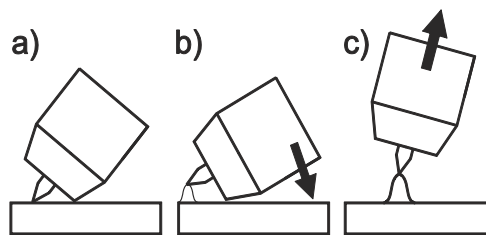
Beenden des Schweißvorgangs: Brennergastaster loslassen bzw. betätigen und loslassen je nach angewählter Betriebsart.

5.9.5 Funktionsabläufe / Betriebsarten
5.9.5.1 Zeichen- und Funktionserklärung

Symbol	Bedeutung
	Brennertaster betätigen
	Brennertaster loslassen
	Brennertaster tippen (kurzes Drücken und Loslassen)
	Schutzgas strömt
	Schweißleistung
	Gasvorströmen
	Gasnachströmen
	2-Takt
	2-Takt-Spezial
	4-Takt
	4-Takt-Spezial
t	Zeit
P _{START}	Startprogramm
P _A	Hauptprogramm
P _B	vermindertes Hauptprogramm
P _{END}	Endprogramm
tS1	Slope-Zeit von P _{START} , auf P _A

2-Takt-Betrieb



Abbildung 5-42

Anwahl

- Betriebsart 2-Takt auswählen.

1.Takt

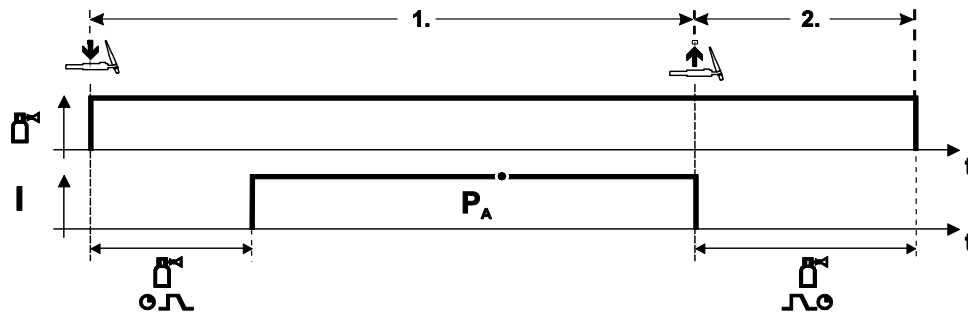
- Brenntaster betätigen und halten.
- Schutzgas strömt aus (Gasvorströmen).

Die Lichtbogen-Zündung erfolgt mit Liftarc.

- Schweißstrom fließt mit vorgewählter Einstellung.

2.Takt

- Brenntaster loslassen.
- Lichtbogen erlischt.
- Gasnachströmzeit läuft ab.

2-Takt-Spezial



Abbildung 5-43

Anwahl

- Betriebsart 2-Takt-Spezial auswählen.

1.Takt

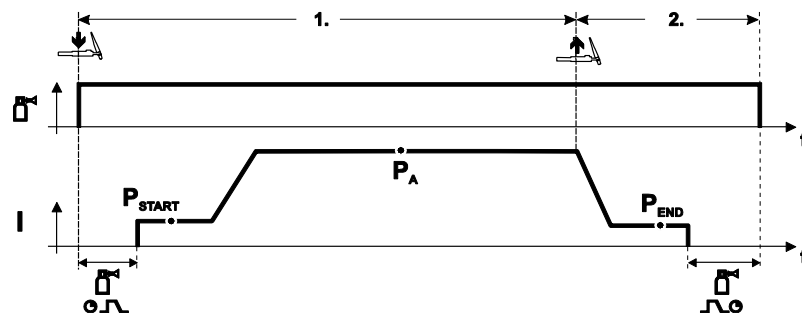
- Brenntaster betätigen und halten.
- Schutzgas strömt aus (Gasvorströmen).

Die Lichtbogen-Zündung erfolgt mit Liftarc.

- Schweißstrom fließt mit vorgewählter Einstellung im Startprogramm „P_{START}“.
- Nach Ablauf der Startstromzeit „t_{start}“ erfolgt der Schweißstromanstieg mit der eingestellten Upslope-Zeit „t_{S1}“ auf das Hauptprogramm „P_A“.

2.Takt

- Brenntaster loslassen.
- Der Schweißstrom sinkt mit der Downslope-Zeit „t_{Se}“ auf das Endprogramm „P_{END}“.
- Nach Ablauf der Endstrom-Zeit „t_{end}“ erlischt der Lichtbogen.
- Gasnachströmzeit läuft ab.





Abbildung 5-44

Anwahl

- Betriebsart 4-Takt  anwählen.

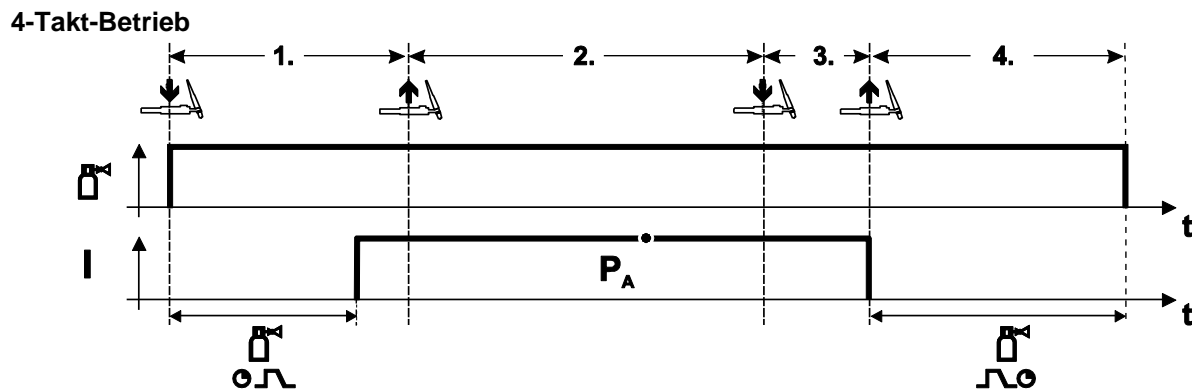
1.Takt

- Brenntaster betätigen und halten.
- Schutzgas strömt aus (Gasvorströmen).

Die Lichtbogen-Zündung erfolgt mit Liftarc.

- Schweißstrom fließt mit vorgewählter Einstellung.

2.Takt

- Brenntaster loslassen (ohne Auswirkung).

3.Takt

- Brenntaster betätigen (ohne Auswirkung).

4.Takt

- Brenntaster loslassen.
- Lichtbogen erlischt.
- Gasnachströmzeit läuft ab.

4-Takt-Spezial



Abbildung 5-45

Anwahl

- Betriebsart 4-Takt- Spezial anwählen.

1.Takt

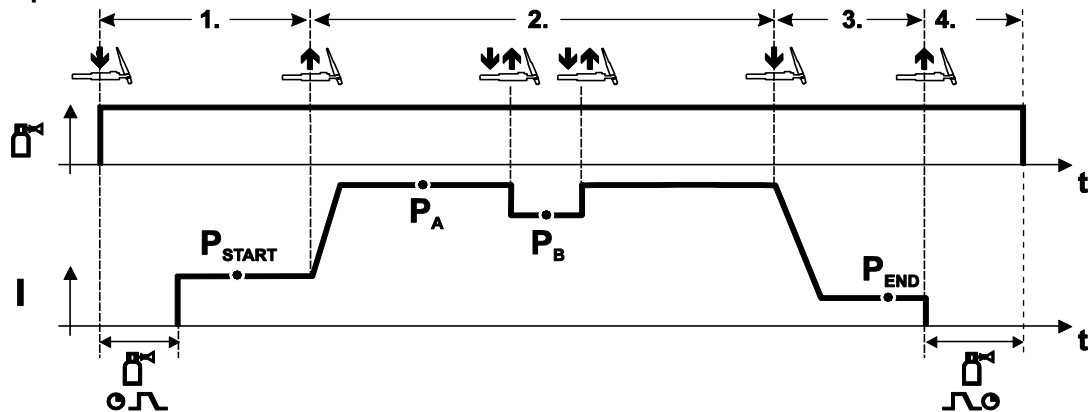
- Brenntaster betätigen und halten.
- Schutzgas strömt aus (Gasvorströmen).

Die Lichtbogen-Zündung erfolgt mit Liftarc.

- Schweißstrom fließt mit vorgewählter Einstellung im Startprogramm „P_{START}“.

2.Takt

- Brenntaster loslassen.
- Slope auf Hauptprogramm „P_A“.

Der Slope auf Hauptprogramm P_A erfolgt frühestens nach Ablauf der eingestellten Zeit t_{START}, bzw. spätestens mit Loslassen des Brenntasters.

Durch Tippen kann auf das verminderte Hauptprogramm „P_B“ umgeschaltet werden. Durch wiederholtes Tippen wird auf das Hauptprogramm „P_A“ zurückgeschaltet.

3.Takt

- Brenntaster betätigen.
- Slope auf Endprogramm „P_{END}“.

4.Takt

- Brenntaster loslassen.
- Lichtbogen erlischt.
- Gasnachströmzeit läuft ab.

5.9.6 WIG-Zwangsabschaltung



Das Schweißgerät beendet den Zünd- bzw. Schweißvorgang bei

- **Zündfehler (bis 5 s nach dem Startsignal fließt kein Schweißstrom).**
- **Lichtbogenabriss (Lichtbogen länger als 5 s unterbrochen).**

5.9.7 WIG-Programmablauf (Modus „Program-Steps“)

Abbildung 5-46

Grundparameter

Pos.	Bedeutung / Erklärung	Einstellbereich
1	Gasvorströmzeit	0 s bis 0,9 s
2	P_{START} Startstrom	0 % bis 200 %
3	Dauer (Startprogramm)	0 s bis 20s
4	Slope-Dauer von P_{START} auf P_A	0 s bis 20s
5	P_A (Hauptprogramm) Schweißstrom, absolut	5 A bis 550 A
6	Dauer (P_A)	0,01 s bis 20,0 s
7	P_B (Vermindertes Hauptprogramm) Schweißstrom	1 % bis 100 %
8	Dauer (Vermindertes Hauptprogramm)	0,01 s bis 20,0 s
9	Slope-Dauer von P_A auf P_{END}	0 s bis 20 s
10	P_{END} (Endprogramm) Schweißstrom	1 % bis 100 %
11	Dauer (Endprogramm)	0 s bis 20 s
12	Gasnachströmzeit	0 s bis 20 s
13	superPuls	Ein / Aus

P_{START} , P_B , und P_{END} sind Relativprogramme, deren Schweißstromeinstellungen prozentual abhängig von der generellen Schweißstromeinstellung sind.

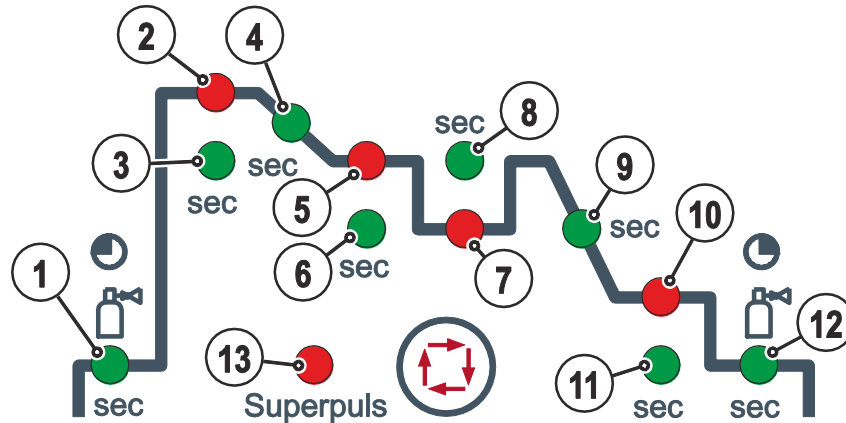
5.10 E-Hand-Schweißen

VORSICHT



Quetsch- und Verbrennungsgefahr!

Beim Wechseln von abgebrannten oder neuen Stabelektroden

- Gerät am Hauptschalter ausschalten.
- Geeignete Schutzhandschuhe tragen.
- Isolierte Zange benutzen, um verbrauchte Stabelektroden zu entfernen oder um geschweißte Werkstücke zu bewegen.
- Elektrodenhalter immer isoliert ablegen!

5.10.1 Anschluss Elektrodenhalter und Werkstückleitung



Abbildung 5-47

Pos.	Symbol	Beschreibung
1		Werkstück
2		Elektrodenhalter
3		Anschlussbuchse, Schweißstrom „-“
4		Anschlussbuchse, Schweißstrom „+“

- Kabelstecker des Elektrodenhalters entweder in die Anschlussbuchse, Schweißstrom „+“ oder „-“ einstecken und durch Rechtsdrehung verriegeln.
- Kabelstecker der Werkstückleitung entweder in die Anschlussbuchse, Schweißstrom „+“ oder „-“ einstecken und durch Rechtsdrehung verriegeln.



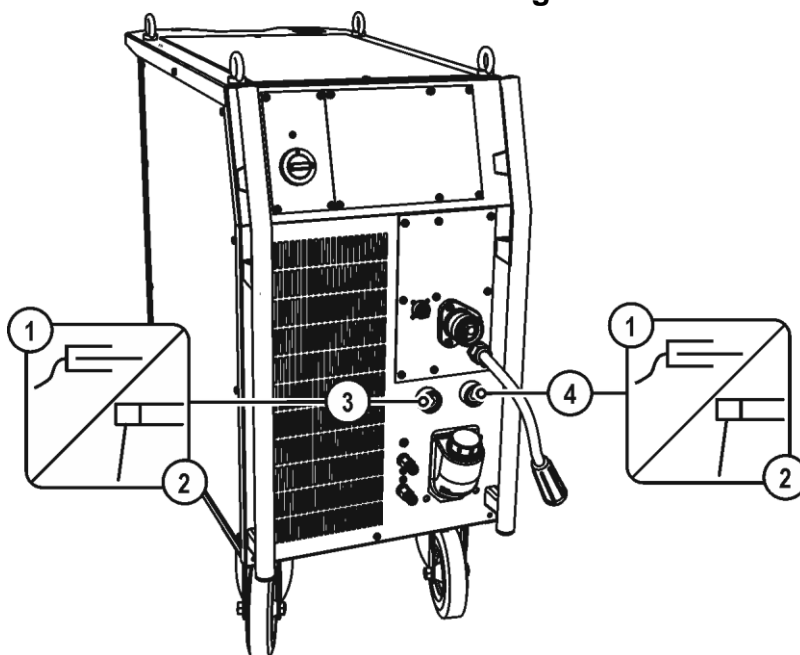





Die Polarität richtet sich nach der Angabe des Elektrodenherstellers auf der Elektrodenverpackung.

5.10.2 Schweißaufgabenwahl



- JOB 128 (E-Hand-Schweißaufgabe) auswählen.

Ändern der JOB-Nummer ist nur möglich wenn kein Schweißstrom fließt.







Bedienelement	Aktion	Ergebnis	Anzeigen
	1 x 	Anwahl JOB-Liste	
		Anwahl des E-Hand-JOBs Das Gerät übernimmt nach ca. 3 s automatisch die Einstellung	

5.10.3 Schweißstromeinstellung

Der Schweißstrom wird grundsätzlich über den Drehknopf „Drahtgeschwindigkeit“ eingestellt.

Bedienelement	Aktion	Ergebnis	Anzeigen
		Schweißstrom wird eingestellt.	Sollwerteinstellung

5.10.4 Arcforce

Bedienelement	Aktion	Ergebnis	Anzeige
		Anwahl Schweißparameter Arcforce Zur Drucktaste gehörende Signalleuchte leuchtet.	
		Einstellung Arcforce für Elektrodentypen: (Einstellbereich -40 bis 40) Negative Werte Rutil Werte um Null Basisch Positive Werte Cellulose	 

5.10.5 Hotstart

Die Hotstart-Einrichtung bewirkt, dass Stabelektroden durch einen erhöhten Startstrom besser zünden.

- a) = Hotstart-Zeit
- b) = Hotstart-Strom
- I = Schweißstrom
- t = Zeit



Abbildung 5-48

Einstellung der Hotstart-Parameter > siehe Kapitel 5.10.7

5.10.6 Antistick

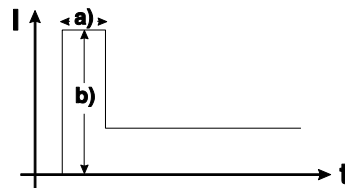
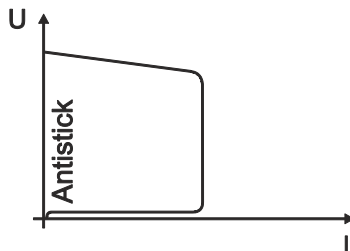

Antistick verhindert das Ausglühen der Elektrode.

Sollte die Elektrode trotz der Arcforce-Einrichtung festbrennen, schaltet das Gerät automatisch innerhalb von ca. 1 s auf den Minimalstrom um. Das Ausglühen der Elektrode wird verhindert. Schweißstromereinstellung überprüfen und für die Schweißaufgabe korrigieren!

Abbildung 5-49

5.10.7 Parameterübersicht



Abbildung 5-50

Grundparameter

Pos.	Bedeutung / Erklärung	Einstellbereich
1	Schweißstrom	5 A bis maximaler Schweißstrom
2	Hotstart-Zeit	0 bis 20 s
3	Hotstart-Strom	0 bis 200 %

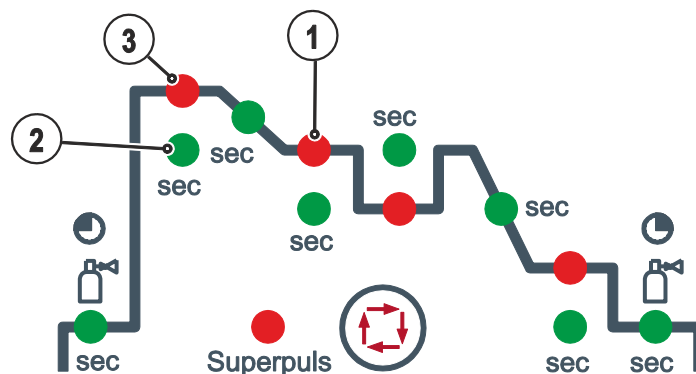

Der Hotstart-Strom ist prozentual abhängig vom gewählten Schweißstrom.

5.11 Fernsteller

VORSICHT



Schäden durch Fremdkomponenten!

Die Herstellergarantie erlischt bei Geräteschäden durch Fremdkomponenten!

- Ausschließlich Systemkomponenten und Optionen (Stromquellen, Schweißbrenner, Elektrodenhalter, Fernsteller, Ersatz- und Verschleißteile, etc.) aus unserem Lieferprogramm verwenden!
- Zubehörkomponente nur bei ausgeschalteter Stromquelle an Anschlussbuchse einstecken und verriegeln!



Die Fernsteller werden, je nach Ausführung an der 19-poligen Fernstelleranschlussbuchse (analog) oder der 7-poligen Fernstelleranschlussbuchse (digital) betrieben.



Entsprechende Dokumentation der Zubehörkomponenten beachten!

5.12 Schnittstellen zur Automatisierung



GEFAHR



Keine unsachgemäßen Reparaturen und Modifikationen!

Um Verletzungen und Geräteschäden zu vermeiden, darf das Gerät nur von sachkundigen, befähigten Personen repariert bzw. modifiziert werden!

Garantie erlischt bei unbefugten Eingriffen!

- Im Reparaturfall befähigte Personen (sachkundiges Servicepersonal) beauftragen!

VORSICHT



Schäden durch unsachgemäßen Anschluss!

Durch unsachgemäßen Anschluss können Zubehörkomponenten und die Stromquelle beschädigt werden!

- Zubehörkomponente nur bei ausgeschaltetem Schweißgerät an entsprechender Anschlussbuchse einstecken und verriegeln.
- Ausführliche Beschreibungen der Betriebsanleitung der entsprechenden Zubehörkomponente entnehmen!
- Zubehörkomponenten werden nach dem Einschalten der Stromquelle automatisch erkannt.

5.12.1 Fernstelleranschlussbuchse, 19-polig



Abbildung 5-51

Pin	Signalform	Bezeichnung
A	Ausgang	Anschluss für Kabelabschirmung PE
C	Ausgang	Referenzspannung für Potentiometer 10 V (max. 10 mA)
D	Eingang	Leitspannungsvorgabe (0 V - 10 V) - Drahtvorschubgeschwindigkeit
E	Ausgang	Bezugspotential (0V)
F/S	Eingang	Schweißleistung Start / Stop (S1)
G	Eingang	Leitspannungsvorgabe (0 V - 10 V) - Korrektur der Lichtbogenlänge
P	Eingang	Aktivierung Leitspannungsvorgabe für Drahtvorschubgeschwindigkeit (S2) Zur Aktivierung Signal auf Bezugspotential 0V legen (Pin E)
R	Eingang	Aktivierung Leitspannungsvorgabe für Korrektur der Lichtbogenlänge (S3) Zur Aktivierung Signal auf Bezugspotential 0V legen (Pin E)
U/V	Ausgang	Versorgungsspannung Push/Pull-Schweißbrenner

5.13 PC-Schnittstellen

VORSICHT

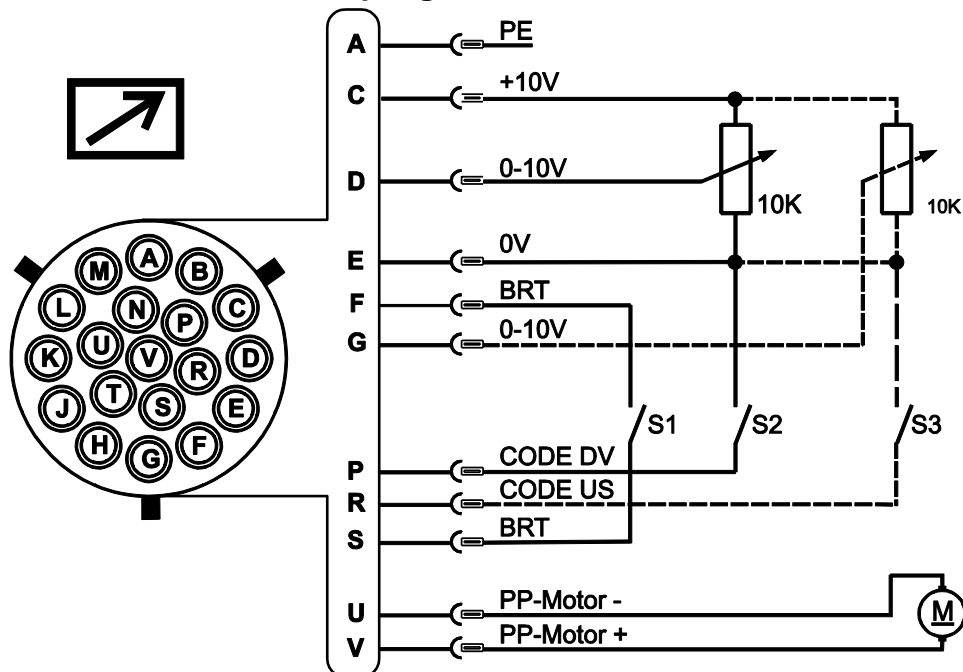

**Geräteschäden bzw. Störungen durch unsachgemäßen PC-Anschluss!
Nichtverwenden des Interface SECINT X10USB führt zu Geräteschäden bzw. Störungen der Signalübertragung. Durch Hochfrequenz-Zündimpulse kann der PC zerstört werden.**

- Zwischen PC und Schweißgerät muss das Interface SECINT X10USB angeschlossen werden!
- Der Anschluss darf ausschließlich mit den mitgelieferten Kabeln erfolgen (keine zusätzlichen Verlängerungskabel verwenden)!

Schweißparameter Software PC 300

Alle Schweißparameter bequem am PC erstellen und einfach zu einem oder mehreren Schweißgeräten übertragen (Zubehör, Set bestehend aus Software, Interface, Verbindungsleitungen)

Schweißdatendokumentationssoftware Q-DOC 9000

(Zubehör: Set bestehend aus Software, Interface, Verbindungsleitungen)

Das ideale Tool zur Schweißdatendokumentation von z. B:

Schweißspannung und -strom, Drahtgeschwindigkeit, Motorstrom.

Schweißdaten-Überwachungs- und Dokumentations-System WELDQAS

Netzwerkfähiges Schweißdaten-Überwachungs- und Dokumentations-System für digitale Schweißgeräte.

5.14 Schweißparameter gegen unbefugten Zugriff sperren



Der Schlüsselschalter ist ausschließlich bei Geräten verfügbar, welche ab Werk mit der Option "OW KL XX5" ausgestattet wurden.

Zur Sicherheit gegen unbefugtes oder versehentliches Verstellen der Schweißparameter am Gerät ist mit Hilfe des Schlüsselschalters eine Verriegelung der Eingabeebene der Steuerung möglich.

In der Schlüsselstellung 1 sind alle Funktionen und Parameter uneingeschränkt einstellbar.

In der Schlüsselstellung 0 sind folgende Funktionen bzw. Parameter nicht veränderbar:

- Keine Verstellung des Arbeitspunktes (Schweißleistung) in den Programmen 1-15.
- Keine Änderung der Schweißart, Betriebsart in den Programmen 1-15.
- Schweißparameter im Funktionsablauf der Steuerung können angezeigt aber nicht verändert werden.
- Keine Schweißaufgabenumschaltung (Block-JOB-Betrieb P16 möglich).
- Keine Änderung der Sonderparameter (außer P10) - Neustart erforderlich.

5.15 Sonderparameter (Erweiterte Einstellungen)

Sonderparameter (P1 bis Pn) werden zur kundenspezifischen Konfiguration der Gerätefunktionen verwendet. Dem Anwender wird somit ein Höchstmaß an Flexibilität zur Optimierung seiner Bedürfnisse überlassen.

Diese Einstellungen werden nicht unmittelbar an der Gerätesteuerung vorgenommen, da ein regelmäßiges Einstellen der Parameter in der Regel nicht erforderlich ist. Die Anzahl der anwählbaren Sonderparameter kann zwischen den im Schweißsystem verwendeten Gerätesteuern abweichen (siehe entsprechende Standardbetriebsanleitung).

Die Sonderparameter können bei Bedarf wieder auf die Werkseinstellungen zurückgesetzt werden > siehe Kapitel 5.15.1.1.

5.15.1 Parameter-Anwahl, -Änderung und -Speicherung

ENTER (Menüeinstieg)

- **Gerät am Hauptschalter ausschalten**
- **Drucktaste „Parameteranwahl links“ gedrückt halten und gleichzeitig Gerät wieder einschalten.**

NAVIGATION (Navigieren im Menü)

- **Parameter werden durch drehen am Drehknopf „Schweißparametereinstellung“ angewählt.**
- **Einstellen bzw. verändern der Parameter durch drehen am Drehknopf „Lichtbogenlängenkorrektur / Anwahl Schweißprogramm“.**

EXIT (Menü verlassen)

- **Drucktaste „Parameteranwahl rechts“ betätigen (Gerät aus- und wiedereinschalten).**











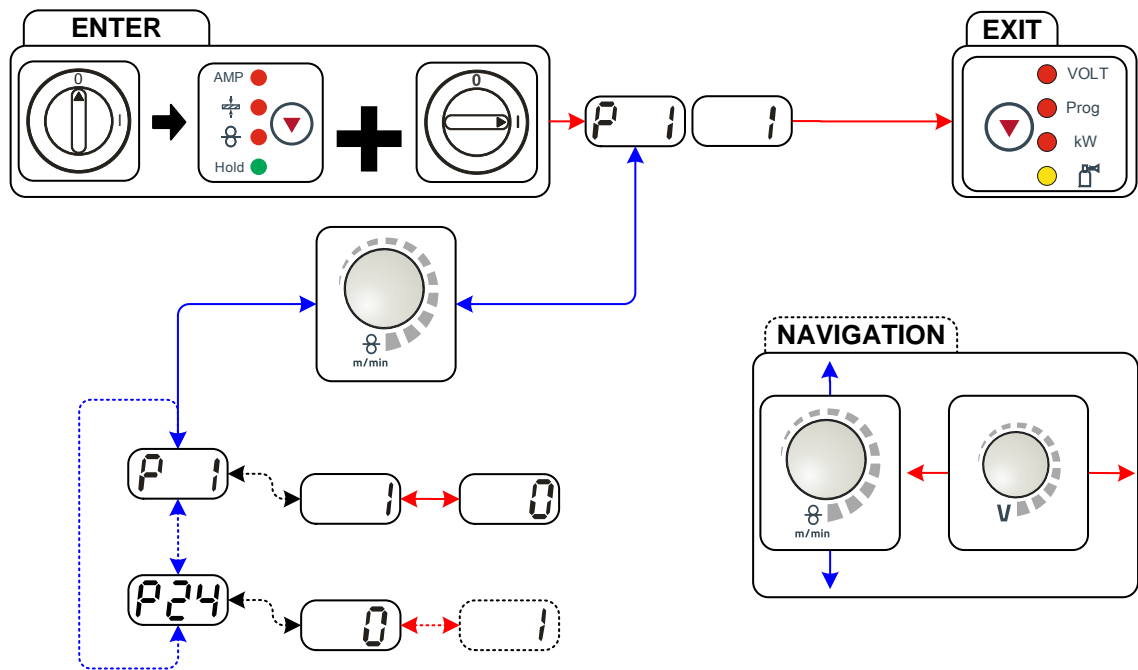



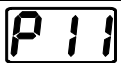

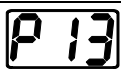
Abbildung 5-52

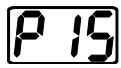
Anzeige	Einstellung / Anwahl
P 1	Rampenzeit Drahteinfädeln 0 = normales Einfädeln (10 s Rampenzeit) 1 = schnelles Einfädeln (3 s Rampenzeit) (Ab Werk)
P 2	Programm „0“ sperren 0 = P0 freigegeben (Ab Werk) 1 = P0 gesperrt
P 3	Anzeigemodus für Up/Down-Schweißbrenner mit einstelliger 7-Segmentanzeige (ein Tastenpaar) 0 = normale Anzeige (Ab Werk) Programmnummer / Schweißleistung (0-9) 1 = abwechselnde Anzeige Programmnummer / Schweißart
P 4	Programmbegrenzung Programm 1 bis max. 15 Ab Werk: 15
P 5	Sonderablauf in den Betriebsarten 2- und 4-Takt-Spezial 0 = normaler (bisheriger) 2Ts/4Ts (Ab Werk) 1 = DV3-Ablauf für 2Ts/4Ts
P 6	Freigabe Spezial-JOBs SP1-SP3 0 = keine Freigabe (Ab Werk) 1 = Freigabe von Sp1-3

Anzeige	Einstellung / Anwahl
	Korrekturbetrieb, Grenzwerteinstellung 0 = Korrekturbetrieb ausgeschaltet (Ab Werk) 1 = Korrekturbetrieb eingeschaltet LED „Hauptprogramm (PA)“ blinkt
	Programmumschaltung mit Standard-Brenner 0 = keine Programmumschaltung (Ab Werk) 1 = Sonder 4-Takt 2 = Sonder 4-Takt-Spezial (n-Takt aktiv)
	4T und 4Ts-Tippstart 0 = kein 4 Takt Tippstart (Ab Werk) 1 = 4 Takt Tippstart möglich
	Einzel- oder Doppeldrahtvorschub-Betrieb 0 = Einzelbetrieb (Ab Werk) 1 = Doppelbetrieb, dieses Gerät ist „Master“ 2 = Doppelbetrieb, dieses Gerät ist „Slave“
	4Ts-Tippzeit 0 = Tipp-Funktion abgeschaltet 1 = 300 ms (Ab Werk) 2 = 600 ms
	JOB-Listenumschaltung 0 = Aufgabenorientierte JOB-Liste 1 = Reale JOB-Liste (Ab Werk) 2 = Reale JOB-Liste und JOB-Umschaltung über Zubehör aktiviert
	Untergrenze JOB-Fernumschaltung JOB-Bereich des POWERCONTROL2-Brenner Untergrenze: 129 (Ab Werk)
	Obergrenze JOB-Fernumschaltung JOB-Bereich des POWERCONTROL2-Brenner Obergrenze: 169 (Ab Werk)
	HOLD-Funktion 0 = HOLD-Werte werden nicht angezeigt 1 = HOLD-Werte werden angezeigt (Ab Werk)
	Block-JOB-Betrieb 0 = Block-JOB-Betrieb nicht aktiv (Ab Werk) 1 = Block-JOB-Betrieb aktiv
	Programmanwahl mit Standardbrennertaster 0 = keine Programmanwahl (Ab Werk) 1 = Programmanwahl möglich
	Betriebsart- / Schweißartumschaltung mit DV-Steuerung 0 = Betriebsart- / Schweißartumschaltung mit DV-Steuerung in Programm 0 (ab Werk). 1 = Betriebsart- / Schweißartumschaltung mit DV-Steuerung in Programm 0-15.
	Mittelwertanzeige bei superPuls 0 = ----- Funktion ausgeschaltet. 1 = ----- Funktion eingeschaltet (Ab Werk).
	Vorgabe Impulslichtbogenschweißen in Programm PA 0 = ----- Vorgabe Impulslichtbogenschweißen in Programm PA ausgeschaltet. 1 = ----- Sind die Funktionen superPuls und Schweißverfahrenumschaltung verfügbar und eingeschaltet wird das Schweißverfahren Impulslichtbogenschweißen immer im Hauptprogramm PA ausgeführt (ab Werk).

Anzeige	Einstellung / Anwahl
	Absolutwertvorgabe für Relativprogramme Startprogramm (P_{START}), Absenckprogramm (P_B) und Endprogramm (P_{END}) können wahlweise relativ zum Hauptprogramm (P_A) oder absolut eingestellt werden. 0 = -----Relative Parametereinstellung (Ab Werk). 1 = -----Absolute Parametereinstellung.
	Elektronische Gasmengenregelung, Typ 1 = Typ A (Ab Werk) 0 = Typ B
	Programmeinstellung für Relativprogramme 0 = -----Relativprogramme gemeinsam einstellbar (ab Werk). 1 = -----Relativprogramme getrennt einstellbar.
	Anzeige Korrektur- oder Sollspannung 0 = -----Anzeige Korrekturspannung (ab Werk). 1 = -----Anzeige absolute Sollspannung.

5.15.1.1 Zurücksetzen auf Werkseinstellung

Alle kundenspezifisch gespeicherten Sonderparameter werden durch die Werkseinstellungen ersetzt!

Bedienelement	Aktion	Ergebnis
		Schweißgerät ausschalten
		Drucktaste drücken und halten
		Schweißgerät einschalten
		Drucktaste loslassen ca. 3 s warten
		Schweißgerät aus- und wieder einschalten, damit die Änderungen wirksam werden.

5.15.1.2 Sonderparameter im Detail

Rampenzeit Drahteinfädeln (P1)

Das Drahteinfädeln beginnt mit 1,0 m/min für 2 s. Anschließend wird mit einer Rampen-Funktion auf 6,0 m/min erhöht. Die Rampenzeit ist zwischen zwei Bereichen einstellbar.

Während dem Drahteinfädeln kann die Geschwindigkeit über den Drehknopf SchweißparameterEinstellung geändert werden. Eine Änderung wirkt sich nicht auf die Rampenzeit aus.

Programm „0“, Freigabe der Programmsperre (P2)

Das Programm P0 (manuelles Einstellen) wird gesperrt. Es ist unabhängig von der Schlüsselschalterstellung nur noch der Betrieb mit P1 bis P15 möglich.

Anzeigemodus Up/Down-Schweißbrenner mit einstelliger 7-Segmentanzeige (P3)

Normale Anzeige:

- Programmbetrieb: Programmnummer
- Up-/Down-Betrieb: Schweißleistung (0=Minimalstrom / 9=Maximalstrom)

Abwechselnde Anzeige:

- Programmbetrieb: Programmnummer und Schweißverfahren (P=Impuls / n=nicht Impuls) wechseln
- Up-/Down-Betrieb: Schweißleistung (0=Minimalstrom / 9=Maximalstrom) und Symbol für Up-/Down-Betrieb wechseln

Programm-Begrenzung (P4)

Mit dem Sonderparameter P4 kann die Anwahl der Programme begrenzt werden.

- Die Einstellung wird für alle JOBS übernommen.
- Die Anwahl der Programme ist abhängig von der Schalterstellung des Umschalters „Schweißbrennerfunktion“ (siehe „Gerätebeschreibung“). Programme können nur bei Schalterstellung „Programm“ umgeschaltet werden.
- Die Programme können mit einem angeschlossenen Sonderschweißbrenner oder einem Fernsteller umgeschaltet werden.
- Eine Umschaltung der Programme mit dem „Drehknopf, Lichtbogenlängenkorrektur / Anwahl Schweißprogramm“ (siehe „Gerätebeschreibung“) ist nur möglich wenn kein Sonderschweißbrenner oder Fernsteller angeschlossen ist.

Sonder-Ablauf in den Betriebsarten 2- und 4-Takt-Spezial (P5)

Bei aktiviertem Sonderablauf ändert sich der Start des Schweißvorgangs wie folgt:

Ablauf 2-Takt-Spezial-Betrieb / 4-Takt-Spezial-Betrieb:

- Startprogramm „P_{START}“
- Hauptprogramm „P_A“

Ablauf 2-Takt-Spezial-Betrieb / 4-Takt-Spezial-Betrieb mit aktiviertem Sonderablauf:

- Startprogramm „P_{START}“
- vermindertes Hauptprogramm „P_B“
- Hauptprogramm „P_A“

Spezial-JOBS SP1 bis SP3 freigeben (P6)

Geräteserie Phoenix Expert:

Die Einstellung der Schweißaufgabe erfolgt an der Stromquellengerätesteuerung, siehe entsprechende Systemdokumentation.

Bei Bedarf können ausschließlich die vordefinierten Spezial-Schweißaufgaben SP1 = JOB 129 / SP2 = JOB130 / SP3 = JOB 131 an der Drahtvorschubgerätsteuerung angewählt werden. Die Anwahl der Spezial-JOBS erfolgt durch einen langen Tastendruck auf die Drucktaste, Anwahl Schweißaufgabe. Das Umschalten der Spezial-JOBS erfolgt durch einen kurzen Tastendruck.

Die JOB-Umschaltung ist gesperrt, wenn der Schlüsselschalter auf Stellung „0“ steht.

Diese Sperre kann für die Spezial-JOBS (SP1 - SP3) aufgehoben werden.

Korrekturbetrieb ein- / ausschalten (P7)

Der Korrekturbetrieb wird für alle JOBS und deren Programme gleichzeitig ein- oder ausgeschaltet. Jedem JOB wird ein Korrekturbereich für Drahtgeschwindigkeit (DV) und Schweißspannungskorrektur (Ukor) vorgegeben.

Der Korrektur-Wert wird für jedes Programm getrennt gespeichert. Der Korrekturbereich kann maximal 30 % der Drahtgeschwindigkeit und +/-9,9 V der Schweißspannung betragen.



Abbildung 5-53

Beispiel für den Arbeitspunkt im Korrekturbetrieb:

Die Drahtgeschwindigkeit in einem Programm (1 bis 15) wird auf 10,0 m/min eingestellt.

Das entspricht einer Schweißspannung (U) von 21,9 V. Wird nun der Schlüsselschalter auf Stellung "0" geschaltet, kann in diesem Programm ausschließlich mit diesen Werten geschweißt werden.

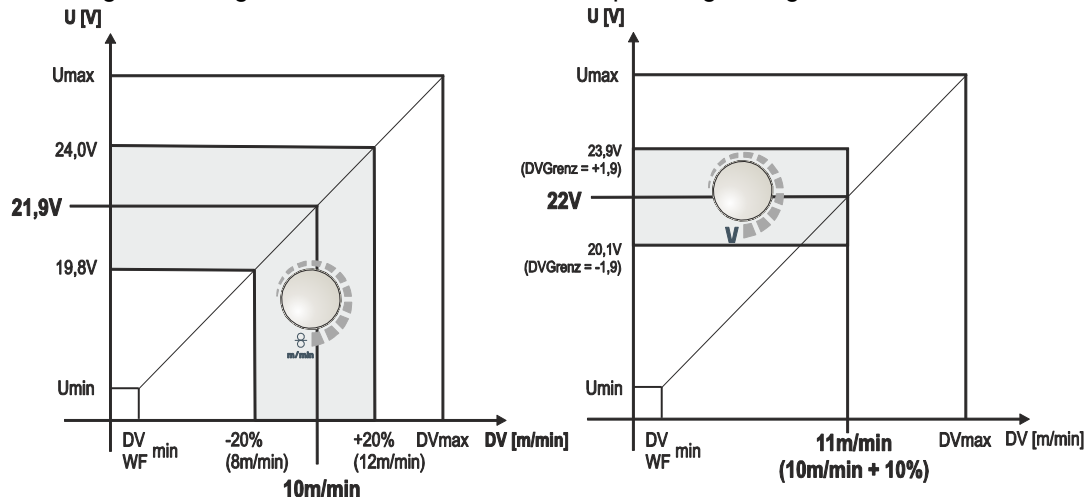
Soll der Schweißer auch im Programm-Betrieb Draht- und Spannungskorrektur durchführen können, muss der Korrekturbetrieb eingeschaltet und Grenzwerte für Draht- und Spannung vorgegeben werden.

Einstellung Korrekturgrenzwert = DVGrenz = 20 % / UGrenz = 1,9 V

Jetzt lässt sich die Drahtgeschwindigkeit um 20 % (8,0 bis 12,0 m/min) und die Schweißspannung um +/-1,9 V (3,8 V) korrigieren.

Im Beispiel wird die Drahtgeschwindigkeit auf 11,0 m/min eingestellt. Das entspricht einer Schweißspannung von 22 V

Jetzt kann die Schweißspannung zusätzlich um 1,9 V (20,1 V und 23,9 V) korrigiert werden.

Wird der Schlüsselschalter auf Stellung „1“ gebracht, werden die Werte für Spannungs- und Drahtgeschwindigkeits-Korrektur zurückgesetzt.

Einstellung des Korrekturbereichs:

- Sonderparameter „Korrekturbetrieb“ einschalten (P7=1) und abspeichern.
> siehe Kapitel 5.16.1
- Schlüsselschalter auf Stellung „1“.
- Korrekturbereich nach folgender Tabelle einstellen:

Bedienelement	Aktion	Ergebnis	Anzeige (Beispiele)	
			Links	Rechts
	 n x	Drucktaste so oft drücken, bis ausschließlich Signalleuchte „PROG“ leuchtet. Links: Drahtgeschwindigkeit Rechts: Programmnummer		
	 4 s	Drucktaste drücken und ca. 4 s lang halten Links: aktueller Grenzwert der Drahtgeschwindigkeits-Korrektur Rechts: aktueller Grenzwert der Spannungskorrektur		
		Grenzwert der Drahtgeschwindigkeits-Korrektur einstellen		
		Grenzwert der Spannungskorrektur einstellen		
Nach ca. 5 s ohne weitere Benutzeraktion werden die eingestellten Werte übernommen und die Anzeige schaltet zurück zur Programmanzeige.				

- Schlüsselschalter wieder auf Stellung „0“!

Programmumschaltung mit Standardbrennertaster (P8)

Sonder 4-Takt (4-Takt-Absolut-Programmablauf)

- Takt 1: Absolut-Programm 1 wird gefahren
- Takt 2: Absolut-Programm 2 wird, nach Ablauf von „tstart“, gefahren.
- Takt 3: Absolut-Programm 3 wird gefahren bis die Zeit „t3“ abgelaufen ist. Anschließend wird automatisch ins Absolut-Programm 4 gewechselt.

Zubehörkomponenten, wie z. B. Fernsteller oder Sonderbrenner, dürfen nicht angeschlossen sein!

Die Programmumschaltung an der Drahtvorschubgerätesteuerung ist deaktiviert.



Abbildung 5-54

Sonder 4-Takt Spezial (n-Takt)

- Takt 1: Startprogramm P_{start} von P_1 wird gefahren.
- Takt 2: Hauptprogramm P_{A1} wird, nach Ablauf von „tstart“, gefahren. Durch Tippen des Brennertasters kann auf weitere Programme (P_{A1} bis max. P_{A9}) umgeschaltet werden.

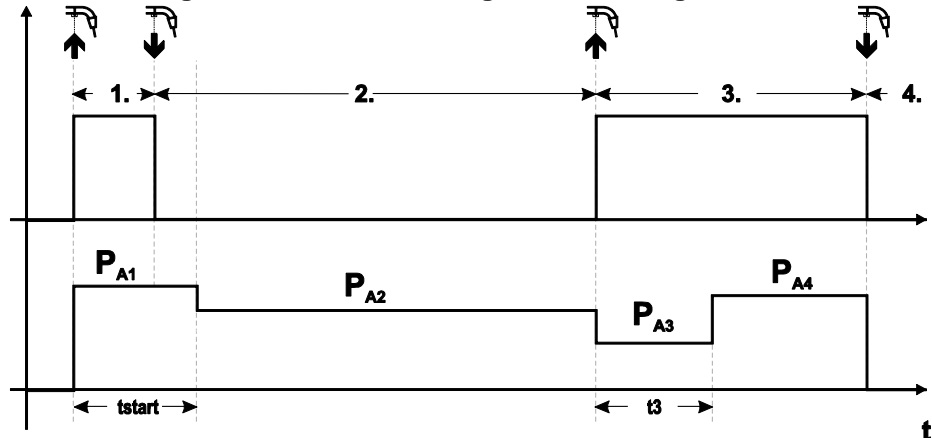

Abbildung 5-55

Die Anzahl der Programme (P_{AN}) entspricht der unter n-Takt festgelegten Taktzahl.

1.Takt

- Brenntaster betätigen und halten.
- Schutzgas strömt aus (Gasvorströmen).
- Drahtvorschubmotor läuft mit „Einschleichgeschwindigkeit“.
- Lichtbogen zündet nachdem die Drahtelektrode auf das Werkstück auftrifft. Schweißstrom fließt (Startprogramm P_{START} von P_{A1}).

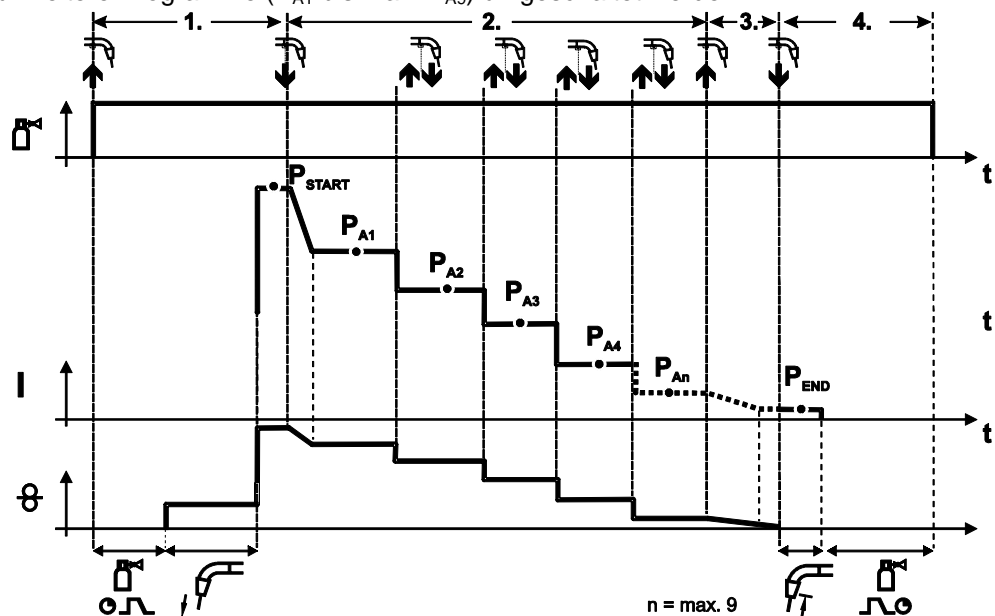
2.Takt

- Brenntaster loslassen.
- Slope auf Hauptprogramm P_{A1} .

Der Slope auf Hauptprogramm P_{A1} erfolgt frühestens nach Ablauf der eingestellten Zeit t_{START} bzw. spätestens mit Loslassen des Brenntasters. Durch Tippen (kurzes Drücken und Loslassen innerhalb 0,3 s) kann auf weitere Programme umgeschaltet werden. Möglich sind die Programme P_{A1} bis P_{A9} .

3.Takt

- Brenntaster betätigen und halten.
- Slope auf Endprogramm P_{END} von P_{AN} . Der Ablauf kann jederzeit durch langes (>0,3 s) Drücken des Brenntasters gestoppt werden. Es wird dann P_{END} von P_{AN} ausgeführt.

4.Takt

- Brenntaster loslassen.
- Drahtvorschubmotor stoppt.
- Lichtbogen erlischt nach Ablauf der eingestellten Drahrückbrandzeit.

4T/4Ts-Tippstart (P9)

In dieser Betriebsart 4-Takt wird durch Tippen des Brenntasters sofort in den zweiten Takt geschaltet, ohne dass dazu Strom fließen muss.

Soll der Schweißvorgang abgebrochen werden, kann der Brenntaster ein zweites Mal getippt werden.

Einstellung "Einzel- oder Doppelbetrieb" (P10)

Ist das System mit zwei Drahtvorschubgeräten ausgerüstet, dürfen keine weiteren Zubehörkomponenten an der Anschlussbuchse 7-polig (digital) betrieben werden! Dies betrifft unter anderem digitale Fernsteller, Roboterinterfaces, Dokumentations-Interfaces, Schweißbrenner mit digitalem Steuerleitungsanschluss, etc.

Im Einzelbetrieb (P10 = 0) darf kein zweites Drahtvorschubgerät angeschlossen sein!

- Verbindungen zum zweiten Drahtvorschubgerät entfernen

Im Doppelbetrieb (P10 = 1 oder 2) müssen beide Drahtvorschubgeräte angeschlossen und für diese Betriebsart an den Steuerungen unterschiedlich konfiguriert sein!

- Ein Drahtvorschubgerät als Master konfigurieren (P10 = 1)
- Das andere Drahtvorschubgerät als Slave konfigurieren (P10 = 2)

Drahtvorschubgeräte mit Schlüsselschalter (optional, > siehe Kapitel 5.14) müssen als Master (P10 = 1) konfiguriert werden.

Das als Master konfigurierte Drahtvorschubgerät ist nach Einschalten des Schweißgerätes aktiv. Weitere Funktionsunterschiede zwischen den Drahtvorschubgeräten ergeben sich nicht.

Einstellung 4Ts-Tippzeit (P11)

Tippzeit zum Umschalten zwischen Hauptprogramm und vermindertem Hauptprogramm ist in drei Stufen einstellbar.

0 = kein Tippen

1 = 320 ms (ab Werk)

2 = 640 ms

JOB-Listen Umschaltung (P12)

Wert	Bezeichnung	Erklärung
0	Aufgabenorientierte JOB-Liste	JOB-Nummern sind nach Schweißdrähten und Schutzgasen sortiert. Bei der Anwahl werden ggf. JOB-Nummern übersprungen.
1	Reale JOB-Liste	JOB-Nummern entsprechen den tatsächlichen Speicherzellen. Jeder JOB ist anwählbar, es werden keine Speicherzellen bei der Anwahl übersprungen.
2	Reale JOB-Liste, JOB-Umschaltung aktiv	Wie Reale JOB-Liste. Zusätzlich ist JOB-Umschaltung mit Zubehörkomponenten, wie z. B. dem POWERCONTROL 2 Brenner möglich.

Benutzerdefinierte JOB-Listen erstellen

Ein zusammenhängender Speicherbereich, in dem mit Zubehör wie z. B. dem POWERCONTROL 2 Brenner zwischen JOBS umgeschaltet werden kann, wird erstellt.

- Sonderparameter P12 auf „2“ einstellen.
- Umschalter „Programm oder Up/Down-Funktion“ auf Position „Up/Down“ stellen.
- Bestehenden JOB, der dem gewünschten Ergebnis möglichst nahe kommt, anwählen.
- JOB auf eine oder mehrere Ziel-JOB-Nummern kopieren.

Müssen noch JOB-Parameter angepasst werden, Ziel-JOBS nacheinander anwählen und Parameter einzeln anpassen.

- Sonderparameter P13 auf die Untergrenze und
- Sonderparameter P14 auf die Obergrenze der Ziel-JOBS einstellen.
- Umschalter „Programm oder Up/Down-Funktion“ auf Position „Programm“ stellen.

Mit der Zubehörkomponente können JOBS im festgelegten Bereich umgeschaltet werden.

JOBS kopieren, Funktion „Copy to“

Der mögliche Zielbereich liegt zwischen 129 und 169.

- Sonderparameter P12 zuvor auf P12 = 2 oder P12 = 1 konfigurieren!

Bedienelement	Aktion	Ergebnis	Anzeigen
	 1 x	Anwahl JOB-Liste	
		Anwahl des Quell-JOBS	
-	-	Etwa 3 s warten bis der JOB übernommen wurde	
	 1 x	Drucktaste etwa 5 s gedrückt halten	
		Einstellung auf Funktion Kopieren ("Copy to")	
		Anwahl JOB-Nummer des Ziel-JOBS	
	 1 x	Speichern Der JOB wird auf den neuen Platz kopiert	

Durch Wiederholen der letzten beiden Schritte kann der gleiche Quell-JOB auf mehrere Ziel-JOBS kopiert werden.

Registriert die Steuerung für mehr als 5 s keine Benutzeraktion, wird wieder zur Anzeige der Parameter zurückgekehrt und der Kopiervorgang ist beendet.

Untergrenze und Obergrenze der JOB-Fernumschaltung (P13, P14)

Die höchste, bzw. die tiefste JOB-Nummer, die mit Zubehörkomponenten, wie z. B. dem POWERCONTROL 2 Brenner angewählt werden kann.

Vermeidet ein versehentliches Umschalten in unerwünschte oder nicht definierte JOBS.

Holdfunktion (P15)

Holdfunktion aktiv (P15 = 1)

- Mittelwerte zuletzt geschweißter Hauptprogrammparameter werden angezeigt.

Holdfunktion nicht aktiv (P15 = 0)

- Sollwerte der Hauptprogrammparameter werden angezeigt.

Block-JOB-Betrieb (P16)

Folgende Zubehörkomponenten unterstützen den Block-JOB-Betrieb:

- Up/Down-Schweißbrenner mit einstelliger 7-Segmentanzeige (ein Tastenpaar)

Im JOB 0 ist immer Programm 0 aktiv, in allen weiteren JOBS Programm 1

In dieser Betriebsart können mit Zubehörkomponenten bis zu 27 JOBS (Schweißaufgaben), aufgeteilt auf drei Blöcke, abgerufen werden.

Folgende Konfigurationen sind durchzuführen, um den Block-JOB-Betrieb nutzen zu können:

- Umschalter „Programm oder Up/Down-Funktion“ auf „Programm“ schalten
- JOB-Liste auf reale JOB-Liste stellen (Sonderparameter P12 = „1“)
- Block-JOB-Betrieb aktivieren (Sonderparameter P16 = „1“)
- Durch Anwählen eines der Spezial-JOBS 129, 130 oder 131 in den Block-JOB-Betrieb wechseln.

Der gleichzeitige Betrieb mit Interfaces wie RINT X12, BUSINT X11, DVINT X11 oder digitaler Zubehörkomponenten wie dem Fernsteller R40 ist nicht möglich!

Zuordnung der JOB-Nummern zur Anzeige an den Zubehörkomponenten

JOB-Nr.	Anzeige / Anwahl an der Zubehörkomponente									
	0	1	2	3	4	5	6	7	8	9
Spezial-JOB 1	129	141	142	143	144	145	146	147	148	149
Spezial-JOB 2	130	151	152	153	154	155	156	157	158	159
Spezial-JOB 3	131	161	162	163	164	165	166	167	168	169

JOB 0:

Dieser JOB erlaubt das manuelle Einstellen der Schweißparameter.

Die Anwahl von JOB 0 kann mittels Schlüsselschalter oder durch die „Programm 0 Sperre“ (P2) unterbunden werden.

Schlüsselschalterstellung 0, bzw. Sonderparameter P2 = 0: JOB 0 gesperrt.

Schlüsselschalterstellung 1, bzw. Sonderparameter P2 = 1: JOB 0 kann angewählt werden.

JOBS 1-9:

Es können in jedem Spezial-JOB neun JOBS (siehe Tabelle) abgerufen werden.

Sollwerte für Drahtgeschwindigkeit, Lichtbogenkorrektur, Dynamik, etc. müssen zuvor in diesen JOBS hinterlegt werden. Komfortabel geschieht dies über die Software PC300.Net.

Steht die Software nicht zur Verfügung können mit der Funktion „Copy to“ benutzerdefinierte JOB-Listen in den Spezial-JOB Bereichen angelegt werden. (siehe Erläuterungen hierzu im Kapitel „JOB-Listen Umschaltung (P12)“)

Programmanwahl mit Standardbrennertaster (P17)

Ermöglicht eine Programmanwahl, bzw. Programmumschaltung vor dem Schweißstart.

Durch Tippen des Brennertasters wird ins nächste Programm geschaltet. Nach Erreichen des letzten freigegebenen Programms wird beim Ersten fortgefahren.

- Das erste freigegebene Programm ist Programm 0, sofern es nicht gesperrt ist. (siehe auch Sonderparameter P2)
- Das letzte freigegebene Programm ist P15.
 - Wenn die Programme nicht durch den Sonderparameter P4 begrenzt sind (siehe Sonderparameter P4).
 - Oder für den gewählten JOB die Programme durch die n-Takt-Einstellung (siehe Parameter P8) begrenzt sind.
- Schweißstart erfolgt durch Halten des Brennertasters länger als 0,64 s.

Die Programmanwahl mit Standardbrennertaster kann in allen Betriebsarten (2-Takt, 2-Takt-Spezial, 4-Takt und 4-Takt-Spezial) angewendet werden.

Betriebsart- / Schweißartumschaltung mit DV-Steuerung (P18)

Anwahl der Betriebsart (2-Takt, 4-Takt, usw.) und der Schweißart (MIG/MAG-Standardschweißen / MIG/MAG-Impulslichtbogenschweißen) an der Steuerung des Drahtvorschubgeräts oder an der Schweißgerätesteuerung.

- P18 = 0
 - In Programm 0: Anwahl der Betriebsart und der Schweißart am Drahtvorschubgerät.
 - In Programm 1-15: Anwahl der Betriebsart und der Schweißart am Schweißgerät.
- P18 = 1
 - In Programm 0-15: Anwahl der Betriebsart und der Schweißart am Drahtvorschubgerät.

Mittelwertanzeige bei superPuls (P19)

Funktion aktiv (P19 = 1)

- Bei superPuls wird der Mittelwert für die Leistung aus Programm A (P_A) und Programm B (P_B) in der Anzeige dargestellt (Ab Werk).

Funktion nicht aktiv (P19 = 0)

- Bei superPuls wird ausschließlich die Leistung von Programm A in der Anzeige dargestellt.

 **Sollten bei aktivierter Funktion lediglich die Zeichen 000 in der Geräteanzeige dargestellt werden, handelt es sich um eine seltene, inkompatible Systemzusammenstellung. Lösung: Sonderparameter P19 ausschalten.**

Vorgabe Impulslichtbogenschweißen in Programm PA (P20)

 **Ausschließlich bei Gerätevariante mit Impulslichtbogen-Schweißverfahren.**

Funktion aktiv (P20 = 1)

- Sind die Funktionen superPuls und Schweißverfahrensumschaltung verfügbar und eingeschaltet wird das Schweißverfahren Impulslichtbogenschweißen immer im Hauptprogramm PA ausgeführt (Ab Werk).

Funktion nicht aktiv (P20 = 0)

- Vorgabe Impulslichtbogenschweißen in Programm PA ausgeschaltet.

Absolutwertvorgabe für Relativprogramme (P21)

Startprogramm (P_{START}), Absenkprogramm (P_{B}) und Endprogramm (P_{END}) können wahlweise relativ oder absolut zum Hauptprogramm (P_{A}) eingestellt werden.

Funktion aktiv (P21 = 1)

- Absolute Parametereinstellung.

Funktion nicht aktiv (P21 = 0)

- Relative Parametereinstellung (Ab Werk).

Elektronische Gasmengenregelung, Typ (P22)

Ausschließlich aktiv bei Geräten mit eingebauter Gasmengenregelung (Option ab Werk).

Die Einstellung darf ausschließlich durch autorisiertes Servicepersonal erfolgen (Grundeinstellung = 1).

Programmeinstellung für Relativprogramme (P23)

Die Relativprogramme Start-, Absenk-, und Endprogramm können entweder gemeinsam oder getrennt für die Arbeitspunkte P0-P15 eingestellt werden. Bei gemeinsamer Einstellung werden die Parameterwerte im Gegensatz zur getrennten Einstellung im JOB gespeichert. Bei getrennter Einstellung sind die Parameterwerte für alle JOBs gleich (Ausnahme Spezial-JOBs SP1, SP2 und SP3).

Anzeige Korrektur- oder Sollspannung (P24)

Bei Einstellung der Lichtbogenkorrektur mit dem rechten Drehknopf kann entweder die Korrekturspannung $\pm 9,9$ V (ab Werk) oder die absolute Sollspannung angezeigt werden.

5.16 Gerätekonfigurationsmenü

5.16.1 Parameter-Anwahl, -Änderung und -Speicherung

ENTER (MenüEinstieg)

- Gerät am Hauptschalter ausschalten
- Drucktaste „Schweißparameter“ bzw. "Drosselwirkung" (drive 4X LP) gedrückt halten und gleichzeitig Gerät wieder einschalten.

NAVIGATION (Navigieren im Menü)

- Parameter werden durch Drehen am Drehknopf „Schweißparametereinstellung“ angewählt.
- Einstellen bzw. verändern der Parameter durch Drehen am Drehknopf „Lichtbogenlängenkorrektur / Anwahl Schweißprogramm“.

EXIT (Menü verlassen)

- Drucktaste „Parameteranwahl rechts“ betätigen (Gerät aus- und wiedereinschalten).



Abbildung 5-56

Anzeige	Einstellung / Anwahl
FL1	Leitungswiderstand 1 Leitungswiderstand für den ersten Schweißstromkreis 0 mΩ - 60 mΩ (8 mΩ ab Werk).
FL2	Leitungswiderstand 2 Leitungswiderstand für den zweiten Schweißstromkreis 0 mΩ - 60 mΩ (8 mΩ ab Werk).
C 2	Parameteränderungen ausschließlich durch sachkundiges Servicepersonal!
C 3	Parameteränderungen ausschließlich durch sachkundiges Servicepersonal!
SBA	Zeitabhängiger Energiesparmodus <ul style="list-style-type: none"> • 5 min. - 60 min. = Dauer bei Nichtbenutzung bis der Energiesparmodus aktiviert wird. • off = ausgeschaltet
SRV	 Servicemenü Änderungen im Servicemenü dürfen ausschließlich durch autorisiertes Servicepersonal erfolgen!

5.16.2 Abgleich Leitungswiderstand

Der Widerstandswert der Leitungen kann direkt eingestellt oder auch durch die Stromquelle abgeglichen werden. Im Auslieferungszustand ist der Leitungswiderstand der Stromquellen auf 8 mΩ eingestellt. Dieser Wert entspricht einer 5 m Masseleitung, einem 1,5 m Zwischenschlauchpaket und einem 3 m wassergekühlten Schweißbrenner. Bei anderen Schlauchpaketlängen ist deshalb eine +/- Spannungskorrektur zur Optimierung der Schweißeigenschaften nötig. Durch ein erneutes Abgleichen des Leitungswiderstandes kann der Spannungskorrekturwert wieder nahe Null gestellt werden. Der elektrische Leitungswiderstand sollte nach jedem Wechsel einer Zubehörkomponente wie z.B. Schweißbrenner oder Zwischenschlauchpaket neu abgeglichen werden.

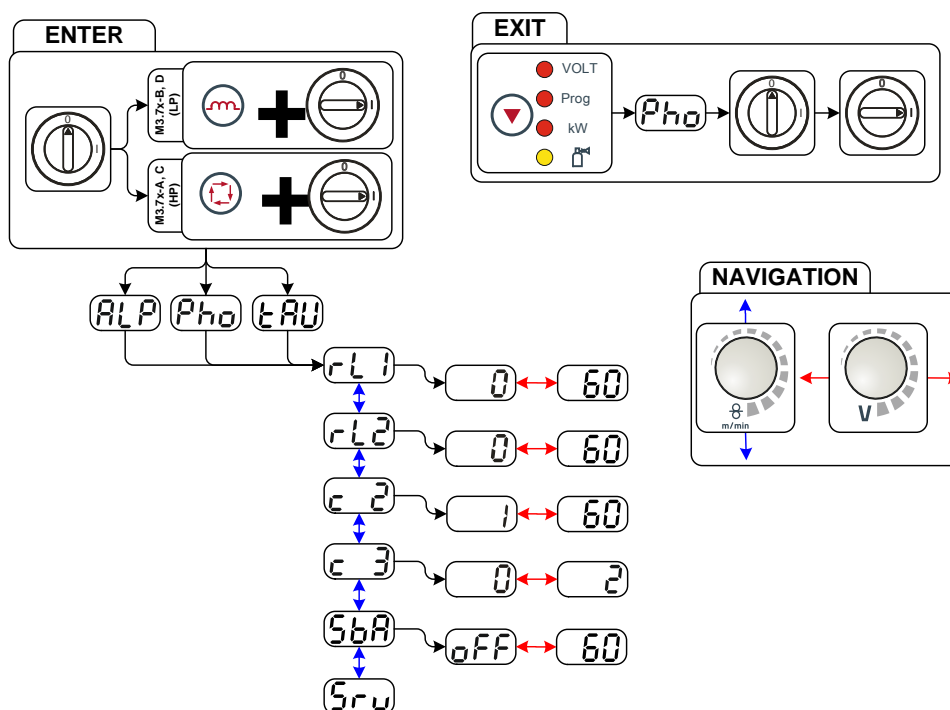
Sollte im Schweißsystem ein zweites Drahtvorschubgerät zum Einsatz kommen muss für dieses der Parameter (rL2) eingemessen werden. Für alle anderen Konfigurationen genügt der Abgleich des Parameters (rL1).



Abbildung 5-57

1 Vorbereitung

- Schweißgerät ausschalten.
- Gasdüse des Schweißbrenners abschrauben.
- Schweißdraht an der Stromdüse bündig abschneiden.
- Schweißdraht am Drahtvorschubgerät ein Stück (ca. 50 mm) zurückziehen. In der Stromdüse sollte sich jetzt kein Schweißdraht mehr befinden.

2 Konfiguration

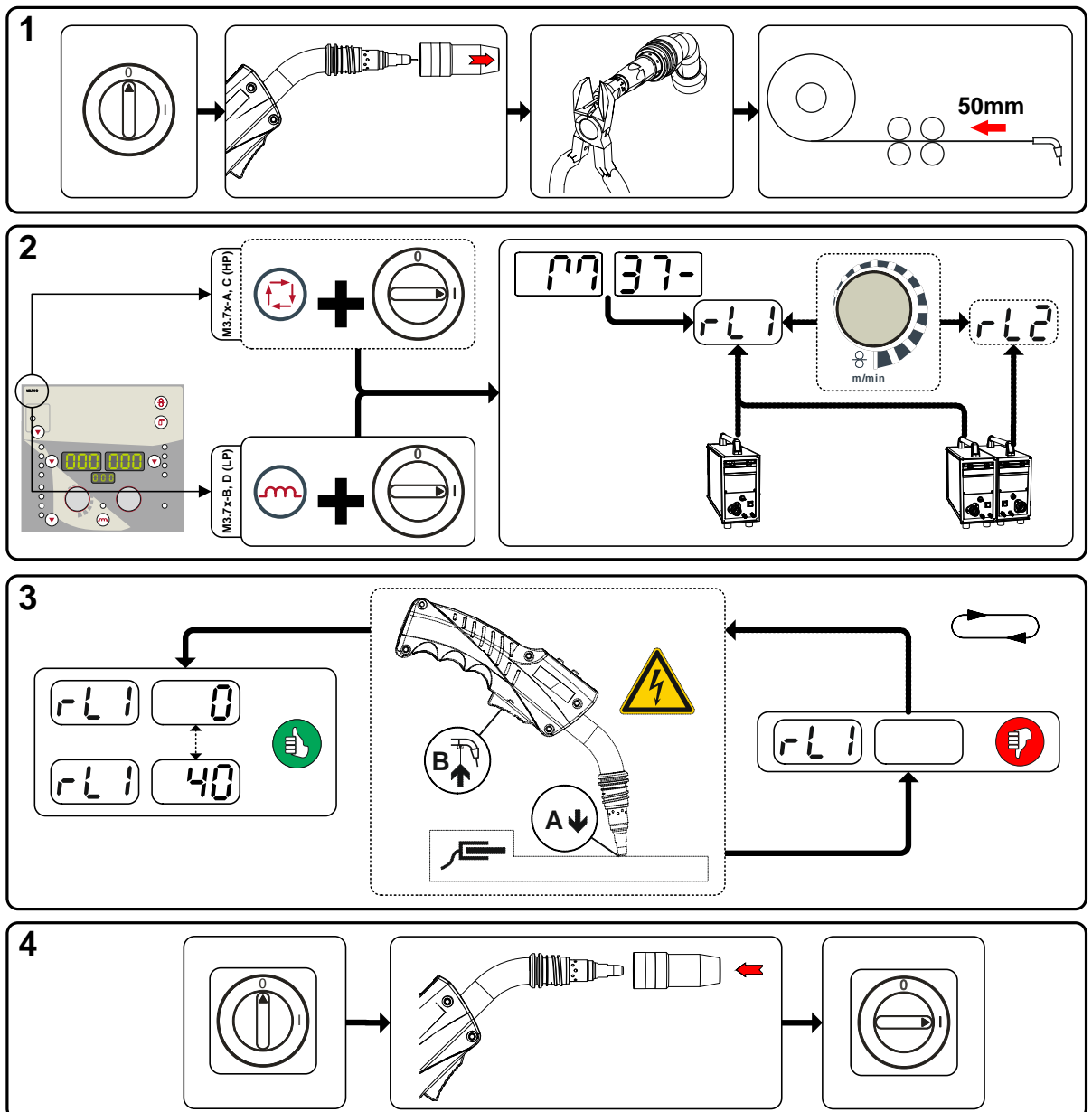
- Drucktaste "Schweißparameter oder Drosselwirkung" betätigen und gleichzeitig Schweißgerät einschalten. Drucktaste loslassen.
 - Drucktaste "Schweißparameter" bei Gerätesteuerung M3.7x-A und M3.7x-C.
 - Drucktaste " Drosselwirkung" bei Gerätesteuerung M3.7x-B und M3.7x-D.
- Mit dem Drehknopf "Schweißparametereinstellung" kann nun der entsprechende Parameter gewählt werden. Parameter rL1 muss bei allen Gerätekombinationen abgeglichen werden. Bei Schweißsystemen mit einem zweiten Stromkreis, wenn z. B. zwei Drahtvorschubgeräte an einer Stromquelle betrieben werden, muss ein zweiter Abgleich mit Parameter rL2 durchgeführt werden.

3 Abgleich / Messung

- Schweißbrenner mit der Stromdüse auf einer sauberen, gereinigten Stelle am Werkstück mit etwas Druck aufsetzen und Brenntaster ca. 2 s betätigen. Es fließt kurzzeitig ein Kurzschluss-Strom, mit dem der neue Leitungswiderstand bestimmt und angezeigt wird. Der Wert kann zwischen 0 mΩ und 40 mΩ betragen. Der neu erstellte Wert wird sofort gespeichert und bedarf keiner weiteren Bestätigung. Wird in der rechten Anzeige kein Wert dargestellt, ist die Messung misslungen. Die Messung muss wiederholt werden.

4 Schweißbereitschaft wiederherstellen

- Schweißgerät ausschalten.
- Gasdüse des Schweißbrenners wieder aufschrauben.
- Schweißgerät einschalten.
- Schweißdraht wieder einfädeln.

5.16.3 Energiesparmodus (Standby)

Der Energiesparmodus kann wahlweise durch einen verlängerten Tastendruck > siehe Kapitel 5.16 oder durch einen einstellbaren Parameter im Gerätekonfigurationsmenü (zeitabhängiger Energiesparmodus) aktiviert werden > siehe Kapitel 5.16.



Bei aktivem Energiesparmodus wird in den Geräteanzeigen lediglich der mittlere Querdigit der Anzeige dargestellt.

Durch das beliebige Betätigen eines Bedienelementes (z. B. Tippen des Brenntasters) wird der Energiesparmodus deaktiviert und das Gerät wechselt wieder zur Schweißbereitschaft.

6 Wartung, Pflege und Entsorgung



GEFAHR



Unsachgemäße Wartung und Prüfung!

Das Gerät darf nur von sachkundigen, befähigten Personen gereinigt, repariert oder geprüft werden! Befähigte Person ist, wer aufgrund seiner Ausbildung, Kenntnisse und Erfahrung die bei der Prüfung dieser Geräte auftretenden Gefährdungen und mögliche Folgeschäden erkennen und die erforderlichen Sicherheitsmaßnahmen treffen kann.

- Alle Prüfungen im folgenden Kapitel durchführen!
- Gerät erst nach erfolgreicher Prüfung wieder in Betrieb nehmen.



Verletzungsgefahr durch elektrischen Schlag!

Reinigungsarbeiten an Geräten, die nicht vom Netz getrennt sind, können zu erheblichen Verletzungen führen!

- Das Gerät zuverlässig vom Netz trennen.
- Netzstecker ziehen!
- 4 Minuten warten, bis Kondensatoren entladen sind!

Reparatur- und Wartungsarbeiten dürfen nur von ausgebildetem autorisiertem Fachpersonal durchgeführt werden, ansonsten erlischt der Garantieanspruch. Wenden Sie sich in allen Service-Angelegenheiten grundsätzlich an ihren Fachhändler, den Lieferant des Gerätes. Rücklieferungen von Garantiefällen können nur über Ihren Fachhändler erfolgen. Verwenden Sie beim Austausch von Teilen nur Originalersatzteile. Bei der Bestellung von Ersatzteilen ist der Gerätetyp, Seriennummer und Artikelnummer des Gerätes, Typenbezeichnung und Artikelnummer des Ersatzteiles anzugeben.

6.1 Allgemein

Dieses Gerät ist unter den angegebenen Umgebungsbedingungen und den normalen Arbeitsbedingungen weitgehend wartungsfrei und benötigt ein Minimum an Pflege.

Es sind einige Punkte einzuhalten, um eine einwandfreie Funktion des Schweißgerätes zu gewährleisten. Dazu gehört, je nach Verschmutzungsgrad der Umgebung und Benutzungsdauer des Schweißgerätes, das regelmäßige Reinigen und Prüfen, wie im Folgenden beschrieben.

6.2 Wartungsarbeiten, Intervalle

6.2.1 Tägliche Wartungsarbeiten

- Alle Anschlüsse sowie die Verschleißteile auf handfesten Sitz prüfen und ggf. nachziehen.
- Schraub- und Steckverbindungen von Anschlüssen sowie Verschleißteile auf ordnungsgemäßen Sitz prüfen, ggf. nachziehen.
- Anhaftende Schweißspritzer entfernen.
- Drahtvorschubrollen regelmäßig reinigen (abhängig vom Verschmutzungsgrad).

6.2.1.1 Sichtprüfung

- Schlauchpaket und Stromanschlüsse auf äußere Beschädigungen prüfen und ggf. auswechseln bzw. Reparatur durch Fachpersonal veranlassen!
- Netzzuleitung und deren Zugentlastung
- Gasschläuche und deren Schalteinrichtungen (Magnetventil)
- Sonstiges, allgemeiner Zustand

6.2.1.2 Funktionsprüfung

- Ordnungsgemäße Befestigung der Drahtspule prüfen.
- Schweißstromleitungen (auf festen, verriegelten Sitz prüfen)
- Gasflaschensicherungselemente
- Bedien-, Melde-, Schutz- und Stelleinrichtungen (Funktionsprüfung).

6.2.2 Monatliche Wartungsarbeiten

6.2.2.1 Sichtprüfung

- Gehäuseschäden (Front-, Rück-, und Seitenwände)
- Transportrollen und deren Sicherungselemente
- Transportelemente (Gurt, Kranösen, Griff)
- Kühlmittelschläuche und deren Anschlüsse auf Verunreinigungen prüfen

6.2.2.2 Funktionsprüfung

- Wahlschalter, Befehlsgeräte, Not-Aus-Einrichtungen, Spannungsminderungseinrichtung, Melde- und Kontrollleuchten
- Kontrolle der Drahtführungselemente (Einlaufnippel, Drahtführungsrohr) auf festen Sitz.

6.2.3 Jährliche Prüfung (Inspektion und Prüfung während des Betriebes)

 **Prüfen des Schweißgerätes darf nur von sachkundigen, befähigten Personen durchgeführt werden. Befähigte Person ist, wer aufgrund seiner Ausbildung, Kenntnisse und Erfahrung die bei der Prüfung von Schweißstromquellen auftretenden Gefährdungen und mögliche Folgeschäden erkennen und die erforderlichen Sicherheitsmaßnahmen treffen kann.**

 **Weitere Informationen entnehmen Sie bitte der beiliegenden Broschüre "Warranty registration" sowie unserer Information zu Garantie, Wartung und Prüfung auf www.ewm-group.com !**

Es ist eine Wiederholungsprüfung nach Norm IEC 60974-4 „Wiederkehrende Inspektion und Prüfung“ durchzuführen. Neben den hier erwähnten Vorschriften zur Prüfung sind die jeweiligen Landesgesetze bzw. -vorschriften zu erfüllen.

6.3 Entsorgung des Gerätes

 **Sachgerechte Entsorgung!**

Das Gerät enthält wertvolle Rohstoffe die dem Recycling zugeführt werden sollten und elektronische Bauteile die entsorgt werden müssen.

- **Nicht über den Hausmüll entsorgen!**
- **Behördliche Vorschriften zur Entsorgung beachten!**



6.3.1 Herstellererklärung an den Endanwender

- Gebrauchte Elektro- und Elektronikgeräte dürfen gemäß europäischer Vorgaben (Richtlinie 2002/96/EG des europäischen Parlaments und des Rates vom 27.1.2003) nicht mehr zum unsortierten Siedlungsabfall gegeben werden. Sie müssen getrennt erfasst werden. Das Symbol der Abfalltonne auf Rädern weist auf die Notwendigkeit der getrennten Sammlung hin. Dieses Gerät ist zur Entsorgung, bzw. zum Recycling, in die hierfür vorgesehenen Systeme der Getrenntsammlung zu geben.
- In Deutschland ist laut Gesetz (Gesetz über das Inverkehrbringen, die Rücknahme und die umweltverträgliche Entsorgung von Elektro- und Elektronikgeräten (ElektroG) vom 16.3.2005) ein Altgerät einer vom unsortierten Siedlungsabfall getrennten Erfassung zuzuführen. Die öffentlich-rechtlichen Entsorgungsträger (Kommunen) haben hierzu Sammelstellen eingerichtet, an denen Altgeräte aus privaten Haushalten kostenfrei entgegengenommen werden.
- Informationen zur Rückgabe oder Sammlung von Altgeräten erteilt die zuständige Stadt-, bzw. Gemeindeverwaltung.
- EWM nimmt an einem zugelassenen Entsorgungs- und Recycling-System teil und ist im Elektroaltgeräteregister (EAR) mit Nummer WEEE DE 57686922 eingetragen.
- Darüber hinaus ist die Rückgabe europaweit auch bei EWM-Vertriebspartnern möglich.

6.4 Einhaltung der RoHS-Anforderungen

Wir, die EWM AG Mündersbach, bestätigen Ihnen hiermit, dass alle von uns an Sie gelieferten Produkte, die von der RoHS-Richtlinie betroffen sind, den Anforderungen der RoHS (Richtlinie 2011/65/EU) entsprechen.

7 Störungsbeseitigung

Alle Produkte unterliegen strengen Fertigungs- und Endkontrollen. Sollte trotzdem einmal etwas nicht funktionieren, Produkt anhand der folgenden Aufstellung überprüfen. Führt keine der beschriebenen Fehlerbehebungen zur Funktion des Produktes, autorisierten Händler benachrichtigen.

7.1 Checkliste zur Störungsbeseitigung



Grundsätzliche Voraussetzungen zur einwandfreien Funktionsweise ist die zum verwendeten Werkstoff und dem Prozessgas passende Geräteausrüstung!

Legende	Symbol	Beschreibung
	↘	Fehler / Ursache
	✘	Abhilfe

Kühlmittelfehler / kein Kühlmitteldurchfluss

- ↘ Unzureichender Kühlmitteldurchfluss
 - ✘ Kühlmittelstand prüfen und ggf. mit Kühlmittel auffüllen
- ↘ Luft im Kühlmittelkreislauf
 - ✘ Kühlmittelkreislauf entlüften > siehe Kapitel 7.4

Drahtförderprobleme

- ↘ Stromdüse verstopft
 - ✘ Reinigen, mit Schweißschutzspritze einsprühen und bei Bedarf ersetzen
- ↘ Einstellung Spulenbremse > siehe Kapitel 5.8.2.5
 - ✘ Einstellungen prüfen bzw. korrigieren
- ↘ Einstellung Druckeinheiten > siehe Kapitel 5.8.2.4
 - ✘ Einstellungen prüfen bzw. korrigieren
- ↘ Verschlossene Drahtvorschubrollen
 - ✘ Prüfen und bei Bedarf ersetzen
- ↘ Vorschubmotor ohne Versorgungsspannung (Sicherungsautomat durch Überlastung ausgelöst)
 - ✘ Ausgelöste Sicherung (Rückseite Stromquelle) durch Betätigen der Drucktaste zurücksetzen
- ↘ Geknickte Schlauchpakete
 - ✘ Brennerschlauchpaket gestreckt auslegen
- ↘ Drahtführungsseele oder -spirale verunreinigt oder verschlissen
 - ✘ Seele oder Spirale reinigen, geknickte oder verschlissene Seelen austauschen

Funktionsstörungen

- ↘ Alle Signalleuchten der Gerätesteuerung leuchten nach dem Einschalten
- ↘ Keine Signalleuchte der Gerätesteuerung leuchtet nach dem Einschalten
- ↘ Keine Schweißleistung
 - ✘ Phasenausfall, Netzanschluss (Sicherungen) prüfen
- ↘ Diverse Parameter lassen sich nicht einstellen
 - ✘ Eingabeebene verriegelt, Zugriffssperre ausschalten > siehe Kapitel 5.14
- ↘ Verbindungsprobleme
 - ✘ Steuerleitungsverbindungen herstellen bzw. auf korrekte Installation prüfen.
- ↘ Lose Schweißstromverbindungen
 - ✘ Stromanschlüsse brennerseitig und / oder zum Werkstück festziehen
 - ✘ Stromdüse ordnungsgemäß festschrauben

7.2 Fehlermeldungen

 **Ein Schweißgerätefehler wird durch einen Fehlercode (siehe Tabelle) in der Anzeige der Gerätesteuerung dargestellt.**

Bei einem Gerätefehler wird das Leistungsteil abgeschaltet.

 **Die Anzeige der möglichen Fehlernummer ist von der Geräteausführung (Schnittstellen / Funktionen) abhängig.**

- Gerätefehler dokumentieren und im Bedarfsfall dem Servicepersonal angeben.
- Treten mehrere Fehler auf, werden diese nacheinander angezeigt.



Fehler	Kategorie			Mögliche Ursache	Abhilfe
	a)	b)	c)		
Error 1 (Ov.Vol)	-	-	x	Netzüberspannung	Netzspannungen prüfen und mit Anschlussspannungen des Schweißgerätes vergleichen
Error 2 (Un.Vol)	-	-	x	Netzunterspannung	
Error 3 (Temp)	x	-	-	Schweißgerät Übertemperatur	Gerät abkühlen lassen (Netzschalter auf „1“)
Error 4 (Water)	x	x	-	Kühlmittelmangel	Kühlmittel nachfüllen Leck im Kühlmittelkreislauf > Leck beheben und Kühlmittel nachfüllen Kühlmittelpumpe läuft nicht > Kontrolle Überstromauslöser Umluftkühlgerät
Error 5 (Wi.Spe)	x	-	-	Fehler Drahtvorschubgerät, Tachofehler	Drahtvorschubgerät prüfen Tachogenerator gibt kein Signal, M3.51 defekt > Service informieren.
Error 6 (gas)	x	-	-	Schutzgasfehler	Schutzgasversorgung prüfen (Geräte mit Schutzgasüberwachung)
Error 7 (Se.Vol)	-	-	x	Sekundär-Überspannung	Inverterfehler > Service informieren
Error 8 (no PE)	-	-	x	Erdschluss zwischen Schweißdraht und Erdleitung	Verbindung zwischen Schweißdraht und Gehäuse bzw. einem geerdeten Objekt trennen
Error 9 (fast stop)	x	-	-	Schnelle Abschaltung Ausgelöst durch BUSINT X11 oder RINT X12	Fehler an Roboter beseitigen
Error 10 (no arc)	-	x	-	Lichtbogenabriss Ausgelöst durch BUSINT X11 oder RINT X12	Drahtförderung prüfen
Error 11 (no ign)	-	x	-	Zündfehler nach 5 s Ausgelöst durch BUSINT X11 oder RINT X12	Drahtförderung prüfen
Error 14 (no DV)	-	x	-	Drahtvorschubgerät nicht erkannt. Steuerleitung nicht angeschlossen.	Kabelverbindungen prüfen.
				Bei Betrieb mit mehreren Drahtvorschubgeräten wurden falsche Kennnummern zugewiesen.	Zuweisung der Kennnummern prüfen
Error 15 (DV2?)	-	x	-	Drahtvorschubgerät 2 nicht erkannt. Steuerleitung nicht angeschlossen.	Kabelverbindungen prüfen.
Error 16 (VRD)	-	-	x	VRD (Fehler Leerlaufspannungsreduzierung).	Service informieren.

Fehler	Kategorie			Mögliche Ursache	Abhilfe
	a)	b)	c)		
Error 17 (WF. Ov.)	-	x	x	Überstromerkennung Drahtvorschubantrieb	Drahtförderung prüfen
Error 18 (WF. Sl.)	-	x	x	Kein Tachogeneratorsignal von zweitem Drahtvorschubgerät (Slave- Antrieb)	Verbindung und insbesondere Tachogenerator von zweitem Drahtvorschubgerät (Slave-Antrieb) prüfen.
Error 56 (no Pha)	-	-	x	Ausfall Netzphase	Netzspannungen prüfen
Error 59 (Unit?)	-	-	x	Gerät inkompatibel	Geräteverwendung prüfen

Legende Kategorie (Fehler zurücksetzen)

a) Fehlermeldung erlischt, wenn der Fehler beseitigt ist.

b) Fehlermeldung kann durch Betätigen einer Drucktaste zurückgesetzt werden:

Gerätesteuerung	Drucktaste
RC1 / RC2	
Expert	
CarExpert / Progress (M3.11)	
alpha Q / Concept / Basic / Basic S / Synergic / Synergic S / Progress (M3.71) / Picomig 305	nicht möglich

c) Fehlermeldung kann ausschließlich durch aus- und wiedereinschalten des Gerätes zurückgesetzt werden.

Der Schutzgasfehler (Err 6) kann durch Betätigen der " Drucktaste Schweißparameter" zurückgesetzt werden.

7.3 JOBs (Schweißaufgaben) auf Werkseinstellung zurücksetzen

Alle kundenspezifisch gespeicherten Schweißparameter werden durch die Werkseinstellungen ersetzt!

7.3.1 Einzelnen JOB zurücksetzen



Abbildung 7-1

Anzeige	Einstellung / Anwahl
	RESET (Zurücksetzen auf Werkseinstellungen) Der RESET wird nach der Bestätigung durchgeführt. Das Menü wird, wenn keine Änderungen vorgenommen werden, nach 3 Sekunden beendet.
	JOB-Nummer (Beispiel) Angezeigter JOB wird nach der Bestätigung auf die Werkseinstellung zurückgesetzt. Das Menü wird, wenn keine Änderungen vorgenommen werden, nach 3 Sekunden beendet.

7.3.2 Alle JOBs zurücksetzen

**Es werden die JOBs 1-128 + 170-256 zurückgesetzt.
Die kundenspezifischen JOBs 129-169 bleiben erhalten.**

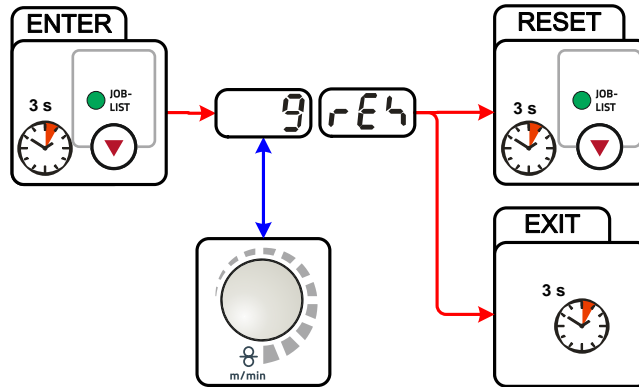

Abbildung 7-2

Anzeige	Einstellung / Anwahl
	RESET (Zurücksetzen auf Werkseinstellungen) Der RESET wird nach der Bestätigung durchgeführt. Das Menü wird, wenn keine Änderungen vorgenommen werden, nach 3 Sekunden beendet.

7.4 Kühlmittelkreislauf entlüften

- Kühlmitteltank und Schnellverschlusskupplungen Kühlmittelvor- /rücklauf sind nur bei Geräten mit Wasserkühlung vorhanden.**
- Zum Entlüften des Kühlsystems immer den blauen Kühlmittelanschluss verwenden, der möglichst tief im Kühlmittelsystem liegt (nähe Kühlmitteltank)!**

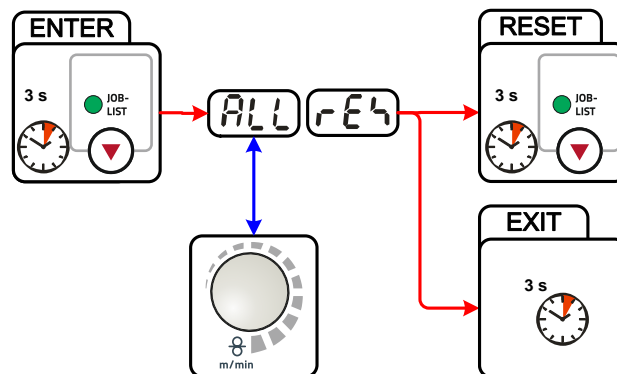



Abbildung 7-3

8 Technische Daten

 *Leistungsangaben und Garantie nur in Verbindung mit Original Ersatz- und Verschleißteilen!*

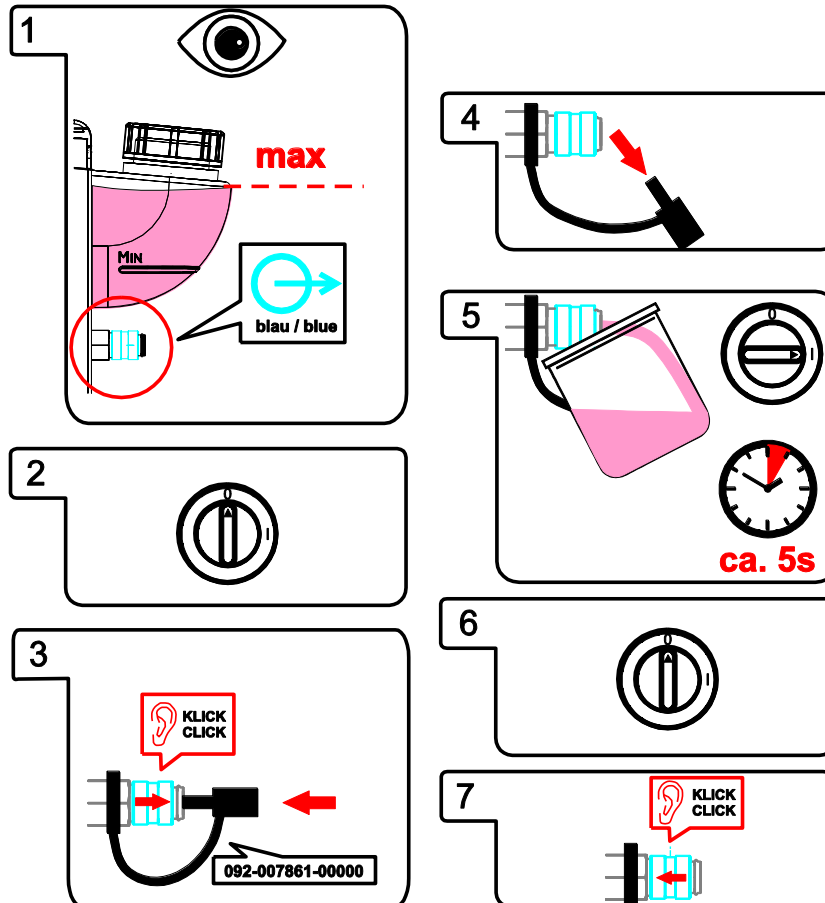
8.1 Taurus 351 FKG

	MIG/MAG	WIG	E-Hand
Einstellbereich Schweißstrom	5 A - 350 A		
Einstellbereich Schweißspannung	14,3 V - 31,5 V	10,2 V - 24,0 V	20,2 V - 34,0 V
Einschaltdauer bei 40 °C			
100 %	350 A		
Lastspiel	10 min (60 % ED \triangleq 6 min Schweißen, 4 min Pause)		
Leerlaufspannung	79 V		
Netzspannung (Toleranzen)	3 x 400 V (-25 % bis +20 %)		
Frequenz	50/60 Hz		
Netzsicherung (Schmelzsicherung, träge)	3 x 25 A		
Netzanschlussleitung	H07RN-F4G6		
maximale Anschlussleistung	13,9 kVA	10,9 kVA	15,0 kVA
empfohlene Generatorleistung	20,3 kVA		
Cos ϕ / Wirkungsgrad	0,99 / 90 %		
Isolationsklasse / Schutzart	H / IP 23		
Umgebungstemperatur*	-25 °C bis +40 °C		
Geräte- / Schweißbrennerkühlung	Lüfter / Gas		
Werkstückleitung	70 mm ²		
Drahtvorschubgeschwindigkeit	0,5 m/min bis 25 m/min		
Standardrollenbestückung	1,0 mm + 1,2 mm (für Stahldraht)		
Drahtantriebsart	4-Rollen (37 mm)		
Drahtspulendurchmesser	genormte Drahtspulen bis 300 mm		
Schweißbrenneranschluss	Eurozentralanschluss		
EMV-Klasse	A		
Maße L x B x H in mm	1085 x 450 x 1003		
Gewicht	110,0 kg		
gebaut nach Norm	IEC 60974-1, -5, -10  / 		



8.2 Taurus 351 FKW

	MIG/MAG	WIG	E-Hand
Einstellbereich Schweißstrom	5 A - 350 A		
Einstellbereich Schweißspannung	14,3 V - 31,5 V	10,2 V - 24,0 V	20,2 V - 34,0 V
Einschaltdauer bei 40 °C			
100 %	350 A		
Lastspiel	10 min (60 % ED \triangle 6 min Schweißen, 4 min Pause)		
Leerlaufspannung	79 V		
Netzspannung (Toleranzen)	3 x 400 V (-25 % bis +20 %)		
Frequenz	50/60 Hz		
Netzsicherung (Schmelzsicherung, träge)	3 x 25 A		
Netzanschlussleitung	H07RN-F4G6		
maximale Anschlussleistung	14,3 kVA	10,9 kVA	15,4 kVA
empfohlene Generatorleistung	20,8 kVA		
Cos ϕ / Wirkungsgrad	0,99 / 90 %		
Isolationsklasse / Schutzart	H / IP 23		
Umgebungstemperatur*	-25 °C bis +40 °C		
Geräte- / Schweißbrennerkühlung	Lüfter / Gas oder Wasser		
Kühlleistung bei 1 l/min	1500 W		
max. Fördermenge	5 l/min		
max. Kühlmittel-Ausgangsdruck	3,5 bar		
max. Tankinhalt	12 l		
Werkstückleitung	70 mm ²		
Drahtvorschubgeschwindigkeit	0,5 m/min bis 25 m/min		
Standardrollenbestückung	1,0 mm + 1,2 mm (für Stahldraht)		
Drahtantriebsart	4-Rollen (37 mm)		
Drahtspulendurchmesser	genormte Drahtspulen bis 300 mm		
Schweißbrenneranschluss	Eurozentralanschluss		
EMV-Klasse	A		
Maße L x B x H in mm	1085 x 450 x 1003		
Gewicht	121,5 kg		
gebaut nach Norm	IEC 60974-1, -2, -5, -10 S / CE		



***Umgebungstemperatur Kühlmittelabhängig! Kühlmitteltemperaturbereich der Schweißbrennerkühlung beachten!**

8.3 Taurus 401 FKG

	MIG/MAG	WIG	E-Hand
Einstellbereich Schweißstrom	5 A - 400 A		
Einstellbereich Schweißspannung	14,3 V – 34,0 V	10,2 V - 26,0 V	20,2 V - 36,0 V
Einschaltdauer bei 40 °C			
100 %	400 A		
Lastspiel	10 min (60 % ED \triangleq 6 min Schweißen, 4 min Pause)		
Leerlaufspannung	79 V		
Netzspannung (Toleranzen)	3 x 400 V (-25 % bis +20 %)		
Frequenz	50/60 Hz		
Netzsicherung (Schmelzsicherung, träge)	3 x 32 A		
Netzanschlussleitung	H07RN-F4G6		
maximale Anschlussleistung	17,2 kVA	13,2 kVA	18,2 kVA
empfohlene Generatorleistung	24,6 kVA		
Cosϕ / Wirkungsgrad	0,99 / 90 %		
Isolationsklasse / Schutzart	H / IP 23		
Umgebungstemperatur*	-25 °C bis +40 °C		
Geräte- / Schweißbrennerkühlung	Lüfter / Gas		
Werkstückleitung	70 mm ²		
Drahtvorschubgeschwindigkeit	0,5 m/min bis 25 m/min		
Standardrollenbestückung	1,0 mm + 1,2 mm (für Stahldraht)		
Antriebsart	4-Rollen (37 mm)		
Drahtspulendurchmesser	genormte Drahtspulen bis 300 mm		
Schweißbrenneranschluss	Eurozentralanschluss		
EMV-Klasse	A		
Maße L x B x H in mm	1085 x 450 x 1003		
Gewicht	110,0 kg		
gebaut nach Norm	IEC 60974-1, -5, -10  / 		

8.4 Taurus 401 FKW

	MIG/MAG	WIG	E-Hand
Einstellbereich Schweißstrom	5 A - 400 A		
Einstellbereich Schweißspannung	14,3 V – 34,0 V	10,2 V - 26,0 V	20,2 V - 36,0 V
Einschaltdauer bei 40 °C			
100 %	400 A		
Lastspiel	10 min (60 % ED Δ 6 min Schweißen, 4 min Pause)		
Leerlaufspannung	79 V		
Netzspannung (Toleranzen)	3 x 400 V (-25 % bis +20 %)		
Frequenz	50/60 Hz		
Netzsicherung (Schmelzsicherung, träge)	3 x 32 A		
Netzanschlussleitung	H07RN-F4G6		
maximale Anschlussleistung	17,5 kVA	13,5 kVA	18,5 kVA
empfohlene Generatorleistung	25,0 kVA		
Cos ϕ / Wirkungsgrad	0,99 / 90 %		
Isolationsklasse / Schutzart	H / IP 23		
Umgebungstemperatur*	-25 °C bis +40 °C		
Geräte- / Schweißbrennerkühlung	Lüfter / Gas oder Wasser		
Kühlleistung bei 1 l/min	1500 W		
max. Fördermenge	5 l/min		
max. Kühlmittel-Ausgangsdruck	3,5 bar		
max. Tankinhalt	12 l		
Werkstückleitung	70 mm ²		
Drahtvorschubgeschwindigkeit	0,5 m/min bis 25 m/min		
Standardrollenbestückung	1,0 mm + 1,2 mm (für Stahldraht)		
Drahtantriebsart	4-Rollen (37 mm)		
Drahtspulendurchmesser	genormte Drahtspulen bis 300 mm		
Schweißbrenneranschluss	Eurozentralanschluss		
EMV-Klasse	A		
Maße L x B x H in mm	1085 x 450 x 1003		
Gewicht	121,5 kg		
gebaut nach Norm	IEC 60974-1, -2, -5, -10 S / CE		



***Umgebungstemperatur Kühlmittelabhängig! Kühlmitteltemperaturbereich der Schweißbrennerkühlung beachten!**

8.5 Taurus 501 FKW

	MIG/MAG	WIG	E-Hand
Einstellbereich Schweißstrom	5 A - 500 A		
Einstellbereich Schweißspannung	14,3 V - 39,0 V	10,2 V - 30,0 V	20,2 V - 40,0 V
Einschaltdauer bei 40 °C			
60 %	500 A		
100 %	430 A		
Lastspiel	10 min (60 % ED Δ 6 min Schweißen, 4 min Pause)		
Leerlaufspannung	79 V		
Netzspannung (Toleranzen)	3 x 400 V (-25 % bis +20 %)		
Frequenz	50/60 Hz		
Netzsicherung (Schmelzsicherung, träge)	3 x 32 A		
Netzanschlussleitung	H07RN-F4G6		
maximale Anschlussleistung	24,9 kVA	19,3 kVA	25,6 kVA
empfohlene Generatorleistung	34,6 kVA		
Cos ϕ / Wirkungsgrad	0,99 / 90 %		
Isolationsklasse / Schutzart	H / IP 23		
Umgebungstemperatur*	-25 °C bis +40 °C		
Geräte- / Schweißbrennerkühlung	Lüfter / Gas oder Wasser		
Kühlleistung bei 1 l/min	1500 W		
max. Fördermenge	5 l/min		
max. Kühlmittel-Ausgangsdruck	3,5 bar		
max. Tankinhalt	12 l		
Werkstückeleitung	95 mm ²		
Drahtvorschubgeschwindigkeit	0,5 m/min bis 25 m/min		
Standardrollenbestückung	1,0 mm + 1,2 mm (für Stahldraht)		
Drahtantriebsart	4-Rollen (37 mm)		
Drahtspulendurchmesser	genormte Drahtspulen bis 300 mm		
Schweißbrenneranschluss	Eurozentralanschluss		
EMV-Klasse	A		
Maße L x B x H in mm	1085 x 450 x 1003		
Gewicht	124,5 kg		
gebaut nach Norm	IEC 60974-1, -2, -5, -10 S / C €		



***Umgebungstemperatur Kühlmittelabhängig! Kühlmitteltemperaturbereich der Schweißbrennerkühlung beachten!**

9 Zubehör



Leistungsabhängige Zubehörkomponenten wie Schweißbrenner, Werkstückleitung, Elektrodenhalter oder Zwischenschlauchpaket erhalten Sie bei Ihrem zuständigen Vertragshändler.

9.1 Allgemeines Zubehör

Typ	Bezeichnung	Artikelnummer
AK300	Korbspulenadapter K300	094-001803-00001
TYP 1	Frostschutzprüfer	094-014499-00000
KF 23E-10	Kühlflüssigkeit (-10 °C), 9,3 l	094-000530-00000
KF 23E-200	Kühlflüssigkeit (-10 °C), 200 l	094-000530-00001
KF 37E-10	Kühlflüssigkeit (-20 °C), 9,3 l	094-006256-00000
KF 37E-200	Kühlflüssigkeit (-20 °C), 200 l	094-006256-00001
DMDIN TN 200B AR/MIX 35L	Druckminderer Manometer	094-000009-00001
5POLE/CEE/32A/M	Gerätestecker	094-000207-00000
HOSE BRIDGE UNI	Schlauch Brücke	092-007843-00000

9.2 Fernsteller / Anschluss- und Verlängerungskabel

9.2.1 Anschluss 7-polig

Typ	Bezeichnung	Artikelnummer
R40 7POL	Fernsteller 10 Programme	090-008088-00000
R50 7POL	Fernsteller, sämtliche Funktionen des Schweißgerätes direkt am Arbeitsplatz einstellbar	090-008776-00000
FRV 7POL 0.5 m	Anschlussverlängerungskabel	092-000201-00004
FRV 7POL 1 m	Anschlussverlängerungskabel	092-000201-00002
FRV 7POL 5 m	Anschlussverlängerungskabel	092-000201-00003
FRV 7POL 10 m	Anschlussverlängerungskabel	092-000201-00000
FRV 7POL 20 m	Anschlussverlängerungskabel	092-000201-00001
FRV 7POL 25M	Anschlussverlängerungskabel	092-000201-00007

9.2.2 Anschluss 19-polig

Typ	Bezeichnung	Artikelnummer
R10 19POL	Fernsteller	090-008087-00502
RG10 19POL 5M	Fernsteller, Einstellung Drahtgeschwindigkeit, Schweißspannungskorrektur	090-008108-00000
R20 19POL	Fernsteller Programmumschaltung	090-008263-00000
RA5 19POL 5M	Anschlusskabel z. B. für Fernsteller	092-001470-00005
RA10 19POL 10M	Anschlusskabel z. B. für Fernsteller	092-001470-00010
RA20 19POL 20M	Anschlusskabel z. B. für Fernsteller	092-001470-00020
RV5M19 19POL 5M	Verlängerungskabel	092-000857-00000
RV5M19 19POL 10M	Verlängerungskabel	092-000857-00010
RV5M19 19POL 15M	Verlängerungskabel	092-000857-00015
RV5M19 19POL 20M	Verlängerungskabel	092-000857-00020

9.3 Optionen

Typ	Bezeichnung	Artikelnummer
ON LB Wheels 160x40MM	Option Nachrüstung Feststellbremse für Geräteäder	092-002110-00000
ON Holder Gas Bottle <50L	Halteblech für Gasflaschen kleiner 50 Liter	092-002151-00000
ON Shock Protect	Option Nachrüstung Rammschutz	092-002154-00000
ON HS XX1	Halterung für Schlauchpakete und Fernsteller	092-002910-00000
ON Filter T/P	Option Nachrüstung Schmutzfilter für Lufteinlass	092-002092-00000
ON Tool Box	Option Nachrüstung Werkzeugbox	092-002138-00000

9.4 Computerkommunikation

Typ	Bezeichnung	Artikelnummer
PC300.Net	PC300.Net Schweißparametersoftware Set inkl. Kabel und Interface SECINT X10 USB	090-008777-00000
FRV 7POL 5 m	Anschlussverlängerungskabel	092-000201-00003
FRV 7POL 10 m	Anschlussverlängerungskabel	092-000201-00000
FRV 7POL 20 m	Anschlussverlängerungskabel	092-000201-00001
QDOC9000 V2.0	Set bestehend aus Interface, Dokumentationssoftware, Anschlussleitung	090-008713-00000

10 Verschleißteile

VORSICHT



Schäden durch Fremdkomponenten!

Die Herstellergarantie erlischt bei Geräteschäden durch Fremdkomponenten!

- Ausschließlich Systemkomponenten und Optionen (Stromquellen, Schweißbrenner, Elektrodenhalter, Fernsteller, Ersatz- und Verschleißteile, etc.) aus unserem Lieferprogramm verwenden!
- Zubehörkomponente nur bei ausgeschalteter Stromquelle an Anschlussbuchse einstecken und verriegeln!

10.1 Drahtvorschubrollen

10.1.1 Drahtvorschubrollen für Stahldrähte

Typ	Bezeichnung	Artikelnummer
FE 4R 0.6 MM/0.023 INCH LIGHT PINK	Antriebsrollenset, 37 mm, 4 Rollen, V-Nut für Stahl, Edelstahl und Löten	092-002770-00006
FE 4R 0.8 MM/0.03 INCH WHITE	Antriebsrollenset, 37 mm, 4 Rollen, V-Nut für Stahl, Edelstahl und Löten	092-002770-00008
FE 4R 1,0 MM/0.04 INCH BLUE	Antriebsrollenset, 37 mm, 4 Rollen, V-Nut für Stahl, Edelstahl und Löten	092-002770-00010
FE 4R 1.2 MM/0.045 INCH RED	Antriebsrollenset, 37 mm, 4 Rollen, V-Nut für Stahl, Edelstahl und Löten	092-002770-00012
FE 4R 1.4 MM/0.052 INCH GREEN	Antriebsrollenset, 37 mm, 4 Rollen, V-Nut für Stahl, Edelstahl und Löten	092-002770-00014
FE 4R 1.6 MM/0.06 INCH BLACK	Antriebsrollenset, 37 mm, 4 Rollen, V-Nut für Stahl, Edelstahl und Löten	092-002770-00016
FE 4R 2.0 MM/0.08 INCH GREY	Antriebsrollenset, 37 mm, 4 Rollen, V-Nut für Stahl, Edelstahl und Löten	092-002770-00020
FE 4R 2.4 MM/0.095 INCH BROWN	Antriebsrollenset, 37 mm, 4 Rollen, V-Nut für Stahl, Edelstahl und Löten	092-002770-00024
FE 4R 2.8 MM/0.11 INCH LIGHT GREEN	Antriebsrollenset, 37 mm, 4 Rollen, V-Nut für Stahl, Edelstahl und Löten	092-002770-00028
FE 4R 3.2 MM/0.12 INCH VIOLET	Antriebsrollenset, 37 mm, 4 Rollen, V-Nut für Stahl, Edelstahl und Löten	092-002770-00032

10.1.2 Drahtvorschubrollen für Aluminiumdrähte

Typ	Bezeichnung	Artikelnummer
AL 4R 0.8 MM/0.03 INCH WHITE	Antriebsrollenset, 37 mm, für Aluminium	092-002771-00008
AL 4R 1.0 MM/0.04 INCH BLUE	Antriebsrollenset, 37 mm, für Aluminium	092-002771-00010
AL 4R 1.2 MM/0.045 INCH RED	Antriebsrollenset, 37 mm, für Aluminium	092-002771-00012
AL 4R 1.6 MM/0.06 INCH BLACK	Antriebsrollenset, 37 mm, für Aluminium	092-002771-00016
AL 4R 2.0 MM/0.08 INCH GREY/YELLOW	Antriebsrollenset, 37 mm, für Aluminium	092-002771-00020
AL 4R 2.4 MM/0.095 INCH BROWN/YELLOW	Antriebsrollenset, 37 mm, für Aluminium	092-002771-00024
AL 4R 2.8 MM/0.110 INCH LIGHT GREEN/YELLOW	Antriebsrollenset, 37 mm, für Aluminium	092-002771-00028
AL 4R 3.2 MM/0.125 INCH VIOLET/YELLOW	Antriebsrollenset, 37 mm, für Aluminium	092-002771-00032

10.1.3 Drahtvorschubrollen für Fülldrähte

Typ	Bezeichnung	Artikelnummer
FUEL 4R 0.8 MM/0.03 INCH WHITE/ORANGE	Antriebsrollenset, 37 mm, 4 Rollen, V-Nut/Rändel für Fülldraht	092-002848-00008
FUEL 4R 1.0 MM/0.04 INCH BLUE/ORANGE	Antriebsrollenset, 37 mm, 4 Rollen, V-Nut/Rändel für Fülldraht	092-002848-00010
FUEL 4R 1.2 MM/0.045 INCH RED/ORANGE	Antriebsrollenset, 37 mm, 4 Rollen, V-Nut/Rändel für Fülldraht	092-002848-00012
FUEL 4R 1.4 MM/0.052 INCH GREEN/ORANGE	Antriebsrollenset, 37 mm, 4 Rollen, V-Nut/Rändel für Fülldraht	092-002848-00014
FUEL 4R 1.6 MM/0.06 INCH BLACK/ORANGE	Antriebsrollenset, 37 mm, 4 Rollen, V-Nut/Rändel für Fülldraht	092-002848-00016
FUEL 4R 2.0 MM/0.08 INCH GREY/ORANGE	Antriebsrollenset, 37 mm, 4 Rollen, V-Nut/Rändel für Fülldraht	092-002848-00020
FUEL 4R 2.4 MM/0.095 INCH BROWN/ORANGE	Antriebsrollenset, 37 mm, 4 Rollen, V-Nut/Rändel für Fülldraht	092-002848-00024

10.1.4 Drahtführung

Typ	Bezeichnung	Artikelnummer
SET DRAHTFUERUNG	Drahtführungsset	092-002774-00000
ON WF 2,0-3,2MM EFEED	Option zur Nachrüstung, Drahtführung für 2,0-3,2 mm Drähte, eFeed-Antrieb	092-019404-00000
SET IG 4x4 1.6mm BL	Drahteinlaufnippel Set	092-002780-00000
GUIDE TUBE L105	Führungsrohr	094-006051-00000
CAPTUB L108 D1,6	Kapillarrohr	094-006634-00000
CAPTUB L105 D2,0/2,4	Kapillarrohr	094-021470-00000

11 Anhang A

11.1 JOB-List

Massivdraht					Solidwire					
Material	Gas	Inch Ø mm	.030	.040	.045	.060	Job-Nr.			
			0,8	1,0	1,2	1,6	1	3	4	5
SG2/3 G3/4 Si1	CO ₂ -100 / C1		1	3	4	5				
	Ar-82/CO ₂ -18 M21		6	8	9	10				
	Ar-90/CO ₂ -10 M20		11	13	14	15				
CrNi	Ar-97,5/ CO ₂ -2,5/ M12	318 / 1.4576	26	27	28	29				
		307 / 1.4370	30	31	32	33				
		308 / 1.4316	34	35	36	37				
		316 / 1.4430	38	39	40	41				
		Duplex 2209 / 1.4462	42	43	44	45				
		Ar-He-CO ₂	46	47	48	49				
NiCr	Ar-70/He-30 / I3	625	271	272						
		Ar-He-CO ₂ Ar-He-H2-CO ₂	275	276						
CuSi	Ar-100 / I1		98	99	100	101				
CuAl	Ar-100 / I1		106	107	108	109				
CuSi Löten / Brazing	Ar-100 / I1		114	115	116	117				
	Ar97,5/CO ₂ -2,5 M12		110	111	112	113				
CuAl Löten / Brazing	Ar-100 / I1		122	123	124	125				
	Ar97,5/CO ₂ -2,5 M12		118	119	120	121				
AlMg	Ar-100 / I1		74	75	76	77				
	Ar-70/He-30 / I3		78	79	80	81				
AlSi	Ar-100 / I1		82	83	84	85				
	Ar-70/He-30 / I3		86	87	88	89				
Al99	Ar-100 / I1		90	91	92	93				
	Ar-70/He-30 / I3		94	95	96	97				

forceArc®					forceArc puls®					
Material	Gas	Inch Ø mm	.030	.040	.045	.060	Job-Nr.			
			0,8	1,0	1,2	1,6	190	254	255	256
SG2/3 G3/4 Si1	Ar-90/CO ₂ -10 M20									
	Ar-82/CO ₂ -18 M21		189	179	180	181				
CrNi	Ar-97,5/CO ₂ -2,5 M12			251	252	253				
AlMg	Ar-100 / I1				247	248				
AlSi	Ar-100 / I1				249	250				
Al99	Ar-100 / I1				245	246				

rootArc®					rootArc puls®					
Material	Gas	Inch Ø mm	.030	.040	.045	.060	Job-Nr.			
			0,8	1,0	1,2	1,6				
SG2/3 G3/4 Si1	CO ₂ -100 / C1				204	205				
	Ar-82/CO ₂ -18 M21				206	207				

additional	
SP1	129
SP2	130
SP3	131
GMAW non synergic <8m / min	187
GMAW non synergic >8m / min	188
Fugen / gouging	126
WIG / TIG	127
E-Hand / MMA	128

Fülldraht					Flux-Cored					
Material	Gas	Inch Ø mm	.030	.040	.045	.060	Job-Nr.			
			0,8	1,0	1,2	1,6				
G3Si1 / G4Si1 Metal	Ar-82/CO ₂ -21 M21		235	237	238	239				
G3Si1 / G4Si1 Rutil / Basic	Ar-82/CO ₂ -21 M21		240	242	243	244				
		CO ₂ -100 / C1			260	261				
CrNi Metal	Ar-97,5/CO ₂ -2,5 M12				229	230				
CrNi Rutil / Basic	Ar-82/CO ₂ -21 M21				233	234				
		CO ₂ -100 / C1			212	213				

WPQR		
Streckenenergie energy per unit length	$E = \frac{P}{v_s}$	
000 kW : cm / sec = kJ/cm		
		kW : mm / sec = kJ/mm
	Stahl	mild steel
	Edelstahl	stainless steel
	Aluminium	aluminium

Art.-Nr.: 094-021066-00500

Abbildung 11-1

12 Anhang B

12.1 Übersicht EWM-Niederlassungen

Headquarters

EWM AG
 Dr. Günter-Henle-Straße 8
 56271 Mündersbach · Germany
 Tel: +49 2680 181-0 · Fax: -244
 www.ewm-group.com · info@ewm-group.com

Technology centre

EWM AG
 Forststraße 7-13
 56271 Mündersbach · Germany
 Tel: +49 2680 181-0 · Fax: -144
 www.ewm-group.com · info@ewm-group.com



Production, Sales and Service

EWM AG
 Dr. Günter-Henle-Straße 8
 56271 Mündersbach · Germany
 Tel: +49 2680 181-0 · Fax: -244
 www.ewm-group.com · info@ewm-group.com

EWM HIGH TECHNOLOGY (Kunshan) Ltd.
 10 Yuanshan Road, Kunshan · New & Hi-tech Industry Development Zone
 Kunshan City · Jiangsu · Post code 215300 · People's Republic of China
 Tel: +86 512 57867-188 · Fax: -182
 www.ewm.cn · info@ewm.cn · info@ewm-group.cn

EWM HIGHTEC WELDING s.r.o.
 9. května 718 / 31
 407 53 Jirřkov · Czech Republic
 Tel.: +420 412 358-551 · Fax: -504
 www.ewm-jirřkov.cz · info@ewm-jirřkov.cz

Sales and Service Germany

EWM AG
 Sales and Technology Centre
 Grünauer Fenn 4
 14712 Rathenow · Tel: +49 3385 49402-0 · Fax: -20
 www.ewm-rathenow.de · info@ewm-rathenow.de

EWM AG
 Rudolf-Winkel-Straße 7-9
 37079 Göttingen · Tel: +49 551-3070713-0 · Fax: -20
 www.ewm-goettingen.de · info@ewm-goettingen.de

EWM AG
 Sachsstraße 28
 50259 Pulheim · Tel: +49 2234 697-047 · Fax: -048
 www.ewm-pulheim.de · info@ewm-pulheim.de

EWM AG
 August-Horch-Straße 13a
 56070 Koblenz · Tel: +49 261 963754-0 · Fax: -10
 www.ewm-koblenz.de · info@ewm-koblenz.de

EWM AG
 Eiserfelder Straße 300
 57080 Siegen · Tel: +49 271 3878103-0 · Fax: -9
 www.ewm-siegen.de · info@ewm-siegen.de

EWM HIGHTEC WELDING GmbH
 Sales and Technology Centre
 Draisstraße 2a
 69469 Weinheim · Tel: +49 6201 84557-0 · Fax: -20
 www.ewm-weinheim.de · info@ewm-weinheim.de

EWM Schweißtechnik Handels GmbH
 Karlsdorfer Straße 43
 88069 Tettngang · Tel: +49 7542 97998-0 · Fax: -29
 www.ewm-tettngang.de · info@ewm-tettngang.de

EWM Schweißtechnik Handels GmbH
 Heinkelstraße 8
 89231 Neu-Ulm · Tel: +49 731 7047939-0 · Fax: -15
 www.ewm-neu-ulm.de · info@ewm-neu-ulm.de

Sales and Service International

EWM HIGH TECHNOLOGY (Kunshan) Ltd.
 10 Yuanshan Road, Kunshan · New & Hi-tech Industry Development Zone
 Kunshan City · Jiangsu · Post code 215300 · People's Republic of China
 Tel: +86 512 57867-188 · Fax: -182
 www.ewm.cn · info@ewm.cn · info@ewm-group.cn

EWM HIGHTEC WELDING GmbH
 Wiesenstraße 27b
 4812 Pinsdorf · Austria · Tel: +43 7612 778 02-0 · Fax: -20
 www.ewm-austria.at · info@ewm-austria.at

Liaison office Turkey

EWM AG Türkiye İrtibat Bürosu
 İktelli OSB Mah. · Marmara Sanayi Sitesi P Blok Apt. No: 44
 Küçükçekmece / İstanbul Türkiye
 Tel.: +90 212 494 32 19
 www.ewm-istanbul.com.tr · info@ewm-istanbul.com.tr

EWM HIGHTEC WELDING UK Ltd.
 Unit 2B Coopies Way · Coopies Lane Industrial Estate
 Morpeth · Northumberland · NE61 6JN · Great Britain
 Tel: +44 1670 505875 · Fax: -514305
 www.ewm-morpeth.co.uk · info@ewm-morpeth.co.uk

EWM HIGHTEC WELDING Sales s.r.o. / Prodejní a poradenské centrum
 Tyrřova 2106
 256 01 Beneřov u Prahy · Czech Republic
 Tel: +420 317 729-517 · Fax: -712
 www.ewm-benesov.cz · info@ewm-benesov.cz

 Plants

 Branches

 Liaison office

● More than 400 EWM sales partners worldwide