



Hitsauskone

Taurus 355 Synergic S HP MM TKM

099-005407-EW518

13.05.2016

**Register now
and benefit!**
**Jetzt Registrieren
und Profitieren!**

www.ewm-group.com



Yleisiä huomautuksia

VAROITUS



Lue käyttöohje!

Käyttöohjeen tarkoituksena on opastaa käyttäjää käyttämään laitteita turvallisesti.

- Kaikkien järjestelmäkomponenttien käyttöohje, erityisesti turvaohjeet, on luettava ja niitä on noudatettava!
- Noudata tapaturmantorjuntaa koskevia määräyksiä sekä maakohtaisia määräyksiä!
- Käyttöohjetta on säilytettävä laitteen käyttöpaikalla.
- Turva- ja varoituskilvet laitteessa antavat tietoja mahdollisista vaaroista. Niiden on oltava aina tunnistettavissa ja luettavissa.
- Laite on valmistettu tekniikan tason sekä sääntöjen ja normien mukaisesti ja ainoastaan asiantuntijat saavat käyttää, huoltaa ja korjata sitä.



Jos sinulla on laitteen asennukseen, käyttöönottoon, käyttöön, käyttötarkoitukseen tai sijoitustilaan liittyviä kysymyksiä, ota yhteys laitteen jälleenmyyjään tai asiakaspalveluumme numeroon +49 2680 181-0. Valtuutettujen jälleenmyyjien luettelo on osoitteessa www.ewm-group.com.

Vastuumme tämän laitteen käytön osalta rajoittuu nimenomaan laitteen toimintaan. Kaikki muu vastuu on nimenomaisesti poissuljettu. Käyttäjä hyväksyy vastuun poissulkemisen ottaessaan laitteen käyttöön. Valmistaja ei voi valvoa käyttöohjeen noudattamista eikä laitteen asennukseen, käyttöön tai huoltoon liittyviä olosuhteita tai tapoja.

Virheellinen asennus voi johtaa aineellisiin vahinkoihin ja henkilöiden loukkaantumiseen. Näin ollen emme ota minkäänlaista vastuuta tappioista, vahingoista tai kuluista, jotka ovat johtuneet virheellisestä asennuksesta, käytöstä tai huollosta tai jollakin tavalla liittyvät näihin osatekijöihin.

© EWM AG

Dr. Günter-Henle-Straße 8

D-56271 Mündersbach

Tämän käyttöohjeen tekijänoikeudet jäävät laitteen valmistajalle.

Tekstin osittainenkin painaminen edellyttää valmistajan kirjallista lupaa.

Tämän asiakirjan sisältö on tutkittu, tarkastettu ja työstetty huolellisesti, mutta silti muutokset, kirjoitusvirheet ja erehdykset ovat mahdollisia.

1 Sisällys

1	Sisällys	3
2	Turvallisuusohjeet	6
2.1	Huomautuksia näiden käyttöohjeiden käytöstä	6
2.2	Merkkien selitykset	7
2.3	Yleistä	8
2.4	Kuljetus ja asennus	12
2.4.1	Ympäristöolosuhteet	13
2.4.1.1	Ympäristöolosuhteet	13
2.4.1.2	Kuljetus ja säilytys	13
3	Tarkoituksenmukainen käyttö	14
3.1	Käyttökohteet	14
3.2	Laitteeseen liittyvät asiakirjat	15
3.2.1	Takuu	15
3.2.2	Vaatimustenmukaisuusvakuutus	15
3.2.3	Hitsaus työympäristöissä, joissa on lisääntynyt sähköiskun vaara	15
3.2.4	Huoltoasiakirjat (varaosat ja kytkentäkaaviot)	15
3.2.5	Kalibrointi / validointi	15
4	Laitekuvaus – yleiskuvaus	16
4.1	Näkymä edestä	16
4.2	Näkymä takaa	18
4.2.1	Hitsauskoneen käyttölaitteet	20
4.3	Ohjauspaneelin toiminnot ja säätimet	22
4.3.1	Toimintajakso	24
5	Rakenne ja toiminta	25
5.1	Yleistä	25
5.2	Asennus	26
5.2.1	Suojaläppä, laiteohjaus	27
5.2.2	Hitsauspolttimen pidike	28
5.3	Koneen jäähdytys	29
5.4	Maakaapeli, yleistä	29
5.5	Ohjeita hitsausvirtajohtojen vetämiseen	30
5.6	Verkkoliitäntä	32
5.6.1	Verkkoliitäntä	32
5.7	Hitsauspolttimen jäähdytysjärjestelmä	33
5.7.1	Hitsauspolttimen jäähdytyksen liitäntä	33
5.8	Suojakaasun syöttö	34
5.8.1	Kaasutesti	35
5.8.2	Kaasuhuuhdelutoiminto	35
5.8.3	Kaasutesti - Suojakaasumäärän säätäminen	35
5.9	Hitsausparametrien näyttö	36
5.10	MIG/MAG hitsaus	37
5.10.1	Hitsauspolttimen ja maakaapelin liitäntä	37
5.10.2	Langansyöttö	39
5.10.2.1	Langansyöttölaitteen syöttöyksikön suojaläpän avaaminen	39
5.10.2.2	Lankakelan asentaminen	39
5.10.2.3	Syöttörullien vaihto	40
5.10.2.4	Langan kylmäsyöttö	42
5.10.2.5	Kelajarrun asetus	44
5.10.3	MIG/MAG hitsaustehtävien määrittely	45
5.10.4	Hitsaustehtävän valinta	45
5.10.4.1	Perusparametrit	45
5.10.4.2	Toimintatapa	45
5.10.4.3	Kuristusvaikutus / dynamiikka	46
5.10.4.4	superPuls	46
5.10.4.5	Hitsauslangan jälkipaloaika	47
5.10.5	MIG/MAG toimintapiste	48

5.10.5.1	Näytettävän yksikön valinta	48
5.10.5.2	Materiaalivahvuuden toimintapisteasetukset	48
5.10.5.3	Valokaaren pituuden (jännite) korjausasetus	49
5.10.5.4	Lisävarusteet toimintapisteen asettamiseksi	49
5.10.5.5	forceArc	50
5.10.5.6	rootArc	51
5.10.6	MIG/MAG toimintajaksot/ käyttötavat	52
5.10.6.1	Merkkien ja toimintojen selitykset	52
5.10.7	MIG/ MAG ohjelman vaiheet	62
5.10.7.1	Ohjelmajakson parametrien valinta	62
5.10.7.2	MIG/MAG -parametrien yleiskatsaus	63
5.10.7.3	Esimerkki, silloitushitsaus (2-tahti erikoistoiminta)	64
5.10.7.4	Esimerkki, alumiinin silloitushitsaus (2-tahti erikoistoiminta)	64
5.10.7.5	Esimerkki, alumiinin hitsaus(4-tahti erikoistoiminta)	65
5.10.7.6	Esimerkki, ulkonäkösäumat (4-tahti superpulssi)	66
5.10.8	Pääohjelma A	67
5.10.8.1	Parametrien valinta (ohjelma A)	69
5.10.9	MIG/MAG automaattisammutus	69
5.10.10	MIG/MAG-vakiopoltin	70
5.10.11	MIG/MAG -erikoispolttimet	70
5.10.11.1	Ohjelma- ja up/down-toiminnot	70
5.10.11.2	Siirtyminen Push/Pull-käytöstä välisyöttölaitteelle ja takaisin	70
5.10.12	Expert-valikko (MIG/MAG)	71
5.10.13	Valinta	71
5.11	TIG-hitsaus	73
5.11.1	Hitsauspolttimen ja maakaapelin liitäntä	73
5.11.2	Hitsaustehtävän valinta	74
5.11.3	Hitsausvirran asetus	74
5.11.4	TIG-kaaren sytytys	74
5.11.4.1	Liftarc	74
5.11.5	Toimintojen kulku / käyttötavat	75
5.11.5.1	Merkkien ja toimintojen selitykset	75
5.11.6	TIG automaattinen sammutus	78
5.11.7	TIG-ohjelman kulku ("ohjelman vaiheet")	79
5.12	Puikkohitsaus	80
5.12.1	Puikko- ja maakaapelin liitäntä	80
5.12.2	Hitsaustehtävän valinta	81
5.12.3	Hitsausvirran asetus	81
5.12.4	Arcforce	81
5.12.5	Kuumastartti	82
5.12.6	Tarttumisesto	82
5.12.7	Parametrit	82
5.13	Kaukosäädin	83
5.14	Automatisointiliitännät	83
5.14.1	Kaukosäätimen liitäntä, 19-napainen	84
5.15	PC-kytkennät	85
5.16	Kulunvalvonta	85
5.17	Erikoisparametrit (laajennetut asetukset)	85
5.17.1	Parametrien valinta, muuttaminen ja tallentaminen	86
5.17.1.1	Tehdasasetusten palautus	88
5.17.1.2	Erikoisparametrien yksityiskohdat	89
5.18	Laitteen asetusvalikko	98
5.18.1	Parametrien valinta, muuttaminen ja tallentaminen	98
5.18.2	Vastuksen tasaus	100
5.18.3	Energiansäästötila (Standby)	101
6	Huolto, ylläpito ja hävittäminen	102
6.1	Yleistä	102
6.2	Huoltotyöt, huoltovälit	102
6.2.1	Päivittäin suoritettavat huoltotoimenpiteet	102
6.2.1.1	Silmämääräinen katselmus	102

6.2.1.2	Toimintotarkastus.....	102
6.2.2	Kuukausittaiset huoltotoimenpiteet.....	103
6.2.2.1	Silmämääräinen katselmus.....	103
6.2.2.2	Toimintotarkastus.....	103
6.2.3	Vuositarkastus (tarkastus ja testaus käytön aikana).....	103
6.3	Laitteiden käsittely.....	103
6.3.1	Valmistajan ilmoitus loppukäyttäjälle.....	103
6.4	RoHS-direktiivin vaatimusten täyttäminen.....	103
7	Vian korjaus.....	104
7.1	Häiriönpoiston tarkastusluettelo.....	104
7.2	Virheilmoitukset (virtalähde).....	105
7.3	Töiden (JOB) nollaaminen tehdasasetuksiin.....	107
7.3.1	Yksittäisen työn nollaaminen.....	107
7.3.2	Kaikkien JOB-tehtävien nollaaminen.....	108
8	Tekniset tiedot.....	109
8.1	Taurus 355 Synergic S.....	109
9	Lisävarusteet.....	110
9.1	Yleiset lisävarusteet.....	110
9.2	Kaukosäädin / liitäntä- ja jatkojohto.....	110
9.2.1	Liitäntä 7-napainen.....	110
9.2.2	Liitäntä 19-napainen.....	110
9.3	Varusteet.....	111
9.4	Tietokoneysteys.....	111
10	Kulutusosat.....	112
10.1	Langansyöttöpyörät.....	112
10.1.1	Syöttörullat teräkselle.....	112
10.1.2	Langansyöttörullat alumiinille.....	113
10.1.3	Syöttörullat täytelangalle.....	113
10.1.4	Langanohjaus.....	113
11	Liite A.....	114
11.1	JOB-List.....	114
12	Liite B.....	115
12.1	EWM-toimipisteet.....	115

2 Turvallisuusohjeet

2.1 Huomautuksia näiden käyttöohjeiden käytöstä

VAARA

Työskentely- ja toimintamenettelyt, joita on noudatettava tarkasti uhkaavien vakavien tapaturmien ja kuolemantapausten ennalta ehkäisemiseksi.

- Turvallisuustietojen otsikoissa esiintyy sana "VAARA" sekä yleinen varoitussymboli.
- Vaaraa on korostettu myös sivun reunassa olevalla symbolilla.

VAROITUS

Työskentely- ja toimintamenettelyt, joita on noudatettava tarkasti uhkaavien vakavien tapaturmien ja kuolemantapausten ennalta ehkäisemiseksi.

- Turvallisuustietojen otsikoissa esiintyy sana "VAARA" sekä yleinen varoitussymboli.
- Vaaraa on korostettu myös sivun reunassa olevalla symbolilla.

HUOMIO

Työskentely- ja toimintamenettelyt, joita on noudatettava tarkasti myös mahdollisten lievien tapaturmien ennalta ehkäisemiseksi.













- Turvallisuustietojen otsikossa esiintyy aina avainsana "HUOMAUTUS" sekä yleinen varoitussymboli.
- Riskiä on selvennetty sivun reunassa olevalla symbolilla.

Erityisiä teknisiä seikkoja, jotka käyttäjien on muistettava.

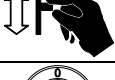
Erlaisiin käyttötilanteisiin tarkoitettut, vaihe vaiheelta opastavat toimintaohjeet sekä luetteloinnit on merkitty luettelomerkillä, esim.:

- Liitä hitsausvirtajohdon liitin asianmukaiseen vastakappaleeseen ja lukitse liitin.

2.2 Merkkien selitykset

Merkki	Kuvaus
	Erityisiä teknisiä seikkoja, jotka käyttäjien on muistettava.
	Oikein
	Väärin
	Paina
	Käyttö kielletty
	Paina ja pidä painettuna
	Kierrä
	Kytke
	Kytke laite pois päältä
	Kytke laite päälle
ENTER	siirtyminen valikkoon
NAVIGATION	navigointi valikossa
EXIT	poistu valikosta
4 s 	Ajan näyttö (esimerkki: odota 4 s / paina)
	Valikon näyttö keskeytynyt (lisäasetukset mahdollisia)
	Työkalu ei tarpeellinen / käyttö kielletty
	Työkalun käyttö tarpeen / käytä

2.3 Yleistä

VAARA



Älä tee laitteelle luvattomia korjauksia tai muutoksia!

Vammojen ja laitteiston vahingoittumisen ehkäisemiseksi yksikön korjaajan tai muuttajan on oltava erikoistunut ja harjaantunut henkilö

Takuu raukeaa, jos laitteeseen on puututtu luvatta.

- Käytä korjaustöihin ainoastaan päteviä henkilöitä (koulutettua huoltohenkilöstöä)!



Sähköiskun vaara!

Hitsauskoneissa käytetään suurjännitteitä, jotka voivat aiheuttaa myös kuolemaan johtavia sähköiskuja ja palovammoja kosketettaessa. Pienjännitteetkin voivat aiheuttaa iskun ja sitä kautta tapaturman.

- Älä koske mihinkään koneen jännitteellisiin osiin!
- Liitäntäkaapeleiden ja johtimien on oltava täysin ehjiä!
- Pelkkä virran sammuttaminen ei riitä! Odota 4 minuuttia, kunnes kondensaattorit ovat purkautuneet.
- Aseta hitsauspoltin ja elektrodinpidin aina eristetylle alustalle!
- Yksikön saa avata ainoastaan erikoishenkilöstö ja vasta, kun verkkojohto on irrotettu pistorasiasta!
- Käytä yksinomaan kuivia suojavaatteita!
- Odota 4 minuuttia, kunnes kondensaattorien varaus on purkautunut!

VAROITUS



Loukkaantumisaara säteilyn tai lämmön vaikutuksesta!

Valokaaren säteily aiheuttaa iho- ja silmävaurioita.

Kosketus kuumiin työkappaleisiin tai kipinät aiheuttavat palovammoja.

- Käytä hitsaussuojusta tai hitsauskypärää riittävällä suojatasolla (käyttöalueesta riippuvainen)!
- Käytä kuivaa suojavaatetusta (esim. kasvonsuojusta, käsineitä jne.) maassasi vallitsevien asetusten ja määräysten mukaisesti!
- Suojaa työhön osallistumattomat henkilöt kaaren säteilyltä ja häikäisyltä paloerippujen ja suoja-verhojen avulla!



Räjähdyksivaara!

Suljetuissa astioissa näennäisen vaarattomatkin aineet voivat kehittää suuren paineen kuumentuessaan.

- Siirrä helposti syttyviä ja räjähdysvaarallisia nesteitä sisältävät astiat pois työskentelyalueelta!
- Älä koskaan kuumenna räjähdysherkkää nestettä, pölyä tai kaasua hitsaamalla tai leikkaamalla!



Tulipalon vaara!

Liekki voi syttyä hitsausprosessin aikaisen korkean lämpötilan, hajakipinöiden, hehkuvan kuumien osien ja kuumen kuonan takia.

Myös hitsauksen aikana esiintyvät hajavirrat voivat aiheuttaa liekin syttymisen!

- Tarkista palovaaratilanne työskentelyalueella!
- Älä kuljeta mukana helposti syttyviä esineitä, kuten tulitikkuja tai sytyttimiä.
- Pidä asianmukaista sammutuskalustoa käden ulottuvilla työskentelyalueella!
- Poista huolellisesti kaikki helposti syttyvien aineiden jäänteet työskentelytilasta ennen hitsauksen aloittamista.
- Jatka työskentelyä hitsatuilla työkappaleilla vasta kun ne ovat jäähtyneet.
- Älä anna niiden koskea helposti syttyviin materiaaleihin!
- Kytke hitsausjohtimet oikein!

VAROITUS

Tapaturmavaara, jos näitä turvallisuusohjeita ei noudateta!

Näiden turvallisuusohjeiden noudattamatta jättäminen voi aiheuttaa kuoleman!

- Lue tämän käyttöohjekirjan turvallisuustiedot huolellisesti!
- Noudata tapaturmantorjuntaa koskevia määräyksiä sekä maakohtaisia määräyksiä!
- Ilmoita työskentelyalueella oleville ihmisille, että heidän on noudatettava määräyksiä!

Vaara useamman virtalähteen yhteiskytkenästä!

Useamman virtalähteen kytkemisen yhdensuuntaisesti tai rivissä saa suorittaa vain valmistajan suosittelema alan ammattihenkilö. Laitteet voidaan sallia kaarihitsaukseen vain tarkastuksen jälkeen, jotta varmistetaan, että sallittua tyhjäkäyntijännitettä ei ylitetä.

- Laitteen kytkennän saa suorittaa ainoastaan alan ammattihenkilö!
- Yksittäisten virtalähteiden käytöstäpoiston aikana on irrotettava kaikki verkko- ja hitsausvirtajohdot luotettavasti koko hitsausjärjestelmästä. (Vastajännitteen vaara!)
- Kommutaattoriytkenällä varustettuja hitsauslaitteita (PWS-sarja) tai vaihtovirtahitsaukseen tarkoitettuja laitteita (AC) ei saa kytkeä yhteen, koska yksinkertainen käyttövirhe saattaa aiheuttaa hitsausjännitteiden luvattoman summauksen.

HUOMIO

Savut ja kaasut!

Savut ja kaasut voivat aiheuttaa hengitysvaikeuksia ja jopa myrkytyksen. Lisäksi liuotinhöyryt (klooratut hiilivedyt) voivat muuttua myrkylliseksi fosgeeniksi hitsauskaaren ultraviolettisäteilyn vaikutuksesta!

- Varmista raittiin ilman riittävyys!
- Pidä liuotinhöyryt kaukana kaaren säteilyalueelta!
- Käytä tarvittaessa sopivaa hengityslaitetta!



Äänialtistus!

Yli 70 dBa ylittävä melu voi aiheuttaa pysyviä kuulovaurioita!

- Käytä sopivaa kuulonsuojausta!
- Työskentelyalueella oleskelevien ihmisten on käytettävä sopivaa kuulonsuojainta!







Sähkömagneettinen kenttä!

Virtalähde voi kehittää sähköisiä tai sähkömagneettisia kenttiä, jotka voivat vaikuttaa elektronisten laitteiden, kuten tietokoneiden ja CNC-koneiden, puhelinlinjojen, sähköjohtojen, signaalijohtimien ja sydämentahdistimien toimintaan.



- Noudata kunnossapito-ohjeita > katso luku 6!
- Vedä hitsausjohtimet keloilta kokonaan!
- Suojaa säteilyalttiit laitteet ja varusteet asianmukaisesti!
- Sydämentahdistimien toiminta voi häiriintyä (kysy lääkäriltä neuvoa tarvittaessa).

-  **Käyttäjyrityksen velvollisuudet!**
Laitteen käytössä on noudatettava kulloisiakin kansallisia määräyksiä ja lakeja!
- Kehysdirektiivin (89/391/EWG) kansalliset sovellukset sekä siihen kuuluvat yksittäiset direktiivit.
 - Erityisesti direktiivi (89/655/EWG) työntekijöiden työssään käyttämille työvälineille asetettavista turvallisuutta ja terveyttä koskevista vähimmäisvaatimuksista.
 - Kunkin maan määräykset työturvallisuudesta ja tapaturmien ehkäisystä.
 - Laitteen pystytys ja käyttö standardin IEC 60974-9 mukaisesti.
 - Tarkista käyttäjän turvallisuustietoinen työskentely säännöllisin väliajoin.
 - Laitteen säännöllinen tarkastus standardin IEC 60974-4 mukaisesti.
-  **Valmistajan takuu ei ole voimassa, jos laitteessa käytetään muita kuin alkuperäisosa!**
- Käytä vain sellaisia järjestelmän osia ja lisälaitteita (virtalähteitä, hitsauspolttimia, elektrodinpitimiä, kaukosäätimiä, varaosia ja kulutusosia yms.), jotka kuuluvat kyseiseen tuoteperheeseen!
 - Liitä ja lukitse lisälaitte liittimeensä laitteen ollessa poissa päältä.
-  **Hitsauksen aikana esiintyvien hajavirtojen aiheuttamat laitevauriot!**
Hitsauksen aikana esiintyvät hajavirrat saattavat aiheuttaa suojajohtimien tuhoutumisen, laitteiden ja sähkölaitteiden vaurioitumisen, rakenneosien ylikuumenemisen ja niistä seuraavia tulipaloja.
- Varmista aina kaikkien hitsausvirtajohtojen kiinteä paikoillaanolo ja tarkista se säännöllisesti.
 - Varmista sähköisesti moitteeton ja kiinteä työkappaleen yhteys!
 - Pystytä, kiinnitä tai ripusta kaikki sähköisesti johtavat virtalähteen osat, kuten kotelo, kuljetusvaunu, nosturirunko sähköisesti eristetyksi!
 - Älä vedä mitään muuta sähköistä käyttövälinettä, kuten porakoneita, kulmahiomakoneita jne. virtalähteeseen, kuljetusvaunuun, nosturirunkoon eristämättä!
 - Aseta hitsauspoltin ja elektrodin pidin aina sähköisesti eristetyksi, kun niitä ei käytetä!
-  **Julkiseen syöttöverkkoon liittämiseksi esitetyt vaatimukset**
Suurteholaitteet voivat vaikuttaa verkon laatuun syöttöverkosta ottamalla sähköllä. Joillekin laitetyppeille voi siksi olla olemassa liitäntärajoituksia tai vaatimuksia suurimmalle mahdolliselle johtoimpedanssille tai tarvittavalle minimaaliselle syöttökapasiteetille yleisen verkon rajapinnassa (yhteinen kytkentäkohta PCC), jolloin myös tässä viitataan laitteiden teknisiin tietoihin. Tässä tapauksessa on käyttäjyrityksen tai käyttäjän vastuulla, tarvittaessa syöttöverkon palveluntarjoajan kanssa neuvottelun jälkeen, varmistaa, että laite voidaan liittää.

**EMC-laiteluokitus**

Standardin IEC 60974-10 mukaisesti hitsauslaitteet on jaettu kahteen sähkömagneettisen yhteensopivuuden luokkaan > katso luku 8:

Luokan A laitteita ei ole tarkoitettu käytettäväksi asuinalueilla, joissa sähköenergia saadaan julkisesta pienjännite-syöttöverkosta. Luokan A laitteiden sähkömagneettisen yhteensopivuuden varmistamisessa voi näillä alueilla esiintyä vaikeuksia, sekä johtoihin liittyvien että säteilyhäiriöiden vuoksi.

Luokan B laitteet täyttävät EMC-vaatimukset niin teollisella kuin asuinalueellakin, mukaan lukien asuinalueet, joissa on liitäntä julkiseen pienjännite-syöttöverkkoon.

Pystytys ja käyttö

Valokaarihitsauslaitteita käytettäessä saattaa joissakin tapauksissa esiintyä sähkömagneettisia häiriöitä, vaikka jokainen hitsauslaite noudattaa normin mukaisia päästöraja-arvoja. Hitsauksesta johtuvista häiriöistä vastaa käyttäjä. Mahdollisten ympäristössä esiintyvien sähkömagneettisten ongelmien arviointia varten on käyttäjän huomioitava seuraavat seikat: (katso myös EN 60974-10 liite A)

- Verko-, ohjaus-, signaali- ja puhelinlinjat
- Radiot ja televisiot
- Tietokoneet ja muut ohjauslaitteet
- Turvalaitteet
- viereisten henkilöiden terveys, erityisesti, jos nämä käyttävät sydämentahdistajaa tai kuulolaitetta
- Kalibrointi- ja mittauslaitteet
- muiden ympäristössä olevien laitteiden häiriönsietokyky
- hitsaustöiden suorittamisen ajankohta

Suosituksia häiriöpäästöjen vähentämiseksi

- Verkkoliitäntä, esim. ylimääräinen verkkosuodatin tai suojaus metalliputkella
- Valokaarihitsauslaitteen huolto
- Hitsausjohtojen tulisi olla mahdollisimman lyhyitä ja tiiviisti yhdessä sekä kulkea lattialla
- Potentiaalintasaus
- Työkappaleen maadoitus. Niissä tapauksissa, joissa työkappaleen suora maadoittaminen ei ole mahdollista, tulisi yhteys suorittaa soveltuvilla kondensaattoreilla.
- Muiden ympäristössä olevien laitteiden tai koko hitsauslaitteen suojaus

2.4 Kuljetus ja asennus

VAROITUS



Suojakaasupullojen virheellisen käsittelyn aiheuttama loukkaantumisvaara!
Suojakaasu-pullojen virheellinen käsittely ja riittämätön kiinnitys voi johtaa vakaviin vammoihin!

- Noudata kaasunvalmistajan ohjeita ja mahdollisia paineilman käyttöä koskevia asetuksia ja määräyksiä!
- Aseta suojakaasupullot niitä varten tarkoitettuihin telineisiin ja kiinnitä ne kiinnikkeillä.
- Suojakaasupullo tulee kiinnittää sen ylemmän puoliskon korkeudelta!
- Pullot on kiinnitettävä tiukasti turvalaitteilla!
- Suojakaasupulloa ei saa kiinnittää venttiin kohdalta!
- Varo kuumentamasta suojakaasupulloa!

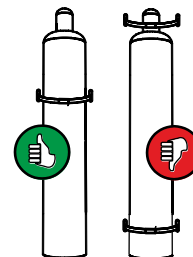

Laitteita ei saa siirtää nosturilla. Onnettomuusvaara!

Laitetta ei saa siirtää nosturilla eikä ripustaa siihen! Laite voi pudota ja aiheuttaa henkilövahinkoja! Kahvat ja kiinnityslaitteet on tarkoitettu ainoastaan käsin kuljetettaviksi!

- Laitetta ei ole tarkoitettu nosturilla siirrettäväksi tai siihen ripustettavaksi!

HUOMIO



Kaatumisvaara!

Kone voi aiheuttaa vaaraa kaatuessaan ja vahingoittaa henkilöitä. Se voi myös vahingoittua liikkeessaan ja asennuksen aikana. Kaatumisenkestävyys on taattu 10°:n saakka (standardin IEC 60974-1 mukaisesti).

- Aseta kone tasaiselle, vakaalle alustalle ja kuljeta sitä myös ainoastaan sellaisella.
- Kiinnitä lisäosat sopivin välinein.



Virtajohtojen irrottamatta jättäminen aiheuttaa vahinkoja!

Kuljetuksen aikana virtajohdot, joita ei ole irrotettu (verkkojohdot, ohjausjohtimet jne.) voivat aiheuttaa vaaratilanteita, esimerkiksi kytketyn laitteen kaatumisen ja henkilövahinkoja!

- Irrota virtajohdot!



Yksiköt on tarkoitettu käytettäväksi pystyasennossa!

Käyttäminen kielletyssä asennossa voi aiheuttaa laitteiston vahingoittumisen.

- **Kuljeta ja käytä laitetta ainoastaan pystyasennossa!**

2.4.1 Ympäristöolosuhteet



Koneen saa asentaa ainoastaan sille soveltuvalla tukevalle ja tasaisella pohjalla ja myös käyttää vain tällaisella alustalla (myös ulkotilat, kotelointiluokka IP 23).

- Käyttäjän on varmistettava, että alusta on vaakatasossa eikä ole liukas, ja työpisteessä on käytettävä riittävää valaistusta.
- Koneen turvallinen käyttö on varmistettava jatkuvasti.



Epätavanomaisen suuri määrä pölyä, happoa, syövyttäviä kaasuja tai aineita voi vahingoittaa laitteistoa.

- Vältä suuri määriä savua, höyryä, öljyhöyryä ja hiontapölyä!
- Vältä ulkoilman suolaa (meri-ilmastossa)!



Riittämätön ilmanvaihto aiheuttaa suorituskyvyn heikkenemistä ja laitteistovahinkoja.

- Noudata käyttöympäristöä koskevia määräyksiä!
- Pidä jäähdytysilman tulo- ja poistoaukot vapaina!
- Pidä 0,5 metrin vähimmäisetäisyys esteisiin!

2.4.1.1 Ympäristöolosuhteet

Ympäröivän ilman lämpötila-alue:

- -25...+40 °C

Suhteellinen ilmankosteus:

- Enintään 50% 40 °C:ssa
- Enintään 90% 20 °C:ssa

2.4.1.2 Kuljetus ja säilytys

Säilytys suljetussa tilassa, ympäröivän ilman lämpötila-alue:

- -30...+70 °C

Suhteellinen ilmankosteus

- Enintään 90 % 20 °C:ssa

3 Tarkoituksenmukainen käyttö

⚠ VAROITUS



Väärästä käytöstä aiheutuvat vaaratekijät!

Laitteisto on valmistettu tekniikan tason mukaisesti sekä sääntöjen / normien mukaisesti teollisuus- ja ammattikäyttöön. Se on tarkoitettu ainoastaan tyyppikilvessä ilmoitettua hitsausmenetelmää varten. Muussa kuin määräysten mukaisessa käytössä voidaan laitteen odottaa aiheuttavan vaaroja henkilöille, eläimille ja omaisuudelle. Laitteistoa saa käyttää ainoastaan asianmukaisen käyttötavan mukaisesti.

- Laitetta saa käyttää ainoastaan määräystenmukaisesti ja opastetun, ammattitaitoisen henkilöstön toimesta!
- Laitetta ei saa muuttaa tai mukauttaa epäasianmukaisesti!

Valokaarihitsauslaite MSG- ja alamenetelmänä TIG-hitsaukseen Liftarcilla (kontaktisytytys) tai puikkohitsaus. Lisäkomponentit voivat tarvittaessa laajentaa toimintolaajuutta (katso vastaava dokumentaatio samannimisessä luvussa).

3.1 Käyttökohteet

Laitesarja	Päämenetelmä							Alamenetelmä		
	MIG/MAG-vakiokaarihitsaus				MIG/MAG-pulssikaarihitsaus			TIG-hitsaus (Liftarc)	Puikkohitsaus	Taittaus
	forceArc	rootArc	coldArc	pipeSolution	forceArc puls	rootArc puls	coldArc puls			
alpha Q puls MM	<input checked="" type="checkbox"/>	<input checked="" type="checkbox"/>	<input checked="" type="checkbox"/>	<input checked="" type="checkbox"/>	<input checked="" type="checkbox"/>	<input checked="" type="checkbox"/>	<input checked="" type="checkbox"/>	<input checked="" type="checkbox"/>	<input checked="" type="checkbox"/>	<input checked="" type="checkbox"/>
Phoenix puls MM	<input checked="" type="checkbox"/>	<input checked="" type="checkbox"/>	<input type="checkbox"/>	<input type="checkbox"/>	<input checked="" type="checkbox"/>	<input checked="" type="checkbox"/>	<input type="checkbox"/>	<input checked="" type="checkbox"/>	<input checked="" type="checkbox"/>	<input checked="" type="checkbox"/>
Taurus Synergic S MM	<input checked="" type="checkbox"/>	<input checked="" type="checkbox"/>	<input type="checkbox"/>	<input type="checkbox"/>	<input type="checkbox"/>	<input type="checkbox"/>	<input type="checkbox"/>	<input checked="" type="checkbox"/>	<input checked="" type="checkbox"/>	<input checked="" type="checkbox"/>

mahdollinen

ei mahdollinen

3.2 Laitteeseen liittyvät asiakirjat

3.2.1 Takuu



Lisätietoja saat oheisesta esitteestä "Warranty registration" sekä takuu-, huolto- ja tarkastustiedoista sivuilta www.ewm-group.com!

3.2.2 Vaatimustenmukaisuusvakuutus



Kuvattu laite vastaa suunnittelunsa ja rakennetyypinsä puolesta seuraavia EY-direktiivejä:

- Pienjännitedirektiivi (2006/95/EY)
- Direktiivi sähkömagneettisesta yhteensopivuudesta (2004/108/EY)

Mikäli laitetta on muokattu tai korjattu omatoimisesti tai standardissa "Kaarihitsauslaitteet – Osa 4: Määräaikaistarkastus ja testaus" annettuja määräaikoja ei ole noudatettu ja/tai laite on uudelleenkoottu tavalla, joka ei ole EWM:n nimenomaisesti sallima, tämä lauseke mitätöityy. Jokaisen tuotteen mukana toimitetaan alkuperäisenä erityinen vaatimustenmukaisuusvakuutus.

3.2.3 Hitsaus työympäristöissä, joissa on lisääntynyt sähköiskun vaara



Laitteet voidaan ottaa käyttöön määräysten ja standardien IEC 60974, EN 60974 ja VDE 0544 mukaisesti ympäristöissä, joissa on lisääntynyt sähköiskun vaara.

3.2.4 Huoltoasiakirjat (varaosat ja kytkentäkaaviot)

VAARA



Älä tee laitteelle luvattomia korjauksia tai muutoksia!

Vammojen ja laitteiston vahingoittumisen ehkäisemiseksi yksikön korjaajan tai muuttajan on oltava erikoistunut ja harjaantunut henkilö

Takuu raukeaa, jos laitteeseen on puututtu luvatta.

- Käytä korjauksiin ainoastaan päteviä henkilöitä (koulutettua huoltohenkilöstöä)!

KytKentäkaaviot toimitetaan alkuperäisinä laitteen mukana.

Varaosia voi tilata jälleenmyyjältä, jolta laite on ostettu.

3.2.5 Kalibrointi / validointi

Täten vakuutamme, että tämä laite on tarkastettu voimassa olevien normien IEC/EN 60974, ISO/EN 17662, EN 50504 mukaisesti kalibroiduilla mittausvälineillä ja että se noudattaa sallittuja toleransseja. Suositeltu kalibrointiväli: 12 kuukautta



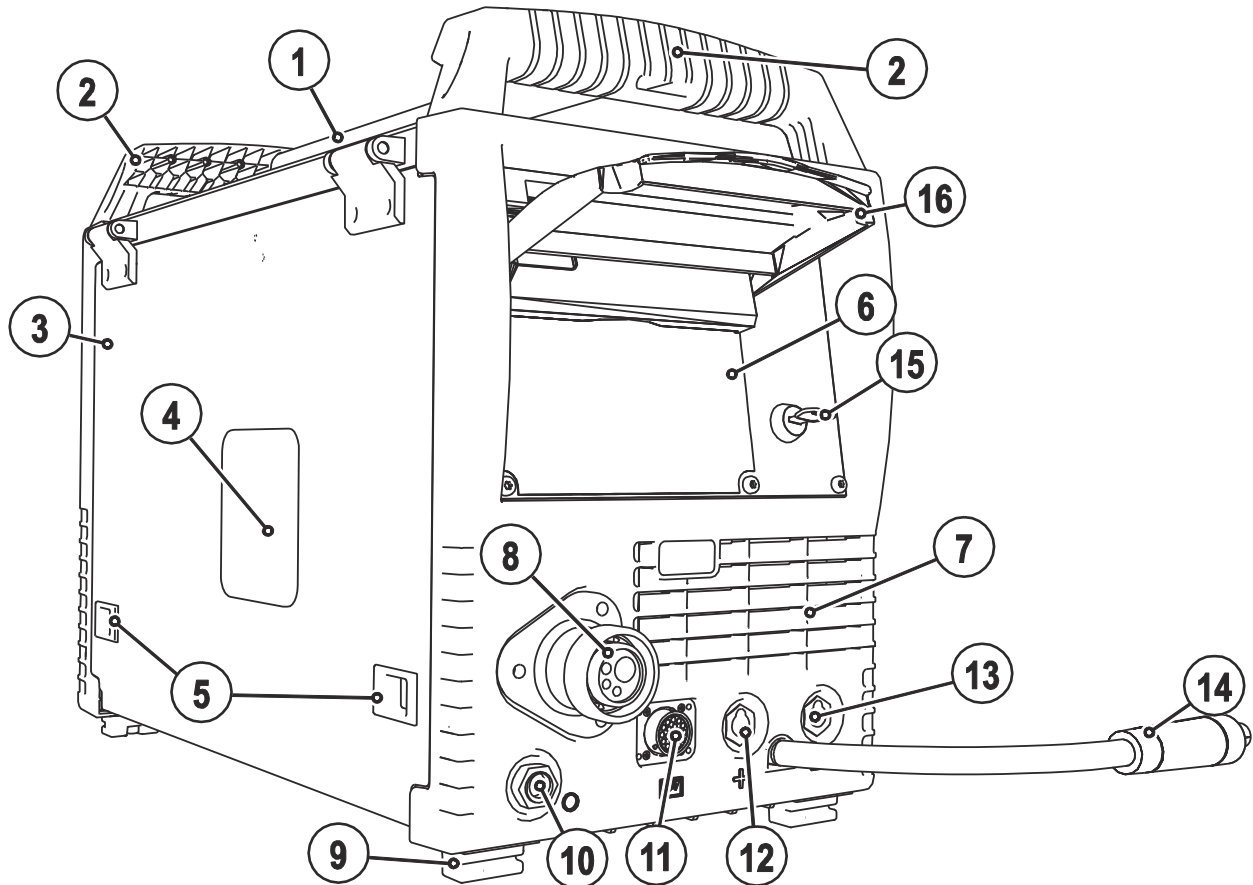

4 Laitekuvaus – yleiskuvaus

4.1 Näkymä edestä

 Jos laitekonfiguraation esitys on poikkeava, kyse voi olla joko tehdasasetetuista lisävaihtoehdoista tai jälkivarusteluvaihtoehdoista.







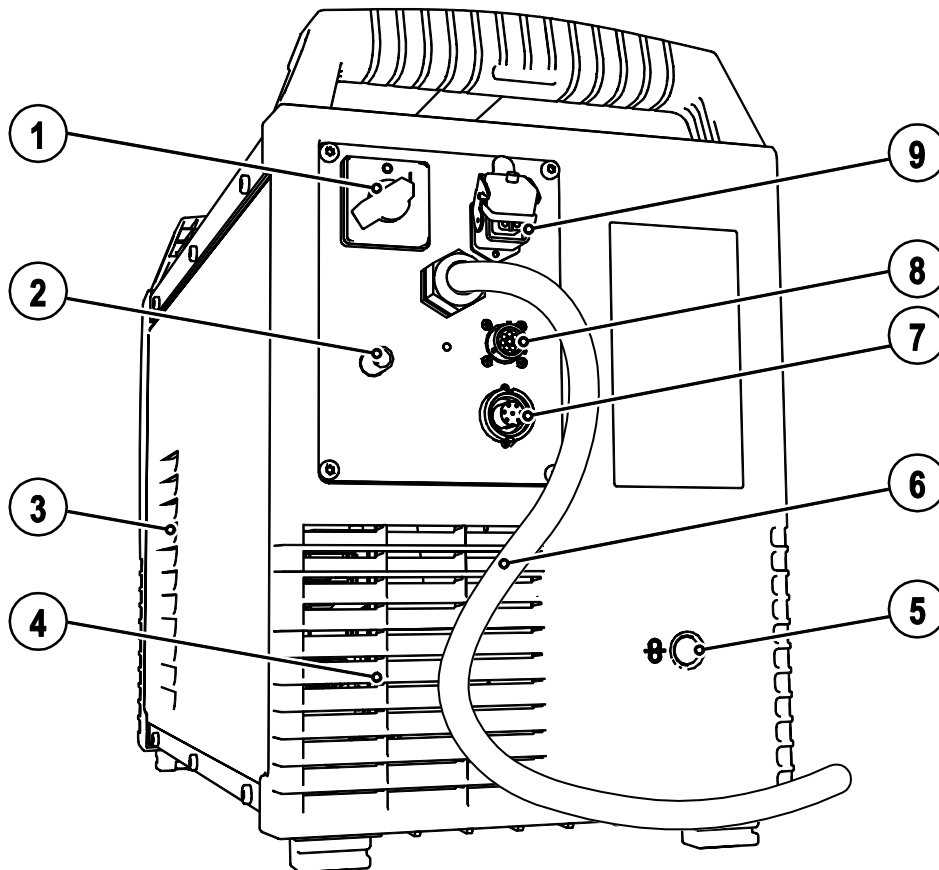

Kuva 4-1

Merkki	Symboli	Kuvaus
1		Kuljetuskahva
2		Kahva koneen siirtelyä varten
3		Suojaläppä Suojus langansyöttölaitteen syöttöyksikölle ja muille käyttölaitteille. Sisäpuolella sijaitsee aina laitesarjasta riippuen muita tarrakilpiä, joissa on tietoja kuluviista osista ja JOB-luetteloista.
4		Tarkistusikkuna Jäljelläolevan lankamäärän tarkistus
5		Sivusalpa, suojakannen lukko
6		Koneen säädöt > katso luku 4.3
7		Jäähdytysilman sisäänmeno
8		Hitsauspolttimen liitäntä (Euro- tai Dinsekeskusliitäntä) Integroitu hitsausvirta, suojakaasu ja poltiniipaisin
9		Koneen jalat
10		Paikoitus liitin napaisuudenvälintakaapelille Pidike napaisuudenvälintakaapelille puikkohitsausmoodissa tai kuljetuksessa.
11		Liitin, 19-napainen (analoginen) Analogisten lisätarvikkeiden kytkemiseen (kaukosäätimet, hitsauspolttimen ohjauskaapelit, jne.)
12		Liitin, hitsausvirta "+" <ul style="list-style-type: none"> • ----- MIG/MAG-täytelankahitsaus: Työkappaleen liitäntä • ----- TIG-hitsaus: Työkappaleen liitäntä • ----- Puikkohitsaus: Hitsauspuikon pitimen tai työkappaleen liitäntä
13		Liitin, hitsausvirta "-" <ul style="list-style-type: none"> • ----- MIG/MAG-hitsaus: Työkappaleen liitäntä • ----- TIG-hitsaus: Hitsauspolttimen hitsausvirtaliitäntä • ----- Puikkohitsaus: Hitsauspuikon pitimen tai työkappaleen liitäntä
14		Hitsausvirtakaapeli, napaisuuden valinta Hitsausvirta Euro-keskusliitäntään / polttimeen, mahdollistaa napaisuuden valinnan. <ul style="list-style-type: none"> • ----- MIG/MAG: Liitäntäpistoke, hitsausvirta "+" • ----- Itsesuojaava täytelanka/TIG: Liitin, hitsausvirta "-" • ----- Puikkohitsaus: Pysäköintiholkki
15		Avainkytkin luvattoman käytön estämiseksi > katso luku 5.16 <ul style="list-style-type: none"> 1----- Muutokset mahdollisia 0----- Muutokset eivät mahdollisia
16		Suojakansi > katso luku 5.2.1

4.2 Näkymä takaa





Kuva 4-2

Merkki	Symboli	Kuvaus
1		Pääkytkin, laite päälle / pois päältä
2		Liitosnipa G ¹ / ₄ , suojaakaasuliitäntä
3		Jäähdytysilman sisäänmeno
4		Jäähdytysilman ulostulo
5		Syöttöaukko ulkoista langansyöttöä varten Kotelossa valmiina oleva syöttöaukko ulkoista langansyöttöä varten.
6		Verkkoliitäntäjohdin ja sen vedonpoistin > katso luku 5.6
7		7-napainen liitin (digitaalinen) Digitaalisten lisälaitteiden kytkemiseen (dokumentointiasemat, robottisovellukset, kaukosäätimet jne.)
8		8-napainen liitin Jäähdytysyksikön ohjauskaapeli
9		4-napainen liitin Jäähdytysyksikön syöttöjännite

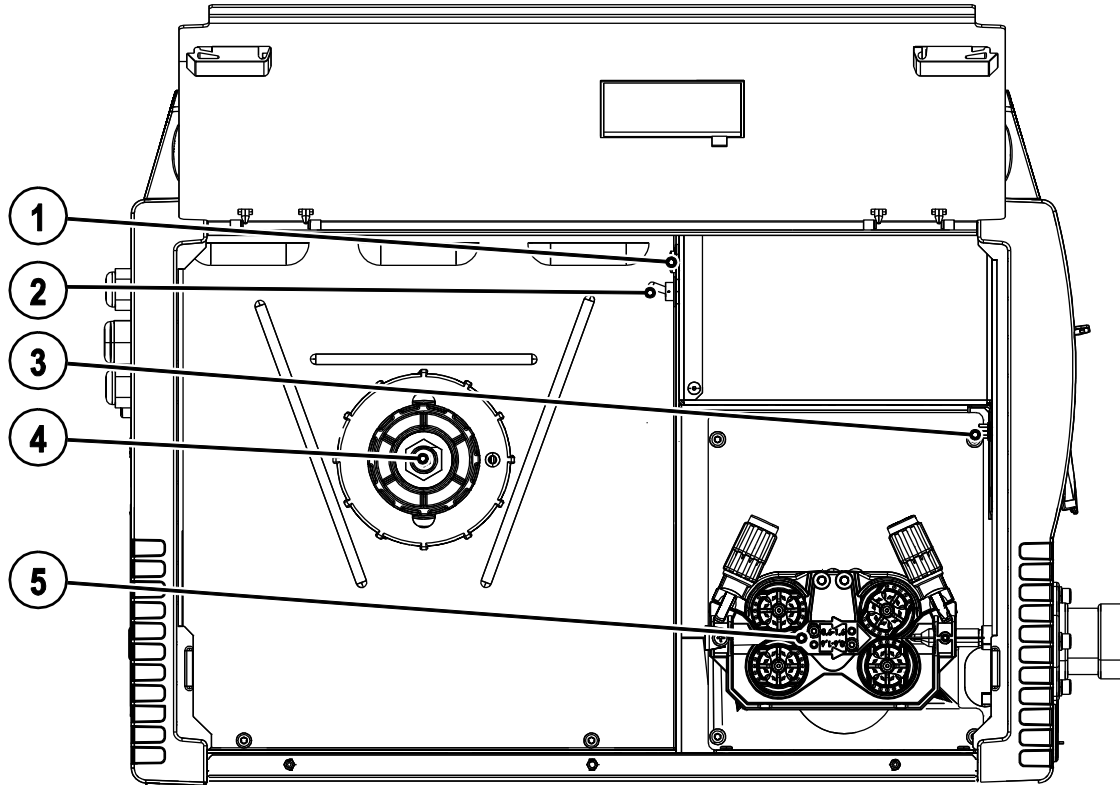
4.2.1 Hitsauskoneen käyttölaitteet



Kuva 4-3





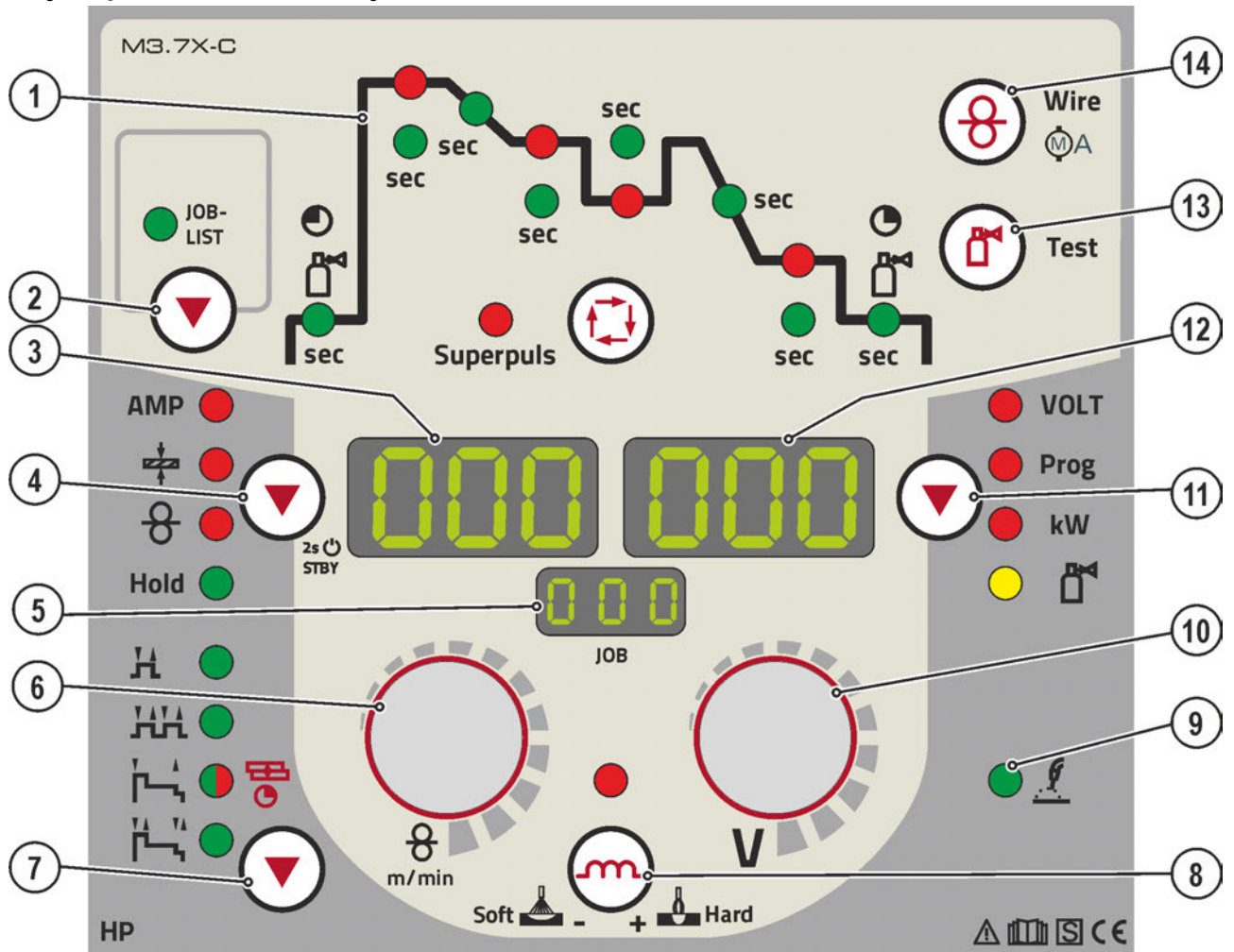









Merkki	Symboli	Kuvaus
1		Automaattisulake Langansyöttömoottorin syöttöjännitteen sulake kuittaa lauennut sulake painamalla tästä
2		Hitsauspolttimen toiminnon vaihtokytkin (edellyttää erikoispolttimen käyttöä) Ohjelmien tai töiden (JOB) vaihto Hitsausparametrien portaaton säätö
3		PC-liitäntä, sarjaliitin (D-Sub-liitin, 9-napainen)
4		Lankakelan pidin
5		Langansyöttöyksikkö

4.3 Ohjauspaneelin toiminnot ja säätimet



Kuva 4-4

Merkki	Symboli	Kuvaus
1		Toimintajakso > katso luku 4.3.1
2		Painike, hitsaustehtävän valinta (JOB) Valitse hitsaustehtävä hitsaustehtäväluettelon (JOB-LIST) perusteella (ei Phoenix Expert). Luettelo sijaitsee langansyöttölaitteen syöttöyksikön suojaluukun sisäpuolella tai myös tämän käyttöohjeen liitteenä.
3		Näyttö, vasen Hitsausvirta, materiaalin paksuus, langansyöttönopeus, pitoarvot
4		Painike, parametrivalinta vasen / energiansäästötila AMP ----- Hitsausvirta + ----- Materiaalin paksuus ⊗ ----- Langannopeus Hold ----- Hitsauksen jälkeen pääohjelmasta näytetään viimeksi hitsatut arvot. Merkkivalo palaa. STBY ----- 2 s:n painalluksen jälkeen laite vaihtaa energiansäästötilaan. Uudelleenaktivointiin riittää minkä tahansa säätimen käyttö.
5		Näyttö, JOB Ajankohtaisesti valitun hitsaustehtävän (JOB-numero) näyttö.
6		Hitsausparametrien asetuksen valintakiekkö Hitsausarvojen asetus valitulle työlle ja muiden hitsausparametrien asetus

Merkki	Symboli	Kuvaus
7		Käyttötilan valintapainike H ----- 2-tahti toiminta HH ----- 4-tahti toiminta  ----- Vihreä merkkivalo syttyy 2-tahti erikoisohjelma  ----- Punainen merkkivalo syttyy MIG-pistehitsaus  ----- 4-tahti erikoisohjelma
8		Painike, kuristusvaikutus (valokaaridynamiikka)  ----- Valokaari kovempi ja kapeampi  ----- Valokaari pehmeämpi ja leveämpi
9		Normaalin MIG/MAG-hitsauksen merkkivalot
10		Valokaaren pituuden korjaus/Hitsausohjelman valinta, valintanuppi <ul style="list-style-type: none"> ----- Valokaaren pituuden korjaus -9.9 V ...+9.9 V. ----- Hitsausohjelmien 0 - 15 valinta (ei mahdollinen lisälaitteet kuten ohjelmapolttimet kytkettyinä).
11		Painike, parametrivalinta oikea VOLT ----- Hitsausjännite Prog ----- Ohjelmanumero kW ----- Hitsaustehonäyttö  ----- Kaasun läpivirtausmäärä (lisävaruste)
12		Näyttö, oikea Hitsausjännite, ohjelmanumero, moottorivirta (langansyöttölaitteen syöttöyksikkö)
13		Kaasun virtauksen testi-/huuhtelupainike <ul style="list-style-type: none"> ----- Kaasun virtauksen testaus: Suojakaasun virtausmäärän asetukseen ----- Huuhtelu: Pidempien välikaapeliin huuhteluun <i>> katso luku 5.8</i>
14		Painike, langansyöttö / moottorivirta (langansyöttölaitteen syöttöyksikkö) <i>> katso luku 5.10.2.4</i>

4.3.1 Toimintajakso

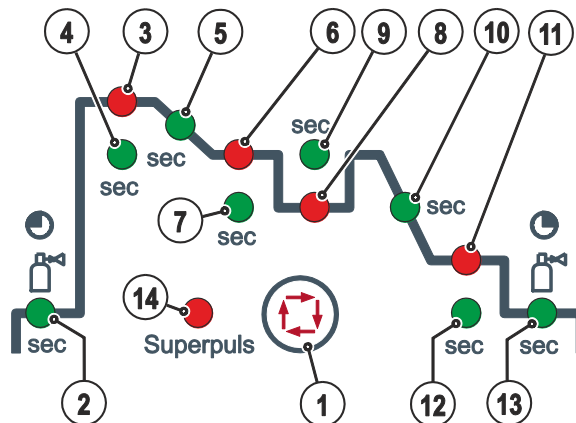

Kuva 4-5

Merkki	Symboli	Kuvaus
1		Hitsausparametrien valintapainike Tällä painikkeella valitaan hitsausprosessin mukaiset hitsausparametrit ja käyttötila
2		Merkkivalo, kaasun esivirtausaika Asetusalue 0,0...20,0 s.
3		Merkkivalo, Aloitusohjelma (P_{START}). <ul style="list-style-type: none"> Langansyöttönopeus: 1 - 200 % pääohjelmasta P_A Valokaaren pituuden korjaus -9.9 V ... +9.9 V
4	sec	Merkkivalo, aloitusaika Asetusalue absoluuttinen 0,0 - 20,0 s (0,1 s välein).
5	sec	Merkkivalo, slope-aja ohjelmointi P_{START} pääohjelmaan P_A Asetusalue 0,0 - 20,0 s (0,1 sekunnin välein).
6		Merkkivalo, pääohjelma (P_A). <ul style="list-style-type: none"> Langansyöttönopeuden säätö WF-min. - WF-max. Valokaaren pituuden korjaus -9.9 V...+9.9 V
7	sec	Merkkivalo, pääohjelman kesto (P_A). Asetusalue 0,1 - 20,0 s (0,1 sekunnin välein). Käytetään esim. super-pulssitoiminnon yhteydessä
8		Merkkivalo, rajoitettu pääohjelma (P_B). <ul style="list-style-type: none"> Langansyöttönopeus: 1 - 200 % pääohjelmasta P_A Valokaaren pituuden korjaus -9.9 V...+9.9 V
9	sec	Merkkivalo, rajoitetun pääohjelman kesto (P_B). Asetusalue 0,0 - 20,0 s (0,1 sekunnin välein). Käytetään esim. super-pulssitoiminnon yhteydessä.
10	sec	Merkkivalo, slope-ajan ohjelmointi P_A (tai P_B) lopetusohjelmaan P_{END} Asetusalue 0,0 - 20,0 s (0,1 sekunnin välein).
11		Merkkivalo, lopetusohjelman kesto (P_{END}). <ul style="list-style-type: none"> Langansyöttönopeus: 1 - 200 % pääohjelmasta P_A Valokaaren pituuden korjaus -9.9 V ... +9.9 V
12	sec	Merkkivalo, lopetusohjelman kesto (P_{END}). Asetusalue 0,0 - 20,0 s (0,1 sekunnin välein).
13		Merkkivalo, kaasun jälkivirtausaika Asetusalue 0,0...20,0 s.
14	Superpuls	Merkkivalo, Super-pulssitoiminto Syttyy, kun Super-pulssitoiminto on aktiivinen

5 Rakenne ja toiminta

5.1 Yleistä

VAROITUS



Sähköiskun aiheuttama tapaturmavaara!

Kosketus jännitteellisiin osiin, kuten hitsausvirtapistukoihin, voi tappaa!

- Noudata käyttöohjeiden alkusivuilla annettuja turvallisuusohjeita.
- Laitteen saa ottaa käyttöön vain sellainen henkilö, jolla on asianmukainen kokemus kaarihitsauskoneiden avulla työskentelystä!
- Kytkeäntä- ja hitsausjohtimet (esim. elektrodinpidin, hitsauspoltin, työkappalejohdin, rajapinnat) saa kytkeä vain, kun virta on katkaistuna koneesta.

HUOMIO



Kaarihitsauslaitteen eristäminen hitsausjännitteen varalta!

Kaikkia hitsausvirtapiiriin aktiivisia osia ei voida suojata suoran koskettamisen varalta. Tässä hitsaajan on vaikutettava turvallisuutta lisäävällä käyttäytymisellään vaaroja vastaan. Pienjännitteetkin voivat aiheuttaa iskun ja sitä kautta tapaturman.

- Käytä kuivia, vahingoittumattomia suojarusteita (jalkineet, joissa kumipohja / hitsaussuojakäsineet nahkaa, ilman niittejä tai nastoja)!
- Vältä eristämättömien liitäntäholkkien tai pistokkeiden suoraa koskettamista!
- Sijoita hitsauspoltin tai elektrodin pidin aina eristetylle pinnalle!



Palovammojen vaara hitsausvirran liitännässä!

Jos hitsausvirran liitäntöjä ei ole lukittu, kytkennät ja johtimet kuumenevat ja voivat aiheuttaa palovammoja kosketettaessa!

- Tarkista hitsausvirtojen liitännät päivittäin ja lukitse ne kiertämällä tarvittaessa myötapäivään.



Liikkuvat osat voivat aiheuttaa vaaran!

Langansyöttölaitteissa on liikkuvia osia, joiden väliin joutunut käsi, hiukset, vaate tai työkalu voivat aiheuttaa henkilövahingon!

- Älä kurota kohti pyöriä tai liikkuvia osia tai syöttöpyörästä!
- Pidä kaikki kotelon kannet ja suojahatut suljettuna laitteen ollessa toiminnassa!



Hitsauspoltimesta arvaamattomasti ohjautuva hitsauslanka voi aiheuttaa henkilövahingon!

Hitsauslanka voi ohjautua polttimesta erittäin suurella nopeudella ja väärin ohjattuna se voi purkautua polttimesta hallitsemattomasti aiheuttaen henkilövahingon!

- Aseta koko langansyöttölinja lankakelalta polttimeen asianmukaisesti ja tarkista asetus ennen virran kytkemistä laitteeseen!
- Irrota langansyöttölaitteen syöttöyksikön paininpyörät, kun poltinta ei ole kytketty!
- Tarkista langanjohtimet säännöllisesti!
- Pidä kaikki kotelon kannet ja suojahatut suljettuna laitteen ollessa toiminnassa!



Sähköiskun aiheuttamat vaarat!

Tyhjäkäyntijännite ja hitsausjännite ohjataan samanaikaisesti molempiin liittimiin hitsattaessa vuoroin TIG- ja puikkohitsauksella siten, että laitteeseen on kytketty sekä hitsauspoltin että elektrodin pidin.

- Tästä syystä poltin ja elektrodin pidin tulisi aina sijoittaa eristetylle pinnalle ennen työskentelyn aloittamista ja taukojen aikana.



Lisälaitteet ja virtalähde voivat vaurioitua väärän kytkennän seurauksena!

- **Liitä ja lukitse lisälaitteita vain asianmukaista liitintä käyttäen laitteen ollessa sammutettuna.**
- **Tarkemmat ohjeet saa kunkin lisälaitteen käyttöohjeesta.**
- **Lisälaitteet tunnistetaan automaattisesti, kun virtalähde on käynnistetty.**



Pölynsuojahatut suojaavat liitäntäpistokkeita ja konetta liialta ja vahingoittumiselta.

- **Pölynsuojahattu on asennettava liitäntään, jos sitä ei käytetä lisälaitetta varten.**
- **Viallinen tai hävinnyt hattu on korvattava uudella!**

5.2 Asennus

VAROITUS



Laitteita ei saa siirtää nosturilla. Onnettomuusvaara!

Laitetta ei saa siirtää nosturilla eikä ripustaa siihen! Laite voi pudota ja aiheuttaa henkilövahinkoja! Kahvat ja kiinnityslaitteet on tarkoitettu ainoastaan käsin kuljetettaviksi!

- Laitetta ei ole tarkoitettu nosturilla siirrettäväksi tai siihen ripustettavaksi!
- Nostaminen tai käyttö ripustetussa tilassa on, laitteen mallista riippuen, valinnaista ja se on tarvittaessa jälkivarusteltava > katso luku 9!



Koneen saa asentaa ainoastaan sille soveltuvalla tukevalla ja tasaisella pohjalla ja myös käyttää vain tällaisella alustalla (myös ulkotilat, kotelointiluokka IP 23).

- **Käyttäjän on varmistettava, että alusta on vaakatasossa eikä ole liukas, ja työpisteessä on käytettävä riittävää valaistusta.**
- **Koneen turvallinen käyttö on varmistettava jatkuvasti.**

5.2.1 Suojäläppä, laiteohjaus

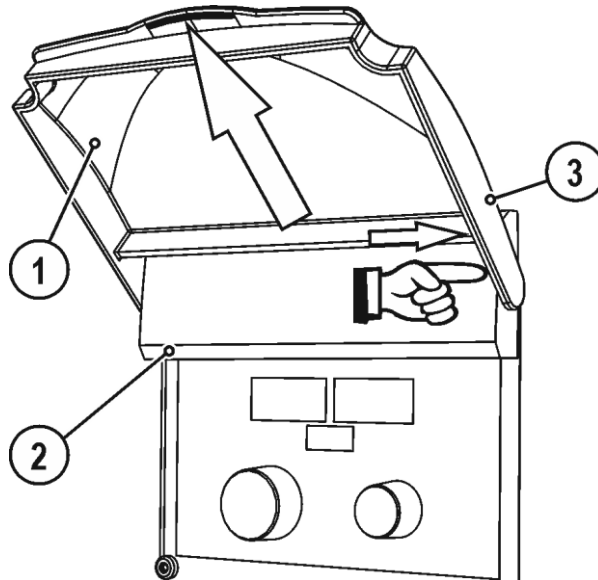

Kuva 5-1

Merkki	Symboli	Kuvaus
1		Suojakansi
2		Suojakansi
3		Suojakannen kiinnitysvarsi

- Työnnä suojakannen oikeanpuoleinen kiinnitysvarsi oikealle ja irrota suojakansi.

5.2.2 Hitsauspolttimen pidike

Seuraavassa kuvattu tuote kuuluu laitteen toimituslaajuuteen.

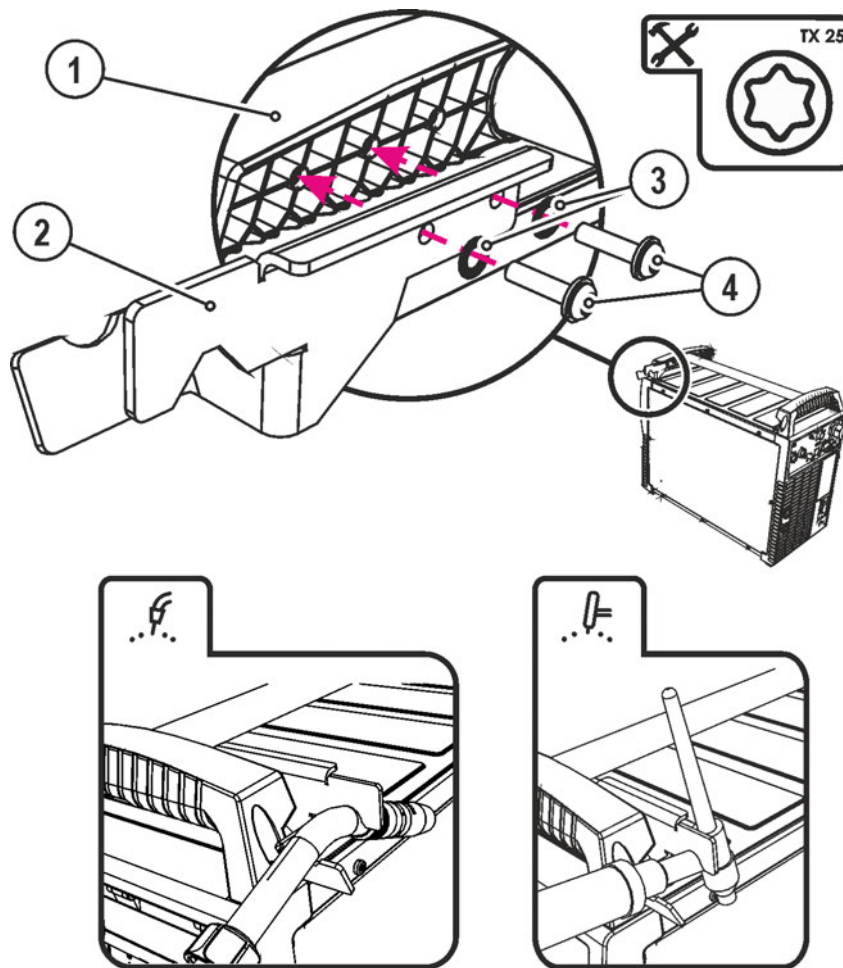

Kuva 5-2

Merkki	Symboli	Kuvaus
1		Kuljetuskahvan poikittaiskannatin
2		Polttimen pidike
3		Lamelliainkat
4		Kiinnitysruuvit

- Ruuvaa polttimen pidike kiinnitysruuveilla kuljetuskahvan poikittaiskannattimeen.
- Työnnä hitsauspoltin kuvassa esitetyllä tavalla hitsauspolttimen pidikkeeseen.

5.3 Koneen jäähdytys

Seuraavia varotoimia on noudatettava, jotta tehokomponenttien käyttösuhte on optimaalinen:

- Varmista, että työskentelyalueella on riittävä ilmanvaihto.
- Älä tuki ilman tulo- ja lähtöaukkoja koneessa.
- Älä päästä koneeseen metalliosia, pölyä äläkä muitakaan esineitä.

5.4 Maakaapeli, yleistä

HUOMIO







Maakaapelin virheellisen kytkennän aiheuttamien palovammojen vaara!

Kytkenäkohdassa oleva maali, ruoste ja lika heikentävät virran kulkua ja voivat aiheuttaa hajavirtoja hitsauksen aikana.

Hajavirta voi aiheuttaa hitsauksen aikana tulipalon ja vammoja!

- Puhdista kosketuspinnat!
- Kiinnitä työkappalejohdin varmasti!
- Älä käytä työkappaleen rakenneosia hitsausvirran paluujohtimena!
- Ole huolellinen: tehokytkenöissä ei saa olla vikoja!

5.5 Ohjeita hitsausvirtajohtojen vetämiseen

-  Virheellisesti vedetyt hitsausvirtajohdot voivat aiheuttaa valokaaren häiriöitä (välkkymistä)!
-  Vedä ilman HF-sytytyslaitteita olevien hitsausvirtalähteiden (MIG/MAG) maakaapeli ja kaapelipaketti mahdollisimman pitkään, lähellä toisiaan, rinnakkain.
-  Vedä HF-sytytyslaitteella (TIG) varustettujen hitsausvirtalähteiden maakaapeli ja kaapelipaketti pitkään rinnakkain, n. 20 cm:n etäisyydelle HF-ylilyöntien välttämiseksi.
-  Säilytä yleisesti n. 20 cm:n vähimmäisetäisyys tai enemmän muiden hitsausvirtalähteiden johtoihin keskenäisten vaikutteiden välttämiseksi.
-  Käytä mahdollisimman lyhyitä kaapeleita. Optimaalisiin hitsaustuloksiin kork. 30 m (maakaapeli + välikaapelipaketti + polttimeen johto).

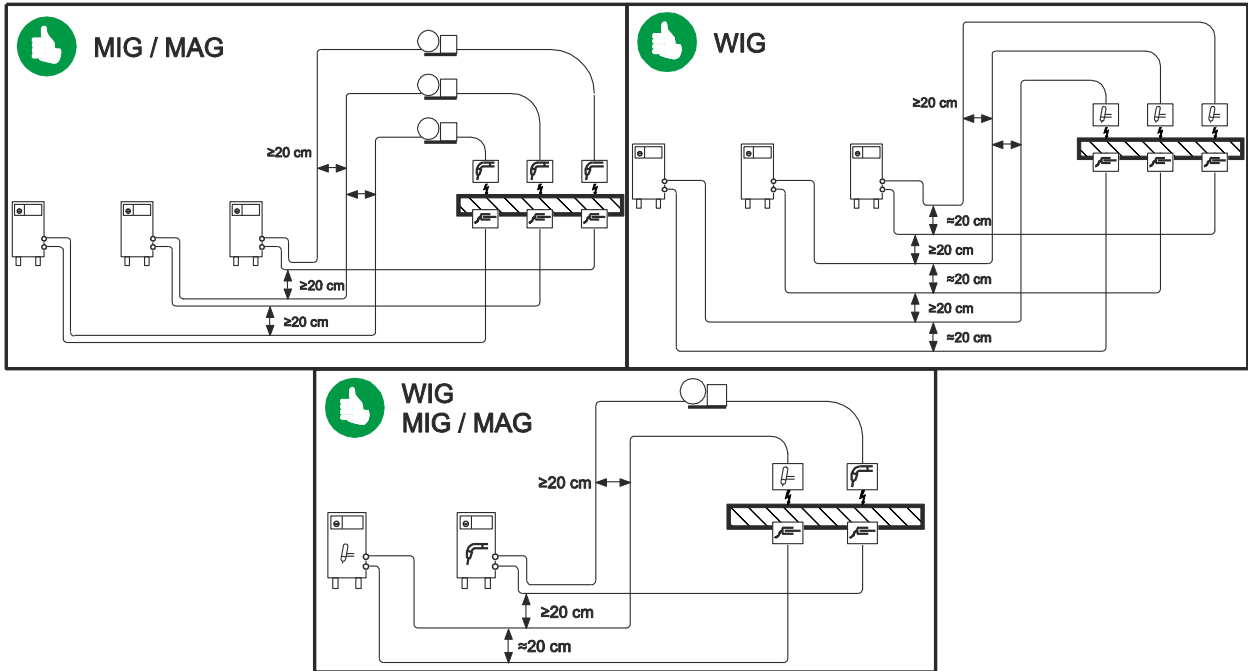

Kuva 5-3

 **Kuhunkin hitsauskoneeseen on liitetty oma erillinen maakaapelinsa työkappaleeseen!**

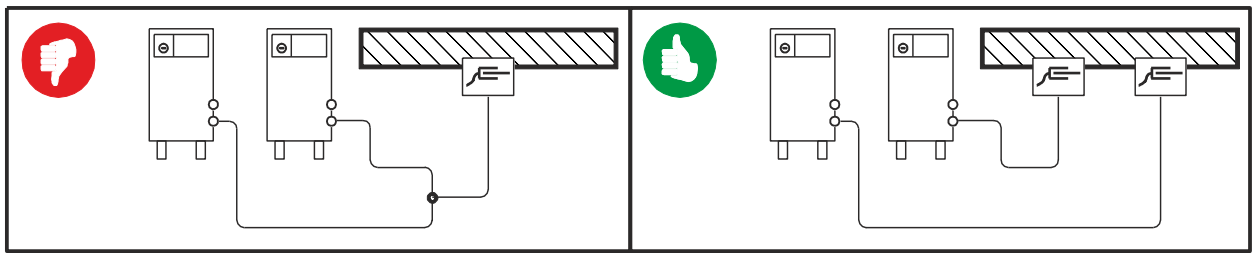

Kuva 5-4

 **Hitsausvirtajohdot, hitsauspoltin sekä välikaapelipaketit on rullattava kokonaan auki. Varmista, etteivät kaapelit ole kiertyneet!**

 **Käytä mahdollisimman lyhyitä kaapeleita.**

 **Vedä liika johdonpituus serpentiinin muotoon.**

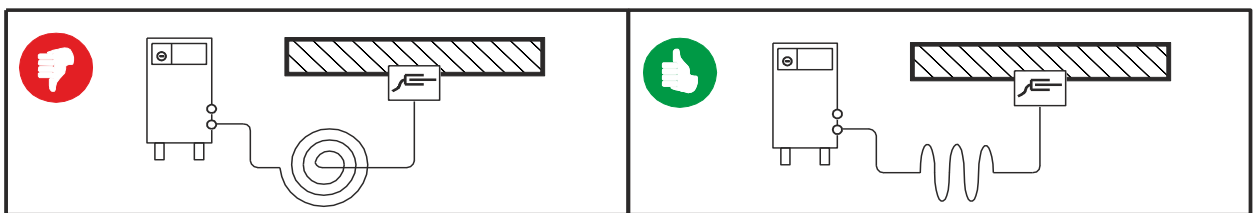

Kuva 5-5

5.6 Verkkoliitäntä

⚠ VAARA



Virheellinen verkkoliitäntä voi aiheuttaa vaaratilanteita!

Virheellinen verkkoliitäntä voi johtaa henkilövahinkoihin tai esineisiin kohdistuviin vaurioihin!

- Laitteen saa liittää vain pistorasiaan, jossa on määräysten mukaisesti kytketty suojajohdin.
- Mikäli uusi verkkopistoke on kytkettävä, asennustyön saa, maakohtaisia määräyksiä noudattaen, suorittaa vain sähköalan ammattilainen ammattilainen
- Verkkopistoke, pistorasia ja verkkojohto tulee antaa sähköalan ammattilaisen tarkistettavaksi säännöllisin väliajoin!
- Generaattoria käytettäessä generaattori on maadoitettava sen käyttöohjeen mukaisesti. Muodostetun verkon on oltava tarkoitettu suojausluokkaan I kuuluville laitteille.

5.6.1 Verkkoliitäntä



Laite voidaan kytkeä joko

- **maadoitetulla neutraalijohtimella varustettuun kolmivaiheiseen 4-johdinjärjestelmään tai**
- **valinnaisesta kohdasta maadoitettuun kolmivaiheiseen 3-johdinjärjestelmään esim. vaihejohtimeen sekä käyttää tällaisissa järjestelmissä.**

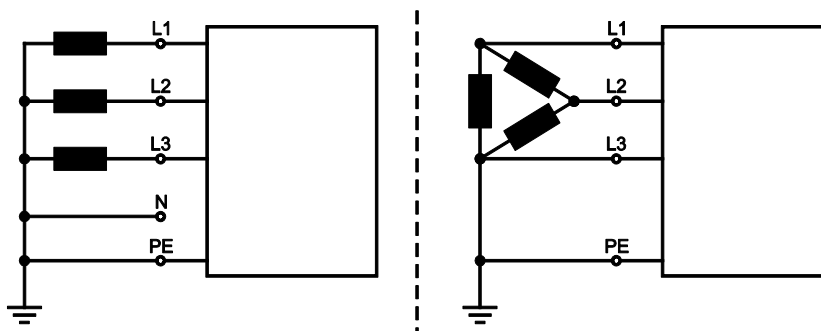

Kuva 5-6

Selitys

As.	Kuvaus	Tunnusväri
L1	Vaihejohdin 1	ruskea
L2	Vaihejohdin 2	musta
L3	Vaihejohdin 3	harmaa
N	Neutraali johdin	sininen
PE	Suojajohdin	vihreä-keltainen



Arvokilvessä mainitun käyttöjännitteen on oltava sama kuin verkkojännite. Muuten laite voi vahingoittua > katso luku 8!

- Tarkista, että koneen virta on katkaistuna. Työnnä verkkopistoke sopivaan pistorasiaan.



5.7 Hitsauspolttimen jäähdytysjärjestelmä

5.7.1 Hitsauspolttimen jäähdytyksen liitäntä

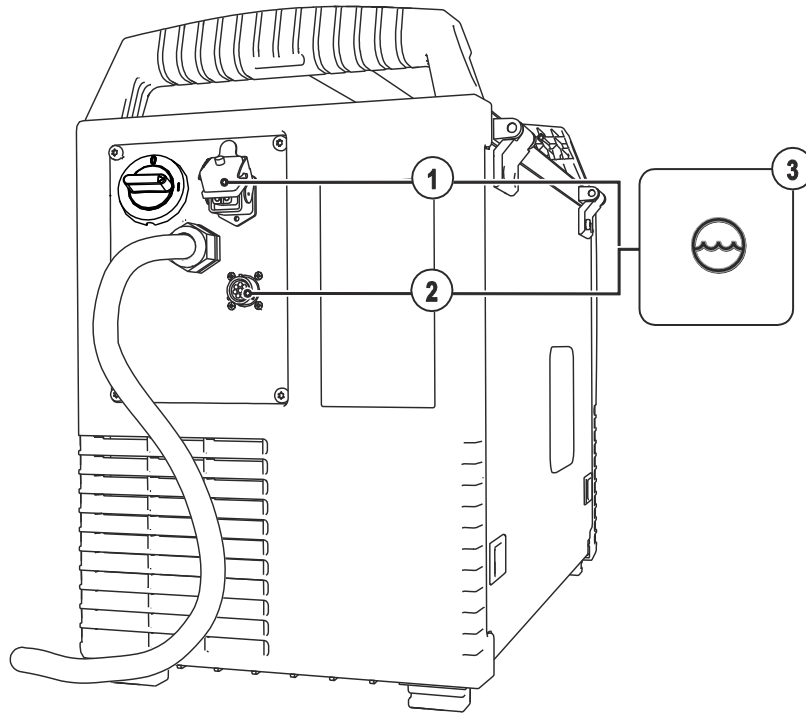
 Lue vastaavat lisäosien dokumentit ja noudata niiden ohjeita!



Kuva 5-7

Merkki	Symboli	Kuvaus
1		4-napainen liitin Jäähdytysyksikön syöttöjännite
2		8-napainen liitin Jäähdytysyksikön ohjauskaapeli
3		Jäähdytyslaite

- Liitä 8-napainen jäähdyttimen ohjausjohdon liitin hitsauskoneen 8-napaiseen liittimeen ja lukitse liitin.
- Liitä 4-napainen jäähdyttimen liitäntäpistoke hitsauskoneen 4-napaiseen liittimeen ja lukitse liitin.

5.8 Suojakaasun syöttö

VAROITUS



Suojakaasupullojen väärä käsittely!

Suojakaasupullojen väärä käsittely voi aiheuttaa vakavia tapaturmia ja jopa kuoleman.

- Noudata kaasunvalmistajan ohjeita ja mahdollisia paineilman käyttöä koskevia asetuksia ja määräyksiä!
- Aseta suojakaasupullot niitä varten tarkoitettuihin telineisiin ja kiinnitä ne kiinnikkeillä.
- Varo kuumentamasta suojakaasupulloa!



Esteetön suojakaasun syöttö suojakaasupullosta hitsauspolttimeen on optimaalisen hitsaustuloksen perusedellytys. Lisäksi suojakaasun syöttöongelmat voivat tuhota hitsauspolttimen.

- **Kiinnitä keltainen suojahattu paikalleen aina, kun kaasuliitäntää ei käytetä.**
- **Kaikkien suojakaasuliitäntöjen on oltava kaasutiiviitä.**



Ennen kuin kytket paineenalennusventtiilin kaasupullon, avaa kaasupullon venttiili hetkeksi mahdollisen lian poistamiseksi.

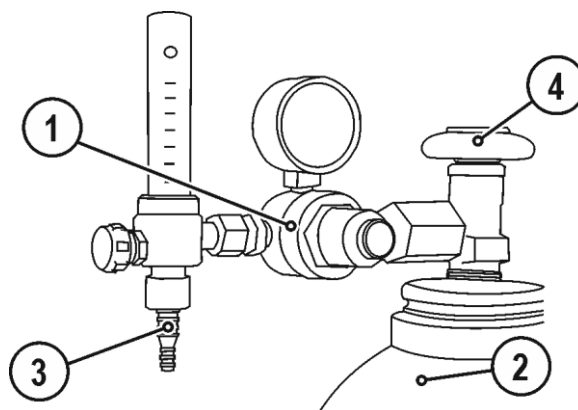

Kuva 5-8

Merkki	Symboli	Kuvaus
1		Paineenalennin
2		Suojakaasupullo
3		Paineenalentimen lähtöpuoli
4		Pulloventtiili



- Aseta suojakaasupullo sille tarkoitettuun pullotelineeseen.
- Varmista suojakaasupullo turvaketjulla.
- Kiristä paineenalennusventtiilin kierrelaitos kaasupullon venttiiliin kaasutiiviiksi.
- Kiristä paineenalennusventtiilin kaasuletku kaasutiiviiksi.
- Liitä kaasuletku kruunumutterilla suojakaasun liitäntänippaan laitteen taustapuolelle.

5.8.1 Kaasutesti

- Avaa hitaasti kaasupullon venttiili
- Avaa paineenalennus venttiili.
- Kytke virtalähde päälle pääkytkimestä
- Säädä sovellutukselle sopiva kaasuvirtaus paineenalennusventtiilistä.
- Kaasutesti laukaistaan laiteohjauksella tai laitteen sisällä painamalla lyhyesti painiketta .

Suojakaasu virtaa noin 25 sekuntia tai kunnes nappia painetaan uudelleen.

5.8.2 Kaasuhuhtelutoiminto

Käyttösäädin	Toimenpide	Tulos
	 5 s	Valinta Kaapelipaketin huuhtelu. Suojakaasu virtaa noin 5 sekunnin ajan tai kunnes kaasutestin painiketta painetaan uudelleen.

5.8.3 Kaasutesti - Suojakaasumäärän säätäminen

Hitsausprosessi	Suosittelut suojakaasuvirtaus
MAG hitsaus	Langan halkaisija x 11.5 = l/min
MIG juotto	Langan halkaisija x 11.5 = l/min
MIG hitsaus (alumiini)	Langan halkaisija x 13.5 = l/min (100 % argon)
TIG	Kaasusuutin halkaisija mm vastaa l/min kaasuvirtausta

Runsaasti heliumia sisältävät kaasuseokset ovat tilavuudeltaan suurempia!

Alla olevan taulukon avulla voidaan tarvittaessa korjata laskennallisen kaasun määrää.

Suojakaasu	Kerroin
75 % Ar/25 % He	1,14
50 % Ar/50 % He	1,35
25 % Ar/75 % He	1,75
100 % He	3,16



Väärä suojakaasuvirtaus!

- **Jos suojakaasuvirtaus on liian matala tai liian korkea, tämä voi aiheuttaa ilmaa hitsisulaan ja huokosia hitsiin.**
- **Säädä suojakaasuvirtaus soveltuen hitsaustehtävään !**

5.9 Hitsausparametrien näyttö

Parametrien valintapainikkeet sijaitsevat näyttöjen molemmilla puolilla (▼). Niillä valitaan näytölle tulevat hitsausparametrit.

Painikkeen painallus vaihtaa parametrin (painikkeen vieressä oleva merkkivalo osoittaa tehtyä valintaa). Kun viimeinen parametri on valittu, järjestelmä aloittaa taas alusta.



Kuva 5-9

Näytetään:

- Nimellisarvot (ennen hitsausta)
- Tämänhetkiset arvot (hitsauksen aikana)
- Pitoarvot (hitsauksen jälkeen)

MIG/MAG

Parametrit	Asetusarvot	Tosiarvot	Pitoarvot
Hitsausvirta	<input checked="" type="checkbox"/>	<input checked="" type="checkbox"/>	<input checked="" type="checkbox"/>
Materiaalin paksuus	<input checked="" type="checkbox"/>	<input type="checkbox"/>	<input type="checkbox"/>
Langannopeus	<input checked="" type="checkbox"/>	<input checked="" type="checkbox"/>	<input checked="" type="checkbox"/>
Hitsausjännite	<input checked="" type="checkbox"/>	<input checked="" type="checkbox"/>	<input checked="" type="checkbox"/>
Hitsausteho	<input type="checkbox"/>	<input checked="" type="checkbox"/>	<input checked="" type="checkbox"/>

TIG

Parametrit	Asetusarvot	Tosiarvot	Pitoarvot
Hitsausvirta	<input checked="" type="checkbox"/>	<input checked="" type="checkbox"/>	<input checked="" type="checkbox"/>
Hitsausjännite	<input checked="" type="checkbox"/>	<input checked="" type="checkbox"/>	<input checked="" type="checkbox"/>
Hitsausteho	<input type="checkbox"/>	<input checked="" type="checkbox"/>	<input checked="" type="checkbox"/>

Puikkohitsaus

Parametrit	Asetusarvot	Tosiarvot	Pitoarvot
Hitsausvirta	<input checked="" type="checkbox"/>	<input checked="" type="checkbox"/>	<input type="checkbox"/>
Hitsausjännite	<input checked="" type="checkbox"/>	<input checked="" type="checkbox"/>	<input type="checkbox"/>
Hitsausteho	<input type="checkbox"/>	<input checked="" type="checkbox"/>	<input type="checkbox"/>

Asetuksen muutoksissa (esim. langannopeus) näyttö vaihtuu välittömästi nimellisarvoasetukseen.

5.10 MIG/MAG hitsaus

5.10.1 Hitsauspolttimen ja maakaapelin liitääntä



**Tehtaalla Euro-keskusliitääntä on varustettu kapillaariputkella langanohjainspiraalilla varustetuille hitsauspolttimille!
Jos käytetään langanjohteella varustettua hitsauspolttinta, on suoritettava uudelleenvarustelu!**

- **Hitsauspolttimen käyttö langanjohteella > ohjainputkella!**
- **Hitsauspolttimen käyttö langanohjainspiraalilla > kapillaariputkella!**

Hitsauslangan halkaisijaa ja hitsauslangan laatua vastaavasti on hitsauspolttimessa käytettävä sisähalkaisijaltaan sopivaa langanohjausspiraalia tai ohjainputkea!

Suositus:

- Käytä kovien, seostamattomien lankaelektrodien (teräs) hitsaukseen langanohjainspiraalia, teräs.
- Käytä kovien, runsasseosteisten lankaelektrodien (CrNi) hitsaukseen langanohjainspiraalia, kromi nikkeli.
- Käytä pehmeiden lankaelektrodien, runsasseosteisten lankaelektrodien tai alumiinisten työkalupaleiden hitsaukseen tai juottamiseen langanjohdetta.



Valmistelu langanjohteella varustettujen hitsauspolttinten liitääntään:

- Työnnä kapillaariputkea langansyötön puolelta Euro-keskusliitääntään suuntaan ja poista se siellä.
- Työnnä langanjohteen ohjausputki sisään Euro-keskusliitääntään käsin.
- Vie hitsauspolttimen keskuspistoke ja vielä ylipitkä langanjohde varovasti Euro-keskusliitääntään ja ruuvaa kiinni kruunumutterilla.
- Katkaise langanjohde putkileikkurilla > katso luku 9 hieman syöttörullan edestä.
- Irrota hitsauspolttimen keskuspistoke ja vedä se ulos.
- Poista jäysteet langanjohteen katkaistusta päästä ja teroita se langanjohdeteroittimella > katso luku 9.

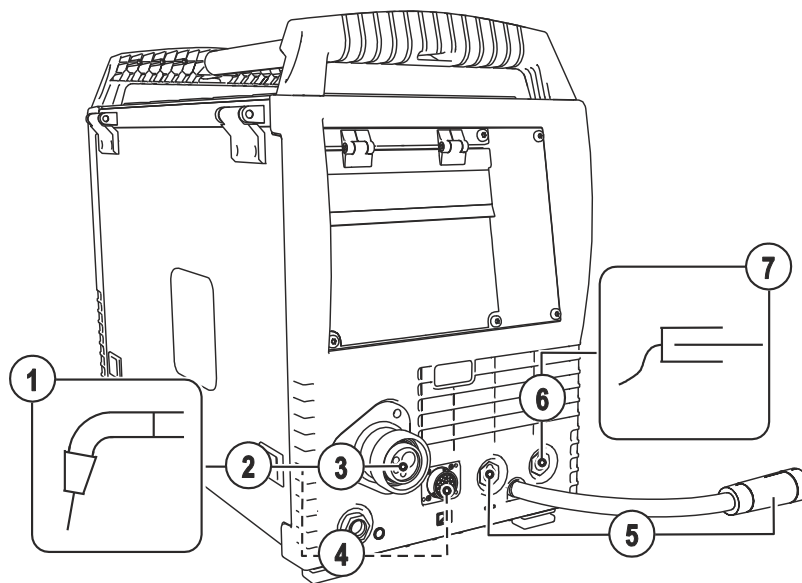
 Osa hitsauslangoista (esim. jotkut metallitytelangat) hitsataan vastakkaista napaisuutta kytten. Tass tapauksessa hitsausvirtakaapeli kytketaan miinus-liittimeen, ja työkappale on kiinnitettav plus-liittimeen. Noudata lisainevalmistajan antamia ohjeita!



Kuva 5-10

Merkki	Symboli	Kuvaus
1		Hitsauspoltin
2		Hitsauspolttimen kaapelipaketti
3		Hitsauspolttimen liittnt (Euro- tai Dinsekeskusliittnt) Integroitu hitsausvirta, suojaakaasu ja poltinliipaisin
4		Liitin, 19-napainen (analoginen) Hitsauspolttimen ohjausjohdon liittnt
5		Hitsausvirtakaapeli, napaisuuden valinta Hitsausvirta keskusliittntn / hitsauspistooliin, mahdollistaa napaisuuden valinnan. •-----MIG/MAG > Liitin, hitsausvirta "+"
6		Liitin, hitsausvirta "-" •-----MIG/MAG-hitsaus: Maakaapelin kiinnitys
7		Työkappale

- Vie hitsauspolttimen pistoke varovasti euro-liittimeen ja liit yhteen kruunumutterilla.
- Aseta hitsausvirtaliitin hitsausvirtaliittntn (miinus) ja lukitse.
- Liit napaisuuden valinnan hitsausvirtakaapeli hitsausvirtaliittimeen "+" ja lukitse se.

Jos kytss:

Liit polttimen ohjauskaapelin liitin 19-napaiseen liittimeen ja lukitse se paikalleen (vain MIG/MAG-poltin ylimaraisell ohjauskaapelilla).

- Lukitse jahdytysvesiputkien liittin-nipat vastaaviin pikaliittimiin:
Punainen paluulinja pikaliittimeen (punainen = jahdytysnesteen paluulinja) ja sininen pikaliitin syöttölinjaan (jahdytysnesteen syött).

5.10.2 Langansyöttö

5.10.2.1 Langansyöttölaitteen syöttöyksikön suojaläpän avaaminen

 Seuraavia työvaiheita varten on langansyöttölaitteen syöttöyksikön suojaläppä avattava. Suoialäppä on ehdottomasti suljettava uudelleen ennen töiden alkua.

- Avaa suoialäpän lukitus ja avaa suoialäppä.

5.10.2.2 Lankakelan asentaminen

HUOMIO



Väärin kiinnitettyjen lankakelojen aiheuttama loukkaantumisvaara.

Väärin kiinnitetty lankakela voi irrota lankakelan kiinnityksestä, pudota ja aiheuttaa sen seurauksena laitevaurioita tai henkilövahinkoja.

- Kiinnitä lankakela asianmukaisesti pyälletyllä mutterilla lankakelan kiinnitykseen.
- Tarkasta lankakelan varma kiinnitys aina ennen työskentelyn aloittamista.



D300-vakiokeloja voidaan käyttää. Jos käytetään standardoituja korikeloja (DIN 8559), on käytettävä sovitinta > katso luku 9.

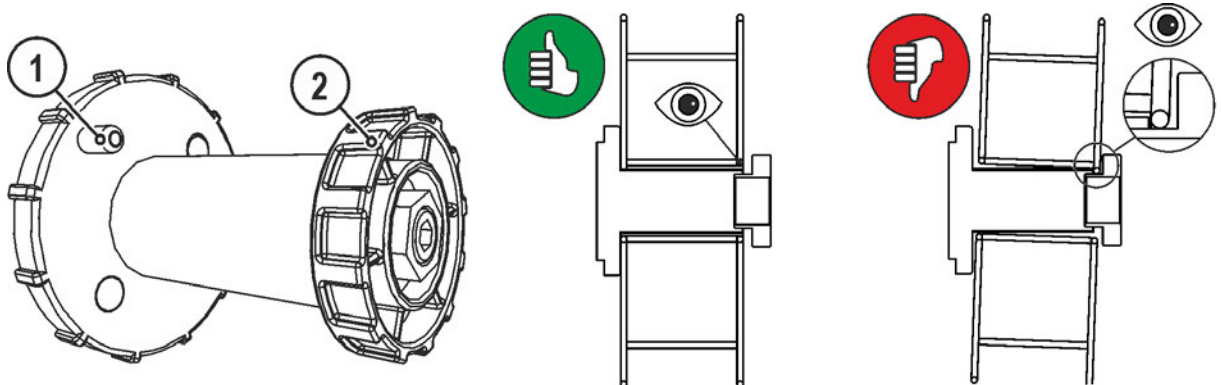

Kuva 5-11

Merkki	Symboli	Kuvaus
1		Kelan jarrutappi Asetetaan kelassa olevaan koloon
2		Kiinnitysmutteri Syöttö- tai paininpyörän kiinnittämistä varten

- Löysää kiinnitysmutteria lankakelan pitimessä.
- Aseta lankakela kelapitimeen niin, että jarrutappi osuu lankakelan reikään.
- Kiinnitä lankakela pyälletyllä mutterilla.

5.10.2.3 Syöttörullien vaihto

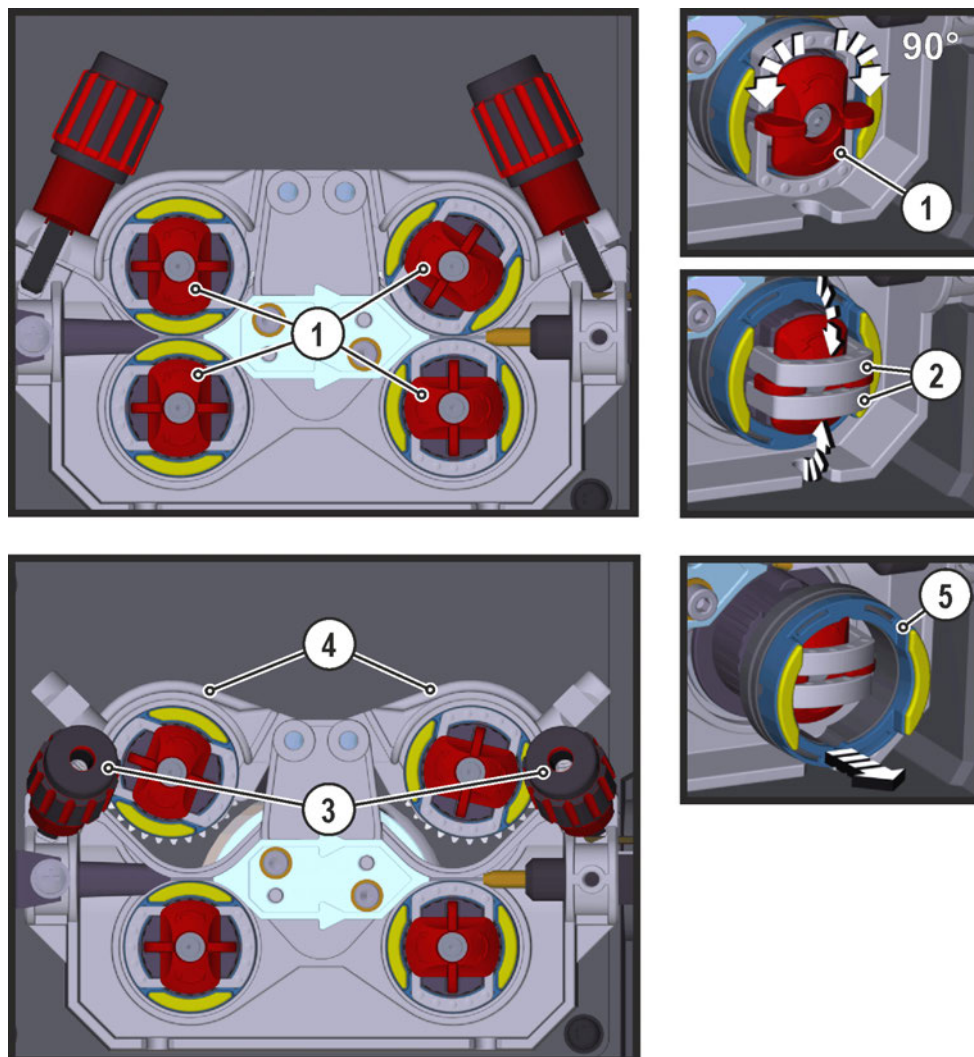

Kuva 5-12

Merkki	Symboli	Kuvaus
1		Sakara Sakaran avulla kiinnitetään langan syöttörullien sulkukaaret.
2		Sulkukaari Sulkukaarien avulla kiinnitetään langan syöttörullat.
3		Paineyksikkö Kirstyslaitteen kiinnitykseen ja puristuspainon säätämiseen.
4		Kirstyslaite
5		Langan syöttörulla katso taulukko Langan syöttörullan yleiskuva

- Käännä sakaraa 90° myötä- tai vastapäivään (sakara lukittuu paikoilleen).
- Käännä sulkukaari 90° ulospäin.
- Aukaise puristussyksikkö (varret ja vastarullat nousevat automaattisesti ylöspäin).
- Vedä langan syöttörullat irti rullakiinnityksestä.
- Valitse uudet langan syöttörullat taulukko "Langan syöttörullien yleiskuva" huomioiden ja kokoa syöttölaite jälleen päinvastaisessa järjestyksessä.



Puutteelliset hitsaustulokset häiriintyneen langansyötön vuoksi!

Langansyöttörullien on sovittava yhteen langan halkaisijan ja materiaalin kanssa. Erottamista varten on langansyöttörullat merkitty värillisesti (katso taulukko Langansyöttörullien yleiskuva). Kun käytetään > 1,6 mm:n langan halkaisijaa, koneisto on varustettava langanjohdesetillä ON WF 2,0-3,2MM EFEED > katso luku 10.

Taulukko Langansyöttörullien yleiskuva:

Materiaali	Halkaisija		Värikoodi		Uran muoto
	Ø mm	Ø tuumaa			
Teräs Ruostumaton Juotto	0,6	.023	yksivärinen	vaaleanpunainen	 V-ura
	0,8	.030		valkoinen	
	0,9 / 1,0	.035 / .040		sininen	
	1,2	.045		punainen	
	1,4	.052		vihreä	
	1,6	.060		musta	
	2,0	.080		harmaa	
	2,4	.095		ruskea	
	2,8	.110		vaaleanvihreä	
	3,2	.125		liila	
Alumiini	0,8	.030	kaksivärinen	valkoinen	 U-ura
	0,9 / 1,0	.035 / .040		sininen	
	1,2	.045		punainen	
	1,6	.060		musta	
	2,0	.080		harmaa	
	2,4	.095		ruskea	
	2,8	.110		vaaleanvihreä	
	3,2	.125		liila	
Täytelanka	0,8	.030	kaksivärinen	valkoinen	 V-ura, pyälletty
	0,9	.035		sininen	
	1,0	.040			
	1,2	.045		punainen	
	1,4	.052		vihreä	
	1,6	.060		musta	
	2,0	.080		harmaa	
	2,4	.095		ruskea	

5.10.2.4 Langan kylmäsyöttö

⚠ HUOMIO



Liikkuvat osat voivat aiheuttaa vaaran!

Langansyöttölaitteissa on liikkuvia osia, joiden väliin joutunut käsi, hiukset, vaate tai työkalu voivat aiheuttaa henkilövahingon!

- Älä kurota kohti pyöriä tai liikkuvia osia tai syöttöpyörästä!
- Pidä kaikki kotelon kannet ja suojahatut suljettuna laitteen ollessa toiminnassa!



Hitsauspolttimesta arvaamattomasti ohjautuva hitsauslanka voi aiheuttaa henkilövahingon!

Hitsauslanka voi ohjautua polttimesta erittäin suurella nopeudella ja väärin ohjattuna se voi purkautua polttimesta hallitsemattomasti aiheuttaen henkilövahingon!

- Aseta koko langansyöttölinja lankakelalta polttimeen asianmukaisesti ja tarkista asetus ennen virran kytkemistä laitteeseen!
- Irrota langansyöttölaitteen syöttöyksikön paininpyörät, kun poltinta ei ole kytketty!
- Tarkista langanjohtimet säännöllisesti!
- Pidä kaikki kotelon kannet ja suojahatut suljettuna laitteen ollessa toiminnassa!



Hitsauspolttimesta tuleva hitsauslanka voi aiheuttaa henkilövahingon!

Hitsauslanka voi tulla polttimesta suurella nopeudella ja aiheuttaa vamman kehoon, kasvoihin tai silmiin!

- Poltinta ei saa koskaan suunnata itseä tai toisia ihmisiä kohti!



Sopimaton puristusvoima lisää syöttörullien kulumista!

- **Paininyksikön puristusvoimakkuus säädetään siten, että rullat pääsevät luistamaan langan kulun estyessä!**
- **Säädä etumaisten rullien (langan syöttösuuntaan katsottuna) puristusvoima korkeammaksi!**



Langansyöttönopeutta voidaan säätää portaattomasti painamalla samanaikaisesti langansyötön painiketta ja kiertämällä langannopeuden säätönappia. Laiteohjauksen vasemmassa näytössä näytetään valittu langansyöttönopeus ja oikeassa näytössä langansyöttölaitteen syöttöyksikön ajankohtainen moottorivirta.

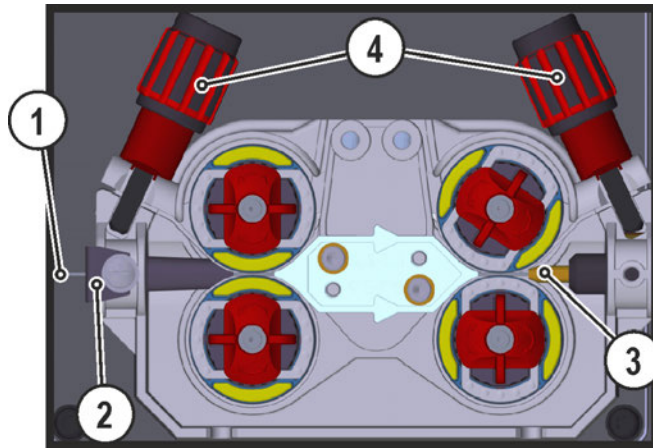

Kuva 5-13

Merkki	Symboli	Kuvaus
1		Hitsauslanka
2		Langansyöttö nippa
3		Ohjausputki
4		Säätömutteri

- Oikaise polttimen letku.
- Avaa hitsauslanka varovasti lankakelalta ja vie se langansyöttökymen läpi lankarulliin asti.
- Paina pujotuspainiketta (syöttöyksikkö ottaa hitsauslangan ja johtaa sen automaattisesti hitsauspolttimesta ulostuloon asti.



Automaattisen pujotustapahtuman edellytyksenä on langanhjauksen oikea valmistelu, erityisesti kapillaari- tai langanhjainputken alueella > katso luku 5.10.1.

- Puristusaine tulee säätää käytetyn hitsauslisäaineen mukaisesti paineyksikköjen säätömuttereista kullekin puolelle (langantulo / langanlähtö) erikseen. Asetusarvoja sisältävä taulukko sijaitsee tarrassa langansyöttöyksikön lähellä:

Versio 1: asennus vasemmalle puolelle

Versio 2: asennus oikealle puolelle

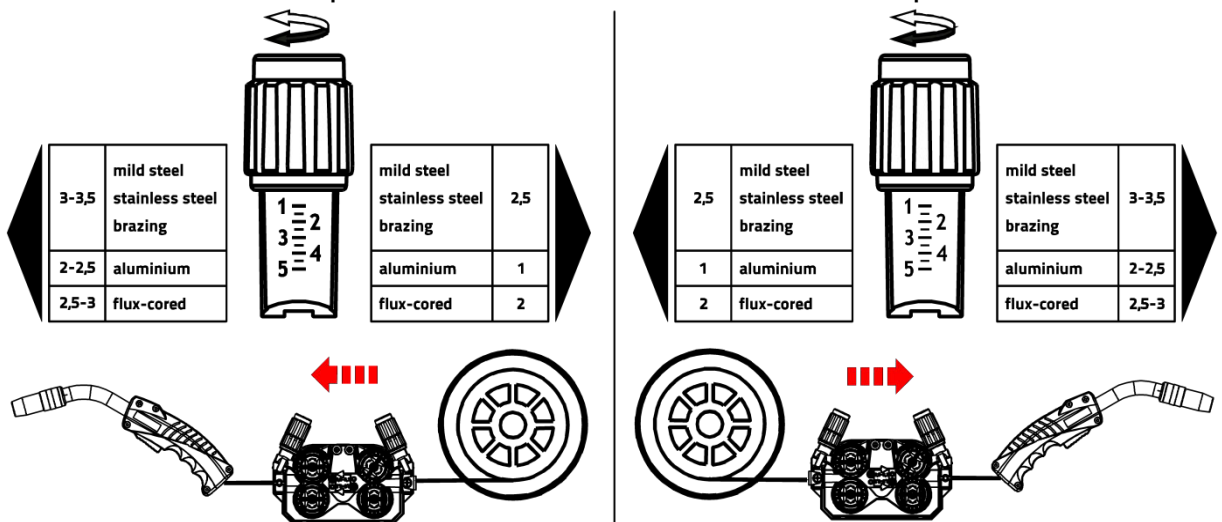

Kuva 5-14

Automaattinen pujotuksen pysäytys

Aseta hitsauspoltin pujotustoiminnon aikana työkalupäälle. Hitsauslankaa pujotetaan nyt niin kauan, kunnes se osuu työkalupäeseen.

5.10.2.5 Kelajarrun asetus

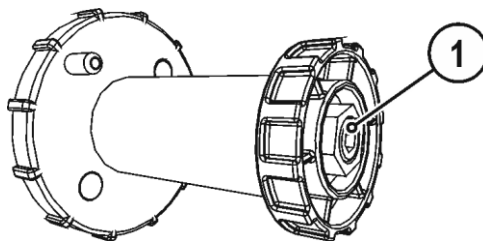

Kuva 5-15

Merkki	Symboli	Kuvaus
1		Kuusiokoloruuvi Lankakelan pidikkeen varmistus ja kelajarrun säätö

- Kiristä kuusiokoloruuvi (8 mm) myötävävään lisätäksesi jarruvoimaa.



Kiristä kelajarru kunnes lankakela ei enää pyöri kun langansyöttömoottori pysähtyy, kuitenkin niin ettei se jumiuta kela hitsauksen aikana!

5.10.3 MIG/MAG hitsaustehtävien määrittely

Tämän laitesarjan käyttö on yksinkertaista ja sen toimintalaajuus on suuri.





- esimääriteltynä on jo useita hitsaustehtäviä (JOB:ja), jotka koostuvat hitsausmenetelmästä, materiaalityypistä, langan halkaisijasta ja suojavaasutyypistä) > *katso luku 11.1.*
- Järjestelmä laskee tarvittavat prosessiparametrit annetusta työpisteestä riippuen (yksinuppikäyttö langanopeuden ohjauspyörän avulla).
- Muut parametrit voidaan tarvittaessa sovittaa laiteohjauksesta tai myös hitsausparametriohjelmistolla PC300.NET.

5.10.4 Hitsaustehtävän valinta





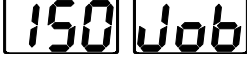

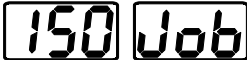
5.10.4.1 Perusparametrit



JOB-numeron muuttaminen on mahdollista vain, kun hitsausvirta ei virtaa.

Hallintalaite	Toiminto	Tulos	Näyttö
	 1 x	Valitse JOB-luettelo	
		Aseta JOB-numero Asetuksen hyväksyminen vie 3 sekuntia.	

5.10.4.2 Toimintatapa

Hallintalaite	Toiminto	Tulos	Näyttö
	 n x	Käyttötilan valinta Merkkivalo näyttää valittua käyttötilaa.  2-tahti toiminta  4-tahti toiminta  Vihreä 2-tahti erikoistoiminta  Punainen Pistehitsauksen  4-tahti erikoistoiminta	Ei muutosta

5.10.4.3 Kuristusvaikutus / dynamiikka

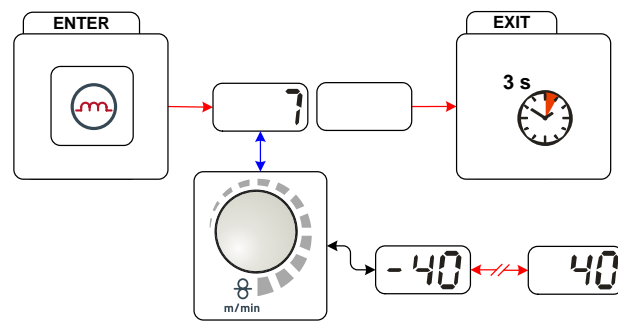

Kuva 5-16

Näyttö	Asetus/valinta
	Dynamiikan asetukset 40: Valokaari kovempi ja kapeampi -40: Valokaari pehmeämpi ja leveämpi.

5.10.4.4 superPuls

superPuls-vaihtoehtoa käytettäessä vaihdellaan jatkuvasti pääohjelman (PA) ja heikennetyn pääohjelman (PB) välillä. Tätä toimintoa käytetään esim. ohutlevyalueella lämmöntuonnin vähentämiseksi kohdistetusti tai vaikeissa asennoissa hitsaamiseen ilman levitystä.

superPuls yhdessä EWM-hitsausprosessien kanssa tarjoaa lukemattomia mahdollisuuksia. Jotta voitaisiin hitsata esim. pystyhitsausta ilman niin kutsutun "kuusipuutekniikan" käyttöä, aktivoidaan ohjelma 1 > *katso luku 5.17* valittaessa vastaava superpuls-versio (materiaalista riippuen). Tähän sopivat Superpuls-parametrit on esiasetettu tehtaalla.

Hitsausteho voidaan ilmaista sekä keskiarvona (tehdasasetus) tai ainoastaan ohjelman A kautta. Jos keskiarvonäyttö on kytketty päälle, palavat pääohjelman (PA) ja heikennetyn pääohjelman (PB) merkkivalot samanaikaisesti. Näyttövaihtoehtojen välillä voidaan vaihtaa erikoisparametrilla P19, > *katso luku 5.17*.

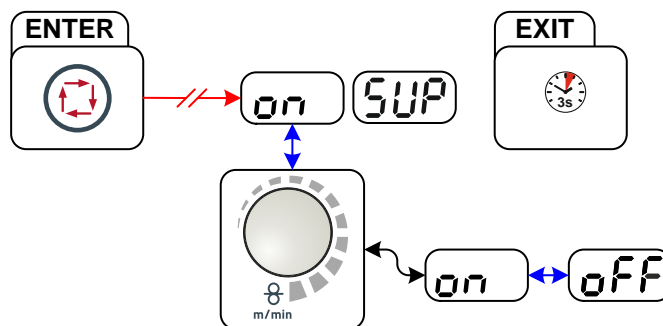

Kuva 5-17

Näyttö	Asetus/valinta
	superPuls valinnat Toiminnon päälle- tai poiskytkentä
	Päällekytkentä Laitteen toiminnon päällekytkentä
	Poiskytkentä Laitteen toiminnon poiskytkentä

5.10.4.5 Hitsauslangan jälkipaloaika

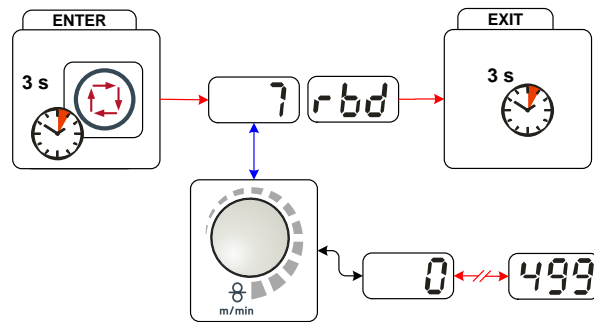

Kuva 5-18

Näyttö	Asetus/valinta
	valikko Hitsauslangan jälkipaloaika Aseta jälkipaloaika
	Hitsausparametrien asetus (asetusalue 0 - 499) Jos hitsauslangan jälkipalo-asetus on liian korkea, hitsauslangan päähän muodostuva pisara heikentää syttymisominaisuuksia tai aiheuttaa langan tarttumisen hitsaussuuttimeen Jos hitsauslangan jälkipalo-asetus on matala, hitsauslanka tarttuu hitsisulaan.

5.10.5 MIG/MAG toimintapiste

Toimintapiste (hitsausteho) määrittää MIG/MAG-hitsauksessa yhden valinnan periaatteella, eli käyttäjän tarvitsee vain määrittellä esimerkiksi haluttu langansyöttönopeus, jolloin digitaalinen järjestelmä laskee optimiarvot hitsausvirralle ja -jännitteelle (toimintapiste).

Toimintapiste voidaan asettaa myös monista lisälaitteista, esimerkiksi kaukosäätimestä, hitsauspolttimesta jne.

5.10.5.1 Näytettävän yksikön valinta



Kuva 5-19

Hitsaustiedot voidaan näyttää joko hitsausvirran, materiaalivahvuuden tai langansyöttönopeuden muodossa.

Hallintalaite	Toiminto	Tulos
	n x	Näytön vaihto seuraavien tietojen välillä: AMP Hitsausvirta Materiaalivahvuus Langansyöttönopeus

Sovellusesimerkki

Hitsattava materiaali on alumiini.

- Materiaali = AlMg,
- Kaasu = Ar 100%,
- Lankahalkaisija = 1,2 mm

Oikea langansyöttönopeus ei ole tiedossa, ja se on määriteltävä

- Valitse oikea JOB (> katso luku 11.1)
- Siirry materiaalipaksuuden ilmoittavalle näytölle
- Aseta materiaalipaksuus (esim 5 mm)
- Vaihda langansyöttönopeuden osoittavalle näytölle

Näytölle tulee langansyöttönopeus (esim. 8.4 m/min).



5.10.5.2 Materiaalivahvuuden toimintapisteasetukset

Alla on kuvattu langansyöttöparametrien avulla tapahtuvia asetuksia esimerkkinä käyttöalueasetuksista.

Hallintalaite	Toiminto	Tulos	Näyttö
		Hitsausarvojen lisääminen ja vähentäminen langansyöttöparametrien avulla Näytölle tulee esimerkiksi "10.5 m/min"	

5.10.5.3 Valokaaren pituuden (jännite) korjausasetus

Kaaren pituutta voidaan säätää seuraavasti.

Hallintalaite	Toiminto	Tulos	Näyttö
		Valokaaren pituuden korjauksen asettaminen (Näytölle tulee esimerkiksi: -0.9V, asetusalue -9,9...+9,9 V)	

5.10.5.4 Lisävarusteet toimintapisteen asettamiseksi

Työpisteen asetus voidaan suorittaa myös erilaisilla lisäkomponenteilla, kuten esim.

- kaukosäätimet
- erikoispolttimet
- PC-ohjelmisto
- robotti-/teollisuusväyläliitännät (vaaditaan vaihtoehtoinen mekanisointiliitäntä, ei kaikissa tämän sarjan laitteissa mahdollista!).

Lisävarusteosien yleiskatsaus > *katso luku 9*. Yksittäisten laitteiden ja niiden toimintojen yksityiskohtaisempi kuvaus löytyy kunkin laitteen käyttöohjeesta.

5.10.5.5 forceArc

Lämpöminimoitu, suuntavakaa ja erittäin tehokas valokaari, syvä tunkeuma ylemmälle tehoalueelle. Seostamattomat, niukka- ja runsasseosteiset teräkset sekä erittäin lujat hienoraeteräkset.

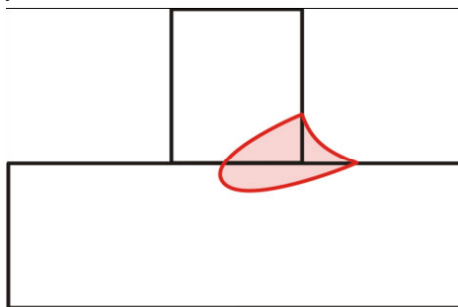

Kuva 5-20

- Pienempi sauman railokulma syvän tunkeuman ja suuntavakaan valokaaren ansiosta
- Erinomainen juuri- ja viisteytystietojen hankinta
- Varmaa hitsausta myös erittäin pitkällä langanpäällä (Stickout)
- Vähemmän reunahaavoja
- Seostamattomat, niukka- ja runsasseosteiset teräkset sekä erittäin lujat hienoraakeiset rakennusteräkset
- Manuaaliset ja automatisoidut sovellukset

forceArc-hitsaus alk.:		Langan Ø (mm)							
		0,8		1		1,2		1,6	
Materiaali	Kaasu	JOB	Ø	JOB	Ø	JOB	Ø	JOB	Ø
Teräs	Ar 91–99 %	190	17,0	254	12,0	255	9,5	256	7,0
	Ar 80–90 %	189	17,0	179	12,0	180	9,5	181	6,0
CrNi	Ar 91–99 %	-	-	251	12,0	252	12,0	253	6,0

Näitä ominaisuuksia voi hyödyntää, kun ForceArc-prosessi on valittuna > katso luku 5.10.4.

Pulssikaarihitsauksessa on tärkeää varmistaa hyvä hitsausvirtaliitäntä.

- Hitsausvirtakaapelit on pidettävä mahdollisimman lyhyinä ja on varmistettava, että niiden poikkileikkaus on riittävä!
- Varmista, etteivät kaapelit ole kiertyneet!
- Oikaise hitsausvirtakaapelit, polttimen johtimet ja mahdolliset välikaapelit suoriksi.
- Käytä korkeille tehoalueille sopivia hitsauspolttimia, mieluiten vesijäähdytteisiä.
- Käytä teräksen hitsauksessa lankaa, jonka kuparipinnoite on riittävä. Lanka on oltava kelattuna lankakelalle.



Epävakaat kaari

Mutkalla olevat hitsausvirtakaapelit voivat aiheuttaa kaaren välkkymistä.

- **Kierrä hitsausvirtakaapelit, polttimen johtimet ja mahdolliset välikaapelit suoriksi. Varmista, etteivät kaapelit ole kiertyneet!**

5.10.5.6 rootArc

Täydellisesti muotoiltava lyhytkaari vaivattomaan silloitukseen ja erityisesti myös liitoksiin kaikissa asennoissa.

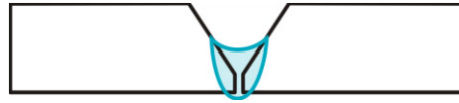

Kuva 5-21

- Vähemmän roiskeita vakio-lyhytkaareen verrattuna
- Hyvä juurenpakotus ja varma viisteystietojen hankinta
- Seostamattomat ja niukkaseosteiset teräkset
- Manuaaliset ja automatisoidut sovellukset

rootArc-hitsaus kork.:		Langan Ø (mm)											
		0,6		0,8		0,9		1		1,2		1,6	
Materiaali	Kaasu	JOB	⊗	JOB	⊗	JOB	⊗	JOB	⊗	JOB	⊗	JOB	⊗
Teräs	CO2	-	-	-	-	-	-	204	7,0	205	5,0	-	-
	Ar 80–90 %	-	-	-	-	-	-	206	8,0	207	6,0	-	-



Epävaka kaari













Mutkalla olevat hitsausvirtakaapelit voivat aiheuttaa kaaren välkkymistä.

- **Kierrä hitsausvirtakaapelit, polttimeen johtimet ja mahdolliset välikaapelit suoriksi. Varmista, etteivät kaapelit ole kiertyneet!**

5.10.6 MIG/MAG toimintajaksot/ käyttötavat

 *Laitteeseen on esiasetettu hitsausparametrien optimiarvoja eri sovelluksille, esim. kaasun esivirtausaika ja jälkipaloaika. Näitä parametreja voi tietysti muuttaa tarvittaessa).*

5.10.6.1 Merkkien ja toimintojen selitykset

Merkki	Selitys
	Paina polttimen kytkintä
	Vapauta polttimen kytkin
	Paina polttimen kytkintä (paina nopeasti ja vapauta)
	Suojakaasun virtaus
I	Hitsausteho
	Hitsauslangan syöttö on käynnissä
	Langan ryömintä
	Hitsauslangan jälkipaloaika
	Kaasun esivirtaus
	Kaasun jälkivirtaus
	2-tahti toiminta
	2-tahti erikoistoiminta
	4-tahti toiminta
	4-tahti erikoistoiminta
t	Aika
P _{START}	aloitusohjelma
P _A	Pääohjelma
P _B	Rajoitettu pääohjelma
P _{END}	Lopetusohjelma
t ₂	Pistehitsausaika

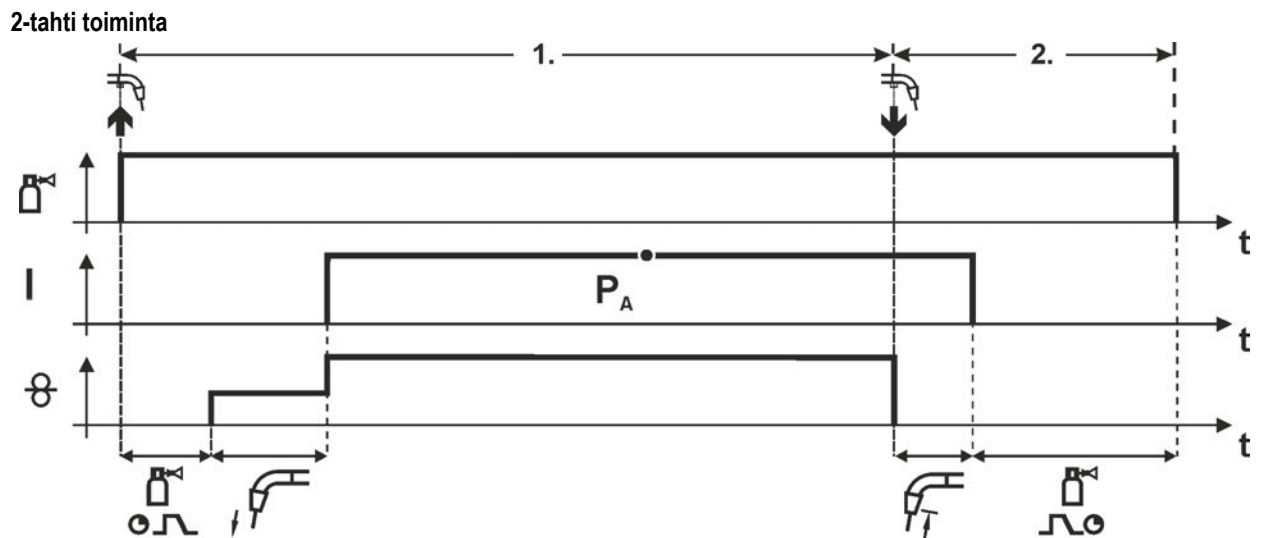

Kuva 5-22

1. Tahti

- Paina ja pidä liipaisin painettuna.
- Suojakaasu alkaa virrata (esikaasuvirtaus).
- Langansyöttömoottori toimii "ryömintänopeudella".
- Kaari sytty, kun lanka koskettaa työkappaletta; hitsausvirta kulkee.
- Vaihtaa esivalittuun langansyöttönopeuteen.

2. Tahti

- Vapauta liipaisin.
- Langansyöttömoottori pysähtyy.
- Kaari sammuu esiasetetun jälkipaloajan jälkeen.
- Kaasun jälkivirtausaika alkaa.

2-tahti toiminta super-pulssilla

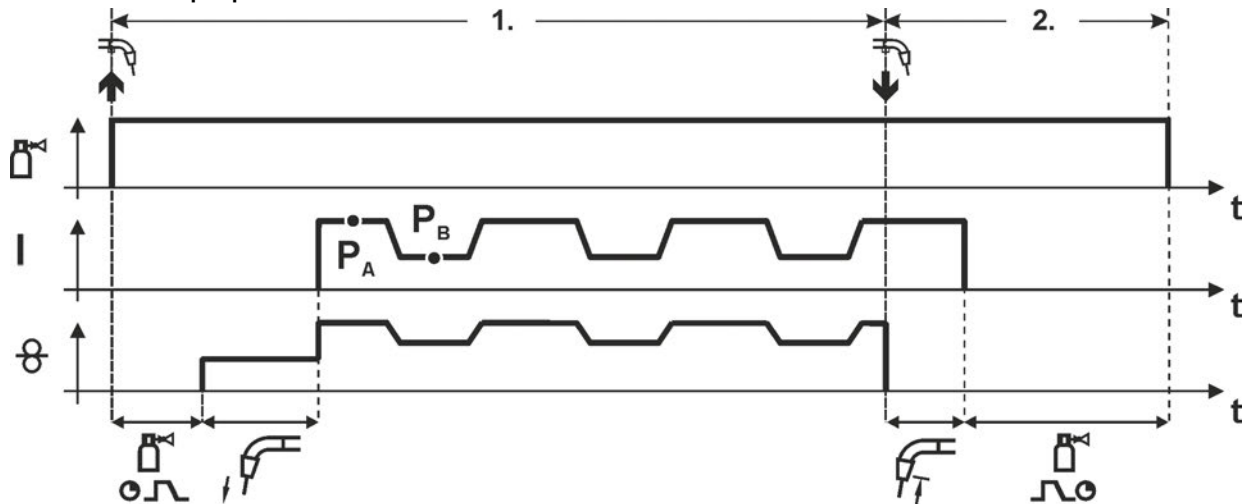

Kuva 5-23

Vaihe 1

- Paina yhtäjaksoisesti polttimen kytkintä.
- Suojakaasu alkaa virrata (kaasun esivirtaus).
- Langansyöttömoottori alkaa toimia "ryömintänopeudella".
- Kaari sytty, kun lanka koskettaa työkappaletta, ja hitsausvirta kytkeytyy päälle
- Aloita super-pulssitoiminto pääohjelmassa PA

Hitsausparametrit vaihtuvat tietyn ajanjakson jälkeen pääohjelman PA ja rajoitetun pääohjelman PB välillä.

Vaihe 2

- Vapauta polttimen kytkin.
- Super-pulssitoiminto päättyy
- Langansyöttömoottori pysähtyy.
- Valokaari sammuu, kun esiasetettu langan jälkipaloaika on kulunut umpeen.
- Kaasun jälkivirtausaika käynnistyy.

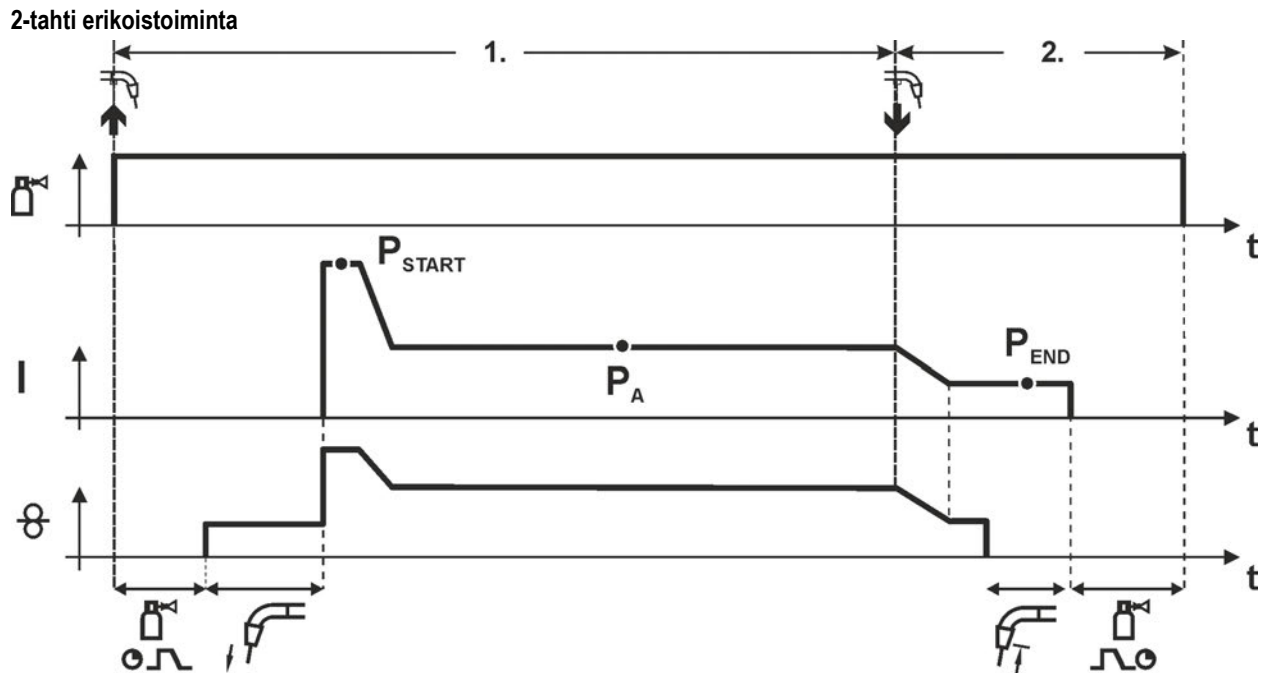

Kuva 5-24

Vaihe 1

- Paina yhtäjaksoisesti polttimen kytkintä.
- Suojakaasu alkaa virrata (kaasun esivirtaus).
- Langansyöttömoottori alkaa toimia "ryömintänopeudella".
- Valokaari syttyy, kun lanka koskettaa työkalpaletta, ja hitsausvirta kytkeytyy päälle (käynnistää ohjelman P_{START} ajalle t_{start})
- Siirtyy slope-toiminnolla ohjelmaan P_A1.

Vaihe 2

- Vapauta polttimen kytkin
- Slope-toiminnolla lopetusohjelmaan P_{END} ajalla t_{end}
- Langansyöttömoottori pysähtyy.
- Valokaari sammuu, kun esiasetettu langan jälkivirta-aika on kulunut umpeen.
- Kaasun jälkivirtausaika käynnistyy.

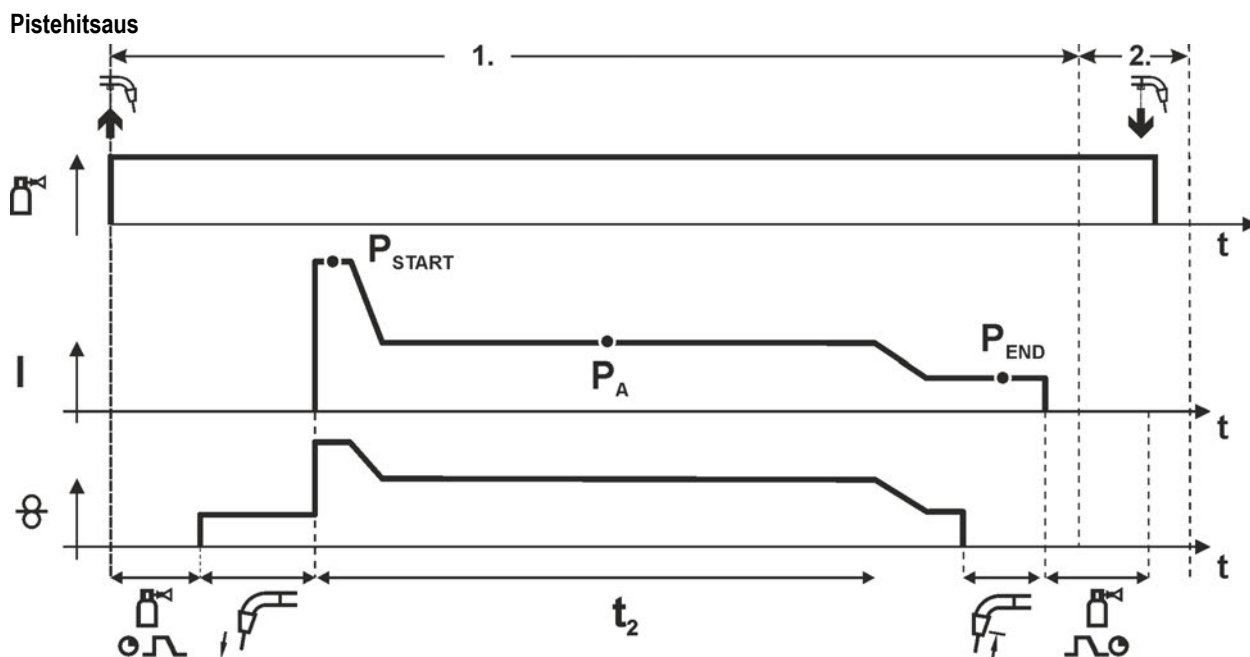

Kuva 5-25



Sytytysaika t_{start} pitää lisätä pisteikaan t_2 .

Vaihe 1

- Paina yhtäjaksoisesti polttimen kytkintä.
- Suojakaasu alkaa virrata (kaasun esivirtaus).
- Langansyöttömoottori alkaa toimia "ryömintänopeudella".
- Valokaari syttyy, kun lanka koskettaa työkappaletta, ja hitsausvirta kytkeytyy päälle (käynnistämällä ohjelma PSTART käynnistyy pistehitsausaika)
- Siirtyy slope-toiminnolla ohjelmaan PA.
- Kun asetettu aika on kulunut, slope-toiminnolla siirrytään lopetusohjelmaan, P_{END}.
- Langansyöttömoottori pysähtyy.
- Valokaari sammuu, kun esiasetettu langan jälkipaloaika on kulunut.
- Kaasun jälkivirtausaika käynnistyy.

Vaihe 2

- Vapauta polttimen kytkin

Polttimen kytkimen vapauttaminen (vaihe 2) keskeyttää hitsausprosessin, vaikka pisteika ei olisi kulunutkaan loppuun (slope ohjelman loppuun P_{END}).

2-tahti erikoistoiminta, super-pulssilla

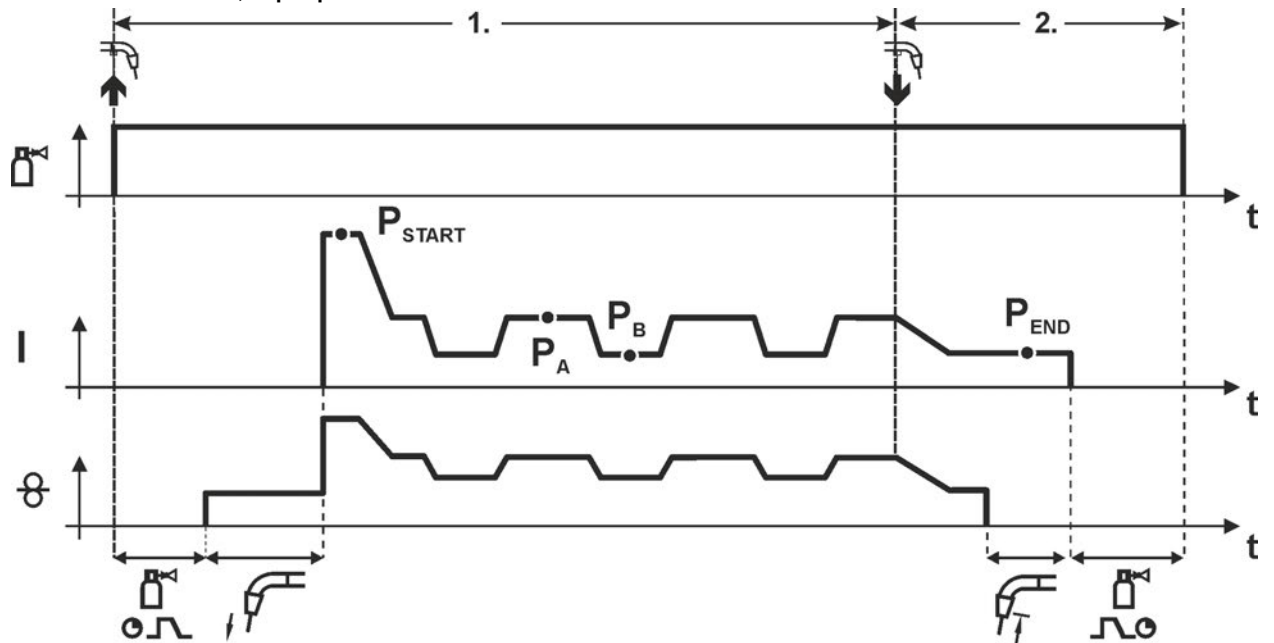

Kuva 5-26

Vaihe 1

- Paina yhtäjaksoisesti polttimen kytkintä.
- Suojakaasu alkaa virrata (kaasun esivirtaus).
- Langansyöttömoottori alkaa toimia "ryömintänopeudella".
- Valokaari syttyy, kun lanka koskettaa työkappaletta, ja hitsausvirta kytkeytyy päälle (ohjelma käynnistyy PSTART ajalle tstart)
- Siirtyy slope-toiminnolla pääohjelmaan PA.
- Alkaa super-pulssitoiminto pääohjelmassa PA

Hitsausparametrit vaihtuvat tietyn ajanjakson jälkeen pääohjelman PA ja rajoitetun pääohjelman PB välillä.

Vaihe 2

- Vapauta polttimen kytkin
- Super-pulssitoiminto päättyy
- Slope-toiminnolla lopetusohjelmaan P_{END} ajalla t_{end}
- Langansyöttömoottori pysähtyy.
- Valokaari sammuu, kun esiasetettu langan jälkipaloaika on kulunut umpeen.
- Kaasun jälkivirtausaika käynnistyy.

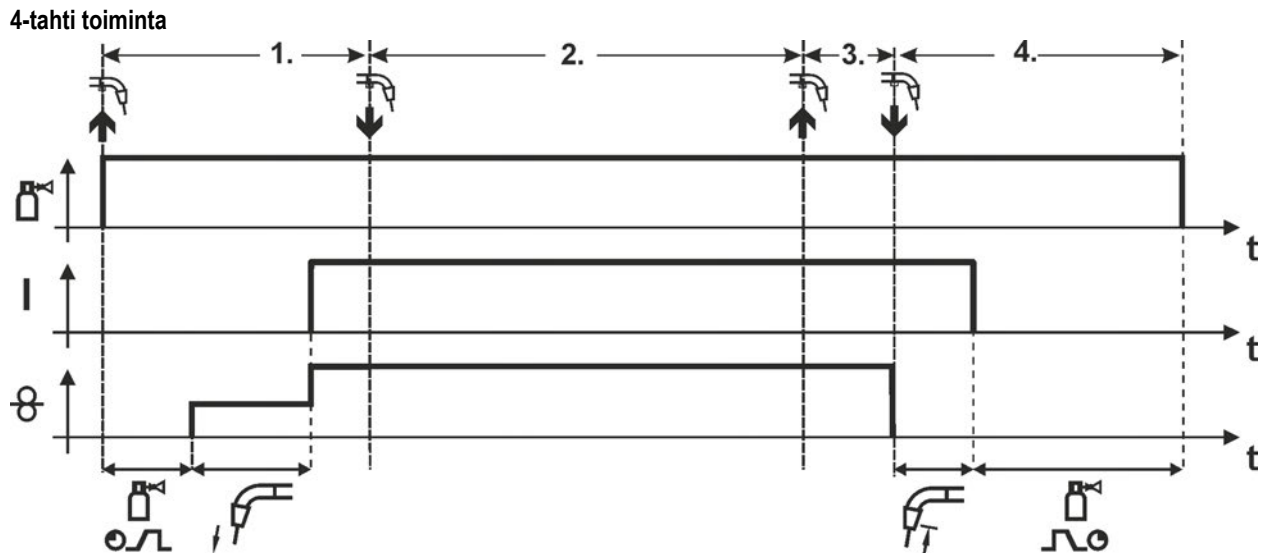

Kuva 5-27

Vaihe 1

- Paina yhtäjaksoisesti polttimen kytkintä.
- Suojakaasu alkaa virrata (kaasun esivirtaus).
- Langansyöttömoottori alkaa toimia "ryömintänopeudella".
- Kaari syttyy, kun lanka koskettaa työkappaletta, ja hitsausvirta kytkeytyy päälle
- Siirtyminen esiasetettuun langansyöttönopeuteen (pääohjelma PA).

Vaihe 2

- Vapauta polttimen kytkin.

Vaihe 3

- Paina polttimen kytkintä.

Vaihe 4

- Vapauta polttimen kytkin.
- Langansyöttömoottori pysähtyy.
- Valokaari sammuu, kun esiasetettu langan jälkipaloaika on kulunut umpeen.
- Kaasun jälkivirtausaika käynnistyy.

4-tahti toiminta super-pulssilla

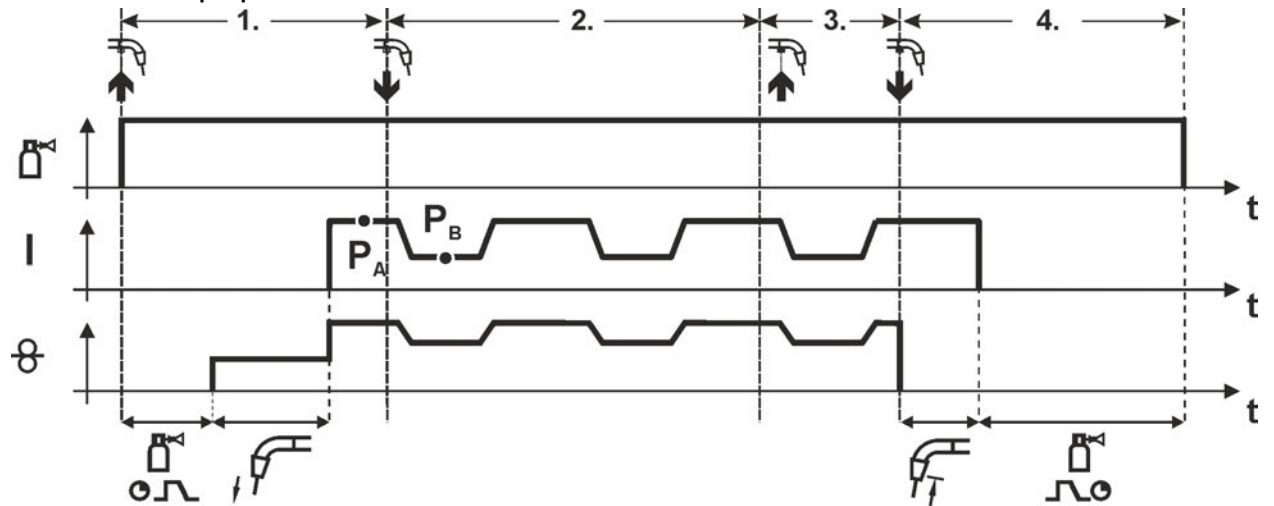

Kuva 5-28

Vaihe 1

- Paina yhtäjaksoisesti polttimen kytkintä.
- Suojakaasu alkaa virrata (kaasun esivirtaus).
- Langansyöttömoottori alkaa toimia "ryömintänopeudella".
- Kaari syttyy, kun lanka koskettaa työkappaletta, ja hitsausvirta kytkeytyy päälle.
- Aloita super-pulssitoiminto pääohjelmasta P_A .
Hitsausparametrit vaihtuvat tietyn ajanjakson jälkeen pääohjelman P_A ja rajoitetun pääohjelman P_B välillä.

Vaihe 2

- Vapauta polttimen kytkin.

Vaihe 3

- Paina polttimen kytkintä.

Vaihe 4

- Vapauta polttimen kytkin
- Super-pulssitoiminto päättyy
- Langansyöttömoottori pysähtyy.
- Valokaari sammuu, kun esiasetettu langan jälkipaloaika on kulunut umpeen.
- Kaasun jälkivirtausaika käynnistyy.

4-tahti erikoistoiminta

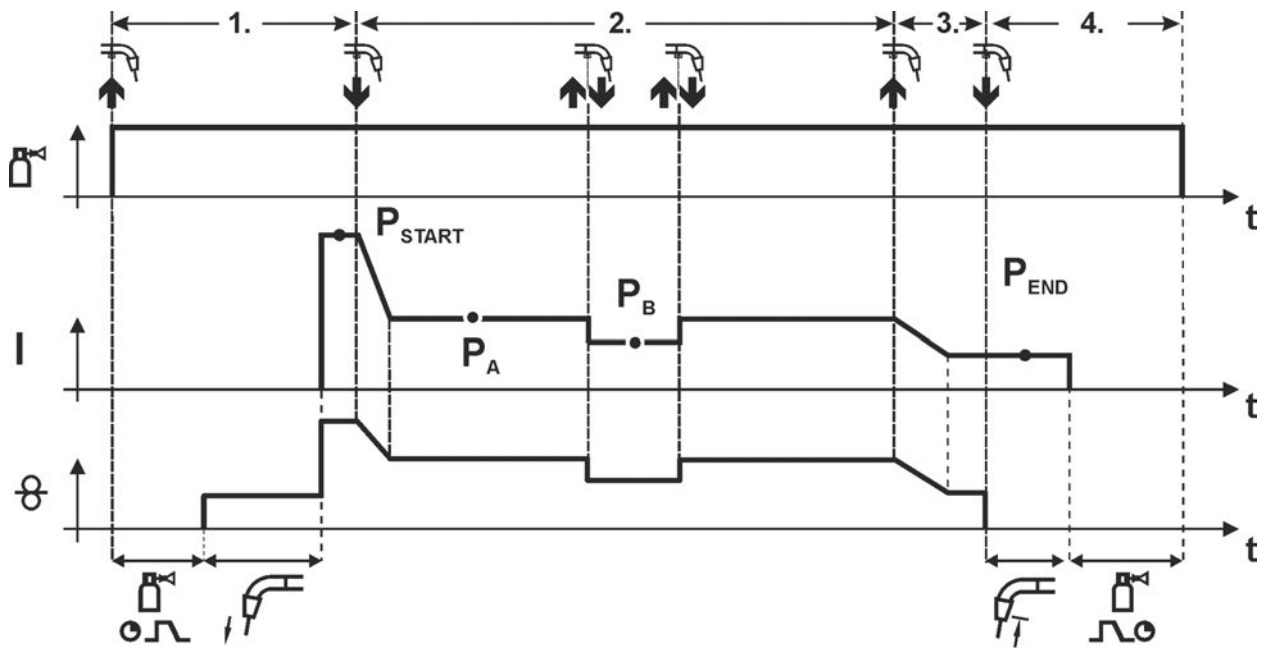

Kuva 5-29

Vaihe 1

- Paina yhtäjaksoisesti polttimen kytkintä.
- Suojakaasu alkaa virrata (kaasun esivirtaus).
- Langansyöttömootori alkaa toimia "ryömintänopeudella".
- Valokaari syttyy, kun lanka koskettaa työkappaletta, ja hitsausvirta kytkeytyy päälle (käynnistyy aloitusohjelma P_{START})

Vaihe 2

- Vapauta polttimen kytkin
- Siirtyy slope-toiminnolla pääohjelmaan P_A1.

Slope-toiminto pääohjelmaan P_A on käytössä aikaisintaan sillä hetkellä, kun asetettu aika t_{START} on kulunut ja viimeistään silloin, kun polttimen kytkin vapautetaan.

Rajoitettuun pääohjelmaan P_B voidaan siirtyä polttimen painalluksella¹⁾

Painamalla kytkintä uudelleen palataan pääohjelmaan P_A.

Vaihe 3

- Paina yhtäjaksoisesti polttimen kytkintä.
- Siirtyy slope-toiminnolla lopetusohjelmaan P_{END}

Vaihe 4

- Vapauta polttimen kytkin
- Langansyöttömootori pysähtyy.
- Valokaari sammuu, kun esiasetettu langan jälkipaloaika on kulunut umpeen. .
- Kaasun jälkivirtausaika käynnistyy.



¹⁾ **Estävä painallus (lyhyt polttimen kytkimen painallus ja vapautus 0,3 sekunnin kuluessa)**

Jos hitsausvirtaa estetään siirtymästä rajoitetulle pääohjelmalle P_B polttimen painalluksella, WF3-parametriarvot on asetettava arvoon 100 % (P_A = P_B).

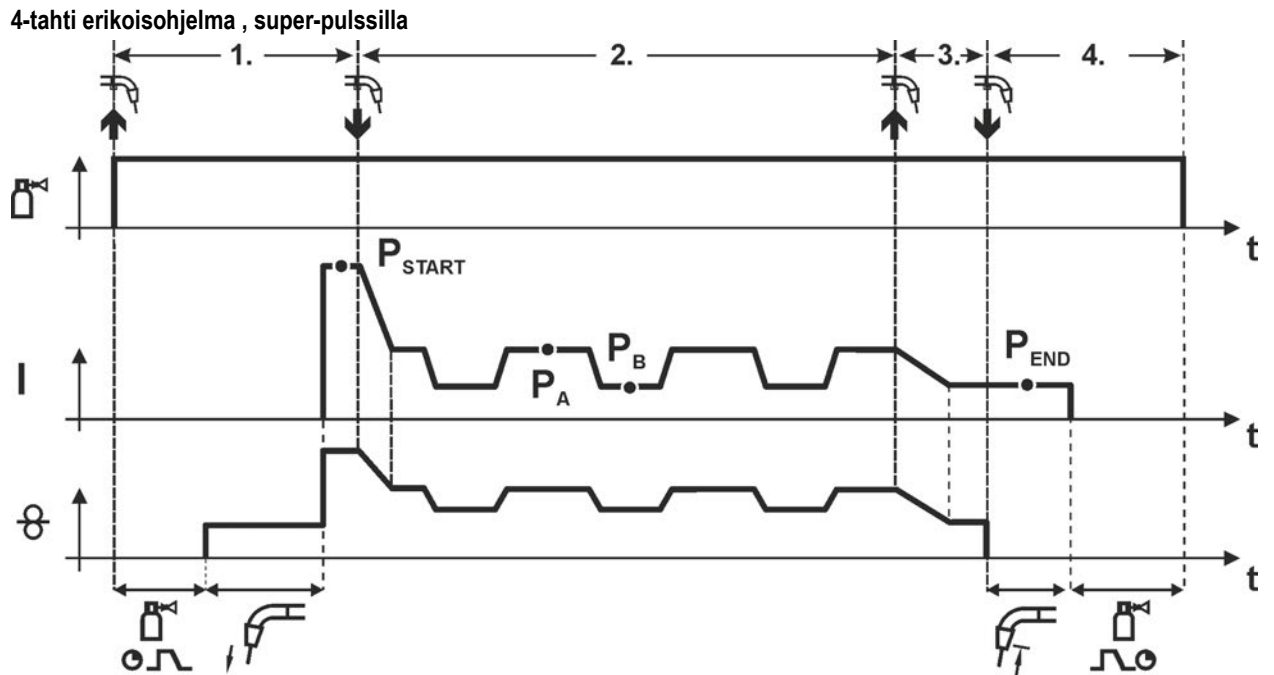

Kuva 5-30

Vaihe 1

- Paina yhtäjaksoisesti polttimen kytkintä.
- Suojakaasu alkaa virrata (kaasun esivirtaus).
- Langansyöttömoottori alkaa toimia "ryömintänopeudella".
- Valokaari syttyy, kun lanka koskettaa työkalpaletta, ja hitsausvirta kytkeytyy päälle (käynnistyy aloitusohjelma P_{START} ajalle t_{start})

Vaihe 2

- Vapauta polttimen kytkin
- Siirrytään slope-toiminnolla pääohjelmaan P_A.
- Alkaa super-pulssitoiminto pääohjelmassa P_A

Hitsausparametrit vaihtuvat tietyn ajanjakson jälkeen pääohjelman P_A ja rajoitetun pääohjelman P_B välillä.

Vaihe 3

- Paina polttimen kytkintä
- Super-pulssitoiminto päättyy
- Siirrytään slope-toiminnolla lopetusohjelmaan P_{END} ajalla t_{end}

Vaihe 4

- Vapauta polttimen kytkin
- Langansyöttömoottori pysähtyy.
- Valokaari sammuu, kun esiasetettu langan jälkipaloaika on kulunut umpeen.
- Kaasun jälkivirtausaika käynnistyy.

5.10.7 MIG/ MAG ohjelman vaiheet

Tietyt materiaalit kuten alumiini edellyttävät erikoistoimintoja turvallisen ja laadukkaan hitsauksen varmistamiseksi. Lukittavat erikoistoimintotilat ovat käytössä seuraavien ohjelmien kanssa:

- Aloitusohjelma P_{START} (liitosvirheiden vähentäminen sauman alussa)
- Pääohjelma P_A (jatkuva hitsaus)

" P_B " rajoitettu pääohjelma (lämmötuonnin pienentäminen)

- Lopetusohjelma P_{END} (lopetuskraatereiden syntymisen estäminen sulan tarkan jäähtymisen avulla)

Ohjelmat sisältävät langansyöttönopeuden (toimintapisteen), kaaren pituuskorjauksen, slope-ajat, ohjelman keston jne.

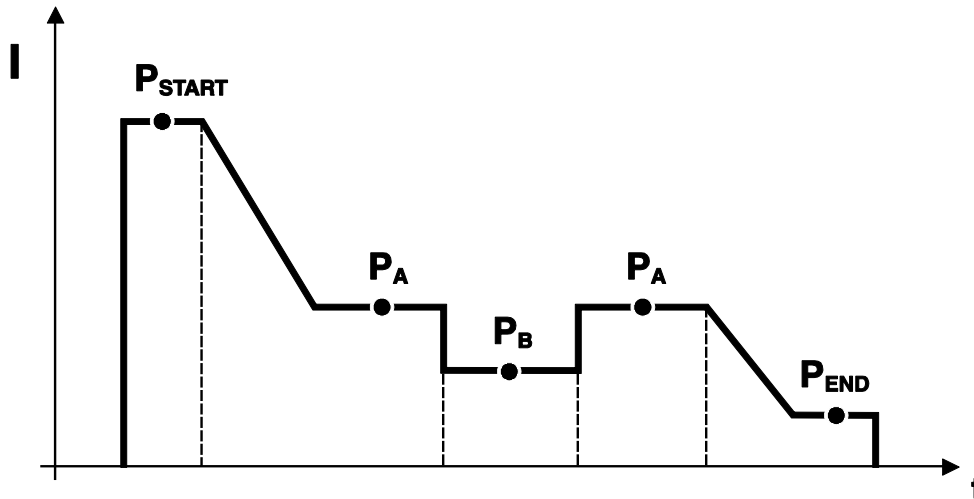

Kuva 5-31

Tämä toiminto voidaan ottaa käyttöön vain PC300.Net -ohjelman avulla. (Lue lisää ohjelman käyttöohjeista).

5.10.7.1 Ohjelmajakson parametrien valinta

Hallintalaite	Toiminto	Tulos	Näyttö
		Ohjelman parametrien valinta	
		Hitsausparametrien asetus	

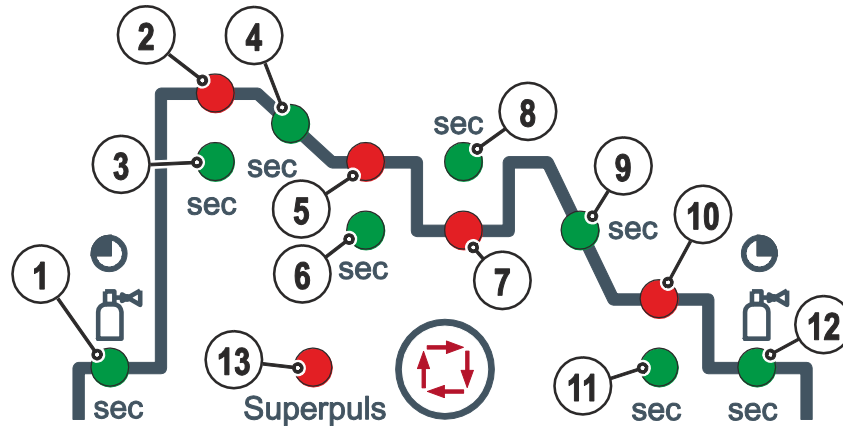
5.10.7.2 MIG/MAG -parametrien yleiskatsaus

Kuva 5-32

Perusparametrit

Nimike	Merkitys/selitys	Asetusalue
1	Kaasun esivirtausaika	0,0 - 20,0 s
2	P_{START} Langansyöttönopeus, suhteellinen Valokaaren pituuden korjaus	1 - 200 % -9,9 V ...+9,9 V
3	Kesto	0,0 - 20,0 s
4	Slope-toiminnon kesto $P_{START} - P_A$	0,0 - 20,0 s
5	P_A Langansyöttönopeus, suhteellinen Langansyöttönopeus, absoluuttinen	1 - 200 % 0,1 m/min - 40 m/min
6	Kesto (piste aika ja super-pulssi)	0,01 s - 20,0 s
7	P_B Langansyöttönopeus, suhteellinen Valokaaren pituuden korjaus, suhteellinen	1 - 200 % -9,9 V ...+9,9 V
8	Kesto	0,01 s - 20,0 s
9	Slope-aika $P_A - P_{END}$	0,0 s - 20 s
10	Langansyöttönopeus, suhteellinen Valokaaren pituuden korjaus	1 - 200 % -9,9 V ...+9,9 V
11	P_{END} Kesto (super-pulssi)	0,0 s - 20 s
12	Kaasun jälkivirtausaika	0,0 s - 20 s
13	superPuls	Päällä/pois



P_{START} , P_B ja P_{END} ovat tehtaalla asennettuja suhteellisuusohjelmia. Ne ovat prosentuaalisesti riippuvaisia pääohjelman P_A langansyöttöarvosta. Nämä ohjelmat voidaan tarvittaessa asentaa myös absoluuttisiksi (katso erityisparametrit P21 asetus).

5.10.7.3 Esimerkki, silloitushitsaus (2-tahti erikoistoiminta)

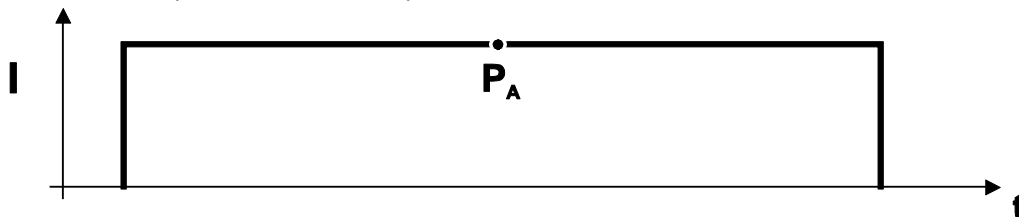

Kuva 5-33

Perusparametrit

Parametri	Merkitys/selitys	Asetusalue
GASstr	Kaasun esivirtausaika	0,0 s - 20,0 s
GASend:	Kaasun jälkivirtausaika	0,0 s - 20 s
RUECK	Hitsauslangan jälkipalo-ajan pituus	2 - 500

"P_A" pääohjelma

Parametri	Merkitys/selitys	Asetusalue
	Langansyöttönopeuden asetus	

5.10.7.4 Esimerkki, alumiinin silloitushitsaus (2-tahti erikoistoiminta)

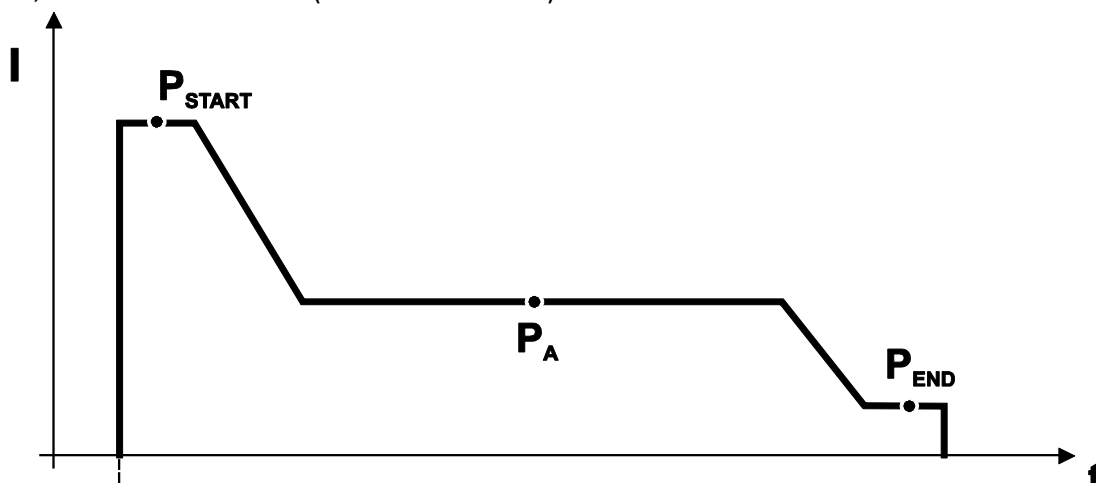

Kuva 5-34

Perusparametrit

Hitsausparametri	Merkitys/selitys	Asetusalue
GASstr	Kaasun esivirtausaika	0.0s to 20.0s
GASend:	Kaasun jälkivirtausaika	0.0s to 20.0s
RUECK	Hitsauslangan jälkipalo--ajan pituus	2 - 500

"P_{START}" aloitusohjelma

Hitsausparametri	Merkitys/selitys	Asetusalue
DVstart	Langansyöttönopeus	0 - 200 %
Ustart	Valokaaren pituuden korjaus	-9,9 V ...+9,9 V
tstart	Kesto	0,0 s - 20 s

"P_A" pääohjelma

Hitsausparametri	Merkitys/selitys	Asetusalue
	Langansyöttönopeuden asetus	

"P_{END}" lopetusohjelma

Hitsausparametri	Merkitys/selitys	Asetusalue
DVend	Langansyöttönopeus	0 - 200 %
Uend	Valokaaren pituuden korjaus	-9,9 V ...+9,9 V
tend	Kesto	0,0 s - 20 s

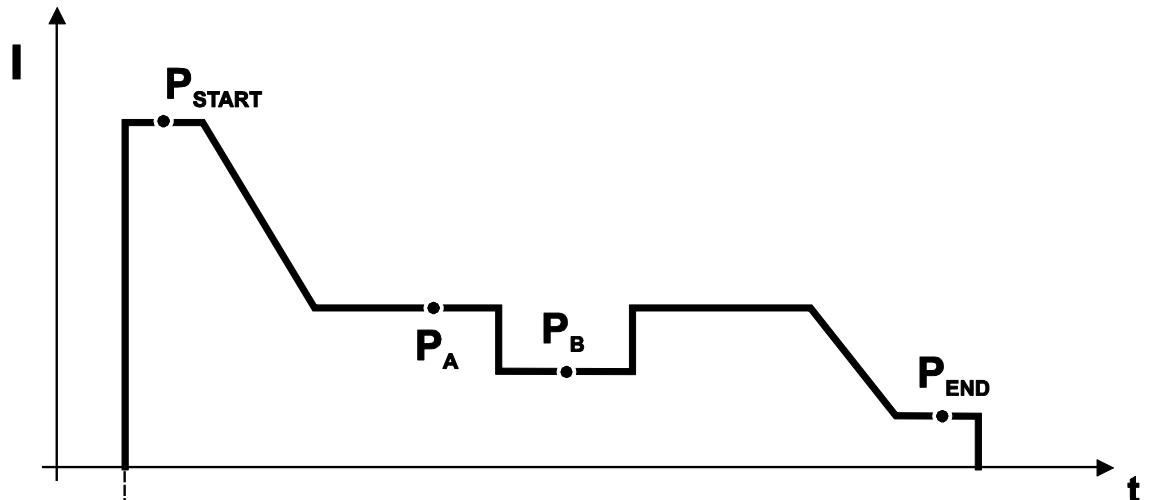
5.10.7.5 Esimerkki, alumiinin hitsaus(4-tahti erikoistoiminta)

Kuva 5-35

Perusparametrit

Hitsausparametri	Merkitys/selitys	Asetusalue
GASstr	Kaasun esivirtausaika	0,0 s - 20,0 s
GASend:	Kaasun jälkivirtausaika	0,0 s - 20,0 s
RUECK	Hitsauslangan jälkipalo-ajan pituus	2 - 500

"P_{START}" ohjelman käynnistys

Hitsausparametri	Merkitys/selitys	Asetusalue
DVstart	Langansyöttönopeus	0 - 200 %
ustart	Valokaaren pituuden korjaus	-9,9 V ...+9,9 V
tstart	Kesto	0,0 s - 20 s

"P_A" pääohjelma

Hitsausparametri	Merkitys/selitys	Asetusalue
	Langansyöttönopeuden asetus	

"P_B" rajoitettu pääohjelma

Hitsausparametri	Merkitys/selitys	Asetusalue
DV3	Langansyöttönopeus	0 - 200 %
U3	Valokaaren pituuden korjaus	-9,9 V ...+9,9 V

"P_{END}" kraaterin lopetusohjelma

Hitsausparametri	Merkitys/selitys	Asetusalue
tSend	Slope-aika P _A tai P _B - P _{END}	0,0 s - 20 s
DVend	Langansyöttönopeus	0 - 200 %
Uend	Valokaaren pituuden korjaus	-9,9 V ...+9,9 V
tend	Kesto	0,0 s - 20 s

5.10.7.6 Esimerkki, ulkonäkösauamat (4-tahti superpulssi)

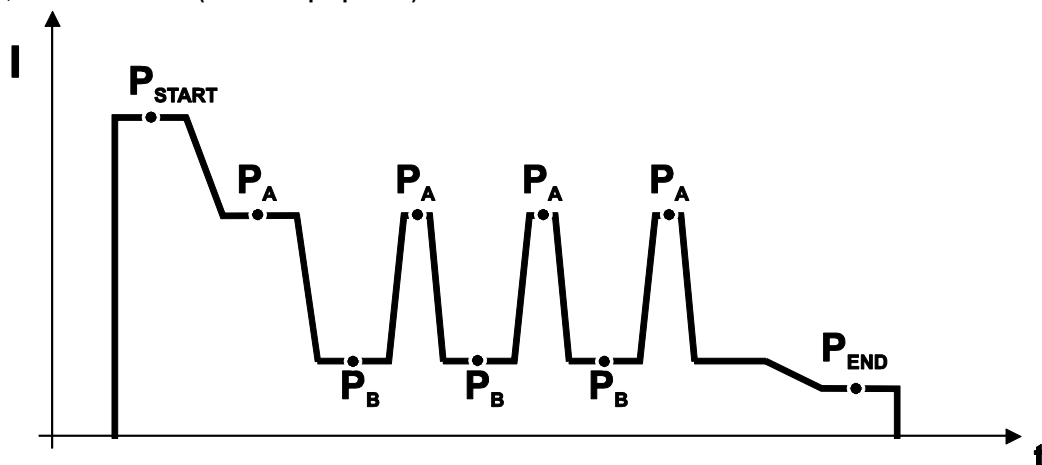

Kuva 5-36

Perusparametrit

Hitsausparametri	Merkitys/selitys	Asetusalue
GASstr	Kaasun esivirtausaika	0,0 s - 20,0 s
GASend:	Kaasun jälkivirtausaika	0,0 s - 20,0 s
RUECK	Hitsauslangan jälkipalo-ajan pituus	2 - 500

"P_{START}" aloitusohjelma

Hitsausparametri	Merkitys/selitys	Asetusalue
DVstart	Langansyöttönopeus	0 - 200 %
ustart	Valokaaren pituuden korjaus	-9,9 V ...+9,9 V
tstart	Kesto	0,0 s - 20 s

"P_A" pääohjelma

Hitsausparametri	Merkitys/selitys	Asetusalue
tS1	Slope-toiminnon kesto P _{START} - P _A	0,0 s - 20 s
DV3	Langansyöttönopeuden asetus	0 - 200 %
t2	Kesto	0.1s to 20s
tS3	Slope-aika P _B - P _A	0,0 s - 20 s

"P_B" rajoitettu pääohjelma

Hitsausparametri	Merkitys/selitys	Asetusalue
tS2	Slope-aika P _A - P _B	0,0 s - 20 s
DV3	Langansyöttönopeus	0 - 200 %
U3	Valokaaren pituuden korjaus	-9,9 V ...+9,9 V
t3	Kesto	0.1s to 20s

"P_{END}" lopetusohjelma

Hitsausparametri	Merkitys/selitys	Asetusalue
tSend	Slope-aika P _A tai P _B - P _{END}	0,0 s - 20 s
DVend	Langansyöttönopeus	0 - 200 %
Uend	Valokaaren pituuden korjaus	-9,9 V ...+9,9 V
tend	Kesto	0,0 s - 20 s

5.10.8 Pääohjelma A

Eri hitsaustehtävät ja -asennot edellyttävät erilaisia hitsausparametreja (käyttöalueita) tai hitsausohjelmia. Seuraavat parametrit on talletettu jokaiseen 16 ohjelmaan:

- Käyttötila
- Hitsaustyyppi
- superPuls (ON/OFF)
- Langansyöttönopeus (DV2)
- Jännitteen korjaus (U2)
- Dynamiikka (DYN2)

Käyttäjä voi muuttaa pääohjelmien hitsausparametreja seuraavilla komponenteilla.

	Ohjelman vaihto	JOBin vaihto	Ohjelma	Käyttötapa	Superpulssi	Langansyöttönopeus	Jännitteen korjaus	Dynamiikka
M3.71 Langansyöttölaitteen ohjaus	kyllä		P0 P1...15	kyllä				
R20 Kaukosäädin	kyllä	ei	P0 P1...9	ei		kyllä kyllä ¹⁾	ei	
R40 Kaukosäädin	kyllä	ei	P0	ei	kyllä	kyllä ei	ei	
R50 Kaukosäädin	kyllä	ei	P0 P1...15	kyllä				
PC 300.NET Ohjelmisto	ei		P0 P1...15	kyllä		ei		
Up / Down Hitsauspoltin	kyllä	ei	P0 P1...9	ei		kyllä ei	ei	
2 Up / Down Hitsauspoltin	kyllä	ei	P0 P1...15	ei		kyllä ei	ei	
PC 1 Hitsauspoltin	kyllä	ei	P0 P1...15	ei		kyllä ei	ei	
PC 2 Hitsauspoltin	kyllä		P0 P1...15	ei		kyllä ei	ei	

1) korjauskäytössä, katso erityisparametri "P7 - korjauskäyttö, raja-arvoasetus"

Esimerkki 1: Eri paksuiset työkappaleet (2-tahti)

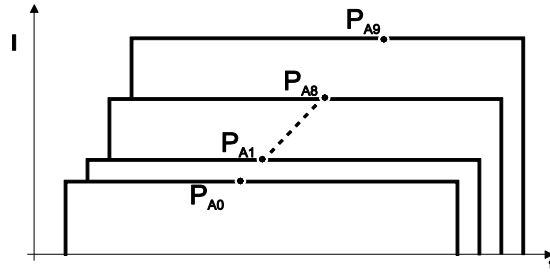

Kuva 5-37

Esimerkki 2: Eri hitsausasennot (4-tahti)

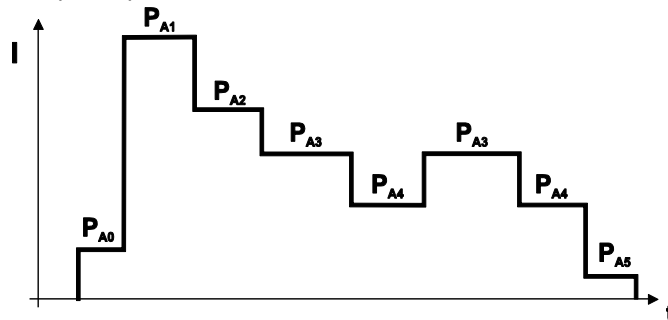

Kuva 5-38

Esimerkki 3: Eri paksuisten alumiinikappaleiden hitsaus (2-tahti tai 4-tahti erikoisohjelma)

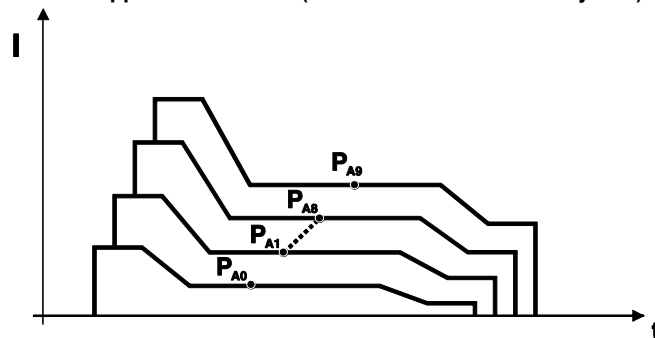

Kuva 5-39



Laitteeseen voidaan määrittellä jopa 16 ohjelmaa (P_{A0} to P_{A15}).



















Jokaiseen ohjelmaan voidaan määrittellä pysyvästi toimintapiste (langansyöttönopeus, kaaren pituus, dynamiikka ja kuristusvaikutus).

Poikkeuksen muodostaa ohjelma P_0 : tällöin asetukset tehdään manuaalisesti.

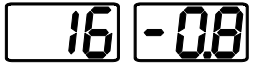
Hitsausparametrien muutokset tallentuvat välittömästi.

5.10.8.1 Parametrien valinta (ohjelma A)

 Hitsausparametreihin voidaan tehdä muutoksia vain avainkytkimen ollessa asennossa 1.

Hallintalaite	Toiminto	Tulos	Näyttö
	 n x	Hitsausarvojen näytön vaihtaminen ohjelmanäytölle (Prog-valo palaa)	
		Valitse ohjelmanumero Näytölle tulee esimerkiksi "Program 1".	
	 n x	Valitse ohjelman parametri "Pääohjelma (PA)". (-valo palaa)	
		Aseta langansyöttönopeus (Absoluuttinen arvo)	
		Aseta valokaaren pituus Näytölle tulee esimerkiksi: "-0.8 V" correction (Asetusalue -9,9...+9,9 V)	
	 1 x	Valitse ohjelmaparametri "Dynamic"	
		Aseta dynamiikka. (Asetusalue 40...-40) 40: Kaari on kova ja kapea. -40: Kaari on pehmeä ja leveä.	 

5.10.9 MIG/MAG automaattisammutus

 Hitsauslaite päättää sytytys- tai hitsaustapahtuman, kun tapahtuu

- sytytysvirhe (hitsausvirta ei virtaa 5 sekuntiin käynnistysignaalin jälkeen).
- valokaari katkeaa (valokaari keskeytynyt yli 5 sekunnin ajaksi).

5.10.10 MIG/MAG-vakiopoltin

Mig-hitsauspoltin kytkintä käytetään ensisijaisesti hitsauksen aloittamiseen ja lopettamiseen.

Hallintalaitteet	Toiminnot
 Polttimen kytkin	<ul style="list-style-type: none"> Hitsauksen aloitus/lopetus

Muut toiminnot voidaan ottaa käyttöön painamalla polttimen kytkintä hitsauskoneen tyyppistä ja säätimistä riippuen > katso luku 5.17:

- Hitsausohjelmasta toiseen siirtyminen (P8).
- Ohjelman valinta ennen hitsauksen aloittamista (P17).
- Langansyöttölaitteen vaihto kaksoiskäytön yhteydessä (P10).



5.10.11 MIG/MAG -erikoispolttimet

Tarkempia tietoja ja toimintojen spesifikaatiot on annettu kunkin hitsauspoltin ohjekirjassa!

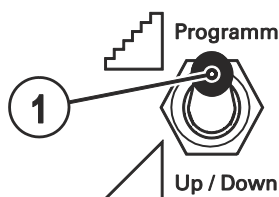
5.10.11.1 Ohjelma- ja up/down-toiminnot



Kuva 5-40

Merkki	Symboli	Kuvaus
1		<p>Hitsauspoltin toiminnon vaihtokytkin (edellyttää erikoispoltin käyttöä)</p> <p> Programm Ohjelmien tai töiden (JOB) vaihto</p> <p> Up / Down Hitsausparametrien portaaton säätö</p>

5.10.11.2 Siirtyminen Push/Pull-käytöstä välisyöttölaitteelle ja takaisin

⚠ VAARA

 **Älä tee laitteelle luvattomia korjauksia tai muutoksia!**
Vammojen ja laitteiston vahingoittumisen ehkäisemiseksi yksikön korjaajan tai muuttajan on oltava erikoistunut ja harjaantunut henkilö
Takuu raukeaa, jos laitteeseen on puututtu luvatta.

- Käytä korjaustöihin ainoastaan päteviä henkilöitä (koulutettua huoltohenkilöstöä)!



Testaus!

Ennen uutta käyttöönottoa on ehdottomasti suoritettava "Määräaikaistarkastus ja testaus" standardin IEC / SFS-EN 60974-4 "Kaarihitsauslaitteet – Osa 4: Määräaikaistarkastus ja testaus" mukaisesti!

- Tarkat tiedot ovat hitsauskoneen peruskäyttöohjeessa.

Pistotulpat sijaitsevat heti piirikortissa M3.7x.

Pistotulppa	Toiminto
X24:n kanssa	Käyttö Push/pull-hitsauspoltin kanssa (tehdasasetus)
X23:n kanssa	Kaksoiskäyttötila

5.10.12 Expert-valikko (MIG/MAG)

Asiantuntijavalikko sisältää toiminnot ja parametrit, joita ei voida asettaa suoraan laiteohjauksen kautta ja joita ei tarvitse säätää säännöllisin väliajoin.

5.10.13 Valinta

 **ENTER** (siirtyminen valikkoon)

- Pidä painike "hitsausparametrit" painettuna 3 sekunnin ajan.

NAVIGATION (navigointi valikossa)







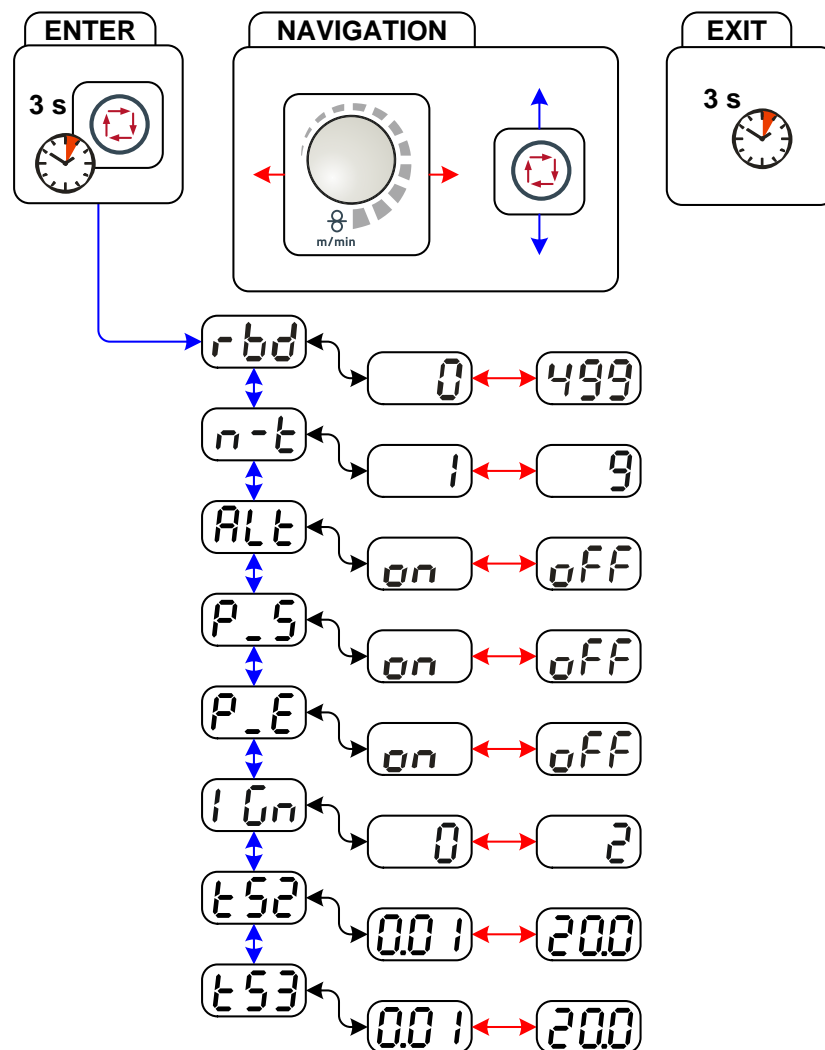







- Parametrit valitaan painamalla painiketta "hitsausparametrit".
- Parametrien asettaminen/muuttaminen säätönupilla "hitsausparametrien asetukset".

EXIT (poistuminen valikosta)

- Kolmen sekunnin kuluttua järjestelmä on automaattisesti taas käyttövalmis.



Kuva 5-41

Näyttö	Asetus/valinta
	<p>Langan jälkipalon korjaus (säätöalue 0–499)</p> <p>Jos arvo asetetaan liian korkeaksi, se johtaa liian korkeaan palloutumiseen lankaelektrodilla (huono uudelleensyttyminen) tai lankaelektrodi palaa virtasuuttimeen kiinni. Jos arvo on säädetty liian matalaksi, lankaelektrodi palaa kiinni hitsisulaan.</p> <ul style="list-style-type: none"> • Suurempi arvo = tehostaa langan jälkipaloa • Pienempi arvo = heikentää hitsauslangan jälkipaloa
	<p>JOB-riippuvaisen ohjelmarajoituksen asetus/n-tahti</p> <p>JOB-riippuvaisella ohjelmarajoituksella voidaan valitussa tehtävässä rajoittaa valittavien ohjelmien lukumäärää välillä (2...9). Tämä asetusmahdollisuus voidaan suorittaa jokaiselle tehtävälle yksilöllisesti. Lisäksi on olemassa – historiallisesti kasvaneena – myös mahdollisuus "yleiseen ohjelmarajoitukseen". Tämä asetetaan erikoisparametrilla P4 ja koskee kaikkia tehtäviä, joille ei ole asetettu JOB-riippuvaista ohjelmarajoitusta (katso Kuvaus erikoisparametrit).</p> <p>Lisäksi on olemassa mahdollisuus käyttötapaan "Erytynen erikois-4-tahti (n-tahti)", kun erikoisparametri 8 on kytketty arvoon 2. Tässä tapauksessa (JOB-riippuvainen ohjelmarajoitus on kytketty päälle ja erikoisparametri 8=2 ja erikois-4-tahti) voidaan pääohjelmassa vaihtaa seuraavaan ohjelmaan liipasinta näpäyttämällä (katso Kuvaus erikoisparametrit).</p> <p>1----- ei JOB-riippuvaista ohjelmarajoitusta 2-9----- JOB-riippuvainen ohjelmarajoitus maks. valittaviin ohjelmiin.</p>
▼	Ainoastaan pulssivalokaarellisella hitsausmenetelmällä varustetussa laiteversiossa.
	<p>Hitsausmenetelmän vaihto (menetelmänvaihto)</p> <p>Aktivoidulla toiminnolla hitsausmenetelmä vaihtaa vakiokaarihitsauksen ja pulssikaarihitsauksen välillä. Vaihto tapahtuu joko liipaisimen näpäytyksellä (erikois-4-tahti) tai aktivoidulla superpuls-toiminnolla (vaihto ohjelmien P_A ja P_B välillä).</p> <p> ----- toiminto kytketty päälle.  ----- toiminto kytketty pois päältä.</p>
	<p>Pulssikaarihitsausmenetelmä (Ohjelma P_{START})</p> <p>Pulssikaarihitsausmenetelmä voidaan aktivoida käynnistysohjelmassa (P_{START}) toimintatavoille erikois-2-tahti ja erikois-4-tahti.</p> <p> =----- toiminto kytketty päälle.  =----- toiminto kytketty pois päältä.</p>
	<p>Pulssikaarihitsausmenetelmä (Ohjelma P_{END})</p> <p>Pulssikaarihitsausmenetelmä voidaan aktivoida lopetusohjelmassa (P_{END}) toimintatavoille erikois-2-tahti ja erikois-4-tahti.</p> <p> = toiminto kytketty päälle.  = toiminto kytketty pois päältä.</p>
▲	Ainoastaan pulssivalokaarellisella hitsausmenetelmällä varustetussa laiteversiossa.
	<p>Sytytystapa (MIG/MAG)</p> <p>Käyttökohde: Vähäroiskeinen sytytys, esim. alumiini tai kromi-/nikkelimateriaalit.</p> <p>0 = ----- Tavallinen valokaaren sytytys 1 = ----- Valokaaren sytytys langan palautuksella Push/Pull-toiminnoille 2 = ----- Valokaaren sytytys langan palautuksella muille kuin Push/Pull-toiminnoille</p>
	Virran nousu-/laskuaika (päävirtaan toisiovirrasta)
	Virran nousu-/laskuaika (toisiovirrasta päävirtaan)

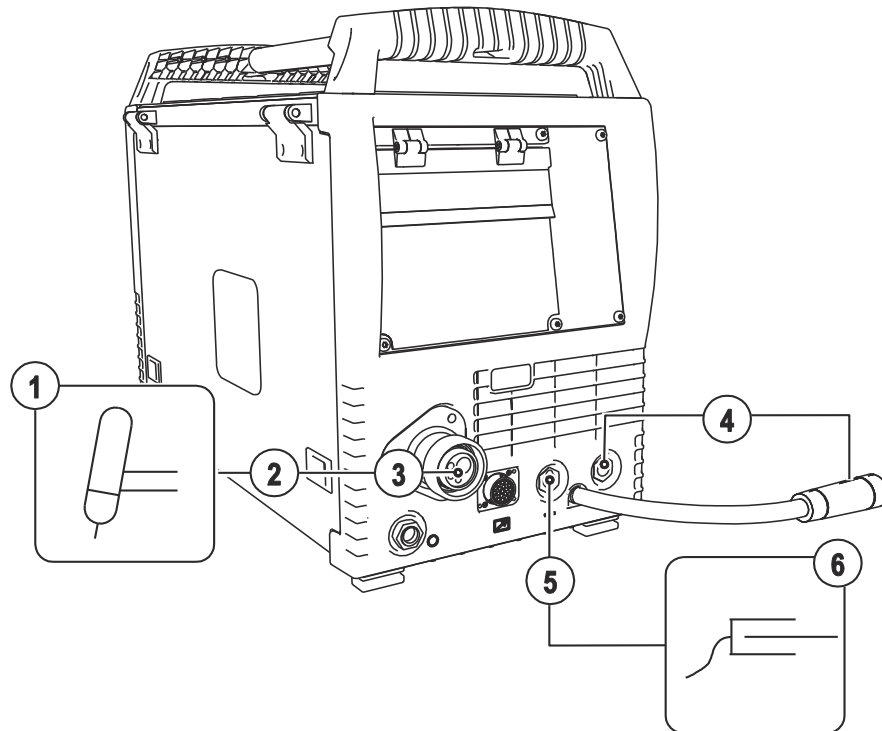
5.11 TIG-hitsaus
5.11.1 Hitsauspolttimen ja maakaapelin liitäntä

Kuva 5-42

Merkki	Symboli	Kuvaus
1		Hitsauspoltin
2		Hitsauspolttimen kaapelipaketti
3		Hitsauspolttimen liitäntä (Euro- tai Dinsekeskusliitäntä) Integroitu hitsausvirta, suojakaasu ja poltinliipaisin
4		Hitsausvirtakaapeli, napaisuuden valinta Hitsausvirta keskusliitäntään / hitsauspistooliin, mahdollistaa napaisuuden valinnan. • TIG: Liitin, hitsausvirta "-"
5		Liitin, hitsausvirta "+" • TIG-hitsaus: Työkappaleen kiinnitys
6		Työkappale

- Kytke hitsauspolttimen keskuspistoke keskusliittimeen ja ruuvaa se kiinni kruunumutterilla.
- Työnnä maakaapelin pistoke koneen hitsausvirtaliittimen plusnapaan ja lukitse se kiertämällä myötäpäivään.
- Liitä napaisuuden valinnan hitsausvirtakaapeli hitsausvirtaliittimeen "-" ja lukitse se.

Mikäli saatavilla:

- Lukitse jäähdytysvesiputkien liittin-nipat vastaaviin pikaliittimiin:
Punainen paluulinja pikaliittimeen (punainen = jäähdytysnesteen paluulinja) ja sininen pikaliitin syöttölinjaan (jäähdytysnesteen syöttö).

5.11.2 Hitsaustehtävän valinta

- Valitse JOB 127 (TIG-hitsaus).

JOB-numeroa voi vaihtaa vain, kun hitsausvirta ei ole päällä.

Hallintalaite	Toiminto	Tulos	Näyttö
	1 x	Valitse JOB-numeron syöttö	
		Aseta JOB-numero Laitte siirtyy valittuihin asetuksiin noin 3 sekunnin kuluttua	

5.11.3 Hitsausvirran asetus

Hitsausvirta asetetaan normaalisti langansyöttönopeuden säätönupin avulla.

Hallintalaite	Toiminto	Tulos	Näytöt
		Hitsausvirta on asetettu	Hitsausvirran asetusarvo

5.11.4 TIG-kaaren sytytys

5.11.4.1 Liftarc

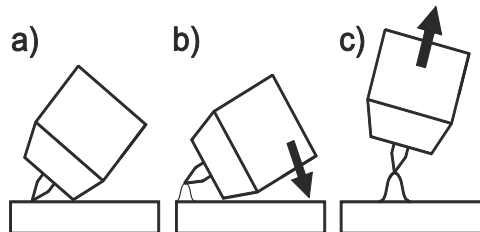

Kuva 5-43











Kaari sytytetään koskettamalla työkalpaletta:

- Aseta huolellisesti kaasusuutin ja volframelektrodi kiinni työkalpaleeseen ja paina poltinliipaisimesta (nostosytytysvirta kulkee riippumatta hitsausvirta-asetuksesta).
- Kallista poltinta kaasukuvun varassa niin että muodostuu noin 2-3 mm:n rako elektrodin ja työkalpaleen välille. Kaari syttyy ja hitsausvirta kasvaa, riippuen asetetusta toimintatavasta, sytytysvirta- tai päävirta-asetukseen.
- Käännä poltin haluttuun hitsausasentoon.

Hitsausprosessin lopetus: Paina tai vapauta poltinliipaisin riippuen valitusta toimintatavasta.

5.11.5 Toimintojen kulku / käyttötavat

5.11.5.1 Merkkien ja toimintojen selitykset

Merkki	Selitys
	Paina polttimen kytkintä
	Vapauta polttimen kytkin
	Nopea kytkimen painallus ja vapautus = näpätys
	Suojakaasun virtaus
	Hitsausteho
	Kaasun esivirtaus
	Kaasun jälkivirtaus
	2-tahti toiminta
	2-tahti erikoistoiminta
	4-tahti toiminta
	4-tahti erikoistoiminta
t	Aika
P _{START}	Aloitushjelma
P _A	Pääohjelma
P _B	Rajoitettu pääohjelma
P _{END}	Lopetusohjelma
tS1	Slope-toiminnon kesto P _{START} - P _A

2-tahti toiminta

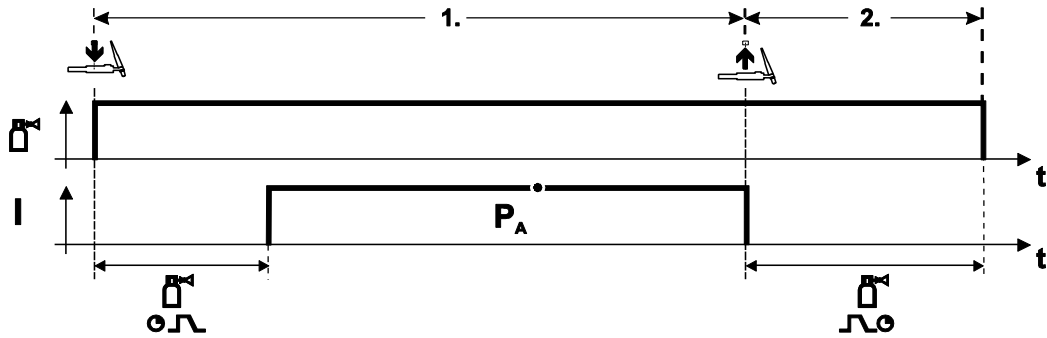

Kuva 5-44

Valinta

- Valitse 2-tahti toiminta

Vaihe 1

- Paina yhtäjaksoisesti polttimen kytkintä.
- Suojakaasu alkaa virrata (kaasun esivirtaus).

Kaaren sytytys tapahtuu liftarc-ohjelman avulla.

- Hitsausvirta kulkee esiasetetun määrityksen mukaan.

Vaihe 2

- Vapauta polttimen kytkin.
- Kaari sammuu.
- Kaasun jälkivirtausaika käynnistyy.

2-tahti erikoistoiminta

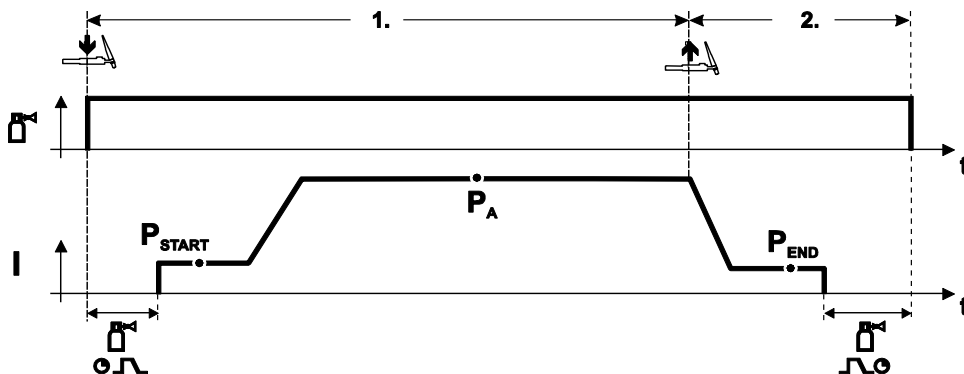

Kuva 5-45

Valinta

- Valitse 2-tahti toiminta

Vaihe 1

- Paina yhtäjaksoisesti polttimen kytkintä.
- Suojakaasu alkaa virrata (kaasun esivirtaus).

Kaaren sytytys tapahtuu liftarc-ohjelman avulla.

- Hitsausvirta kulkee esiasetetun määrityksen ja ohjelman "P_{START}" mukaan.
- Kun aloitusvirta-aika "t_{start}" on kulunut umpeen, hitsausvirta nousee asetetun nousuajan "t_{S1}" mukaan pääohjelmaan "P_A".

Vaihe 2

- Vapauta polttimen kytkin.
- Hitsausvirta laskee laskuajan "t_{Se}" mukaan lopetusohjelmaan "P_{END}".
- Kun asetettu päätösaika on kulunut umpeen, kaari sammuu.
- Kaasun jälkivirtausaika käynnistyy.

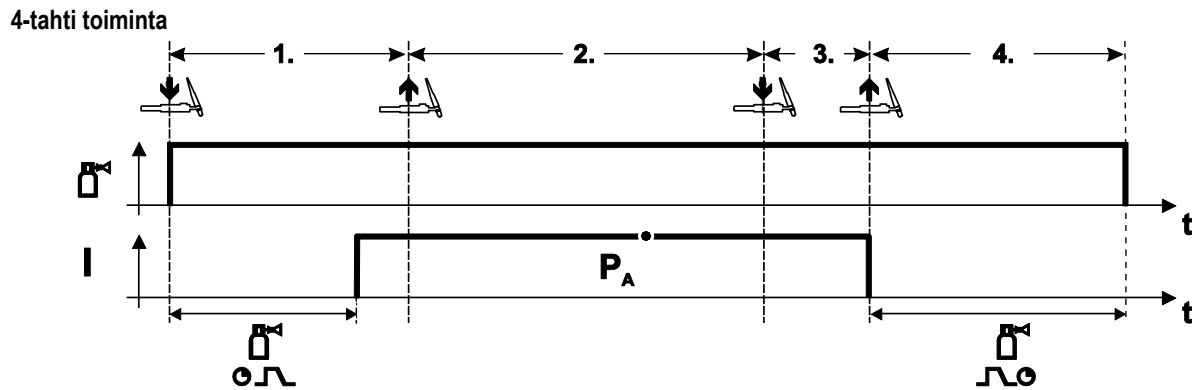

Kuva 5-46

Valinta

- Valitse 4-tahti toiminta 

Vaihe 1

- Paina yhtäjaksoisesti polttimen kytkintä
- Suojakaasu alkaa virrata (kaasun esivirtaus).

Kaaren sytytys tapahtuu liftarc-ohjelman avulla.

- Hitsausvirta kulkee esiasetetun määrityksen mukaan.

Vaihe 2

- Vapauta polttimen kytkin.

Vaihe 3

- Paina polttimen kytkintä.

Vaihe 4

- Vapauta polttimen kytkin
- Kaari sammuu.
- Kaasun jälkivirtausaika käynnistyy.

4-tahti erikoistoiminta

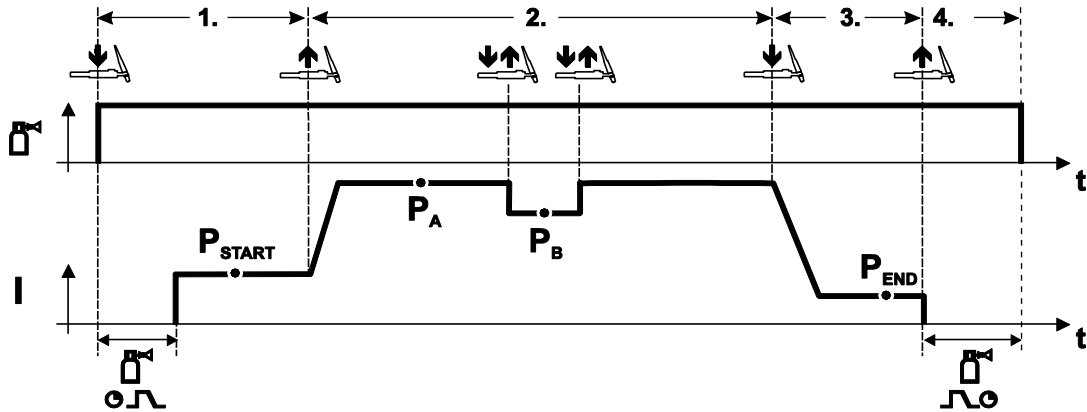

Kuva 5-47

Valinta

- Valitse 4-tahti erikoistoiminta

Vaihe 1

- Paina yhtäjaksoisesti polttimen kytkintä.
- Suojakaasu alkaa virrata (kaasun esivirtaus).

Kaaren sytytys tapahtuu liftarc-ohjelman avulla.

- Hitsausvirta kulkee esiasetetun määrityksen ja ohjelman P START mukaan.

Vaihe 2

- Vapauta polttimen kytkin.
- Slope-toiminnolla siirrytään pääohjelmaan PA.

Slope-toiminto pääohjelmaan PA on käytössä aikaisintaan sillä hetkellä, kun asetettu aika tSTART on kulunut ja viimeistään silloin, kun polttimen kytkin vapautetaan.

Kytkimen painallusta voidaan käyttää siirtymiseen rajoitettuun pääohjelmaan "PB". Uusi painallus palauttaa pääohjelmaan "PA".

Vaihe 3

- Paina polttimen kytkintä
- Slope-toiminnolla siirrytään lopetusohjelmaan PEND

Vaihe 4

- Vapauta polttimen kytkin.
- Kaari sammuu.
- Kaasun jälkivirtausaika käynnistyy.

5.11.6 TIG automaattinen sammutus



Hitsauslaite päättää sytytys- tai hitsaustapahtuman, kun tapahtuu

- sytytysvirhe (hitsausvirta ei virtaa 5 sekuntiin käynnistysignaalin jälkeen).
- valokaari katkeaa (valokaari keskeytynyt yli 5 sekunnin ajaksi).

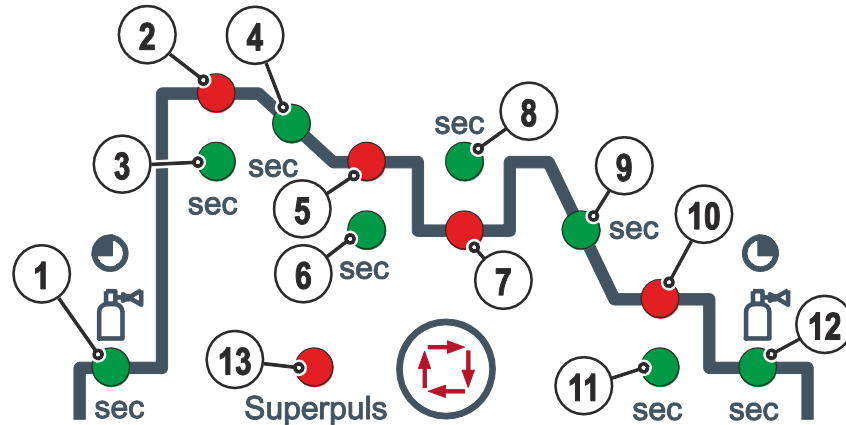
5.11.7 TIG-ohjelman kulku ("ohjelman vaiheet")

Kuva 5-48

Perusparametrit

As.	Selitys/merkitys	Asetusalue
1	Kaasun esivirtausaika	0–0,9 s
2	P_{START} Aloitusvirta	0–200 %
3	Kesto (käynnistysohjelma)	0–20 s
4	Virran nousu-/laskuaika (slope-aika) arvosta P_{START} arvoon P_A	0–20 s
5	P_A (pääohjelma) Hitsausvirta, absoluuttinen	5–550 A
6	Kesto (P_A)	0,01–20,0 s
7	P_B (rajoitettu pääohjelma) Hitsausvirta	1–100 %
8	Kesto (rajoitettu pääohjelma)	0,01–20,0 s
9	Virran nousu-/laskuaika (slope-aika) arvosta P_A arvoon P_{END}	0–20 s
10	P_{END} (lopetusohjelma) Hitsausvirta	1–100 %
11	Kesto (lopetusohjelma)	0–20 s
12	Kaasun jälkivirtausaika	0–20 s
13	superPuls	Päällä/pois

P_{START} , P_B , ja P_{END} ovat suhteellisia ohjelmia, joiden hitsausvirta-asetukset ovat prosentuaalisesti riippuvaisia yleisistä hitsausvirta-asetuksista.

5.12 Puikkohitsaus

⚠ HUOMIO



Loukkaantumis- tai palovaara.

Kun vaihdat käytettyä tai uutta puikkoa

- Katkaise virta koneen pääkytkimestä
- Käytä asianmukaisia suojakäsineitä
- Käytä eristettyjä tonkia käytettyjen puikkojen irrottamiseen tai siirrettyjen työkappaleiden liikkuttamiseen ja
- Aseta puikonpidin aina eristetylle alustalle.

5.12.1 Puikko- ja maakaapelin liitäntä

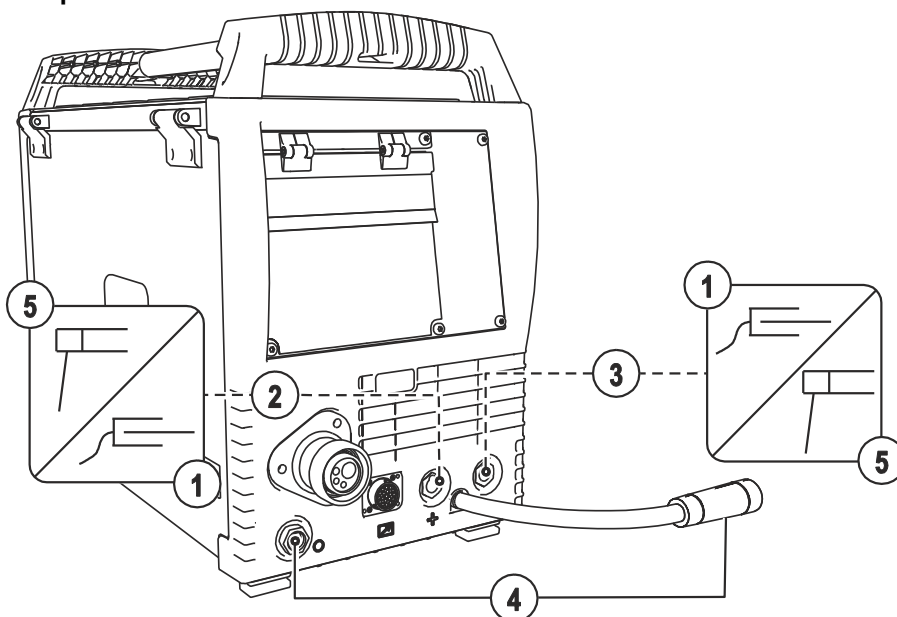

Kuva 5-49

Merkki	Symboli	Kuvaus
1		Työkappale
2		Liitin, hitsausvirta ”+”
3		Liitin, hitsausvirta ”-”
4		Paikoitus liitin napaisuudenvälintakaapelille Pidike napaisuudenvälintakaapelille puikkohitsausmoodissa tai kuljetuksessa.
5		Hitsauspuikon pidin

- Työnä puikonpitimen kaapelin pistoke joko hitsausvirtaliitäntään "+" tai "-" ja lukitse se kiertämällä myötäpäivään.
- Työnä maadoituskaapelin pistoke joko hitsausvirtaliitäntään "+" tai "-" ja lukitse se kiertämällä myötäpäivään.
- Aseta napaisuusvalintaplugi paikoitusliittimeen ja lukitse kääntämällä myötäpäivään.



Napaisuuden valinta riippuu puikonvalmistajan ohjeista. Ne on merkitty puikkopakkauseseen.

5.12.2 Hitsaustehtävän valinta

- Valitse JOB 128 (puikkohitsaus).

JOB-numeroa voi vaihtaa vain, kun hitsausvirta ei ole päällä.

Hallintalaite	Toiminto	Tulos	Näyttö
		Valitse JOB-numeron syöttö	
		Aseta JOB-numero Laitte siirtyy valittuihin asetuksiin noin 3 sekunnin kuluttua	

5.12.3 Hitsausvirran asetus

Hitsausvirta asetetaan normaalisti langansyöttönopeuden säätönupin avulla.

Hallintalaite	Toiminto	Tulos	Näytöt
		Hitsausvirta on asetettu	Hitsausvirran asetusarvo

5.12.4 Arcforce

Hallintalaite	Toiminto	Tulos	Näyttö
		Valitse arcforcing -hitsausparametri ●-painikkeen merkkivalo palaa.	
		Arcforcing-asetus seuraaville elektrodityypeille: (Asetusalue -40...+40) Negatiiviset arvot Rutiili Arvot nollan molemmin puolin Emäs Positiiviset arvot Selluloosa	

5.12.5 Kuumastartti

Kuuma-aloitustoiminto parantaa puikon syttymistä suuremman sytytysvirran ansiosta.

- a) = Kuuma-aloitus aika
- b) = Kuuma-aloitusvirta
- I = Hitsausvirta
- t = Aika

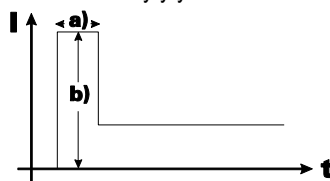

Kuva 5-50

Hotstart-parametrien asetukset, > katso luku 5.12.7

5.12.6 Tarttumisenesto

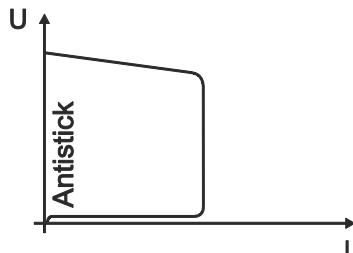

Tarttumisenesto estää puikkoa hehkumasta.

Jos puikko kuitenkin tarttuu kiinni Arcforce-toiminnosta huolimatta, kone kytkeytyy automaattisesti vähimmäisvirralle.

Puikko jäähtyy ja puikonpidin on mahdollista irroittaa puikosta ilman voimakasta valokaarta ja puikko irtoaa myös helpommin työkappaleesta.

Tarkista hitsausvirta ja säädä työn vaatimalle tasolle !

Kuva 5-51

5.12.7 Parametrit

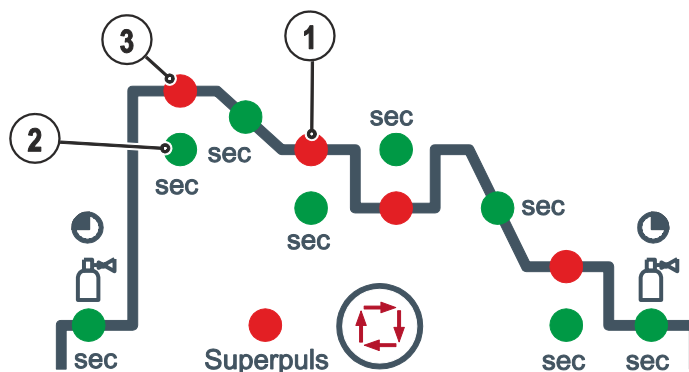

Kuva 5-52



Perusparametrit

As.	Selitys/merkitys	Asetusalue
1	Hitsausvirta	Arvosta 5 A suurimpaan hitsausvirtaan
2	Hotstart-aika	0-20 s
3	Hotstart-virta	0-200 %



Hotstart-virta on prosentuaalisesti riippuvainen asetetusta hitsausvirrasta.

5.13 Kaukosäädin

-  **Valmistajan takuu ei ole voimassa, jos laitteessa käytetään muita kuin alkuperäisosa!**
 - Käytä vain sellaisia järjestelmän osia ja lisälaitteita (virtalähteitä, hitsauspolttimia, elektrodinpitimiä, kaukosäätimiä, varaosia ja kulutusosia yms.), jotka kuuluvat kyseiseen tuoteperheeseen!
 - Liitä ja lukitse lisälaitte liittimeensä laitteen ollessa poissa päältä.
-  **Kaukosäätöä käytetään 19-napaisen kaukosäätimen liittimen (analoginen) kautta.**
-  **Lue vastaavat lisäosien dokumentit ja noudata niiden ohjeita!**

5.14 Automatisointiliitännät

VAARA



Älä tee laitteelle luvattomia korjauksia tai muutoksia!

Vammojen ja laitteiston vahingoittumisen ehkäisemiseksi yksikön korjaajan tai muuttajan on oltava erikoistunut ja harjaantunut henkilö

Takuu raukeaa, jos laitteeseen on puututtu luvatta.

- Käytä korjaustöihin ainoastaan päteviä henkilöitä (koulutettua huoltohenkilöstöä)!

-  **Lisälaitteet ja virtalähde voivat vaurioitua väärän kytkennän seurauksena!**
 - Liitä ja lukitse lisälaitteita vain asianmukaista liitintä käyttäen laitteen ollessa sammutettuna.
 - Tarkemmat ohjeet saa kunkin lisälaitteen käyttöohjeesta.
 - Lisälaitteet tunnistetaan automaattisesti, kun virtalähde on käynnistetty.

5.14.1 Kaukosäätimen liitäntä, 19-napainen

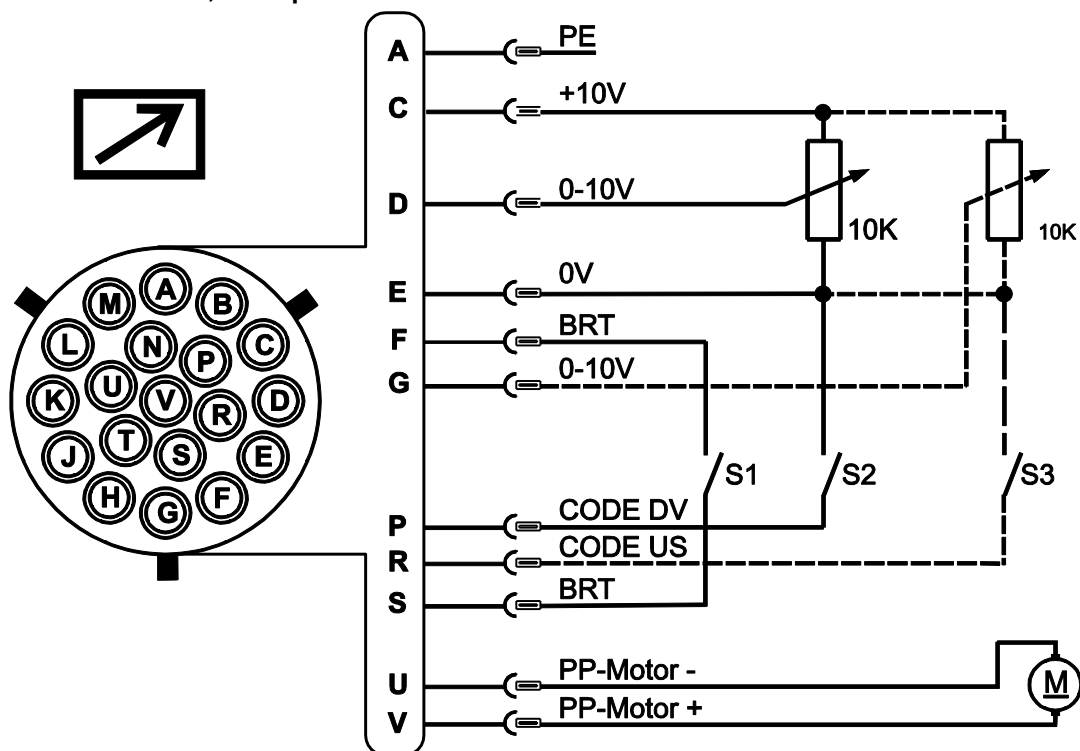

Kuva 5-53

Nasta	Signaali	Kuvaus
A	Lähtö	Liitäntä kaapelin peittämiseen PE
C	Lähtö	Potentiometrin vertailujännite 10 V (maks. 10 mA)
D	Syöttö	Ohjauksjännitemäärittely (0 V - 10 V) - langansyöttönopeus
E	Lähtö	Referenssipotentiaali (0V)
F/S	Syöttö	Hitsausteho Start / Stop (S1)
G	Syöttö	Ohjauksjännitemäärittely (0 V - 10 V) - valokaaren pituuden korjaus
P	Syöttö	Langansyöttönopeuden ohjauksjännitemäärittelyn aktivointi (S2) Aktivoi asettamalla signaali vertailupotentiaaliin 0V (nasta E)
R	Syöttö	Ohjauksjännitemäärittelyn aktivointi valokaaren pituuden korjausta varten (S3) Aktivoi asettamalla signaali vertailupotentiaaliin 0V (nasta E)
U/V	Lähtö	Syöttöjännite Push/Pull-hitsauspoltin

5.15 PC-kytkennät



Jos tietokone kytketään väärin, seurauksena voi nolla laiterikko!

Muun kuin SECINT X10USB -liittimen käyttö voi johtaa laitevaurioon tai signaalinsyöttöhäiriöihin. Tietokone voi tuhoutua korkeataajuuksisen sytytyspulssin takia.

- SECINT X10USB -liitin on kytkettävä tietokoneen ja hitsauslaitteen välille!
- Kytkennän saa suorittaa vain toimitettujen kaapeleiden avulla (muiden jatkojohtojen käyttö on kielletty)!

PC 300 hitsausparametriohjelma

Luo kaikki hitsausparametrit nopeasti tietokoneelle ja siirrä ne helposti yhdelle tai useammalle hitsauskoneelle (tarvitaan ohjelmisto, käyttöliittymä ja liitäntäjohdot).

Q-DOC 9000 hitsausparametrien dokumentointiohjelma

(Tarvitaan ohjelmisto, käyttöliittymä ja liitäntäjohdot).

Erinomainen työkalu hitsaustietojen dokumentointia varten, esimerkiksi hitsausjännite ja -virta, langansyöttönopeus ja moottorin virta.

WELDQAS- hitsausparametrien valvonta- ja dokumentointijärjestelmä

Verkkoyhteensopiva hitsausparametrien valvonta- ja dokumentointijärjestelmä digitaalisille hitsauslaitteille.

5.16 Kulunvalvonta



Avainkytkin on käytettävissä ainoastaan laitteilla, jotka on tehtaalla varustettu lisävarusteella "OW KL XX5".

Jotta laitteen hitsausparametreja ei voitaisi säätää vahingossa tai luvatta, ohjain voidaan lukita avainkytkimellä.

Avainkytkimen ollessa asennossa 1 kaikki toiminnot ja parametrit ovat asetettavissa ilman rajoituksia.

Avainkytkimen ollessa asennossa 0 seuraavat toiminnot ja parametrit on lukittu:

- Ei työpisteen (hitsaustehon) säätöä ohjelmissa 1–15.
- Ei hitsausmenetelmän, käyttötilan muutosta ohjelmissa 1–15.
- Ohjauksen toimintojakson hitsausparametrit voidaan näyttää, mutta niitä ei voida muuttaa.
- Ei hitsaustehtävän kytkentää (lohko-JOB-käyttö P16 mahdollista).
- Ei erikoisparametrien muutosta (paitsi P10) – vaatii uudelleenkäynnistyksen.

5.17 Erikoisparametrit (laajennetut asetukset)

Erikoisparametreja (P1 - Pn) käytetään laitetoimintojen asiakaskohtaiseen asetukseen. Näin käyttäjälle annetaan paras mahdollinen joustavuus tarpeittensa optimointia varten.

Näitä asetuksia ei suoriteta suoraan laiteohjauksessa, koska parametrien säännöllinen säätö ei ole yleensä tarpeen. Valittavien erikoisparametrien määrä voi vaihdella hitsausjärjestelmässä käytettyjen laiteohjausten välillä (katso vastaava vakiokäyttöohje).

Erikoisparametrit voidaan tarvittaessa jälleen palauttaa takaisin tehdasasetuksiin > katso luku 7.3.

5.17.1 Parametrien valinta, muuttaminen ja tallentaminen

ENTER (siirtyminen valikkoon)

- Kytke laite pois päältä pääkytkimestä
- Pidä painike "parametrien valinta vasemmalla" painettuna ja kytke laite samanaikaisesti päälle.

NAVIGATION (navigointi valikossa)

- Parametrit valitaan kääntämällä säätönuppia "hitsausparametrien asetus".
- Parametrien asettaminen/muuttaminen säätönupilla "valokaaren pituuden korjaus / hitsausohjelman valinta".





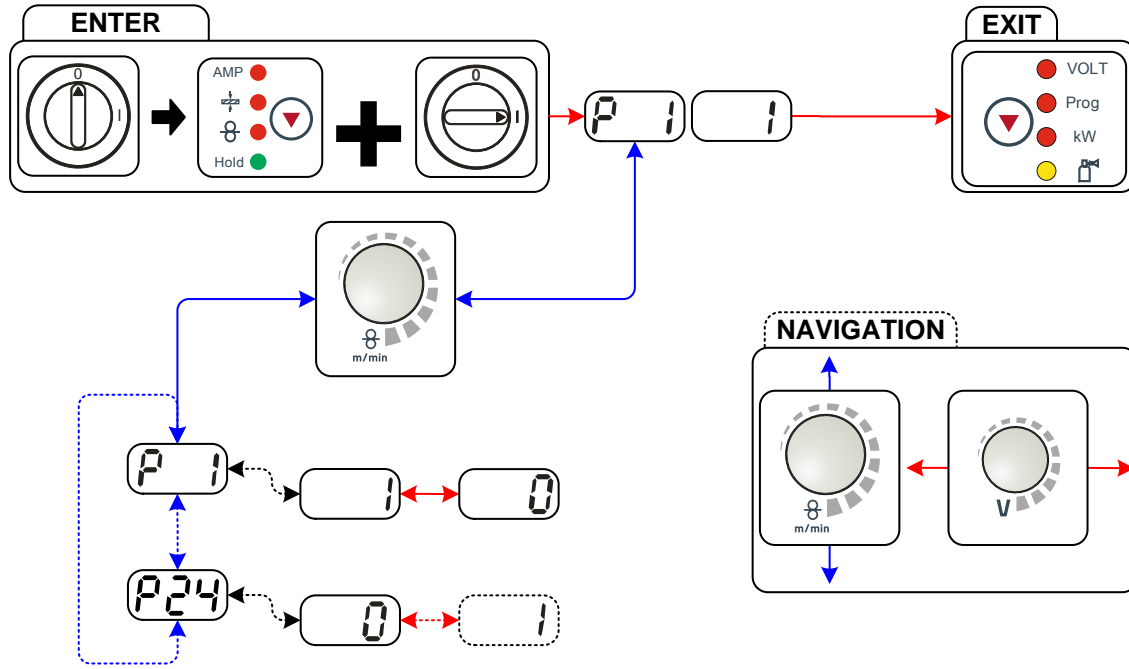



EXIT (poistu valikosta)

- Paina painiketta "parametrien valinta oikealla" (sammuta laite ja kytke taas päälle).

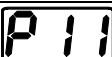
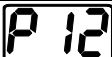
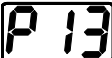

Kuva 5-54

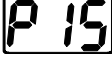
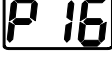
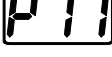
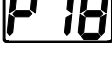
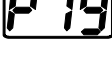
Näyttö	Asetus/valinta
	Langansyötön nousuaika ramppiaika 0 = ----- normaali syöttö (10 s) 1 = ----- nopea syöttö (3 s) (tehdasasetus)
	Ohjelman "0" esto 0 = ----- P0, vapautus (tehdasasetus) 1 = ----- P0, estetty
	Näyttötila Up/Down-hitsauspolttimelle yksipaikkaisella 7-segmenttinäytöllä (painikepari) 0 = ----- normaali näyttö (tehdasasetus) ohjelmanumero / hitsausteho (0-9) 1 = ----- vaihtuva näyttö ohjelmanumero / hitsaustapa
	Ohjelman rajoitus Ohjelma, 1–15 Tehdasasetus: 15
	Käyttötapojen erikois 2- ja 4-tahti erityisohjelma 0 = ----- normaali (tähänastinen) 2Ts/4Ts (tehdasasetus) 1 = ----- DV3-ohjelma käyttötavoille 2Ts/4Ts
	Salli erityiset hitsaustehtävät (JOB) SP1–SP3 0 = ----- ei vapautusta (tehdasasetus) 1 = ----- vapauta kohteet Sp1–3

Näyttö	Asetus/valinta
	Korjaustila, raja-arvojen asetus 0 = korjaustila ei ole käytössä (tehdasasetus) 1 = korjaustila on käytössä LED-valo "Päähjelma (PA)" vilkkuu
	Ohjelman vaihto vakiopolttimella 0 = ----- ohjelman vaihto ei ole käytössä (tehdasasetus) 1 = ----- 4-tahti / erityisohjelma 2 = ----- erikois-4-tahti / erityisohjelma (n-tahti aktiivinen)
	4T- ja 4Ts-näpätyskäynnistys 0 = ----- 4-tahtikäytön näpätyskäynnistys ei ole käytössä (tehdasasetus) 1 = ----- 4-tahtikäytön näpätyskäynnistys otettavissa käyttöön
	Normaali- tai kaksoislangansyöttö 0 = ----- normaalisyöttö (tehdasasetus) 1 = ----- kaksoislangansyöttö (master-laite) 2 = ----- kaksoislangansyöttö (slave-laite)
	4Ts-näpätysaika 0 = ----- näpätystoiminto ei ole käytössä 1 = ----- 300 ms (tehdasasetus) 2 = ----- 600 ms
	Hitsaustehtävälisan (JOB-listan) vaihto 0 = ----- Tehtäväkeskeinen hitsaustehtävälisa (JOB-lista) 1 = ----- Todellinen hitsaustehtävälisa / JOB-lista (tehdasasetus) 2 = ----- Todellinen hitsaustehtävälisa (JOB-lista) ja lisävarusteisiin liittyvä hitsaustehtävän vaihto
	Hitsaustehtävän (JOB) kaukosäädinvaihdon alaraja POWERCONTROL2-polttimen hitsaustehtäväalue (JOB-alue) Alaraja: 129 (tehdasasetus)
	Hitsaustehtävän (JOB) kaukosäädinvaihdon yläraja POWERCONTROL2-polttimen hitsaustehtäväalue (JOB-alue) Yläraja: 169 (tehdasasetus)
	HOLD-toiminto 0 = ----- HOLD-arvoja ei näytetä 1 = ----- HOLD-arvot näytetään (tehdasasetus)
	Hitsaustehtävän (JOB) osiointi 0 = ----- Hitsaustehtävän osiointi ei aktiivinen (tehdasasetus) 1 = ----- Hitsaustehtävän osiointi aktiivinen
	Ohjelman valinta vakiopolttimen liipaisimella 0 = ----- ohjelman valinta ei mahdollinen (tehdasasetus) 1 = ----- ohjelman valinta mahdollinen
	Käyttö-/hitsaustavan vaihto DV-ohjauksella 0 = ----- Käyttö-/hitsaustavan vaihto DV-ohjauksella ohjelmassa 0 (tehdasasetus). 1 = ----- Käyttö-/hitsaustavan vaihto DV-ohjauksella ohjelmassa 0–15.
	Keskiarvonäyttö, superPuls 0 = ----- Toiminto kytketty pois päältä. 1 = ----- Toiminto kytketty päälle (tehdasasetus).
	Asetus pulssihitsaukselle ohjelmassa PA 0 = ----- Asetus pulssihitsaukselle ohjelmassa PA sammutettu. 1 = ----- Jos toiminnot superPuls ja hitsausmenetelmän vaihto ovat käytettävissä ja päällä, hitsausmenetelmä pulssihitsaus suoritetaan aina päähjelmassa PA (tehdasasetus).

Näyttö	Asetus/valinta
	Absoluuttiarvon asetus suhteellisuusohjelmille Aloitusohjelma (P _{START}), laskuohjelma (P _B) ja loppuohjelma (P _{END}) voidaan säätää vaihtoehtoisesti suhteellisesti pääohjelmaan (P _A) tai absoluuttisesti pääohjelmaan. 0 = ----- Suhteellinen parametriasetus (tehdasasetus). 1 = ----- Absoluuttinen parametriasetus.
	Elektroninen kaasuvirtauksen säätö, tyyppi 1 = ----- tyyppi A (tehdasasetus) 0 = ----- tyyppi B
	Ohjelma-asetus suhteellisuusohjelmille 0 = ----- Suhteellisuusohjelmat asetettavissa yhdessä (tehdasasetus). 1 = ----- Suhteellisuusohjelmat asetettavissa erikseen.
	Korjaus- tai tavoitejännitteen näyttö 0 = ----- Korjausjännitteen näyttö (tehdasasetus). 1 = ----- Absoluuttisen tavoitejännitteen näyttö.

5.17.1.1 Tehdasasetusten palautus



Kaikki käyttäjäkohtaiset erityisparametrit korvataan tehdasasetuksilla!

Käyttölaite	Toimenpide	Tulos
		Kytke hitsauskone pois päältä
		Paina painiketta ja pidä se painettuna
		Kytke hitsauskone päälle
		Vapauta painike odota n. 3 s
		Kytke hitsauskone pois päältä ja jälleen päälle, jotta muutokset tulevat voimaan.

5.17.1.2 Erikoisparametrien yksityiskohdat

Langan kylmäajon nousuaika (P1)

Langan kylmäajo aloitetaan 1,0 metrin minuuttivauhdilla 2 sekunnin ajan. Sitä lisätään vauhtiin 6,0 m/min. Nousuaikaa voidaan säätää kahden raja-arvon välillä.

Hitsauslangan syötön aikana nopeutta voidaan muuttaa säätönupilla "hitsausparametrien asetukset". Nopeuden muutos ei vaikuta ramppiaikaan.

Ohjelma "0", ohjelman vapautus (P2)

Ohjelma P0 (manuaalinen asetus) on lukittu. Vain toiminnot P1-P15 ovat mahdollisia riippumatta avainkytkimen asennosta.

Näyttötila Up/Down-hitsauspolttimelle yksinumeroisella 7-segmentinäytöllä (P3)

Normaali näyttö:

- Ohjelmakäyttö: Ohjelmanumero
- Up-/Down-käyttö: Hitsausteho (0=minimivirta / 9=maksimivirta)

Vaihtuva näyttö:

- Ohjelmakäyttö: Ohjelmanumero ja hitsausmenetelmä (P=pulssi / n=ei-pulssi) vaihtelevat
- Up-/Down-käyttö: Hitsausteho (0=minimivirta / 9=maksimivirta) ja Up-/Down-käytön symboli vaihtelevat

Ohjelmien määrän rajoitus (P4)

Hitsauksessa käytettävien ohjelmien määrän rajoitus.

4-tahti erikois- ja 2-tahti toiminnan erikoisjakso (P5)

Kun erikoisohjelma on aktivoitu, hitsausprosessin alku muuttuu seuraavasti:

2-tahti erikoistoiminta/ 4-tahti erikoistoiminta

- Aloitusohjelma "P_{START}"
- Pääohjelma "P_A"

2-tahti erikoistoiminta/ 4-tahti erikoistoiminta käyttäjäkohtainen ohjelma aktivoituna:

- Aloitusohjelma "P_{START}"
- Rajoitettu pääohjelma "P_B"
- Pääohjelma "P_A"

Erityistehtävät SP1–SP3 vapautettu (P6)

Laitesarja Phoenix Expert:

Hitsaustehtävän asetus tapahtuu hitsausvirtalähteen laiteohjauksessa, katso vastaava järjestelmädokumentaatio.

Tarvittaessa voidaan valita ainoastaan esimääritetyt erikoishitsaustehtävät SP1 = JOB 129 / SP2 = JOB130 / SP3 = JOB 131 langansyöttölaitteen ohjauksessa. Erikois-JOBien valinta tapahtuu pitkällä hitsaustehtävän valinta -painonapin painalluksella. Erikois-JOBien vaihto tapahtuu lyhyellä painonapin painalluksella.

Hitsaustehtävän (JOB) vaihto on lukittu, jos avainkytkin on asennossa "0".

Lukitus voidaan avata erityishitsaustehtäville (SP1–SP3).

Korjaustoiminto, kynnyksarvon asetus (P7)

Korjaustoiminto kytketään päälle ja pois päältä kaikkien tehtävien kohdalla yhtä aikaa. Korjaustoiminto määritellään langansyöttönopeudelle (WF) ja hitsausjännitteen korjaukselle (U_{kor}) jokaista työtä koskien.

Korjausarvo tallennetaan erikseen jokaiselle ohjelmalle. Nyt langansyöttönopeutta voidaan korjata enintään 30 % ja hitsausjännitettä +/-9,9 V.

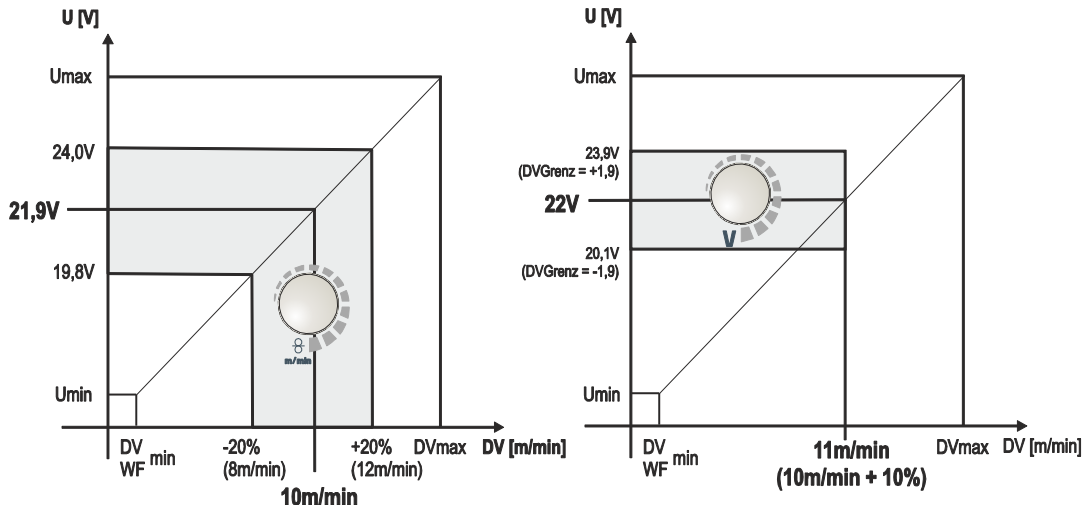

Kuva 5-55

Esimerkki, toimintapiste korjaustilassa:

Langansyöttönopeus yhdessä ohjelmassa (1 - 15) asetetaan arvoon 10,0 m/min.

Tämä vastaa hitsausjännitettä (U) = 21,9 V.. Kun avainkytkin on asennossa "0", hitsaaminen tällä ohjelmalla voidaan suorittaa vain näillä arvoilla.

Jotta hitsaaja voisi suorittaa langansyötön ja jännitteen korjauksen ohjelmatilassa, korjaustila on kytkettävä päälle ja raja-arvot langansyötölle ja jännitteelle on määriteltävä.

Korjausraja-arvon asetus = WFlimit = 20 % / Ulimit = 1,9 V

Nyt langansyöttönopeutta voidaan korjata 20 % (8,0 - 12,0 m/min) ja hitsausjännitettä +/-1,9 V (3,8 V).

Esimerkissä langansyöttönopeus on asetettu arvoon 11,0 m/min. Tämä vastaa 22 V:n hitsausjännitettä

Nyt hitsausjännitettä voidaan korjata edelleen 1,9 V (20,1 V ja 23,9 V).

Jännite- ja langansyöttönopeuden korjausarvot nollataan, jos avainkytkin siirretään asentoon 1.

Korjaustoiminnon asetus:

- "Korjaustilan" erityisparametrien päällekytkentä (P7=1) ja tallentaminen.
> katso luku 5.18.1
- Avainkytkin on asennossa "1".
- Korjaustoiminto tulee asettaa seuraavan taulukon osoittamalla tavalla:

Hallintalaite	Toiminto	Tulos	Näyttö (esimerkkejä)	
			Vasen	Oikea
		Paina painiketta, kunnes PROG-valo syttyy. Vasemmalla: Langansyöttönopeus Oikealla: Ohjelmanumero		
		Paina painiketta yhtäjaksoisesti noin 4 s. Vasemmalla: Langansyöttönopeuden korjauksen nykyinen raja-arvo Oikealla: Jännitteenkorjauksen nykyinen raja-arvo		
		Aseta langansyöttönopeuden korjauksen raja-arvo		
		Aseta jännitteenkorjauksen nykyinen raja-arvo		
Jos käyttäjä ei käytä laitetta noin 5 sekuntiin, asetetut arvot tallentuvat ja näyttö palaa takaisin ohjelmanäyttöön.				

- Avainkytkin on jälleen asennossa "0"!

Ohjelmien vaihto vakio polttimen kytkimellä (P8)

4-tahti erkoistoiminta

- Vaihe 1: ohjelma 1 käynnistyy
- Vaihe 2: ohjelma 2 käynnistyy tstart-ajan kuluttua.
- Vaihe 3: ohjelma 3 käynnistyy t3-ajan kuluttua. Tällöin ohjelma kytkeytyy automaattisesti ohjelmalle 4.

Lisälaitteita kuten kaukosäätimiä tai erikoispolttimia ei voida käyttää!

Langansyöttölaitteen ohjelmanvalintakytkin ei ole käytössä.

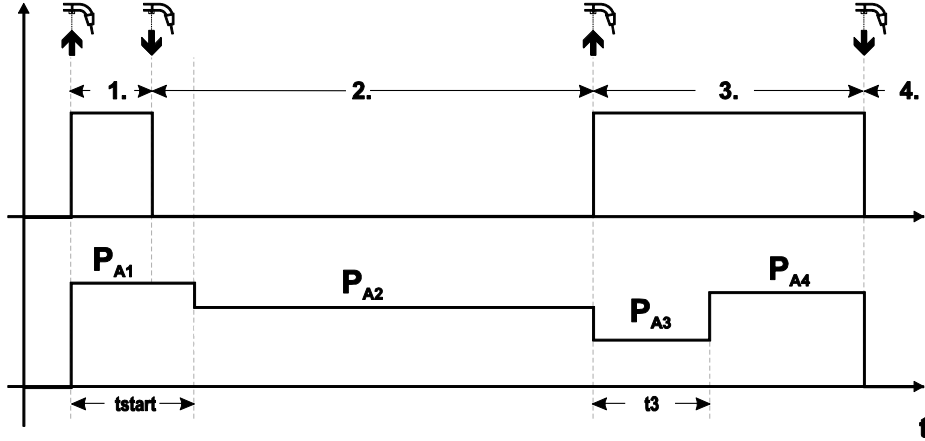

Kuva 5-56

4-tahti erkoistoiminta (n-jakso)

N-jakson mukaisessa ohjelmajärjestyksessä laite käynnistyy 1. jaksosta, kun ohjelma käynnistetään (P_{start} kohdasta P_1).

Toisella jaksolla laite kytkeytyy pakolliseen ohjelmaan 2, kun aloitusaika t_{start} on kulunut umpeen. Näpäytyksellä siirrytään muihin ohjelmiin (PA_1 -max. PA_9).

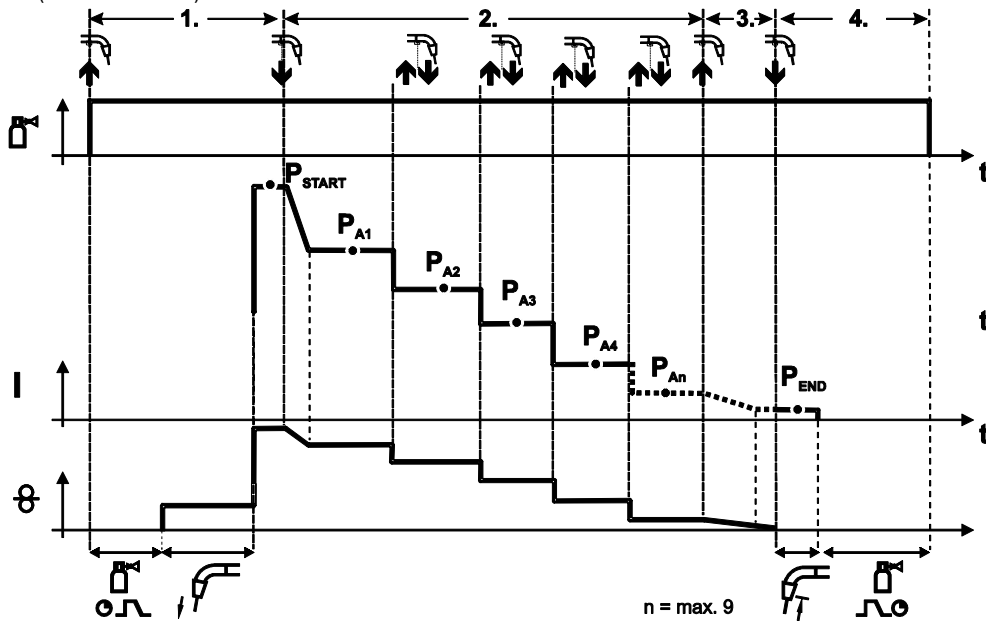

Kuva 5-57

Ohjelmien määrä (P_{AN}) vastaa N-jakson mukaista jaksojen määrää.

Vaihe 1

- Paina yhtäjaksoisesti polttimen kytkintä.
- Suojakaasu alkaa virrata (kaasun esivirtaus).
- Langansyöttömoottori alkaa toimia "ryömintänopeudella".
- Valokaari syttyy, kun lanka koskettaa työkappaletta, ja hitsausvirta kytkeytyy päälle (käynnistä ohjelma P_{START} kohdasta P_{A1})

Vaihe 2

- Vapauta polttimen kytkin.
- Siirry slope-toiminnolla ohjelmaan P_{A1} .

Slope-toiminto pääohjelmaan P_{A1} on käytössä aikaisintaan sillä hetkellä, kun asetettu aika t_{START} on kulunut ja viimeistään silloin, kun polttimen kytkin vapautetaan. Täppäys (kytkimen painaminen lyhyesti ja vapauttaminen 0,3 sekunnin kuluessa) voidaan kytkeä muihin ohjelmiin. Ohjelmat P_{A1} - P_{A9} ovat käytettävissä.

Vaihe 3

- Paina yhtäjaksoisesti polttimen kytkintä.
- Lopeta ohjelma slope-toimintoon (P_{END} kohdasta P_{AN}). Ohjelma voidaan keskeyttää koska tahansa painamalla polttimen kytkintä yli 0,3 sekunnin ajan. Tällöin suoritetaan P_{END} kohdasta P_{AN} .

Vaihe 4

- Vapauta polttimen kytkin.
- Langansyöttömoottori pysähtyy.
- Valokaari sammuu, kun esiasetettu langan jälkipaloaika on kulunut.
- Kaasun jälkivirta-aika käynnistyy.

4-tahti/ 4-tahti erikois-ohjelman käynnistäminen polttimen painalluksella (P9)

4- tahti toiminnon kytkinkäynnistyksessä voidaan siirtyä suoraan toiseen vaiheeseen painamalla polttimen kytkintä ilman, että virta on päällä.

Hitsaus voidaan keskeyttää painamalla polttimen kytkintä uudelleen.

"Yksittäis- tai kaksoislangansyöttölaitteen käyttö" (P10) -asetus



Jos virtalähteeseen on kytketty kaksi langansyöttölaitetta, muita lisälaitteita ei saa kytkeä 7-napaiseen digitaaliseen liittimeen!

Tämä koskee digitaalisia kaukosäätimiä, robottiliitäntöjä, dokumentointiasemia, digitaalisella liittimellä varustettuja hitsauspolttimia jne.

Yksittäiskäytössä (P10 = 0) ei toista langansyöttölaitetta saa olla liitettynä!

- Poista liitokset toiseen langansyöttölaitteeseen

Kaksoiskäytössä (P10 = 1 tai 2) on molemmat langansyöttölaitteet liitettävä ja niiden on oltava ohjauksissa eri tavoin konfiguroituna tätä toimintatapaa varten!

- Konfiguroi yksi langansyöttölaite Masteriksi (P10 = 1)
- Konfiguroi toinen langansyöttölaite Slaveksi (P10 = 2)

Avainkytkimellä varustetut langansyöttölaitteet (lisävaruste, > katso luku 5.16) on konfiguroitava Masteriksi (P10= 1).

Masteriksi konfiguroitu langansyöttölaite on aktiivinen hitsauskoneen päällekytkemisen jälkeen. Muita toimintaeroja ei langansyöttölaitteiden välillä ole olemassa.

Lukitun erikoistäppäysajan asetus (P11)

Pääohjelman ja rajoitetun pääohjelman väliseen vaihtoon johtavan polttimen painalluksen ajaksi voidaan ohjelmoida kolme eri tasoa:

- 0 = ei painallusta
- 1 = 320 ms (tehdasasetus)
- 2 = 640 ms

JOB-luettelon vaihtaminen (P12)

Arvo	Nimike	Selitys
0	Tehtäväkohtainen JOB-luettelo	JOB-luettelot lajitellaan hitsauslanka- ja suojakaasutyypin mukaan. JOB-numerot voidaan ohittaa valinnan yhteydessä tarvittaessa.
1	Nykyinen JOB-luettelo	JOB-numerot vastaavat todellisia muistisoluja. Jokainen JOB-numero on valittavissa, eikä muistisoluja ohiteta valinnan aikana.
2	Nykyinen JOB-luettelo, JOB-vaihto aktiivinen	Koskee nykyistä JOB-luettelo. JOB-muutos on mahdollinen lisävarusteiden kuten PowerControl 2 -polttimen avulla.

Käyttäjakohtaisten JOB-luetteloiden luominen

Järjestelmä luo muistialueen, jolla JOB-numerosta toiseen siirtymiseen voidaan käyttää lisävarusteita kuten POWERCONTROL 2 -hitsauspoltinta.

- Aseta erikoisparametri P12 arvoon "2".
- Aseta "Program or Up/Down function" -kytkin asentoon "Up/Down".
- Valitse olemassa oleva JOB, joka lähinnä vastaa haluttua lopputulosta.
- Kopioi JOB yhteen tai useampaan JOB-kohdenumeroon.

Jos jotain JOB-parametreja on muutettava, valitse kohde-JOB, ja muuta sekvenssin mukaiset parametrit erikseen.











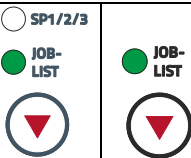

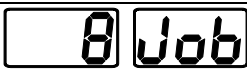

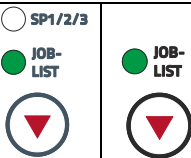

- Aseta erikoisparametri P13 alarajalle ja
- Aseta erikoisparametri P14 kohde-JOB-numeroiden ylärajalle.
- Aseta "Program or Up/Down function"-vaihtokytkin asentoon "Program".

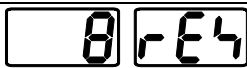
JOB-asetuksia voidaan muuttaa määritellyllä alueella lisävarusteen avulla.

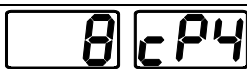
JOB-tehtävien kopiointi, "Copy to" -toiminto

Käytössä oleva kohdealue on välillä 129 - 169.

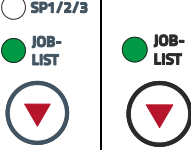
- Ensinnä konfiguroidaan erikoisparametrit P12 - P12 = 2 tai P12 = 1!

Käytösäädin	Toimenpide	Tulos	Näytöt
	 1 x	JOB-luettelon valinta	
		Lähde-JOBin valinta	
-	-	Odota noin 3 s, kunnes JOB on otettu käyttöön.	
	 1 x	Pidä painiketta painettuna noin 5 s ajan	
		Asetus kopiointi-toiminnolle ("Copy to")	
		Kohde-JOBin JOB-numeron valinta	
	 1 x	Tallenna JOB kopioidaan uudelle paikalle	

Kahta viimeistä vaihetta toistamalla voidaan sama lähde-JOB kopioida useammalle kohde-JOBille.

Jos ohjaus ei rekisteröi yli 5 s ajan mitään käyttäjän toimintaa, palataan jälleen takaisin parametrien näyttöön ja kopiointitapahtuma on päättynyt.

Ylä- ja alarajat kaukosäädöllä tehtävään työnmuutokseen (P13, P14)

Ylin ja alin lisävarusteiden, esim. PowerControl 2 -polttimen avulla valittavissa oleva JOB-numero.

Estää tahattoman siirtymisen väärään tai määrittelemättömään JOB-numeroon.

Pitotoiminto (P15)

Pitotoiminto aktiivinen (P15 = 1)

- Näytölle tulevat edellisen pääohjelman mukaiseen hitsaukseen käytettyjen parametrien keskimääräiset arvot.

Pitotoiminto ei aktiivinen (P15 = 0)

- Näytölle tulevat pääohjelman parametrien asetuspisteen arvot.

Lukittu JOB-tila (P16)

Seuraavia lisävarusteita voidaan käyttää JOB-toimintatilassa:

- Up/Down-hitsauspoltin yksinumeroisella 7-segmenttinäytöllä (painikepari)
JOB 0:ssa on aina ohjelma 0 aktiivisena, kaikissa muissa JOBeissa ohjelma 1

Tässä käyttötavassa voidaan lisäkomponenteilla kutsua esiin jopa 27 JOBia (hitsaustehtävää), kolmeen lohkokseen jaettuna.

Seuraavat konfiguraatiot on suoritettava lohko-JOB-käytön käyttöä varten:

- Kytke vaihtokytkin "Ohjelma tai Up/Down-toiminto" asentoon "Ohjelma"
- Aseta JOB-luettelo todelliselle JOB-luettelolle (erikoisparametri P12 = "1")
- Aktivoi lohko-JOB-käyttö (erikoisparametri P16 = "1")
- Vaihda lohko-JOB-käyttöön valitsemalla yksi erikois-JOBeista 129, 130 tai 131.

Samanaikainen käyttö RINT X12:n, BUSINT X11:n DVINT X11:n kaltaisten liitäntöjen tai R40-kaukosäätimen kaltaisten digitaalisten lisäkomponenttien kanssa ei ole mahdollista!

Lisäosien näytössä näkyvät hitsaustehtävänumerot (JOB-numerot).

Hitsaustehtävä (JOB) Näyttö / lisäosien valinta

nro:	0	1	2	3	4	5	6	7	8	9
Erikoishitsaustehtävä (JOB) 1	129	141	142	143	144	145	146	147	148	149
Erikoishitsaustehtävä (JOB) 2	130	151	152	153	154	155	156	157	158	159
Erikoishitsaustehtävä (JOB) 3	131	161	162	163	164	165	166	167	168	169

JOB 0:

Tämän JOB-numeron avulla hitsausparametrit voidaan asettaa manuaalisesti.

JOB 0 -valinta voidaan estää avainkytkimellä tai "block program 0"-parametrillä (P2).

Avainkytkimen asento 0 tai erikoisparametri P2 = 0: JOB 0 on lukittu.

Avainkytkimen asento 1 tai erikoisparametri P2 = 1: JOB 0 voidaan valita

JOB-numerot 1-9:

Jokaisessa erikoisluokassa on yhdeksän eri JOB-numeroa (katso taulukko).

Nämä numerot edellyttävät langansyöttönopeuden, kaarenkorjausdynamiikan ym. nimellisarvojen määrittelemistä etukäteen. Se tapahtuu helposti PC300.NET-ohjelmiston avulla.

Jos ohjelma ei ole käytössä, käyttäjäkohtaiset JOB-luettelot voidaan luoda erikoisalueille "Copy to" -toiminnon avulla. (Tarkempi selitys on annettu kappaleessa "JOB-luetteloiden muuttaminen (P12)")

Ohjelmien valinta vakiopolttimen kytkimellä (P17)

Kaynak başlangıcından önce bir program seçimini veya program değişikliğini mümkün kılar.

Kaynak torçuna dokunarak bir sonraki programa geçiş yapılır. Serbest bırakılan son programa ulaşıldıktan sonra birinci program ile devam edilir.

- Serbest bırakılan ilk program, kilitlemediği sürece program 0'dır.
(ayrıca bakınız özel parametre P2)
- Serbest bırakılan son program P15'tir.
 - Programlar özel parametre P4 ile sınırlandırılmamışsa (bakınız özel parametre P4).
 - Veya seçilmiş olan JOB için programlar n döngü ayarı (bakınız parametre P8) ile sınırlandırılmamışsa.
- Kaynak başlangıcı torç tetiğinin 0,64 saniyeden daha uzun basılı tutulması ile gerçekleşir.

Standart torç tetiği ile program seçimi tüm işletme tiplerinde (2 döngülü, 2 döngülü özel, 4 döngülü ve 4 döngülü özel) kullanılabilir.

Käyttö-/hitsaustavan vaihto langansyöttölaitteen-ohjauksella (P18)

Käyttötavan (2-tahti, 4-tahti, jne.) ja hitsaustavan (MIG/MAG-normaalihitsaus / MIG/MAG-pulssikaarihitsaus) valinta langansyötön tai hitsauslaitteen ohjauksessa.

- P18 = 0
 - Ohjelma 0: Käyttö- ja hitsaustavan valinta langansyöttölaitteessa.
 - Ohjelma 1–15: Käyttö- ja hitsaustavan valinta hitsauslaitteessa.
- P18 = 1
 - Ohjelma 0–15: Käyttö- ja hitsaustavan valinta langansyöttölaitteessa.

Keskiarvonäyttö, superPuls (P19)**Toiminto aktiivinen (P19 = 1)**

- superPuls:ssa näytetään näytössä keskiarvo teholle ohjelmasta A (P_A) ja ohjelmasta B (P_B) (tehdasasetus).

Toiminto ei aktiivinen (P19 = 0)

- superPuls:ssa näytössä näytetään ainoastaan teho ohjelmasta A.



Jos aktiivisella toiminnolla näytetään pelkästään numerot 000, kyseessä on harvinainen, yhteensopimaton järjestelmäasetus. Ratkaisu: Kytke erityisparametri P19 pois päältä.

Asetus pulssihitsaus ohjelmassa PA (P20).

Ainoastaan laiteversiossa pulssivalokaarellisella hitsausmenetelmällä.

Toiminto aktiivinen (P20 = 1)

- Jos toiminnot superPuls ja hitsausmenetelmän vaihto ovat käytettävissä ja päällä, hitsausmenetelmä pulssihitsaus suoritetaan aina pääohjelmassa PA (tehdasasetus).

Toiminto ei aktiivinen (P20 = 0)

- Asetus pulssihitsaus ohjelmassa PA sammutettu.

Absoluuttiarvon asetus suhteellisuusohjelmille (P21)

Aloitushjelma (P_{START}), laskuohjelma (P_B) ja loppuohjelma (P_{END}) voidaan säätää vaihtoehtoisesti suhteellisesti tai absoluuttisesti pääohjelmaan (P_A).

Toiminto aktiivinen (P21 = 1)

- Absoluuttinen parametriasetus.

Toiminto ei aktiivinen (P21 = 0)

- Suhteellinen parametriasetus (tehdasasetus).

Elektroninen kaasuvirtauksen säätö, tyyppi (P22)

Aktiivinen vain laitteissa, joihin on asennettu kaasuvirtauksen säätö (valinnainen tehdasasetus).

Asetuksen saa suorittaa ainoastaan valtuutettu huoltohenkilöstö (perusasetus = 1).

Ohjelma-asetus suhteellisuusohjelmille (P23)

Suhteellisuusohjelmat aloitus-, lasku- ja loppuohjelma voidaan asettaa joko yhdessä tai erikseen toimintapisteitä P0-P15 varten.

Yhteisessä asetuksessa parametrit tallennetaan JOBiin, toisin kuin erillisessä asetuksessa. Erillisessä asetuksessa parametrit ovat kaikille JOBeille samat (poikkeus erikois-JOBit SP1, SP2 und SP3).

Korjaus- tai tavoitejännitteen näyttö (P24)

Valokaaren korjausta oikealla säätönupilla asetettaessa voidaan näyttää joko korjausjännite +- 9,9 V (tehdasasetus) tai absoluuttinen tavoitejännite.

5.18 Laitteen asetusvalikko

5.18.1 Parametrien valinta, muuttaminen ja tallentaminen



ENTER (siirtyminen valikkoon)

- *Kytke laite pois päältä pääkytkimestä*
- *Pidä painike "hitsausparametrit" tai "kuristusvaikutus" (drive 4X LP) painettuna ja kytke laite samanaikaisesti päälle.*

NAVIGATION (navigointi valikossa)

- *Parametrit valitaan kääntämällä säätönuppia "hitsausparametrien asetus".*
- *Parametrien asettaminen/muuttaminen säätönupilla "valokaaren pituuden korjaus / hitsausohjelman valinta".*

EXIT (poistu valikosta)

Paina painiketta "parametrien valinta oikealla" (sammuta laite ja kytke taas päälle).

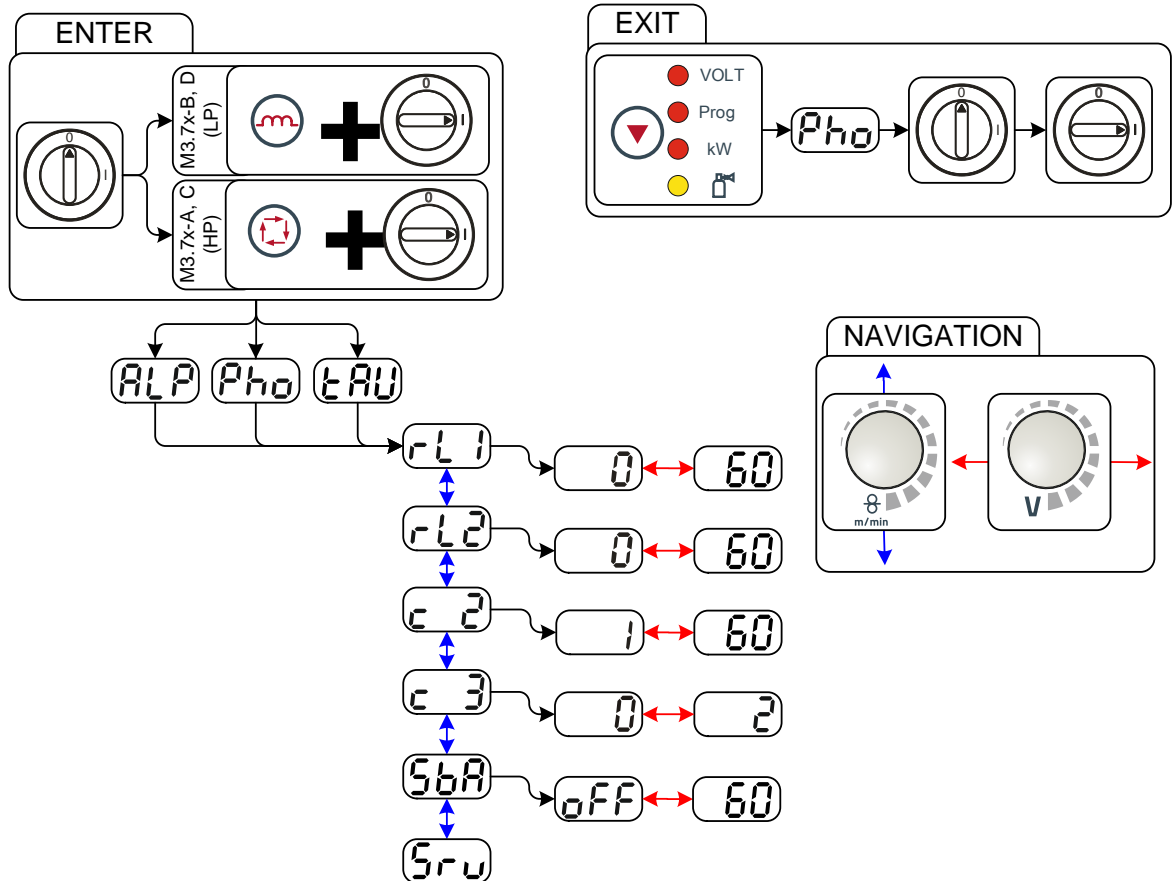

Kuva 5-58

Näyttö	Asetus/valinta
rL1	Vastus 1 Vastus ensimmäiselle hitsausvirtapiirille 0 mΩ – 60 mΩ (8 mΩ tehtaalta).
rL2	Vastus 2 Vastus toiselle hitsausvirtapiirille 0 mΩ – 60 mΩ (8 mΩ tehtaalta).
c 2	Parametrin muutokset saa suorittaa ainoastaan koulutettu huoltohenkilöstö!
c 3	Parametrin muutokset saa suorittaa ainoastaan koulutettu huoltohenkilöstö!
SbA	Ajasta riippuvainen energiansäästötoiminto <ul style="list-style-type: none"> •----- 5 min - 60 min = Kesto käyttämättä jätettäessä, kunnes energiansäästötila aktivoidaan. •----- off = kytketty pois päältä
SrU	Huoltovalikko Huoltovalikon muutoksia saa tehdä vain valtuutettu huoltohenkilö!

5.18.2 Vastuksen tasaus

Johtojen vastuksen arvo voidaan säätää suoraan tai myös tasata virtalähteen kautta. Toimitustilassa virtalähteen vastus on säädetty arvoon 8 m Ω . Tämä arvo vastaa 5 metrin massajohtoa, 1,5 metrin pituista välikaapelipakettia ja 3 metrin vesijäähdytteistä hitsauspoltinta. Muissa kaapelipakettipituuksissa tarvitaan sen vuoksi jännitekorjaus +/- hitsausominaisuuksien optimoimiseen. Tasaamalla vastus uudelleen voidaan jännitekorjausarvo säätää melkein nollaan. Sähköinen vastus tulisi tasata jokaisen lisälaitteen, kuten hitsauspolttimen tai välikaapelipaketin, vaihdon jälkeen.

Jos hitsausjärjestelmässä käytetään toista langansyöttölaitetta, se on mitattava parametrille (rL2). Muille konfiguraatioille riittää parametrin (rL1) tasaus.

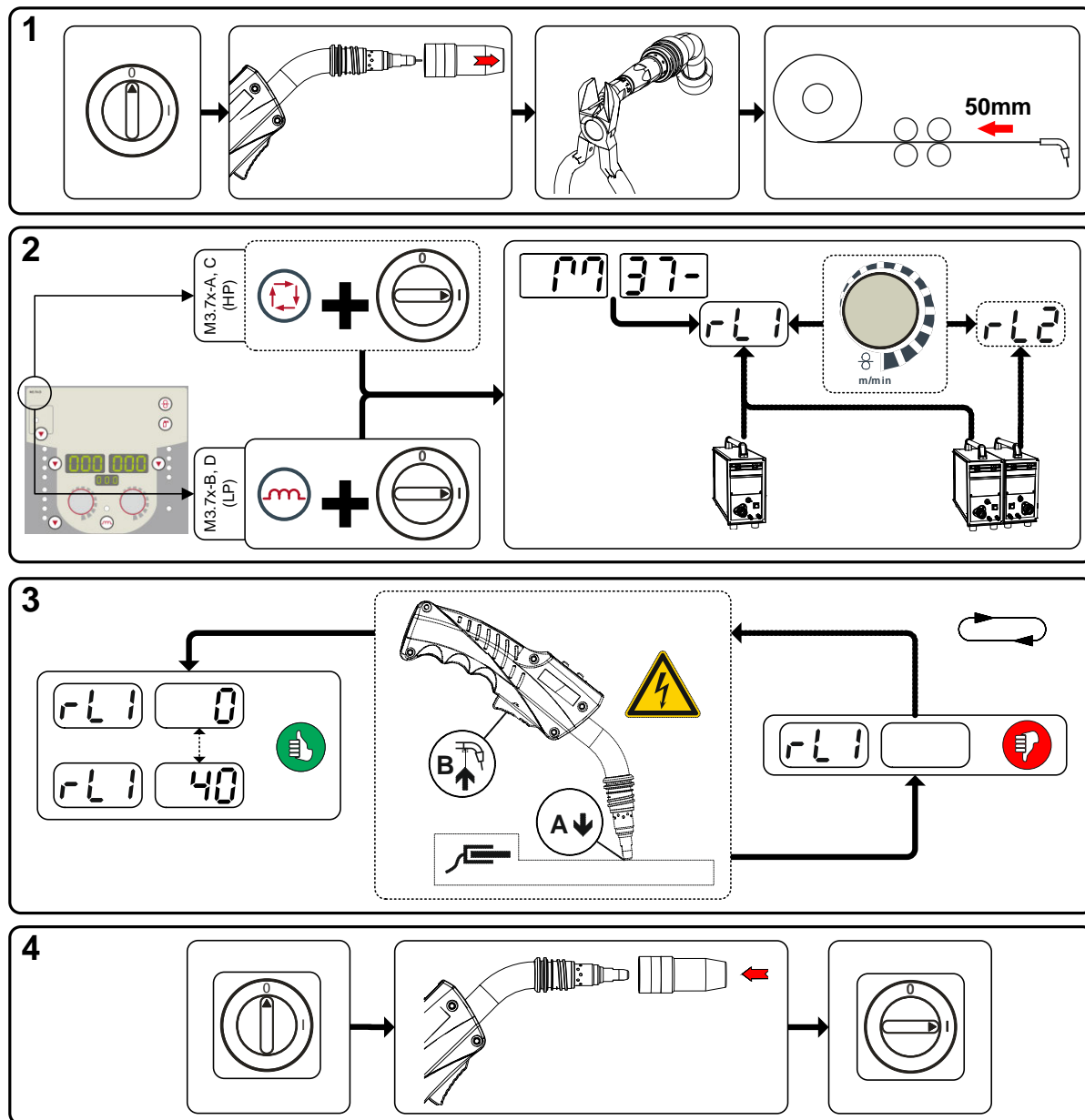

Kuva 5-59

1 Esivalmistelut

- Sammuta hitsauslaite.
- Ruuvaa hitsauspolttimen kaasusuutin irti.
- Leikkaa hitsauslanka tasaisesti virtasuuttimen kohdalta.
- Vedä hitsauslankaa hieman (n. 50 mm) takaisin langansyöttölaitteen kohdalla. Virtasuuttimessa ei tulisi nyt olla enää yhtään hitsauslankaa.

2 Konfiguraatio

- Paina painiketta "Hitsausparametrit tai kuristusvaikutus" ja kytke hitsauslaite samanaikaisesti päälle. Vapauta painike.
 - Painike "Hitsausparametri" laiteohjauksella M3.7x-A ja M3.7x-C.
 - Painike "Kuristusvaikutus" laiteohjauksella M3.7x-B ja M3.7x-D.
- Säätonupilla "hitsausparametrien asetus" voidaan nyt valita vastaava parametri. Parametri rL1 on tasattava kaikissa laiteyhdistelmissä. Kahden virtapiirin hitsausjärjestelmissä, kun esim. kahta langansyöttölaitetta käytetään yhdestä virtalähteestä, on suoritettava toinen tasaus parametrilla rL2.

3 Tasaus/mittaus

- Aseta virtasuuttimella varustettu hitsauspolttin työkappaleelle puhtaaseen, puhdistettuun kohtaan kevyesti painaen ja paina liipaisinta n. 2 sekuntia. Nyt virtaa lyhyesti oikosulkuvirta, jolla uusi vastus määritetään ja näytetään. Arvo voi olla 0 mΩ–40 mΩ. Uudelleen asetettu arvo tallennetaan välittömästi eikä se vaadi enää uutta vahvistusta. Jos arvoa ei näytetä oikeanpuoleisessa näytössä, mittaus on epäonnistunut. Mittaus on suoritettava uudelleen.

4 Hitsausvalmiuden palauttaminen

- Sammuta hitsauslaite.
- Ruuvaa hitsauspolttimen kaasusuutin jälleen irti.
- Kytke hitsauslaite päälle.
- Pujota hitsauslanka uudelleen.

5.18.3 Energiansäästötila (Standby)

Energiansäästötila voidaan aktivoida valinnaisesti painamalla pitkään painiketta > *katso luku 5.18* tai säädettävällä parametrilla laitekonfiguraatiovalikossa (aikariippuvainen energiansäästötila) > *katso luku 5.18*.



Aktiivisessa energiansäästötoiminnossa laitenäytöissä näytetään ainoastaan näytön keskimmäiset poikkinumerot.

Halutun ohjauselementin painamisella (esim. liipaisimen näpäytyksellä) energiansäästötoiminto otetaan käytöstä ja laite siirtyy jälleen hitsausvalmiuteen.

6 Huolto, ylläpito ja hävittäminen

VAARA



Virheellinen huolto ja tarkastus!

Laitteen puhdistuksen, korjauksen tai tarkastuksen saavat suorittaa ainoastaan asiantuntevat, valtuutetut henkilöt! Valtuutettu henkilö on henkilö, joka koulutuksensa, osaamisensa ja kokemuspohjansa puolesta tunnistaa näiden laitteiden tarkastuksen yhteydessä ilmenevät vaarat sekä niistä aiheutuvat mahdolliset laitevauriot ja kykenee suorittamaan tarvittavat turvatoimenpiteet.

- Suorita kaikki seuraavassa luvussa esitetyt tarkastukset!
- Ota laite uudelleen käyttöön vasta, kun se on läpäissyt tarkastuksen.

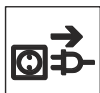

Sähköiskun vaara!

Sähköverkkoon puhdistuksen aikana kytketyt laitteet voivat aiheuttaa vakavia vammoja!

- Irrota laite verkkovirrasta
- Irrota pistoke verkkovirrasta!
- Odota 4 minuuttia, kunnes kondensaattorien varaus on purkautunut!

Tilausta tehtäessä on annettava osan nimi ja kohdenumero sekä asianomaisen laitteen sarjanumero ja kohdenumero. Käytä vain alkuperäisiä varaosia ja tarvikkeita, kun vaihdat osia. Viallisten laitteiden takuupalautukset hyväksytään vain EWM-yhteistyökumppanin kautta. Korjaus- ja huoltotyöt saa suorittaa vain valtuutettu ja asianmukaisen koulutuksen saanut henkilö; muussa tapauksessa takuu raukeaa.

6.1 Yleistä

Kun tätä konetta käytetään ilmoitetuissa ympäristöolosuhteissa ja tavanomaisissa käyttötilanteissa, se ei juurikaan tarvitse kunnossapitoa ja ainoastaan vähän huoltoa.

Muutamat seikat on silti otettava huomioon hitsauskoneen moitteettoman toiminnan varmistamiseksi. Näihin kuuluvat säännöllinen puhdistus ja tarkistukset alla kuvatulla tavalla ympäristön likaantumistasesta ja yksikön käyttöajasta riippuen.

6.2 Huoltotyöt, huoltovälit

6.2.1 Päivittäin suoritettavat huoltotoimenpiteet

- Tarkista kaikkien liitäntöjen ja kulutusosien käsitiukka paikoillaan olo ja kiristä tarvittaessa.
- Tarkista liitäntöjen ruuvi- ja pistoliitoksien sekä kulutusosien asianmukainen paikoillaan olo, kiristä tarvittaessa lisää.
- Poista kiinnitarttuneet hitsausroiskeet.
- Puhdista syöttörullat säännöllisesti (likaisuudesta riippumatta).

6.2.1.1 Silmämääräinen katselmus

- Tarkasta kaapelipaketti ja virtaliitännät ulkoisten vaurioiden varalta ja vaihda tarvittaessa tai anna ammattihenkilöstön korjattavaksi!
- Verkkajohto ja vedonpoistin
- Kaasuletkut kytkentälaitteineen (magneettiventtiili)
- Muuta, yleinen tila

6.2.1.2 Toimintotarkastus

- Tarkista lankakelan oikea kiinnitys.
- Hitsausvirtajohdot (tarkista, että johdot ovat kunnolla kiinni ja lukittuina)
- Kaasupullojen varmistuslaitteet
- Käyttö-, ilmoitus-, suoja- ja sijoituslaitteet (toimintatesti).

6.2.2 Kuukausittaiset huoltotoimenpiteet

6.2.2.1 Silmämääräinen katselmus

- Koteloon kohdistuneet vauriot (etu-, taka- ja sivuseinämät)
- Kuljetusrullat turvalaitteineen
- Kuljetuslaitteet (vyö, nostolenkit, kahva)
- Tarkista, onko jäähdytysnesteletkuissa ja niiden liitännöissä epäpuhtauksia

6.2.2.2 Toimintotarkastus

- Valintakytkin, komentolaitteet, HÄTÄ-POIS-laitteet, jännitteenvähennyslaite, huomautus- ja kontrollivalot
- Varmista langansyöttölaitteiden (syöttönippa, hitsauslangan ohjausaukko) pitävä kiinnitys.

6.2.3 Vuositarkastus (tarkastus ja testaus käytön aikana)



Hitsauslaitteen saa tarkastaa vain valtuutettu ammattihenkilö. Valtuutettu ammattihenkilö on henkilö, joka koulutuksensa, osaamisensa ja kokemuspohjansa puolesta tunnistaa hitsausvirtalähteiden tarkastuksen yhteydessä ilmenevät vaarat sekä niistä aiheutuvat mahdolliset laitevauriot ja kykenee suorittamaan tarvittavat turvatoimenpiteet.



Lisätietoja saat oheisesta esitteestä "Warranty registration" sekä takuu-, huolto- ja tarkastustiedoista sivuilta www.ewm-group.com!

Tällöin on suoritettava standardin IEC 60974-4 "Määräaikaistarkastus ja testaus" mukainen määräaikaistarkastus. Tässä mainittujen testausmäärysten lisäksi on noudatettava asiaan sovellettavia paikallisia lakeja ja määräyksiä.

6.3 Laitteiden käsittely



Laitteen asianmukainen hävittäminen!

Kone sisältää arvokkaita, kierrätettäviä raaka-aineita ja elektroniikkaa, joka on hävitettävä asianmukaisesti.

- **Ei saa hävittää kotitalousjätteen seassa!**
- **Noudata maakohdaisia kierrätysmääräyksiä!**



6.3.1 Valmistajan ilmoitus loppukäyttäjälle

- Euroopan unionin säännösten mukaisesti (Euroopan parlamentin ja neuvoston direktiivi 2002/96/EY, annettu 27 päivänä tammikuuta 2003), sähkö- ja elektroniikkaromua ei saa enää sijoittaa lajittelemattoman yhdyskuntajätteen joukkoon. Se on kerättävä erikseen. Pyörillä olevan jättesäiliön kuva tarkoittaa, että laitteisto on kerättävä talteen erikseen. Kone on vietävä hävitettäväksi tai kierrätettäväksi tarkoitusta varten varattuihin jätteiden erottelujärjestelmiin.
- Saksan lain mukaan (laki sähkö- ja elektroniikkalaitteiden jakelusta ja vastaavan romun keräämisestä ja ympäristöystävällisestä hävittämisestä (ElektroG), 16.3.2005) koneromu on toimitettava jätekeräykseen lajittelemattomasta yhdyskuntajätteestä erillään. Yleiset jätteyhtiöt (kunnat tai yhteisöt) ovat perustaneet keräyspisteitä, joihin kotitalouksien romut voidaan toimittaa maksutta.
- Tietoja käytetyn laitteiston luovuttamisesta ja keräämisestä saa kunnanvirastosta.
- EWM osallistuu hyväksytyyn jätteiden hävitys- ja kierrätysjärjestelmään ja on rekisteröity käytettyjen sähkölaitteiden rekisteriin (EAR) numerolla WEEE DE 57686922.
- Tämän lisäksi palautukset onnistuvat kaikkialla Euroopassa EWM:n myyntikumppaneiden kautta.

6.4 RoHS-direktiivin vaatimusten täyttäminen

Allekirjoittanut EWM AG Mündersbach, vahvistaa täten, että kaikki toimittamamme tuotteet, jotka kuuluvat tiettyjen vaarallisten aineiden käytön rajoittamisesta sähkö- ja elektroniikkalaitteissa annetun direktiivin soveltamisalaan, täyttävät direktiivin vaatimukset (2011/65/EU).

7 Vian korjaus

Kaikille tuotteillemme tehdään tarkat tuotantotarkastukset ja lopputarkastukset. Jos tästä huolimatta tuote ei toimi oikein, tarkasta se silloin seuraavaa kaaviota apuna käyttäen. Jos tuotteen toiminta ei korjaannu millään alla kuvatulla viankorjausmenettelyllä, pyydämme ottamaan yhteyttä valtuutettuun jälleenmyyjääsi.

7.1 Häiriönpoiston tarkastusluettelo

 **Varmista aina laitteen esteettömän toiminnan takaamiseksi, että laitteen varustus soveltuu työstettävän materiaalin käsittelyyn sekä käytettävän prosessikaasun käyttöön!**

Selitys	Symboli	Kuvaus
	↗	Vika / Syy
	✘	Ratkaisu

Langansyötön ongelmia

- ↗ Kontaktisuutin tukkeutunut
 - ✘ Puhdista, sumuta hitsaussuojasuihkeella ja vaihda tarvittaessa
- ↗ Lankakelajarrun asetukset > *katso luku 5.10.2.5*
 - ✘ Tarkista tai korjaa asetukset
- ↗ Paineyksiköiden asetukset > *katso luku 5.10.2.4*
 - ✘ Tarkista tai korjaa asetukset
- ↗ Syöttörullat kuluneet
 - ✘ Tarkista ja vaihda tarvittaessa
- ↗ Langansyöttömoottoriin ei kohdistu syöttöjännitettä (automaattisulake lauennut ylikuormituksesta)
 - ✘ Kuittaa lauennut sulake (virtalähteen takaosassa) painamalla painiketta
- ↗ Poltinkaapeli taipunut
 - ✘ Oikaise poltinkaapeli suoraksi
- ↗ Langanohjainputki tai -spiraali likaantunut tai kulunut
 - ✘ Puhdista ohjainputki tai -spiraali, vaihda taipuneet tai kuluneet uusiin

Toimintahäiriöt

- ↗ Kaikki laiteohjauksen merkkivalot palavat päällekytkennän jälkeen
- ↗ Mikään laiteohjauksen merkkivalo ei pala päällekytkennän jälkeen
- ↗ Ei hitsaustehoa
 - ✘ Vaihevirhe, tarkista verkkoliitäntä (sulakkeet)
- ↗ Erinäisiä parametreja ei voida asettaa
 - ✘ Syöttötaso lukittu, avaa lukko > *katso luku 5.16*
- ↗ Liitäntäongelmat
 - ✘ Kytke ohjausjohdot tai varmista, että ne on asennettu oikein.
- ↗ Hitsausvirtapiirissä löysiä liitoksia
 - ✘ Tarkista polttimen ja virtakaapeleiden liitännät niin koneeseen, kuin työkappaleeseenkin !
 - ✘ Kiristä hitsausvirtasuutin asianmukaisesti

7.2 Virheilmoitukset (virtalähde)

 **Hitsauskoneen virhetilasta ilmoitetaan laiteohjauksen näyttöön ilmestyvällä vikakoodilla (ks. taulukko). Laitteen toimintahäiriön sattuessa suorittava laitteenosa kytketään pois käytöstä.**

 **Mahdollisen virhenumeron näyttö riippuu laitteen mallista (liitännöistä / toiminnoista).**



- Dokumentoi konevirheet ja informoi huoltohenkilökuntaa tarvittaessa.
- Jos useampi virhe sattuu, näytetään ne peräkkäin.

Vika	Luokka			Mahdollinen syy	Ratkaisu
	a)	b)	c)		
Error 1 (Ov.Vol)	-	-	x	Verkon ylijännite	Tarkista verkkojännitteet ja vertaa niitä hitsauskoneen kytkentäjännitteisiin
Error 2 (Un.Vol)	-	-	x	Verkon alijännite	
Error 3 (Temp)	x	-	-	Hitsauskoneen ylikuumeneminen	Anna laitteen jäähtyä (pääkytkin asentoon "1")
Error 4 (Water)	x	x	-	Jäähdytysnestettä ei riittävästi	Täytä jäähdytysnestettä Vuoto jäähdytysnestekierrossa > Korjaa vuoto ja täytä jäähdytysnestettä Jäähdytysnestepumppu ei toimi > Tarkistus kiertoilmajäähdyttimen ylivirtasuojaa
Error 5 (Wi.Spe)	x	-	-	Virhe langansyöttölaite, takovirhe	Tarkasta langansyöttölaite Takogeneraattori ei anna signaalia, M3.51 viallinen > Ilmoita huollolle.
Error 6 (gas)	x	-	-	Suojakaasuvirhe	Tarkasta suojakaasun syöttö (suojakaasuvalvonnalla varustetut laitteet)
Error 7 (Se.Vol)	-	-	x	Toissijainen ylijännite	Invertterin virhe > Ilmoita vika huoltoon
Error 8 (no PE)	-	-	x	Maatto hitsauslangan ja maajohdon välillä	Pura hitsauslangan ja kotelon tai maadoitetun kohteen välinen yhteys
Error 9 (fast stop)	x	-	-	Nopea päältäkytkentä BUSINT X11- tai RINT X12 -piirin ohjaamana	Korjaa robotissa oleva vika
Error 10 (no arc)	-	x	-	Valokaaren häiriö BUSINT X11- tai RINT X12 -piirin ohjaamana	Tarkista langansyöttö
Error 11 (no ign)	-	x	-	Sytytyshäiriö 5 s:n kuluttua BUSINT X11- tai RINT X12 -piirin ohjaamana	Tarkista langansyöttö
Error 14 (no DV)	-	x	-	Langansyöttölaitetta ei tunnistettu. Ohjauskaapelia ei liitetty.	Tarkasta johtoliitännät.
				Useampia langansyöttölaitteita käytettäessä on kohdistettu väärä tunnusnumero.	Tarkasta tunnusnumeron kohdistus
Error 15 (DV2?)	-	x	-	Langansyöttölaitetta 2 ei tunnistettu. Ohjauskaapelia ei liitetty.	Tarkasta johtoliitännät.
Error 16 (VRD)	-	-	x	VRD (virhe tyhjäkäyntijännitteen pienennys).	Ilmoita vika huoltoon.
Error 17 (WF. Ov.)	-	x	x	Langansyöttölaitteen ylivirtatunnistus	Tarkista langansyöttö
Error 18 (WF. Sl.)	-	x	x	Ei takogeneraattorisignaalia toiselta langansyöttölaitteelta (Slave-käyttö)	Tarkasta yhteys ja erityisesti toisen langansyöttölaitteen takogeneraattori (Slave-käyttö).
Error 56 (no Pha)	-	-	x	Verkkovaiheen häiriö	Tarkista verkkojännitteet

Vika	Luokka			Mahdollinen syy	Ratkaisu
	a)	b)	c)		
Error 59 (Unit?)	-	-	x	Laitte yhteensopimaton	Tarkasta laitteen käyttö

Selitykset luokka (vikailmoitusten nollaukset)

- a) Virheilmoitus sammuu, kun virhe on korjattu.
 b) Vikailmoitus voidaan nollata painiketta painamalla:

Koneen ohjaus	Painike
RC1 / RC2	
Expert	
CarExpert / Progress (M3.11)	
alpha Q / Concept / Basic / Basic S / Synergic / Synergic S / Progress (M3.71) / Picomig 305	ei mahdollista

- c) Virheilmoitus voidaan nollata vain sammuttamalla laite ja kytkemällä se uudelleen päälle.
 Suojakaasuvirhe (Err 6) voidaan nollata painamalla "painiketta Hitsausparametrit".



7.3 Töiden (JOB) nollaaminen tehdasasetuksiin

 Kaikki tallennetut, käyttäjäkohtaiset hitsausparametrit korvataan tehdasasetuksilla.

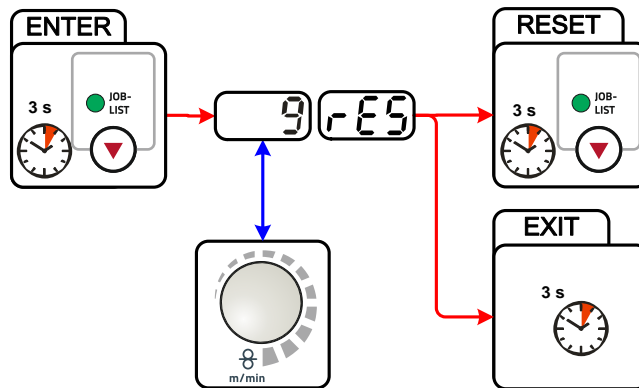
7.3.1 Yksittäisen työn nollaaminen



Kuva 7-1

Näyttö	Asetus/valinta
	Tehdasasetusten RESET RESET tapahtuu painikkeen painamisen jälkeen. Valikko poistuu näytöltä, kun muutoksia ei ole tehty 3 sekuntiin.
	JOB-numero (esimerkki) Näytöllä olevat JOB-asetukset palautetaan tehdasasetuksiksi.

7.3.2 Kaikkien JOB-tehtävien nollaus



JOBit 1-128 + 170-256 nollataan.

Asiakaskohtaiset JOBit 129-169 säilyvät olemassa.

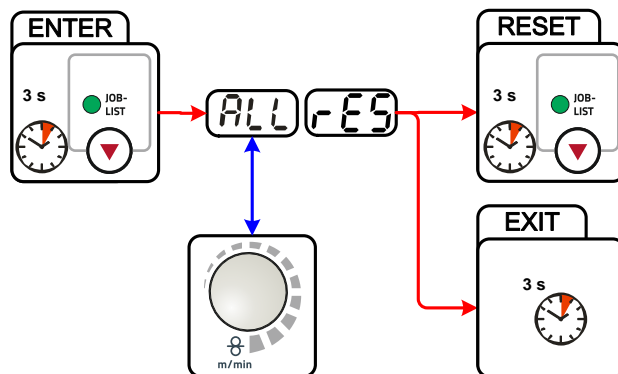

Kuva 7-2

Näyttö	Asetus/valinta
	Tehdasasetusten RESET RESET tapahtuu painikkeen painamisen jälkeen. Valikko poistuu näytöltä, kun muutoksia ei ole tehty 3 sekuntiin.

8 Tekniset tiedot

8.1 Taurus 355 Synergic S



Suoritustehoon liittyvät tiedot sekä takuu ovat voimassa vain alkuperäisten vara- ja kulutusosien yhteydessä!

	MIG/MAG	Puikkohitsaus	TIG
Hitsausvirran asetusalue	5 A - 350 A		
Hitsausjännitteen asetusalue	14,3 V - 31,5 V	14,3 V - 31,5 V	14,3 V - 31,5 V
Käyttösuhte ympäristön lämpötilassa 25 °C			
45 % (dc)	350 A		
60 % (dc)	320 A		
100 % (dc)	290 A		
Käyttösuhte ympäristön lämpötilassa 40 °C			
40 % (dc)	350 A		
60 % (dc)	300 A		
100 % (dc)	270 A		
Lankakelan halkaisija	normitettu lankakela 300 mm:iin asti		
Maksimirasitus	10 min (60 % käyttöjakso (dc) ± 6 min hitsausta, 4 min taukoa)		
Tyhjäkäyntijännite	79 V		
Syöttöjännite (toleranssit)	3 x 400 V (-25 % - +20 %)		
Taajuus	50/60 Hz		
Pääsulake (sulake, hidas)	3 x 16 A		
Verkkojohto	H07RN-F4G2,5		
Maks. suoritusteho	13,9 kVA	15,0 kVA	10,6 kVA
Suosittelu generaattoriteho	20,3 kVA		
cos φ / tehokkuus	0,99 / 88 %		
Eristysluokka / koteloituiluokka	H / IP 23		
Käyttöympäristön lämpötila	-25 °C - +40 °C		
Koneen jäähdytys	Tuuletin		
Maakaapeli	50 mm ²		
Mitat P/L/K [mm]	636 x 298 x 482		
Paino	36 kg		
Langansyöttönopeus	0,5-25 m/min		
Rullaosat tehdasasenteisina	1,0-1,2 mm (teräslangalle)		
Syöttömekanismi	4-rullainen (37 mm)		
EMC-luokka	A		
valmistettu noudattaen standardia	IEC 60974-1, -5, -10 		

9 Lisävarusteet

 *Tehoriippuvaiset lisäosat kuten hitsauspolttimen, maakaapelin, hitsauspuikon pitimen tai välikaapelipaketin saat jälleenmyyjältäsi.*

9.1 Yleiset lisävarusteet

Tyyppi	Nimitys	Varaosanumero
Trolly 55-5	Kuljetusvaunu, asennettuna	090-008632-00000
cool50 U40	Jäähdytysmoduuli	090-008598-00502
voltConverter 230/400	Jännitemuuntaja	090-008800-00502
TYP 1	Pakkasuojauksen testeri	094-014499-00000
KF 23E-10	Jäähdytysneste (-10 °C), 9,3 l	094-000530-00000
KF 23E-200	Jäähdytysneste (-10 °C), 200 litraa	094-000530-00001
KF 37E-10	Jäähdytysneste (-20 °C), 9,3 l	094-006256-00000
KF 37E-200	Jäähdytysneste (-20 °C), 200 l	094-006256-00001
AK300	Korikela-adaptteri K300	094-001803-00001
CA D200	Keskitysadapteri 5 kg:n keloihin	094-011803-00000
DM 842 Ar/CO2 230bar 30l D	Paineensäädin painemittarilla	394-002910-00030
ADAPTER EZA --> DINSE-ZA	Hitsauspolttimen sovite, jossa on Dinse-liitäntä Euro-keskusliitäntään, laitteessa	094-016765-00000
GH 2X1/4" 2M	Kaasuletku	094-000010-00001
5POLE/CEE/32A/M	Koneliitin	094-000207-00000

9.2 Kaukosäädin / liitäntä- ja jatkojohto

9.2.1 Liitäntä 7-napainen

Tyyppi	Nimitys	Varaosanumero
R40 7POL	Kaukosäädin, 10 kanavaa	090-008088-00000
R50 7POL	Kaukosäädin, kaikki hitsauskoneen toiminnot säädettävissä suoraan toimintapisteessä	090-008776-00000
FRV 7POL 0.5 m	Jatko-/liitäntäkaapeli	092-000201-00004
FRV 7POL 1 m	Jatko-/liitäntäjohto	092-000201-00002
FRV 7POL 5 m	Jatko-/liitäntäkaapeli	092-000201-00003
FRV 7POL 10 m	Jatko-/liitäntäkaapeli	092-000201-00000
FRV 7POL 20 m	Jatko-/liitäntäkaapeli	092-000201-00001
FRV 7POL 25M	Jatko-/liitäntäkaapeli	092-000201-00007

9.2.2 Liitäntä 19-napainen

Tyyppi	Nimitys	Varaosanumero
R10 19POL	Kaukosäädin langansyöttönopeuden säädöllä	090-008087-00502
RG10 19POL 5M	Kaukosäädin, langannopeuden säätö, hitsausjännitteen korjaus	090-008108-00000
R20 19POL	Ohjelmaa vaihtava kaukosäädin	090-008263-00000
PHOENIX RF11 19POL 5M	Jalkakaukosäädin PHOENIX EXPERT -laitteelle	094-008196-00000
RA5 19POL 5M	Kaukosäätimen liitäntäkaapeli	092-001470-00005
RA10 19POL 10M	Kaukosäätimen liitäntäkaapeli	092-001470-00010
RA20 19POL 20M	Kaukosäätimen liitäntäkaapeli	092-001470-00020
RV5M19 19POL 5M	Jatkojohto	092-000857-00000
RV5M19 19POL 10M	Jatkojohto	092-000857-00010
RV5M19 19POL 15M	Jatkojohto	092-000857-00015
RV5M19 19POL 20M	Jatkojohto	092-000857-00020

9.3 Varusteet

Tyyppi	Nimitys	Varaosanumero
ON D XX5 BARREL	Rolliner-langanjohdin tynnyrisyöttöön	092-007929-00000
ON Filter XX5	Pölysuodatin	092-002662-00000
ON CS K	Nosturiripustus laitteille Picomig 180 / 185 D3 / 305 D3; Phoenix ja Taurus 355 kompakti; drive 4	092-002549-00000

9.4 Tietokoneyhteys

Tyyppi	Nimitys	Varaosanumero
PC300.Net	PC300.Net hitsausparametriojelmisto sarja sis. kaapelin ja liitännän SECINT X10 USB.	090-008777-00000
ON WLG-EX	WiFi-Gateway ulkoisessa kotelossa	090-008790-00502
ON LG-EX	LAN-Gateway ulkoisessa kotelossa	090-008789-00502
FRV 7POL 5 m	Jatko-/liitântäkaapeli	092-000201-00003
FRV 7POL 10 m	Jatko-/liitântäkaapeli	092-000201-00000
FRV 7POL 20 m	Jatko-/liitântäkaapeli	092-000201-00001
QDOC9000 V2.0	Sarja koostuen liittymästä, dokumentaatio-ohjelmistosta, liitântäjohtodosta	090-008713-00000

10 Kulutusosat

-  **Valmistajan takuu ei ole voimassa, jos laitteessa käytetään muita kuin alkuperäisosa!**
- Käytä vain sellaisia järjestelmän osia ja lisälaitteita (virtalähteitä, hitsauspolttimia, elektrodinpitimiä, kaukosäätimiä, varaosia ja kulutusosia yms.), jotka kuuluvat kyseiseen tuoteperheeseen!
 - Liitä ja lukitse lisälaitte liittimeensä laitteen ollessa poissa päältä.

10.1 Langansyöttöpyörät

10.1.1 Syöttörullat teräkselle

Tyyppi	Nimitys	Varaosanumero
FE 4R 0.6 MM/0.023 INCH LIGHT PINK	Langansyöttöpyöräsarja, 37 mm, 4 pyörää, V-ura teräkselle, ruostumattomalle teräkselle ja juottamiseen	092-002770-00006
FE 4R 0.8 MM/0.03 INCH WHITE	Langansyöttöpyöräsarja, 37 mm, 4 pyörää, V-ura teräkselle, ruostumattomalle teräkselle ja juottamiseen	092-002770-00008
FE 4R 1,0 MM/0.04 INCH BLUE	Langansyöttöpyöräsarja, 37 mm, 4 pyörää, V-ura teräkselle, ruostumattomalle teräkselle ja juottamiseen	092-002770-00010
FE 4R 1.2 MM/0.045 INCH RED	Langansyöttöpyöräsarja, 37 mm, 4 pyörää, V-ura teräkselle, ruostumattomalle teräkselle ja juottamiseen	092-002770-00012
FE 4R 1.4 MM/0.052 INCH GREEN	Langansyöttöpyöräsarja, 37 mm, 4 pyörää, V-ura teräkselle, ruostumattomalle teräkselle ja juottamiseen	092-002770-00014
FE 4R 1.6 MM/0.06 INCH BLACK	Langansyöttöpyöräsarja, 37 mm, 4 pyörää, V-ura teräkselle, ruostumattomalle teräkselle ja juottamiseen	092-002770-00016
FE 4R 2.0 MM/0.08 INCH GREY	Langansyöttöpyöräsarja, 37 mm, 4 pyörää, V-ura teräkselle, ruostumattomalle teräkselle ja juottamiseen	092-002770-00020
FE 4R 2.4 MM/0.095 INCH BROWN	Langansyöttöpyöräsarja, 37 mm, 4 pyörää, V-ura teräkselle, ruostumattomalle teräkselle ja juottamiseen	092-002770-00024
FE 4R 2.8 MM/0.11 INCH LIGHT GREEN	Langansyöttöpyöräsarja, 37 mm, 4 pyörää, V-ura teräkselle, ruostumattomalle teräkselle ja juottamiseen	092-002770-00028
FE 4R 3.2 MM/0.12 INCH VIOLET	Langansyöttöpyöräsarja, 37 mm, 4 pyörää, V-ura teräkselle, ruostumattomalle teräkselle ja juottamiseen	092-002770-00032

10.1.2 Langansyöttörullat alumiinille

Tyyppi	Nimitys	Varaosanumero
AL 4R 0.8 MM/0.03 INCH WHITE	Langansyöttöpyöräsarja, 37 mm, alumiinille	092-002771-00008
AL 4R 1.0 MM/0.04 INCH BLUE	Langansyöttöpyöräsarja, 37 mm, alumiinille	092-002771-00010
AL 4R 1.2 MM/0.045 INCH RED	Langansyöttöpyöräsarja, 37 mm, alumiinille	092-002771-00012
AL 4R 1.6 MM/0.06 INCH BLACK	Langansyöttöpyöräsarja, 37 mm, alumiinille	092-002771-00016
AL 4R 2.0 MM/0.08 INCH GREY/YELLOW	Langansyöttöpyöräsarja, 37 mm, alumiinille	092-002771-00020
AL 4R 2.4 MM/0.095 INCH BROWN/YELLOW	Langansyöttöpyöräsarja, 37 mm, alumiinille	092-002771-00024
AL 4R 2.8 MM/0.110 INCH LIGHT GREEN/YELLOW	Langansyöttöpyöräsarja, 37 mm, alumiinille	092-002771-00028
AL 4R 3.2 MM/0.125 INCH VIOLET/YELLOW	Langansyöttöpyöräsarja, 37 mm, alumiinille	092-002771-00032

10.1.3 Syöttörullat täytelangalle

Tyyppi	Nimitys	Varaosanumero
FUEL 4R 0.8 MM/0.03 INCH WHITE/ORANGE	Langansyöttöpyöräsarja, 37 mm, 4 pyörää, V-ura / pyällys täytelankaan	092-002848-00008
FUEL 4R 1.0 MM/0.04 INCH BLUE/ORANGE	Langansyöttöpyöräsarja, 37 mm, 4 pyörää, V-ura / pyällys täytelankaan	092-002848-00010
FUEL 4R 1.2 MM/0.045 INCH RED/ORANGE	Langansyöttöpyöräsarja, 37 mm, 4 pyörää, V-ura / pyällys täytelankaan	092-002848-00012
FUEL 4R 1.4 MM/0.052 INCH GREEN/ORANGE	Langansyöttöpyöräsarja, 37 mm, 4 pyörää, V-ura / pyällys täytelankaan	092-002848-00014
FUEL 4R 1.6 MM/0.06 INCH BLACK/ORANGE	Langansyöttöpyöräsarja, 37 mm, 4 pyörää, V-ura / pyällys täytelankaan	092-002848-00016
FUEL 4R 2.0 MM/0.08 INCH GREY/ORANGE	Langansyöttöpyöräsarja, 37 mm, 4 pyörää, V-ura / pyällys täytelankaan	092-002848-00020
FUEL 4R 2.4 MM/0.095 INCH BROWN/ORANGE	Langansyöttöpyöräsarja, 37 mm, 4 pyörää, V-ura / pyällys täytelankaan	092-002848-00024

10.1.4 Langanohjaus

Tyyppi	Nimitys	Varaosanumero
SET DRAHTFUERUNG	Langanohjaussarja	092-002774-00000
ON WF 2,0-3,2MM EFEED	Jälkiasennusvaihtoehto, langanohjaus 2,0–3,2 mm langoille, eFeed-syöttölaite	092-019404-00000
SET IG 4x4 1.6mm BL	Langansyöttökytkinsarja	092-002780-00000
GUIDE TUBE L105	Ohjainputki	094-006051-00000
CAPTUB L108 D1,6	Kapillaariputki	094-006634-00000
CAPTUB L105 D2,0/2,4	Kapillaariputki	094-021470-00000

11 Liite A

11.1 JOB-List

Massivdraht Solidwire					forceArc® forceArc puls®									
Material	Gas	Inch Ø mm	.030	.040	.045	.060	Material	Gas	Inch Ø mm	.030	.040	.045	.060	
			0,8	1,0	1,2	1,6				0,8	1,0	1,2	1,6	
Job-Nr.														
SG2/3 G3/4 Si1	CO ₂ -100 / C1		1	3	4	5	SG2/3 G3/4 Si1	Ar-90/CO ₂ -10 M20		190	254	255	256	
	Ar-82/CO ₂ -18 M21		6	8	9	10		Ar-82/CO ₂ -18 M21		189	179	180	181	
	Ar-90/CO ₂ -10 M20		11	13	14	15	CrNi	Ar-97,5/CO ₂ -2,5 M12			251	252	253	
CrNi	Ar-97,5/ CO ₂ -2,5/ M12		26	27	28	29		AIMg	Ar-100 / I1				247	248
			30	31	32	33	AISI		Ar-100 / I1				249	250
			34	35	36	37		Al99	Ar-100 / I1				245	246
			38	39	40	41								
			Duplex 2209 / 1.4462	Ar-He-CO ₂	46	47	48	49						
NiCr	625	Ar-70/He-30 / I3		271	272									
		Ar-He-CO ₂ Ar-He-H2-CO ₂		275	276									
CuSi	Ar-100 / I1		98	99	100	101								
CuAl	Ar-100 / I1		106	107	108	109								
CuSi Löten / Brazing	Ar-100 / I1		114	115	116	117								
	Ar97,5/CO ₂ -2,5 M12		110	111	112	113								
CuAl Löten / Brazing	Ar-100 / I1		122	123	124	125								
	Ar97,5/CO ₂ -2,5 M12		118	119	120	121								
AIMg	Ar-100 / I1		74	75	76	77								
	Ar-70/He-30 / I3		78	79	80	81								
AISI	Ar-100 / I1		82	83	84	85								
	Ar-70/He-30 / I3		86	87	88	89								
Al99	Ar-100 / I1		90	91	92	93								
	Ar-70/He-30 / I3		94	95	96	97								

rootArc® rootArc puls®						
Material	Gas	Inch Ø mm	.030	.040	.045	.060
			0,8	1,0	1,2	1,6
Job-Nr.						
SG2/3 G3/4 Si1	CO ₂ -100 / C1			204	205	
	Ar-82/CO ₂ -18 M21			206	207	

additional	
SP1	129
SP2	130
SP3	131
GMAW non synergic <8m / min	187
GMAW non synergic >8m / min	188
Fugen / gouging	126
WIG / TIG	127
E-Hand / MMA	128

Fülldraht Flux-Cored						
Material	Gas	Inch Ø mm	.030	.040	.045	.060
			0,8	1,0	1,2	1,6
Job-Nr.						
G3Si1 / G4Si1 Metal	Ar-82/CO ₂ -21 M21		235	237	238	239
G3Si1 / G4Si1 Rutil / Basic	Ar-82/CO ₂ -21 M21		240	242	243	244
	CO ₂ -100 / C1				260	261
CrNi Metal	Ar-97,5/CO ₂ -2,5 M12				229	230
CrNi Rutil / Basic	Ar-82/CO ₂ -21 M21				233	234
	CO ₂ -100 / C1				212	213

WPQR		
Streckenenergie energy per unit length	$E = \frac{P}{v_s}$	
000	kW : cm / sec = kJ/cm	
	kW : mm / sec = kJ/mm	
	Stahl	mild steel
	Edelstahl	stainless steel
	Aluminium	aluminium

Art-Nr.: 094-021066-00500

Kuva 11-1

12 Liite B

12.1 EWM-toimipisteet

Headquarters

EWM AG
Dr. Günter-Henle-Straße 8
56271 Mündersbach · Germany
Tel: +49 2680 181-0 · Fax: -244
www.ewm-group.com · info@ewm-group.com

Technology centre

EWM AG
Forststraße 7-13
56271 Mündersbach · Germany
Tel: +49 2680 181-0 · Fax: -144
www.ewm-group.com · info@ewm-group.com



Production, Sales and Service

EWM AG
Dr. Günter-Henle-Straße 8
56271 Mündersbach · Germany
Tel: +49 2680 181-0 · Fax: -244
www.ewm-group.com · info@ewm-group.com

EWM HIGHTEC WELDING (Kunshan) Ltd.
10 Yuanshan Road, Kunshan · New & Hi-tech Industry Development Zone
Kunshan City · Jiangsu · Post code 215300 · People's Republic of China
Tel: +86 512 57867-188 · Fax: -182
www.ewm.cn · info@ewm.cn · info@ewm-group.cn

EWM HIGHTEC WELDING s.r.o.
9. května 718 / 31
407 53 Jirkov · Czech Republic
Tel: +420 412 358-551 · Fax: -504
www.ewm-jirkov.cz · info@ewm-jirkov.cz

Sales and Service Germany

EWM AG
Sales and Technology Centre
Grünauer Fenn 4
14712 Rathenow · Tel: +49 3385 49402-0 · Fax: -20
www.ewm-rathenow.de · info@ewm-rathenow.de

EWM AG
Rudolf-Winkel-Straße 7-9
37079 Göttingen · Tel: +49 551-3070713-0 · Fax: -20
www.ewm-goettingen.de · info@ewm-goettingen.de

EWM AG
Dieselstraße 9b
50259 Pulheim · Tel: +49 2238-46466-0 · Fax: -14
www.ewm-pulheim.de · info@ewm-pulheim.de

EWM AG
August-Horch-Straße 13a
56070 Koblenz · Tel: +49 261 963754-0 · Fax: -10
www.ewm-koblenz.de · info@ewm-koblenz.de

EWM AG
Eiserfelder Straße 300
57080 Siegen · Tel: +49 271 3878103-0 · Fax: -9
www.ewm-siegen.de · info@ewm-siegen.de

EWM HIGHTEC WELDING GmbH
Technology and mechanisation Centre
Daimlerstr. 4-6
69469 Weinheim · Tel: +49 6201 84557-0 · Fax: -20
www.ewm-weinheim.de · info@ewm-weinheim.de

EWM Schweißtechnik Handels GmbH
Karlsdorfer Straße 43
88069 Tettang · Tel: +49 7542 97998-0 · Fax: -29
www.ewm-tettang.de · info@ewm-tettang.de

EWM Schweißtechnik Handels GmbH
Heinkelstraße 8
89231 Neu-Ulm · Tel: +49 731 7047939-0 · Fax: -15
www.ewm-neu-ulm.de · info@ewm-neu-ulm.de

Sales and Service International

EWM HIGH TECHNOLOGY (Kunshan) Ltd.
10 Yuanshan Road, Kunshan · New & Hi-tech Industry Development Zone
Kunshan City · Jiangsu · Post code 215300 · People's Republic of China
Tel: +86 512 57867-188 · Fax: -182
www.ewm.cn · info@ewm.cn · info@ewm-group.cn

EWM HIGHTEC WELDING GmbH
Wiesenstraße 27b
4812 Pilsdorf · Austria · Tel: +43 7612 778 02-0 · Fax: -20
www.ewm-austria.at · info@ewm-austria.at

Liaison office Turkey

EWM AG Türkiye İrtibat Bürosu
İkitelli OSB Mah. · Marmara Sanayi Sitesi P Blok Apt. No: 44
Küçükçekmece / İstanbul Türkiye
Tel: +90 212 494 32 19
www.ewm-istanbul.com.tr · info@ewm-istanbul.com.tr

EWM HIGHTEC WELDING UK Ltd.
Unit 2B Coopies Way · Coopies Lane Industrial Estate
Morpeth · Northumberland · NE61 6JN · Great Britain
Tel: +44 1670 505875 · Fax: -514305
www.ewm-morpeth.co.uk · info@ewm-morpeth.co.uk

EWM HIGHTEC WELDING Sales s.r.o. / Prodejní a poradenské centrum
Tyršova 2106
256 01 Benešov u Prahy · Czech Republic
Tel: +420 317 729-517 · Fax: -712
www.ewm-benesov.cz · info@ewm-benesov.cz

