



**CZ**

Svařovací přístroj

Taurus 355 Basic TKM

099-005406-EW512

06.07.2016

**Register now  
and benefit!  
Jetzt Registrieren  
und Profitieren!**

[www.ewm-group.com](http://www.ewm-group.com)



## Všeobecné pokyny

### VÝSTRAHA



**Přečtěte si návod k obsluze!**

**Návod k obsluze vás seznámí s bezpečným zacházením s výrobky.**

- Přečtěte si a dodržujte návod k obsluze všech systémových komponent, zejména bezpečnostní a výstražné pokyny!
- Dodržujte předpisy bezpečnosti práce a ustanovení specifická pro vaši zemi!
- Návod k obsluze uchovávejte na místě nasazení přístroje.
- Bezpečnostní a výstražné štítky na přístroji informují o možných nebezpečích. Musí být stále znatelné a čitelné.
- Přístroj je vyroben podle současného stavu techniky a pravidel, popř. norem a může být provozován, udržován a opravován jen kvalifikovanými osobami.
- Technické změny podmíněné dalším vývojem přístrojové techniky mohou vést k různému chování při svařování.



***S otázkami k instalaci, uvedení do provozu, provozu a specifikům v místě a účelu použití se obračejte na vašeho prodejce nebo na náš zákaznický servis na číslo +49 2680 181-0.***

***Seznam autorizovaných prodejců najdete na adrese [www.ewm-group.com](http://www.ewm-group.com).***

Ručení v souvislosti s provozem tohoto zařízení je omezeno výhradně na jeho funkci. Jakékoliv další ručení jakéhokoliv druhu je výslovně vyloučeno. Toto vyloučení ručení je uživatelem uznáno při uvádění zařízení do provozu.

Dodržování tohoto návodu, ani podmínky a metody při instalaci, provozu, používání a údržbě přístroje nemohou být výrobcem kontrolovány.

Neodborné provedení instalace může vést k věcným škodám a následkem toho i k ohrožení osob. Proto nepřijímáme žádnou odpovědnost a ručení za ztráty, škody nebo náklady, které plynou z chybné instalace, nesprávného provozu a chybného používání a údržby, nebo s nimi jakýmkoli způsobem souvisejí.

© EWM AG

Dr. Günter-Henle-Straße 8

D-56271 Mündersbach

Autorské právo k tomuto dokumentu zůstává výrobcí.

Rozmnožování, i částečné, pouze s písemným souhlasem.

Obsah tohoto dokumentu byl důkladně prozkoumán, zkontrolován a zpracován, přesto zůstávají vyhrazeny změny, chyby a omyly.

# 1 Obsah

<b>1</b>	<b>Obsah</b>	<b>3</b>
<b>2</b>	<b>Bezpečnostní předpisy</b>	<b>6</b>
2.1	Pokyny k používání tohoto návodu k obsluze	6
2.2	Vysvětlení symbolů	7
2.3	Bezpečnostní předpisy	8
2.4	Přeprava a instalace	12
<b>3</b>	<b>Použití k určenému účelu</b>	<b>13</b>
3.1	Související platné podklady	13
3.1.1	Záruka	13
3.1.2	Prohlášení o shodě	13
3.1.3	Svařování v prostředí se zvýšeným ohrožením elektrickým proudem	13
3.1.4	Servisní podklady (náhradní díly a schémata zapojení)	13
3.1.5	Kalibrace / validace	13
<b>4</b>	<b>Popis přístroje - rychlý přehled</b>	<b>14</b>
4.1	Čelní pohled	14
4.2	Zadní pohled	16
4.2.1	Obslužné prvky v přístroji	18
4.3	Řízení přístroje – Ovládací prvky	20
<b>5</b>	<b>Konstrukce a funkce</b>	<b>22</b>
5.1	Přeprava a instalace	22
5.1.1	Okolní podmínky	22
5.1.1.1	Za provozu	22
5.1.1.2	Přeprava a skladování	22
5.1.2	Chlazení přístroje	23
5.1.3	Vedení obrobku, všeobecně	23
5.1.4	Ochranná klapka, řídicí jednotka přístroje	23
5.1.5	Chlazení svařovacího hořáku	24
5.1.6	Přípoj chladicího modulu	24
5.1.7	Pokyny k instalaci vedení svařovacího proudu	25
5.1.7.1	Bludné svařovací proudy	26
5.1.8	Připojení na síť	27
5.1.8.1	Druh sítě	27
5.1.9	Zásobení ochranným plynem	28
5.1.10	Přípojka redukčního ventilu	28
5.1.10.1	Připojení hadice na ochranný plyn	29
5.1.11	Testování plynu – nastavení množství ochranného plynu	30
5.2	Zobrazení dat svařování	31
5.3	Svařování MIG/MAG	32
5.3.1	Připojení svařovacího hořáku a směřování obrobku	32
5.3.2	Posuv drátu	34
5.3.2.1	Otevřete ochrannou klapku pohonu posuvu drátu	34
5.3.2.2	Vsazení cívky s drátem	35
5.3.2.3	Výměna kladek podavače drátu	36
5.3.2.4	Zavedení drátové elektrody	38
5.3.2.5	Seřízení brzdy cívky	39
5.3.3	Volba svařovacího úkolu	40
5.3.3.1	Komponenty příslušenství pro nastavování pracovního bodu	40
5.3.4	Další svařovací parametry	41
5.3.5	Funkční postupy / druhy provozu MIG/MAG	42
5.3.5.1	Vysvětlení značek a funkcí	42
5.3.6	Standardní hořák MIG/MAG	45
5.3.7	MIG/MAG Speciální hořáky	45
5.4	Ruční svařování elektrodou	46
5.4.1	Přípoj držáku elektrody a kabelu pro uzemnění obrobku	47
5.4.2	Volba svařovacího úkolu	48
5.4.3	Arcforce	48

5.4.4	Horký start.....	48
5.4.5	Antistick.....	48
5.4.6	Vypalování drážek.....	49
5.4.6.1	Přípojka .....	49
5.4.7	Volba svařovacího úhlu .....	50
5.5	Dálkový ovladač.....	51
5.6	Zvláštní parametry (rozšířená nastavení).....	51
5.6.1	Výběr, změna a ukládání parametrů.....	51
5.6.1.1	Vrácení na výrobní nastavení.....	53
5.6.1.2	Detaily speciálních parametrů.....	53
5.7	Konfigurační menu přístroje.....	54
5.7.1	Výběr, změna a ukládání parametrů.....	54
5.8	Režim úspory energie (Standby).....	55
5.8.1	Nulování odporu vodiče .....	55
<b>6</b>	<b>Údržba, péče a likvidace.....</b>	<b>57</b>
6.1	Všeobecně.....	57
6.2	Čištění.....	57
6.3	Údržbové práce, intervaly .....	58
6.3.1	Denní údržba .....	58
6.3.1.1	Vizuální kontrola .....	58
6.3.1.2	Funkční zkouška .....	58
6.3.2	Měsíční údržba.....	58
6.3.2.1	Vizuální kontrola .....	58
6.3.2.2	Funkční zkouška .....	58
6.3.3	Každoroční zkouška (inspekce a zkouška za provozu) .....	59
6.4	Odborná likvidace přístroje.....	59
6.4.1	Prohlášení výrobce pro konečného uživatele .....	59
6.5	Dodržování požadavků RoHS .....	59
<b>7</b>	<b>Odstraňování poruch.....</b>	<b>60</b>
7.1	Kontrolní seznam pro odstranění chyb.....	60
7.2	Hlášení chyb (proudový zdroj).....	61
7.3	Vyladění svařovacích parametrů.....	63
7.4	Odvzdušnění okruhu chladicího prostředku .....	64
<b>8</b>	<b>Technická data .....</b>	<b>65</b>
8.1	Taurus 355 Basic TKM .....	65
<b>9</b>	<b>Příslušenství.....</b>	<b>66</b>
9.1	Všeobecné příslušenství.....	66
9.2	Dálkový ovladač / Připojovací kabel .....	66
9.3	Opce.....	66
<b>10</b>	<b>Opotřebitelné díly.....</b>	<b>67</b>
10.1	Kladky pro posuv drátu .....	67
10.1.1	Kladky pro ocel drátů .....	67
10.1.2	Kladky pro hliník drátů .....	68
10.1.3	Kladky pro posuv výplňových drátů.....	68
10.1.4	Vedení drátu .....	68
<b>11</b>	<b>Dodatek A .....</b>	<b>69</b>
11.1	Pokyny pro nastavení .....	69
<b>12</b>	<b>Dodatek B .....</b>	<b>70</b>
12.1	Přehled poboček EWM .....	70



## 2 Bezpečnostní předpisy

### 2.1 Pokyny k používání tohoto návodu k obsluze

#### NEBEZPEČÍ

**Pracovní a provozní postupy, které je nutno přesně dodržet k vyloučení bezprostředně hrozících těžkých úrazů nebo usmrcení osob.**

- Bezpečnostní upozornění obsahuje ve svém nadpisu signálové slovo „NEBEZPEČÍ“ s obecným výstražným symbolem.
- Kromě toho je nebezpečí zvýrazněno symbolem na okraji stránky.

#### VÝSTRAHA

**Pracovní nebo provozní postupy, které je nutno přesně dodržet k vyloučení bezprostředně hrozících těžkých úrazů nebo usmrcení osob.**

- Bezpečnostní pokyn obsahuje ve svém nadpisu signální slovo „VÝSTRAHA“ s obecným výstražným symbolem.
- Kromě toho je nebezpečí zvýrazněno symbolem na okraji stránky.

#### POZOR

**Pracovní a provozní postupy, které je nutno přesně dodržet k vyloučení možných lehkých úrazů osob.**

- Bezpečnostní pokyn obsahuje ve svém nadpisu návštěj „POZOR“ s obecným výstražným symbolem.
- Nebezpečí je zvýrazněno piktogramem na okraji stránky.



**Technické zvláštnosti, které musí mít uživatel na zřeteli.**

Pokyny pro jednání a výčty, které Vám krok za krokem určují, co je v dané situaci nutno učinit, poznáte dle odrážek např.:

- Zdířku vedení svařovacího proudu zasuňte do příslušného protikusu a zajistěte.

### 2.2 Vysvětlení symbolů

Symbol	Popis	Symbol	Popis
	Technické zvláštnosti, které musí mít uživatel na zřeteli.		Stisknout a uvolnit/klepnout/tlačítka
	Přístroj vypnout		Uvolnit
	Přístroj zapnout		Stisknout a přidržet
			Zapnout
	Nesprávně		Otočit
	Správně		Číselná hodnota – nastavitelná
	Přístup k nabídce		Kontrolka svítí zeleně
	Navigace v nabídce		Kontrolka bliká zeleně
	Opuštění nabídky		Kontrolka svítí červeně
	Znázornění času (příklad: vyčkat/aktivovat po dobu 4 s)		Kontrolka bliká červeně
	Přerušení v zobrazení nabídky (možnost dalších nastavení)		
	Nástroj není zapotřebí/nepoužívat		
	Nástroj je zapotřebí/používat		

## 2.3 Bezpečnostní předpisy

### VÝSTRAHA



**Nebezpečí úrazu při nedodržení bezpečnostních pokynů!**

**Nerespektování bezpečnostních předpisů může být životu nebezpečné!**

- Pečlivě si přečtěte bezpečnostní pokyny v tomto návodu!
- Dodržujte předpisy bezpečnosti práce a ustanovení specifická pro vaši zemi!
- Osoby v oblasti pracoviště upozorněte na dodržování předpisů!

### VÝSTRAHA



**Nebezpečí poranění elektřinou!**

**Elektrická napětí mohou při dotyku způsobit životu nebezpečné úrazy elektrickým proudem a popáleniny. I v případě dotyku nízkého napětí hrozí nebezpečí úleku a následné nehody.**

- Nedotýkejte se přímo součástí pod napětím, jako jsou zdičky svařovacího proudu, tyčové, wolframové nebo drátové elektrody!
- Vždy odkládejte svařovací hořáky anebo držáky elektrod na izolovanou podložku!
- Noste kompletní, osobní ochranné pomůcky (závisí na způsobu použití)!
- Přístroj smí otvírat výhradně kvalifikovaný personál!



**Nebezpečí při společném zapojení několika proudových zdrojů!**

**Má-li být paralelně nebo sériově zapojeno několik proudových zdrojů, může toto zapojení provádět jen kvalifikovaná síla podle normy IEC 60974-9 ČSN EN 60974-9 „Instalace a používání“ a předpisů bezpečnosti práce BGV D1 (dříve VBG 15), popř. zemských ustanovení!**

**Zařízení smějí být schválena ke svařování svařovacím obloukem pouze po provedení kontroly, která zjistí, zda nemůže dojít k překročení dovoleného napětí naprázdno.**

- Připojení přístroje smí provést výhradně odborník!
- Při odpojování jednotlivých proudových zdrojů musejí být spolehlivě odpojeny všechny síťové přívody a přívody svařovacího proudu od celkového svařovacího systému. (Nebezpečí zpětného napětí!)
- Nespojujte svařovací přístroje s přepínačem polarity (řada PWS) nebo přístroje ke svařování střídavým proudem (AC). Následkem prosté chybné obsluhy může dojít k nedovolenému sčítání svařovacích napětí.



**⚠ VÝSTRAHA****Nebezpečí úrazu použitím nevhodného oděvu!**

Záření, vysoká teplota a elektrické napětí představují nevyhnutelné zdroje nebezpečí během obloukového svařování. Uživatel musí být vybaven kompletními osobními ochrannými pomůckami (OOP). Ochranné pomůcky musí zabránit následujícím rizikům:

- Ochrana dýchacích cest, proti zdraví ohrožujícím látkám a směsím (kouřové plyny a páry) nebo učinit vhodná opatření (odsávání, atd.).
- Svářečská přilba s řádným ochranným zařízením proti ionizujícímu záření (záření IČ nebo UV) a nadměrné teplotě.
- Suchý svářečský oděv (obuv, rukavice a ochrana těla) proti teplému prostředí, s porovnatelnými účinky jako při teplotě vzduchu 100 °C nebo více, popř. proti úrazu elektrickým proudem a práci na součástech pod napětím.
- Ochrana sluchu proti škodlivému hluku.

**⚠ VÝSTRAHA****Nebezpečí úrazu zářením nebo horkem!**

Záření světelného oblouku má za následek poškození pokožky a zraku.

Styk s horkými obrobky a jiskrami má za následek popálení.

- Použijte svářečský štít nebo svářečskou přilbu s dostatečným ochranným stupněm (závisí na způsobu použití)!
- Nosit suchý ochranný oblek (např. svářečský štít, rukavice, atd..) podle příslušných předpisů odpovídající země!
- Nezúčastněné osoby chránit ochrannými záclonami nebo ochrannými přepážkami proti záření a nebezpečí oslnění!

**⚠ VÝSTRAHA****Nebezpečí výbuchu!**

Zdánlivě neškodné látky v uzavřených nádobách mohou v případě ohřátí vytvořit přetlak.

- Nádoby s hořlavými nebo výbušnými kapalinami odstranit z pracovního rozmezí!
- Nepřipustit ohřátí výbušných kapalin, prachů nebo plynů svařováním nebo řezáním!

**Nebezpečí požáru!**

V důsledku vysokých teplot, odletujících jisker, rozžhavených dílů či horké strusky vznikající při svařování může dojít k tvorbě plamenů.

- V okruhu působnosti dávejte pozor na ohniska požáru!
- Nenoste s sebou žádné snadno zápalné předměty, jako např. zápalky nebo zapalovače.
- V okruhu působnosti mějte připravené vhodné hasicí přístroje!
- Z obrobku před začátkem svařování důkladně odstraňte zbytky hořlavých látek.
- Svařené obrobky dále zpracovávajíte teprve po vychladnutí. Nenechávejte je v kontaktu s hořlavým materiálem!

## POZOR



### Kouř a plyny!

Kouř a plyny mohou vést k dýchacím potížím a otrávám! Kromě toho se mohou výpary rozpouštědel (chlorovaný uhlovodík) změnit v důsledku ultrafialového záření světelného oblouku v jedovatý fosgen!

- Zajistit dostatek čerstvého vzduchu!
- Zabránit vniknutí výparů rozpouštědel do oblasti záření světelného oblouku!
- V daném případě používat způsobilý dýchací přístroj!

## POZOR



### Hluková zátěž!

Hluk, přesahující 70dBA, může způsobit trvalé poškození sluchu!

- Používejte vhodnou ochranu sluchu!
- Osoby na pracovišti musí nosit vhodnou ochranu sluchu!



### **Povinnosti provozovatele!**

**Při provozu zařízení je nutno dodržovat příslušné tuzemské vyhlášky a zákony!**

- **Národní verze rámcové směrnice (89/391/EWG)89/391/EHS k realizaci opatření ke zlepšení bezpečnosti a ochrany zdraví zaměstnanců při práci i příslušné samostatné směrnice.**
- **Především směrnice (89/655/EWG) 89/655/EHS o minimálních předpisech pro bezpečnost a ochranu zdraví při práci a o používání ochranných pomůcek zaměstnanci při práci.**
- **Předpisy pro bezpečnost práce a prevenci nehod příslušné země.**
- **Instalace a používání přístroje dle IEC 60974 ČSN EN 60974-9.**
- **Uživatel musí být v pravidelných intervalech školen o bezpečnosti práce.**
- **Pravidelná kontrola přístroje dle IEC 60974 ČSN EN 60974-4.**



**V případě škod způsobených cizími komponentami zaniká záruka výrobce!**

- **Používat výhradně systémové komponenty a doplňky (proudové zdroje, svařovací hořáky, držáky elektrod, dálkové ovladače, náhradní a opotřebitelné díly, atd.) z našeho dodávaného sortimentu!**
- **Komponentu příslušenství připojte k odpovídající přípojné zásuvce pouze při vypnutém svářecím přístroji a zajistěte ji.**



**Požadavky pro připojení k veřejné napájecí síti**

**Přístroje s vysokým výkonem mohou množstvím proudu, který odebírají ze sítě, ovlivnit kvalitu sítě. U některých typů přístrojů proto mohou platit omezení v oblasti připojení nebo požadavky na maximální možnou impedanci nebo na minimální kapacitu napájení v rozhraní s veřejnou sítí (společný přípojovací bod PCC). I zde upozorňujeme na technické údaje přístrojů. V tomto případě odpovídá provozovatel nebo uživatel přístroje za zjištění možnosti připojení a připojení přístroje po případné konzultaci s provozovatelem sítě.**

**⚠ POZOR****Elektromagnetická pole!**

Proudový zdroj může být zdrojem elektrických nebo elektromagnetických polí, která mohou poškodit funkci elektronických zařízení jako přístrojů na elektronické zpracování dat, CNC přístrojů, telekomunikačních vedení, síťových nebo signálních vedení a kardiostimulátorů.



- Dodržovat předpisy pro údržbu > viz kapitola 6.3!
- Svařovací vedení úplně odvinout!
- Přístroje nebo zařízení citlivá na záření příslušně zastínit!
- Funkce kardiostimulátorů může být negativně ovlivněna (podle potřeby se obrátit na lékaře).



Podle IEC 60974-10 jsou svařovací přístroje rozděleny do dvou tříd elektromagnetické kompatibility (třída elektromagnetické kompatibility je uvedena v části Technické údaje) > viz kapitola 8:



**Třída A** Přístroje nejsou určeny k použití v obytných oblastech, ve kterých je elektrická energie odebírána z veřejné sítě, dodávající nízké napětí. Při zajišťování elektromagnetické kompatibility u přístrojů třídy A může v těchto oblastech dojít k problémům, jak z důvodu spojených s vodiči, tak i k problémům z důvodu vzniku rušivých signálů.



**Třída B** Přístroje splňují požadavky elektromagnetické kompatibility v průmyslových a obytných oblastech, včetně obytných oblastí napojených na veřejnou síť dodávající nízké napětí.

**Zřízení a provoz**

Při provozu elektrické svářečky může v ojedinělých případech dojít k elektromagnetickému rušení, i když svařovací přístroj splňuje emisní limity v souladu s normou. Za rušení, které vzniká při svařování, nese odpovědnost uživatel.

Při **posuzování** možných elektromagnetických problémů v okolí musí uživatel vzít v úvahu následující body: (viz též ČSN EN 60974-10 příloha A)

- Síťové, řídicí, signální a telekomunikační vodiče
- Rádia a televizní přijímače
- Počítače a jiná řídicí zařízení
- Bezpečnostní zařízení
- Zdraví osob v okolí, především pak osob s kardiostimulátory nebo naslouchadly
- Kalibrační a měřicí zařízení
- Odolnost proti rušení jiných zařízení v okolí
- Denní doba, ve které musejí být prováděny svařovací práce

**Doporučení ke snížení rušivých signálů**

- Připojení na síť, např. další síťový filtr nebo stínění kovovou trubkou
- Údržba elektrické svářečky
- Použití co nejkratších svařovacích kabelů a vedení kabelů pohromadě u podlahy
- Vyrovnání potenciálů
- Uzemnění obrobku. V případech, které neumožňují použití přímého uzemnění obrobku, musí být spojení zajištěno pomocí vhodných kondenzátorů.
- Stínění jiných zařízení v okolí nebo kompletního svařovacího zařízení

## 2.4 Přeprava a instalace

### VÝSTRAHA



**Nebezpečí úrazu následkem chybné manipulace s lahvemi ochranného plynu!**

**Nesprávná manipulace a nedostatečné upevnění lahví ochranného plynu mohou mít za následek vážné úrazy!**

- Respektujte pokyny výrobce plynu a předpisy pro stlačený plyn!
- Lahve ochranného plynu se nesmějí upevňovat za ventil!
- Zabraňte zahřívání lahví ochranného plynu!

### POZOR



**Nebezpečí úrazu vyplývající z napájecích kabelů!**

**Při transportu mohou neoddělená napájecí vedení (síťová vedení, řídicí vedení, atd.) zapříčinit nebezpečí, jako např. převrácení připojených přístrojů a poranění osob!**

- Před transportem odpojte napájecí kabely!



**Nebezpečí převrácení!**

**Při přemísťování a instalaci přístroje se může přístroj převrátit a zranit osoby nebo se poškodit. Bezpečnost proti převrácení je zajištěna do úhlu naklonění 10° (odpovídá IEC 60974-1).**

- Přístroj instalujte a transportujte pouze na rovném, pevném podkladu!
- Nástavné díly je nutno zajistit vhodnými prostředky!



**Přístroje jsou koncipovány k provozu ve svislé poloze!**

**Provoz v neschválených polohách může způsobit poškození přístroje.**

- **Přeprava a provoz výhradně ve vzpřímené poloze!**



**V důsledku neodborného připojení se mohou poškodit komponenty příslušenství a proudový zdroj!**

- **Komponentu příslušenství připojit a zajistit pouze při vypnutém přístroji k odpovídající zásuvce.**
- **Podrobné popisy příslušné komponenty příslušenství najdete v návodu k použití!**
- **Komponenty příslušenství jsou automaticky rozlišeny po zapnutí proudového zdroje.**



**Ochranné čepičky proti prachu chrání kabelové koncovky a tudíž přístroj před znečištěním a poškozením.**

- **Není-li k přípoji připojena žádná komponenta příslušenství, musí být nasazena ochranná čepička proti prachu.**
- **V případě vady nebo její ztráty musí být ochranná čepička proti prachu nahrazena!**

### 3 Použití k určenému účelu

#### VÝSTRAHA



**Nebezpečí v důsledku neúčelového použití!**

Přístroj je vyroben podle současného stavu techniky a pravidel, popř. norem pro použití v průmyslu a řemesle. Je určen pouze pro metody svařování uvedené na typovém štítku. V případě neúčelového použití může od přístroje hrozit nebezpečí pro osoby, zvířata a věcné škody. Za všechny z toho vyplývající škody se nepřijímá žádné ručení!

- Přístroj používat výhradně účelově a poučeným, odborným personálem!
- Na přístroji neprovádět žádné neoborné změny nebo přestavby!

Přístroj pro obloukové svařování ke svařování-MSG (svařování v ochranné atmosféře plynu) a s další metodou svařování MMA-. Komponenty příslušenství mohou event. rozšířit rozsah funkcí (viz příslušnou dokumentaci ve stejnojmenné kapitole).

### 3.1 Související platné podklady

#### 3.1.1 Záruka



*Další informace jsou uvedeny v přiložené brožuře „Warranty registration“ a v našich informacích týkajících se záruky, údržby a kontroly na adrese [www.ewm-group.com](http://www.ewm-group.com)!*

#### 3.1.2 Prohlášení o shodě



Označený přístroj odpovídá svou koncepcí a konstrukcí směrnici ES:

- Směrnice nízkého napětí (LVD)
- Směrnice elektromagnetické kompatibility (EMC)
- Restriction of Hazardous Substance (RoHS)

V případě neoprávněných změn, neoborných oprav, nedodržení lhůt k „zařízení pro obloukové svařování – kontrola a zkoušení v provozu“ anebo nepovolených modifikací, které nejsou výslovně autorizovány společností EWM, zaniká platnost tohoto prohlášení. Ke každému výrobku je přiloženo originální specifické prohlášení o shodě.

#### 3.1.3 Svařování v prostředí se zvýšeným ohrožením elektrickým proudem



Přístroje odpovídají EU normám IEC / DIN EN 60974, VDE 0544 a jsou konstruovány pro prostředí se zvýšeným elektrickým nebezpečím.

#### 3.1.4 Servisní podklady (náhradní díly a schémata zapojení)

#### VÝSTRAHA



**Neoborné opravy a modifikace jsou zakázány!**

**K zabránění úrazům a poškození přístroje, smí přístroj opravovat resp. modifikovat pouze kvalifikované, oprávněné osoby!**

**V případě neoprávněných zásahů zaniká záruka!**

- Případnou opravou pověřte oprávněné osoby (vycvičený servisní personál)!

Originály schémat zapojení jsou přiložené k přístroji.

Náhradní díly je možné získat u oprávněných smluvních prodejců.

#### 3.1.5 Kalibrace / validace



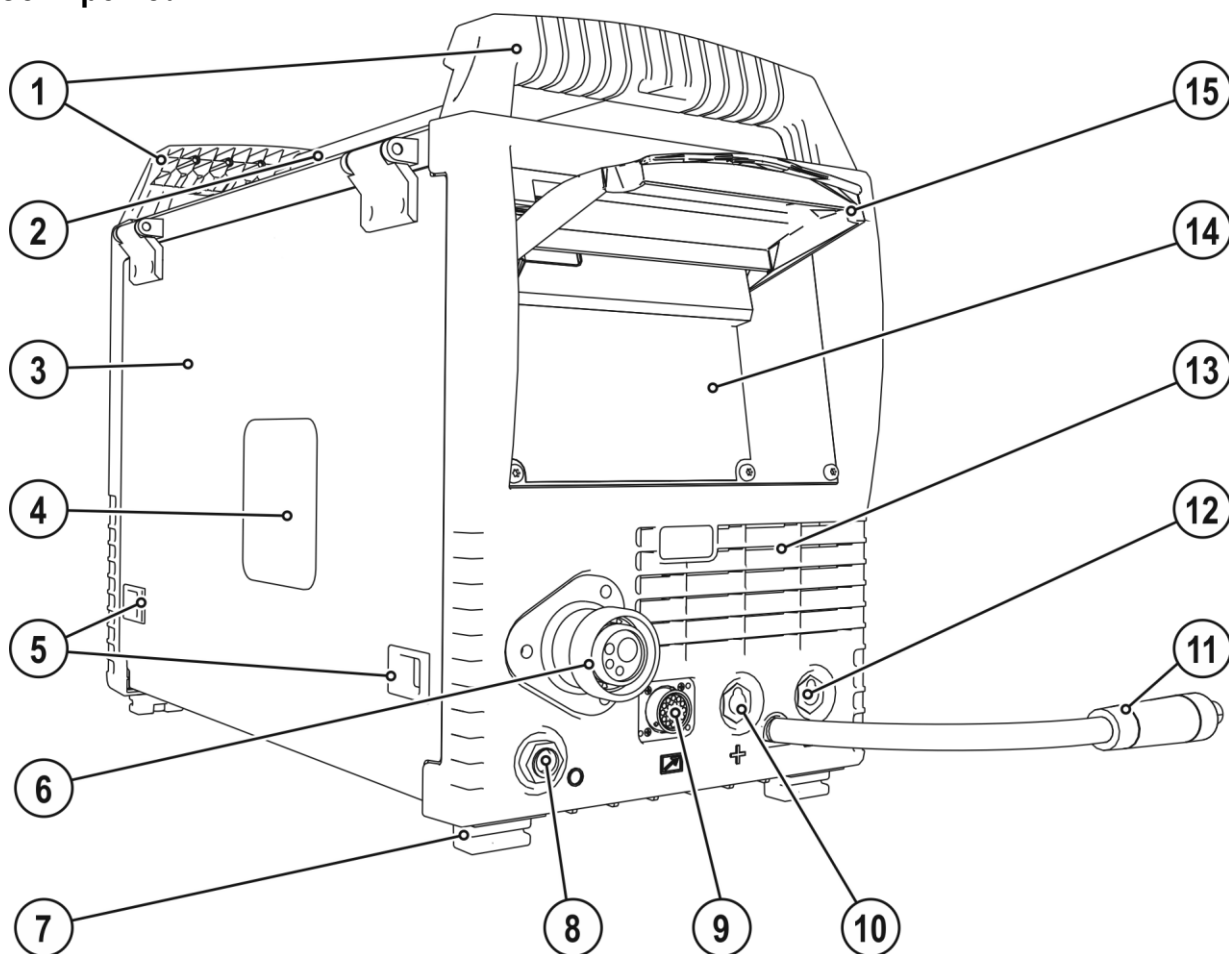

Tímto potvrzujeme, že tento přístroj byl přezkoušen v souladu s platnými normami IEC/EN 60974, ISO/EN 17662, EN 50504 pomocí kalibrovaných měřicích prostředků a dodržuje dovolené tolerance. Doporučený interval kalibrace: 12 měsíců

## 4 Popis přístroje - rychlý přehled

### 4.1 Čelní pohled



Obrázek 4-1



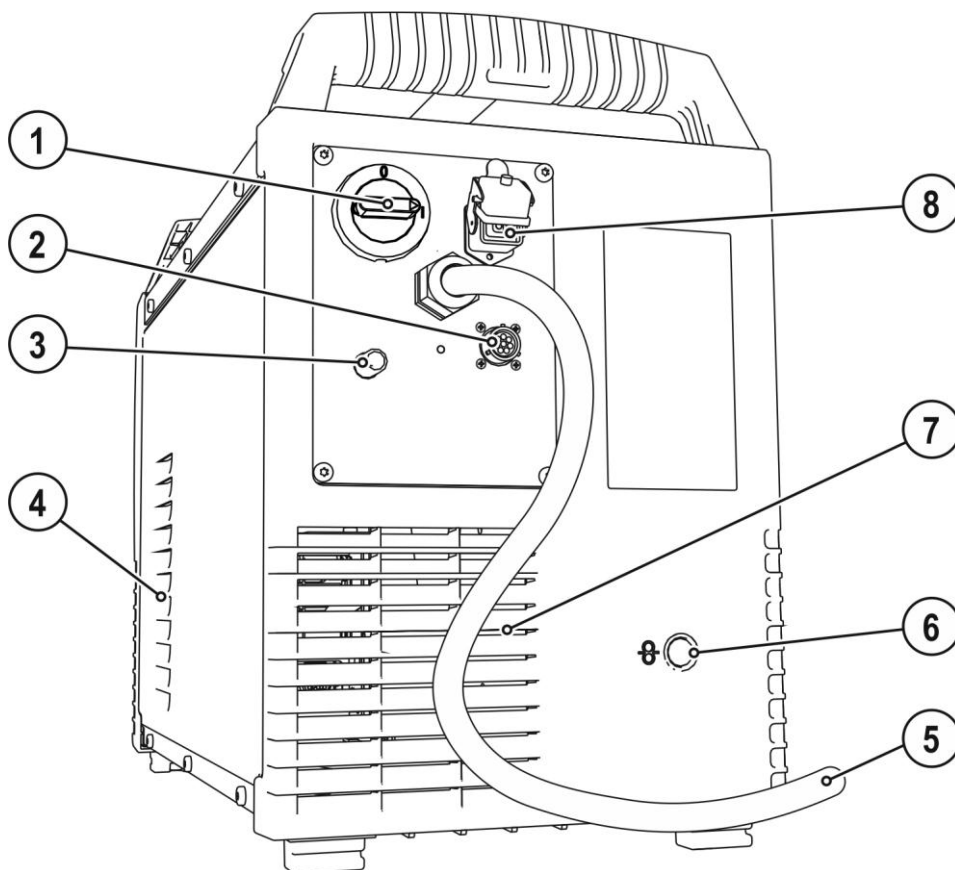

Pol.	Symbol	Popis
1		<b>Přepravní držadlo</b>
2		<b>Přepravní tyč</b>
3		<b>Ochranný kryt</b> Kryt pohonu posuvu drátu a dalších ovládacích prvků. Na vnitřní straně jsou umístěny v závislosti na sérii přístroje další nálepky s informacemi o opotřebitelných součástech a seznamech úloh.
4		<b>Displej cívky drátu</b> Kontrola zásoby drátu
5		<b>Šoupátkový uzávěr, blokování ochranné klapky</b>
6		<b>Přípojka svařovacího hořáku (centrální přípojka Euro nebo Dinse)</b> Integrované kontakty pro svařovací proud, ochranný plyn a hořák
7		<b>Patky přístroje</b>
8		<b>Parkovací zásuvka, zástrčka pro volbu polaritu</b> Upevnění zástrčky pro volbu polaritu při ručním svařování elektrodou nebo při transportu.
9		<b>Zdířka přípoje 19 pólová (analogová)</b> Pro připojení analogových komponent příslušenství (dálkový ovladač, ovládací vedení hořáku, atd.)
10		<b>Připojovací zdířka, svařovací proud „+“</b> <ul style="list-style-type: none"> <li>• ----- Svařování MIG/MAG: připojení svařovacího proudu pro svařovací hořák</li> <li>• ----- Svařování MIG/MAG plněným drátem: připojení obrobku</li> <li>• ----- Ruční svařování elektrodou: připojení obrobku</li> </ul>
11		<b>Kabel pro svařovací proud, volba polarity</b> Svařovací proud k centrálnímu přípoji/hořáku, umožňuje změnu polarity. <ul style="list-style-type: none"> <li>• ----- MIG/MAG: kabelovou koncovkou, svařovací proud "+"</li> <li>• ----- Samočinně chráněným výplňovým drátem</li> </ul>
12		<b>Připojovací zdířka, svařovací proud „-“</b> <ul style="list-style-type: none"> <li>• ----- Svařování MIG/MAG: připojení obrobku</li> <li>• ----- Svařování MIG/MAG plněným drátem: připojení svařovacího proudu pro svařovací hořák</li> <li>• ----- Ruční svařování elektrodou: připojení držáku elektrod</li> </ul>
13		<b>Vstupní otvory chladícího vzduchu</b>
14		<b>Řízení zařízení &gt; viz kapitola 4.3</b>
15		<b>Ochranné víčko</b>

## 4.2 Zadní pohled



Obrázek 4-2



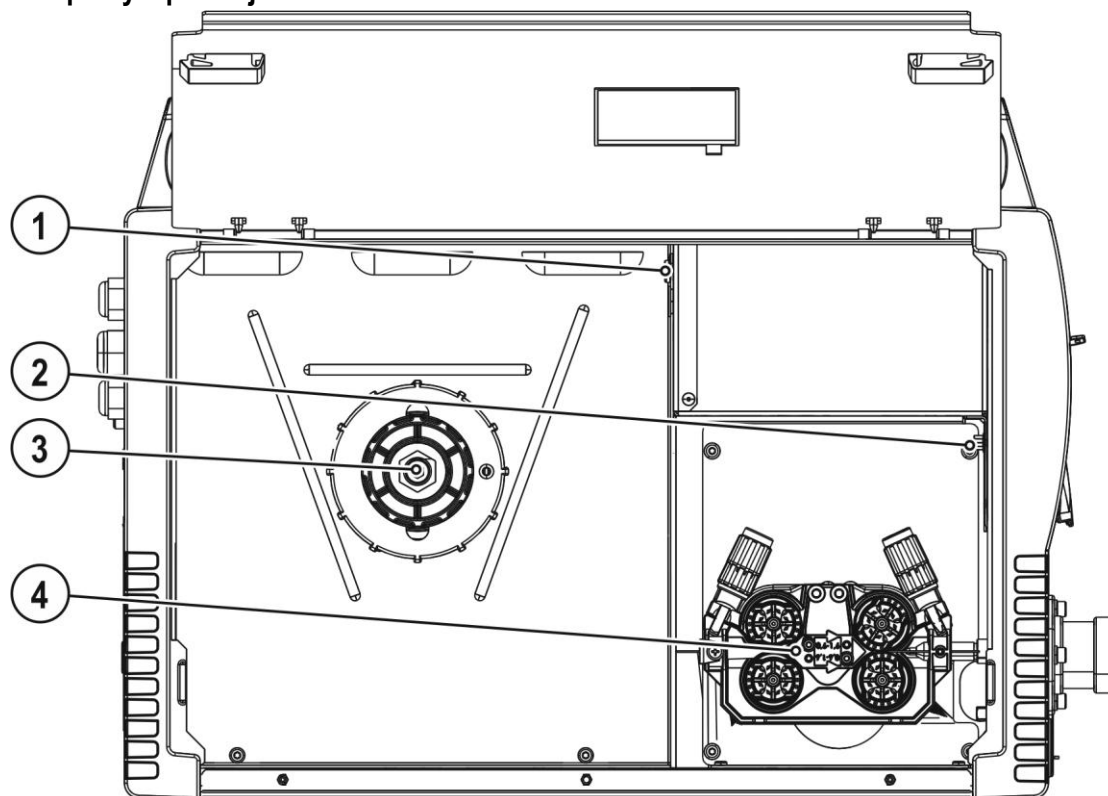

Pol.	Symbol	Popis
1		Hlavní vypínač, Přístroj zapnut/vypnut
2		Připojovací zdiřka 8pólová Řídící vedení chladicího zařízení
3		Připojovací vsuvka G $\frac{1}{4}$ ", připojení ochranného plynu
4		Vstupní otvory chladicího vzduchu
5		Síťový přívodní kabel
6		Vstupní otvor externího podávání drátu Připravený otvor ve skříni k použití pro externí podávání drátu.
7		Výstupní otvory chladicího vzduchu
8		Připojovací zdiřka, 4pólová Napájení chladicího zařízení napětím

## 4.2.1 Obslužné prvky v přístroji



Obrázek 4-3





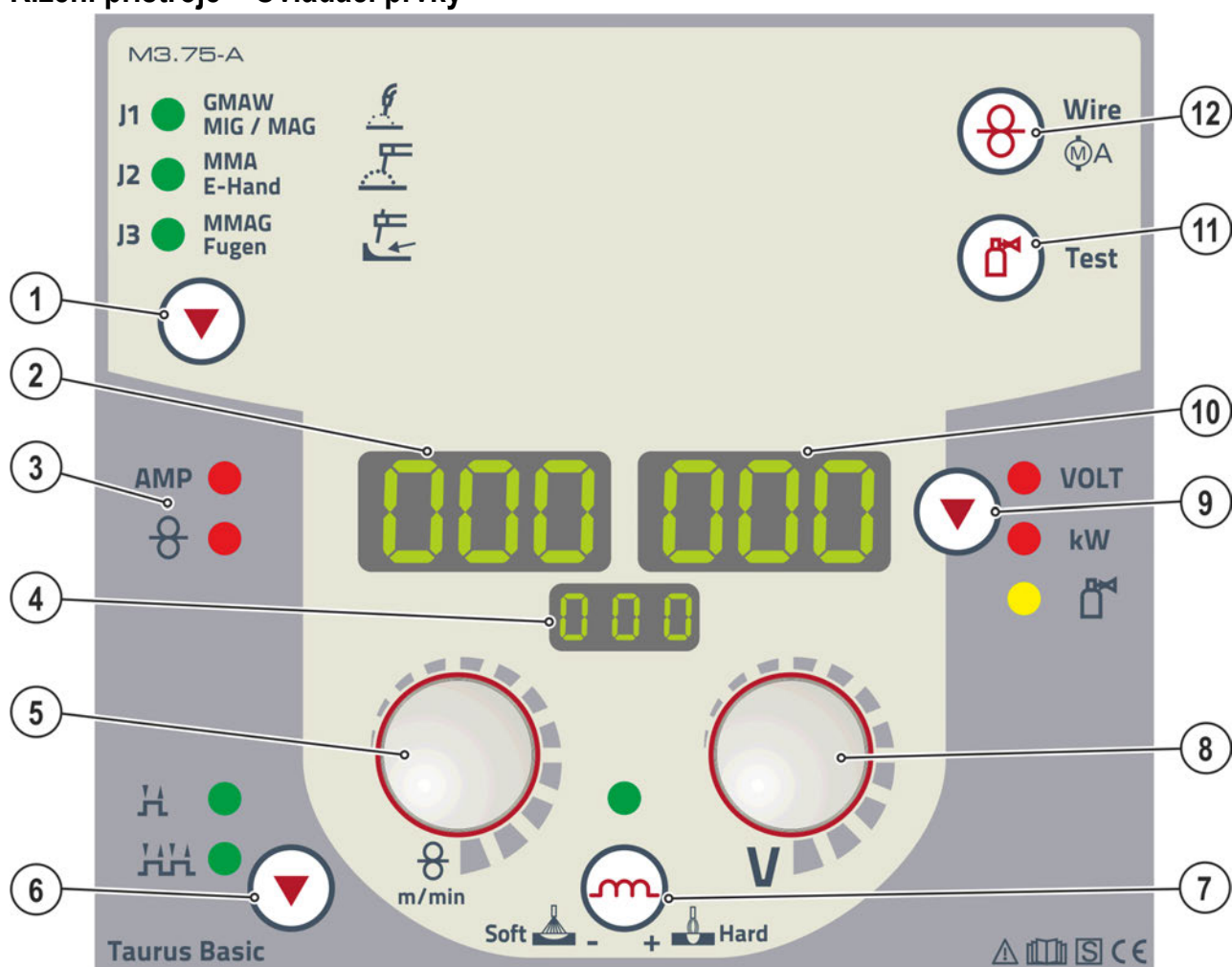



Pol.	Symbol	Popis
1		<b>Tlačítko, Automatická pojistka</b> Zajištění napájecího napětí motoru podavače drátu vypadlou pojistku zapnout stisknutím
2		<b>Připojovací zásuvka D-Sub 9pólová</b> V této řadě přístrojů výhradně k servisním účelům (kvalifikovaný personál)
3		<b>Upevnění cívky drátu</b>
4		<b>Jednotka pro posuv drátu</b>

## 4.3 Řízení přístroje – Ovládací prvky



Obrázek 4-4

Pol.	Symbol	Popis
1	▼	<b>Tlačítko, Metoda svařování</b> J1 ----- Svařování MIG/MAG J2 ----- Ruční svařování elektrodou J3 ----- Vypalování drážek
2	000	<b>Zobrazení, vlevo</b> Svařovací proud, rychlost drátu
3		<b>Indikace stavu</b> AMP ----- Kontrolka indikace svařovacího proudu ⊗ ----- Kontrolka indikace rychlosti drátu
4	000	<b>Zobrazení, metoda svařování</b> J1 ----- svařování MIG/MAG J2 ----- ruční svařování obalenou elektrodou J3 ----- drážkování
5	⊗	<b>Otočný knoflík, nastavení svařovacích parametrů</b> K nastavení svařovacího výkonu, k volbě JOB (svařovacího úkolu) a k nastavení dalších svařovacích parametrů.
6	▼	<b>Tlačítko, výběr druhu provozu</b> H ----- 2-taktní HH ----- 4-taktní

Pol.	Symbol	Popis
7		<b>Tlačítko, účinek tlumivky (dynamika svařovacího oblouku)</b>  Hard ----- svařovací oblouk tvrdší a užší  Soft ----- svařovací oblouk měkčí a širší
8		<b>Otočný ovladač svařovacího napětí</b> Nastavení svařovacího napětí od min. do max. (dvoutlačítkové ovládání: Rychlost drátu/svařovací napětí)
9		<b>Tlačítko, výběr parametrů vpravo/režim úspory energie</b> VOLT----- Svařovací napětí kW ----- Indikace svařovacího výkonu  ----- Průtokové množství plynu (volitelně) Režim úspory energie dlouhým stisknutím a podržením tlačítka.
10		<b>Zobrazení, vpravo</b> Napětí pro svařování, svařovací výkon, proud motoru (pohon posuvu drátu) během navlékání drátu, množství průtoku ochranného plynu (volitelné příslušenství)
11		<b>Tlačítko testování plynu / proplach svazku hadic</b>
12		<b>Tlačítko, zavádění drátu</b> Zavádění drátové elektrody bez napětí a plynu skrze svazek hadic až ke svařovacímu hořáku > viz kapitola 5.3.2.4.

## 5 Konstrukce a funkce

### ⚠ VÝSTRAHA



#### Nebezpečí poranění elektřinou!

**Dotknutí se vodivých částí, např. zdírek pro svařovací proud, může být životu nebezpečné!**

- Mějte na zřeteli bezpečnostní upozornění na prvních stránkách návodu k použití!
- Příklad smí uvádět do provozu výhradně osoby, které mají odpovídající znalosti o zacházení s obloukovými svařovacími přístroji.
- Spojovací a svařovací kabely (např. držáky elektrod, svařovací hořáky, zemnicí kabely, rozhraní) připojujte pouze k vypnutému přístroji!

### 5.1 Přeprava a instalace

### ⚠ VÝSTRAHA



#### Nebezpečí poranění elektřinou!

**Dotknutí se vodivých částí, např. zdírek pro svařovací proud, může být životu nebezpečné!**

- Mějte na zřeteli bezpečnostní upozornění na prvních stránkách návodu k použití!
- Příklad smí uvádět do provozu výhradně osoby, které mají odpovídající znalosti o zacházení s obloukovými svařovacími přístroji.
- Spojovací a svařovací kabely (např. držáky elektrod, svařovací hořáky, zemnicí kabely, rozhraní) připojujte pouze k vypnutému přístroji!



#### Nebezpečí úrazu následkem nesprávné přepravy přístrojů, se kterými nelze manipulovat pomocí jeřábu!

**Manipulace pomocí jeřábu a zavěšení přístroje je zakázáno! Příklad může spadnout a zranit osoby!  
Rukojeti, popruhy nebo držáky jsou vhodné výhradně k ruční přepravě!**

- Příklad není určen k manipulaci pomocí jeřábu nebo k zavěšení!



**Přečtěte si dokumentace všech systémových komponent resp. součástí příslušenství a dodržujte je!**

#### 5.1.1 Okolní podmínky



**Příklad nesmí být nainstalován a provozován venku, ale pouze na vhodném, dostatečně nosném a rovném podkladu!**

- **Provozovatel musí zajistit rovnou podlahu odolnou proti skluzu a dostatečné osvětlení pracoviště.**
- **Vždy musí být zajištěna bezpečná obsluha přístroje.**



**Neobvykle velké množství prachu, kyselin, korozivních plynů nebo látek může příklad poškodit.**

- **Zabraňte vzniku velkého množství kouře, páry, olejové mlhy a prachu po broušení!**
- **Zabraňte přítomnosti vzduchu s obsahem solí (mořský vzduch)!**

##### 5.1.1.1 Za provozu

**Rozsah teplot okolního vzduchu:**

- -25 °C až +40 °C

**relativní vlhkost vzduchu:**

- do 50 % při 40 °C
- do 90 % při 20 °C

##### 5.1.1.2 Přeprava a skladování

**Uskladnění v uzavřené místnosti, rozsah teplot okolního vzduchu:**

- -30 °C až +70 °C

**Relativní vlhkost vzduchu**

- do 90 % při 20 °C

### 5.1.2 Chlazení přístroje



*Nedostatečné větrání vede k poklesu výkonu a poškození přístroje.*

- *Dodržujte okolní podmínky!*
- *Vstupní a výstupní otvory pro chladicí vzduch nechte volné!*
- *Dodržte minimální vzdálenost 0,5 m od překážek!*

### 5.1.3 Vedení obrobku, všeobecně

#### POZOR



**Nebezpečí popálení neodborným připojením svařovacího proudu!**

Kvůli nezajištěným zástrčkám svařovacího proudu (připojení přístroje) nebo znečištění u připojení obrobku (barva, koroze) se mohou tato spojovací místa a vedení zahřívát a při dotyku způsobit popáleniny!

- Kontakty svařovacího proudu každý den přezkoušejte a případně je zajistěte otočením doprava.
- Místo připojení obrobku pořádně vyčistěte a bezpečně upevněte! Konstrukční části obrobku nepoužívat jako zpětné vedení svařovacího proudu!

### 5.1.4 Ochranná klapka, řídicí jednotka přístroje

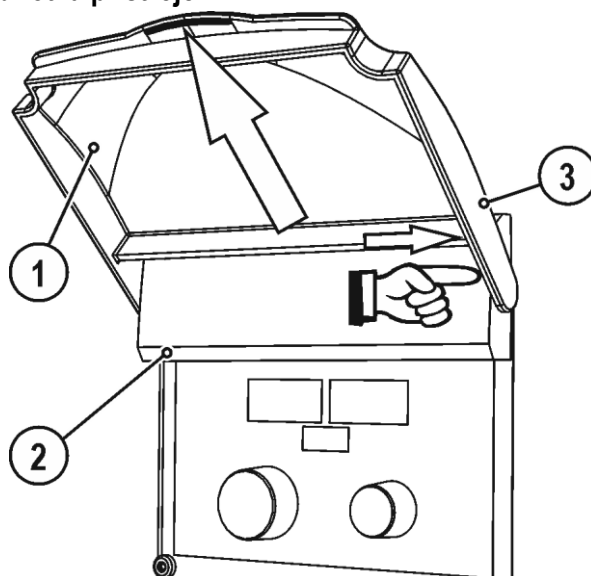

Obrázek 5-1

Pol.	Symbol	Popis
1		Ochranné víčko
2		Odnímatelný kryt
3		Upevňovací rameno, ochranné víčko

- Zatláče pravé upevňovací rameno ochranného víčka doprava a vyjměte ochranné víčko.

## 5.1.5 Chlazení svařovacího hořáku

### 5.1.5.1 Připoj chladicího modulu

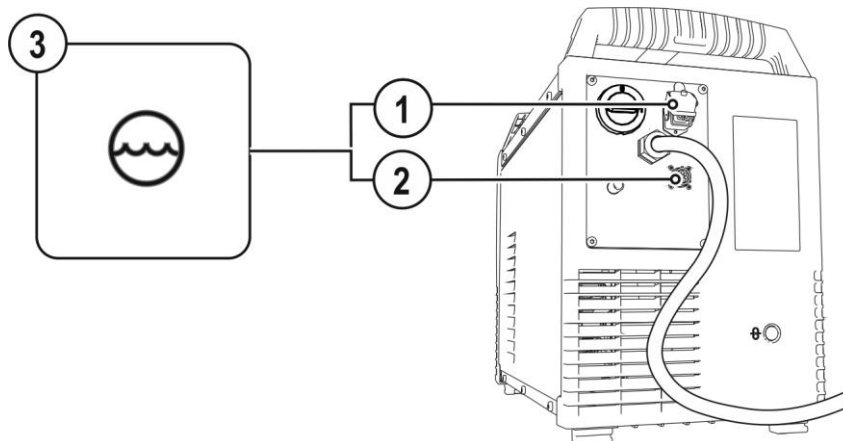

Obrázek 5-2

Pol.	Symbol	Popis
1		<b>Připojovací zdířka, 4pólová</b> Napájení chladicího zařízení napětím
2		<b>Připojovací zdířka 8pólová</b> Řídící vedení chladicího zařízení
3		<b>Chladicího modulu</b>

- 4 pólovou zástrčku napájecího vedení chladicího přístroje zastrčte do 4 pólové zásuvky svářečky a zde ji zajistěte.
- 8 pólovou zástrčku řídicího vedení chladicího přístroje zastrčte do 8 pólové zásuvky svářečky a zde ji zajistěte.



### 5.1.6 Pokyny k instalaci vedení svařovacího proudu

- ☞ *Nesprávně položené vedení svařovacího proudu může vyvolat poruchy (kolísání) svařovacího oblouku!*
- ☞ *Zemnicí kabel a svazek hadic ze zdroje svařovacího proudu bez vysokofrekvenčního zapalovacího zařízení (MIG/MAG) ved'te pokud možno podélně paralelně a těsně vedle sebe.*
- ☞ *Zemnicí kabel a svazek propojovacích hadic zdroje svařovacího proudu s vysokofrekvenčním zapalovacím zařízením (WIG) položte paralelně ve vzdálenosti cca 20 cm tak, aby nedošlo k vysokofrekvenčním výbojům.*
- ☞ *Vždy dodržujte minimální vzdálenost cca 20 cm nebo větší od vodičů jiných zdrojů svařovacího proudu tak, aby nedošlo ke vzájemnému ovlivňování.*
- ☞ *Kabely nesmějí být zásadně delší než je nutné. K dosažení optimálních výsledků svařování max. 30 m (zemnicí kabel + svazek propojovacích hadic + kabel hořáku).*

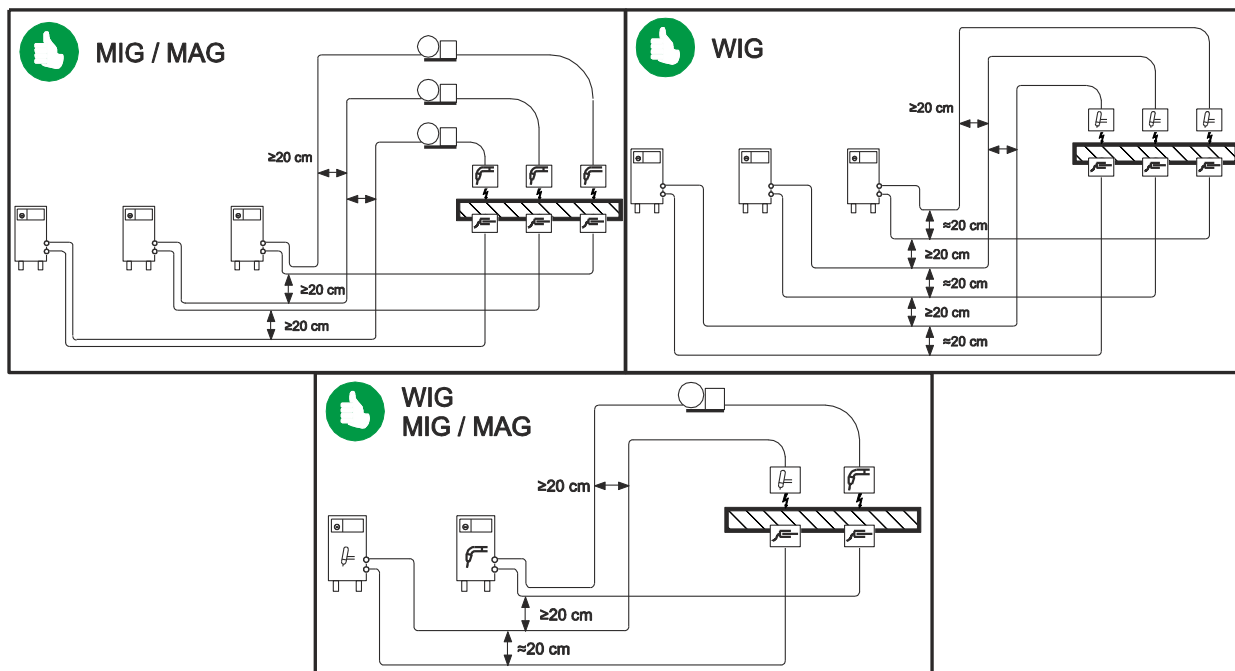

Obrázek 5-3

- ☞ *Použijte pro každý svářecí přístroj vlastní zemnicí kabel k obrobku!*

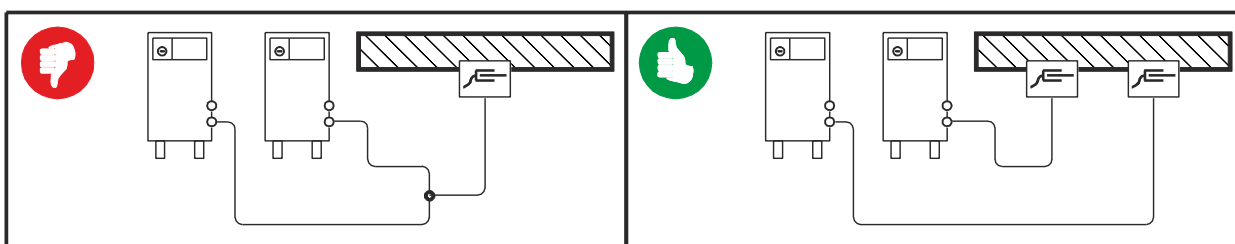

Obrázek 5-4

**Vedení svařovacího proudu, svazky hadic svařovacích hořáků a svazky propojovacích hadic úplně odviňte. Zabraňte vzniku smyček!**

**Kabely nesmějí být zásadně delší než je nutné.**

**Přebytečnou délku kabelů pokládejte do oblouků.**

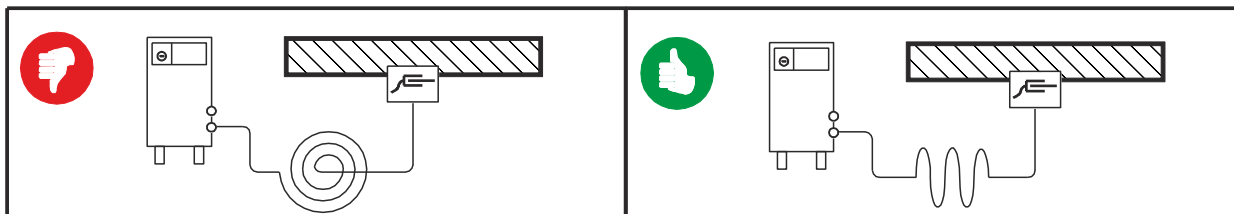

Obrázek 5-5

## 5.1.6.1 Bludné svařovací proudy

### **VÝSTRAHA**



**Nebezpečí poranění bludnými svařovacími proudy!**

**Bludné svařovací proudy mohou poškodit ochranné vodiče, přístroje a elektrická zařízení, způsobit přehřívání součástí a následně vyvolat požár.**

- Pravidelně kontrolujte utažení všech kontaktů svařovacího proudu a elektricky perfektní připojení.
- Všechny elektricky vodivé součásti proudového zdroje, jako jsou kryt, vozík, jeřábový rám, instalujte, upevněte nebo zavěste tak, aby byly elektricky izolované!
- Nepokládejte na proudové zdroje, vozíky, jeřábové rámy apod. elektrické provozní prostředky, jako jsou vrtačky, úhlové brusky apod., bez elektrické izolace!
- Odkládejte svařovací hořáky a držáky elektrod pokud je nepoužíváte vždy tak, aby byly elektricky izolované!

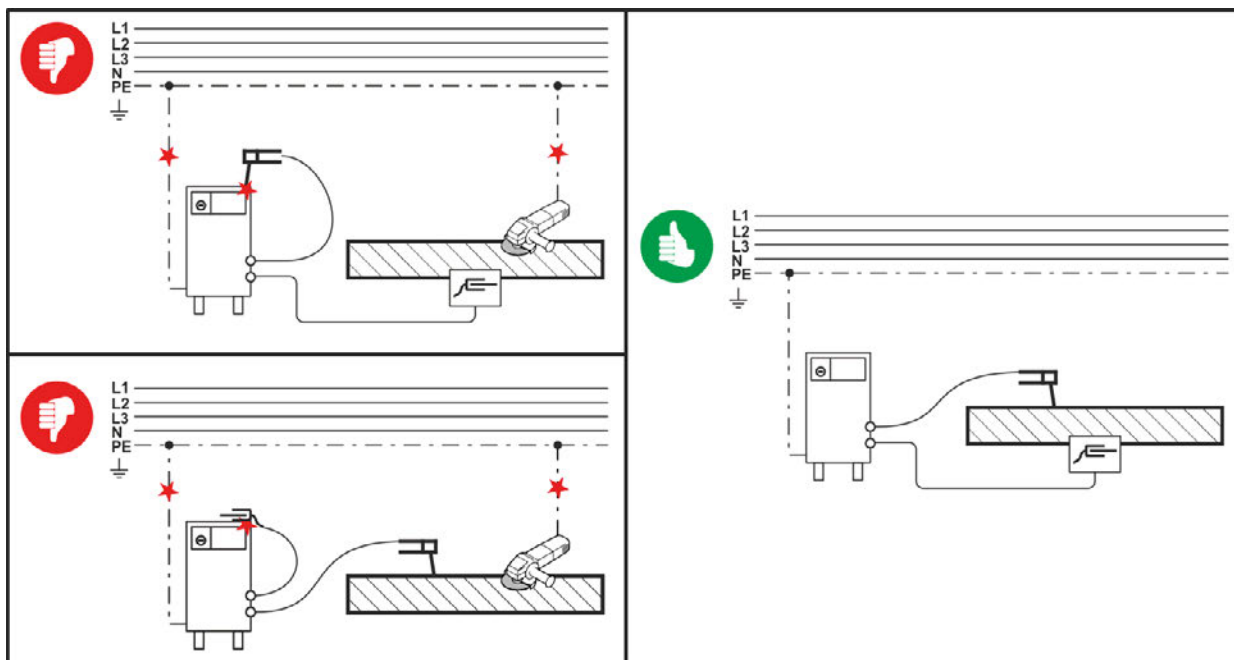

Obrázek 5-6

## 5.1.7 Připojení na síť

## ⚠ NEBEZPEČÍ

**Nebezpečí při nesprávném připojení na síť!**

**Nesprávné připojení na síť může mít za následek úrazy osob nebo vznik hmotných škod!**

- Přístroj připojte výhradně k zásuvce s předpisově připojeným ochranným vodičem.
- Síťové napětí uvedené na výkonovém štítku musí souhlasit s napájecím napětím.
- Je-li třeba připojit novou síťovou zástrčku, smí tuto instalaci provést výhradně kvalifikovaný elektrikář podle zákonů a předpisů platných v zemi použití!
- Kvalifikovaný elektrikář musí pravidelně provádět kontroly síťových zástrček, zásuvek a přívodních kabelů!
- V generátorovém chodu je nezbytné provést uzemnění generátoru v souladu s návodem k obsluze. Vytvořená síť musí být vhodná k provozu přístrojů podle třídy ochrany I.

## 5.1.7.1 Druh sítě



**Přístroj smíte připojit a provozovat s následujícími systémy:**

- **Třífázový 4vodičový systém s uzemněným neutrálním vodičem, nebo**
- **Třífázový 3vodičový systém s uzemněním k libovolnému místu, např. k vnějšímu vodiči**

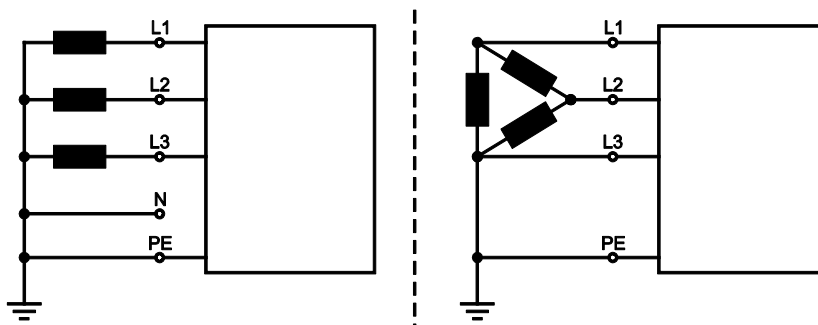

Obrázek 5-7

## Legenda

Pol.	Označení	Rozlišovací barva
L1	Vnější vodič 1	hnědá
L2	Vnější vodič 2	černá
L3	Vnější vodič 3	šedá
N	Neutrální vodič	modrá
PE	Ochranný vodič	zelenožlutý

- Zastrčte síťovou zástrčku vypnutého přístroje do příslušné zásuvky.

## 5.1.8 Zásobení ochranným plynem

**⚠ VÝSTRAHA**



**Nebezpečí úrazu následkem chybné manipulace s lahvemi ochranného plynu!**  
**Nesprávné nebo nedostatečné upevnění lahví ochranného plynu může mít za následek vážné úrazy!**

- Lahve ochranného plynu uložte do k tomu určených držáků a zajistěte bezpečnostními prvky (řetěz/popruh)!
- Upevnění musí být umístěno v horní polovině lahve ochranného plynu!
- Zajišťovací prvky musejí těsně přiléhat k obvodu lahve!

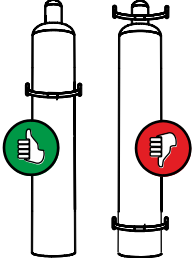



**Neomezovaný přívod ochranného plynu od láhve s ochranným plynem ke svařovacímu hořáku je základním předpokladem pro optimální výsledky svařování. Ucpaný přívod ochranného plynu proto může vést k poškození svařovacího hořáku!**

- **Nepoužíváte-li přípojku ochranného plynu, nasad'te zpět žlutý ochranný klobouček!**
- **Všechna spojení ochranného plynu musí být plynotěsná!**

## 5.1.9 Přípojka redukčního ventilu

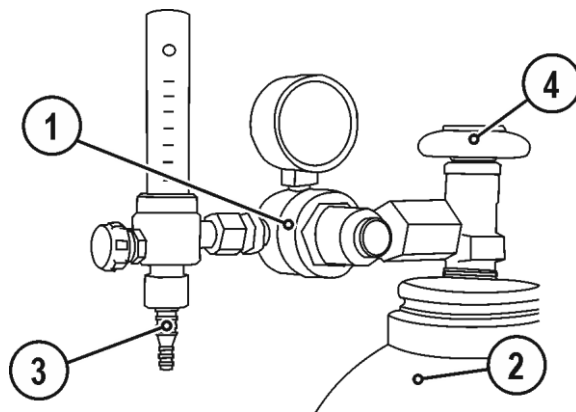

Obrázek 5-8

Pol.	Symbol	Popis
1		Redukční ventil
2		Láhev s ochranným plynem
3		Výstupní stranu redukčního ventilu
4		Ventil láhve

- Před připojením redukčního ventilu k láhvi na ochranný plyn otevřete krátce ventil láhve, aby se vyfoukla veškerá případná nečistota.
- Našroubujte plynotěsně redukční ventil na ventil láhve na plyn.
- Na výstupní stranu redukčního ventilu našroubujte převlečnou matku přípojky plynové hadice.

## 5.1.9.1 Připojení hadice na ochranný plyn

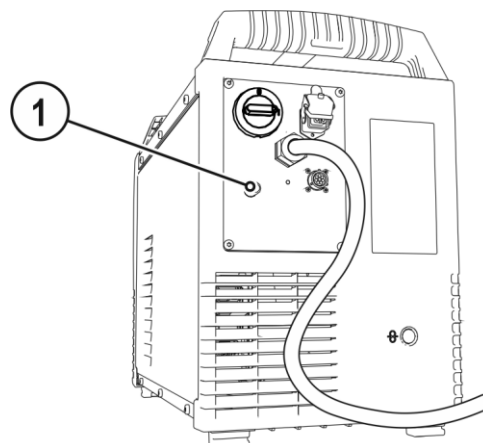

Obrázek 5-9

Pol.	Symbol	Popis
1		Připojovací vsuvka G $\frac{1}{4}$ " , připojení ochranného plynu

- Přepadovou matici vedení ochranného plynu připevnit k přípojně vsuvce G $\frac{1}{4}$ ".

## 5.1.10 Testování plynu – nastavení množství ochranného plynu

Jak příliš nízké, tak i příliš vysoké nastavení ochranného plynu může mít za následek přístup vzduchu k tavné lázni, a tím může docházet ke vzniku pórů. Přizpůsobit množství ochranného plynu, aby odpovídalo svařovacímu úkolu!

- Otevřete pomalu ventil láhve na plyn.
- Otevřete redukční ventil.
- Hlavním vypínačem zapněte proudový zdroj.
- Podle aplikace nastavte na redukčním ventilu množství plynu.
- Testování plynu můžete inicializovat krátkým stisknutím tlačítka „Testování plynu/proplach svazku hadic“<sup>4</sup> buď na ovládací jednotce nebo pod ochrannou klapkou v blízkosti pohonu posuvu drátu (svařovací napětí a motor posuvu drátu zůstávají vypnuté – bez náhodného zapálení svařovacího oblouku).

Ochranný plyn proudí po dobu cca 25 vteřin nebo do opětovného stisknutí tlačítka.

### Pokyny k nastavení

Metoda svařování	Doporučené množství ochranného plynu
Svařování MAG	Průměr drátu x 11,5 = l/min.
Pájení MIG	Průměr drátu x 11,5 = l/min.
Svařování MIG (hliník)	Průměr drátu x 13,5 = l/min. (100% argon)
WIG	Průměr plynové trysky v mm odpovídá l/min. průtoku plynu

### Plynové směsi nasycené heliem vyžadují větší množství plynu!

Množství plynu se má v daném případě opravit podle následující tabulky:

Ochranný plyn	Koeficient
75 % Ar / 25 % He	1,14
50 % Ar / 50 % He	1,35
25 % Ar / 75 % He	1,75
100 % He	3,16

## 5.2 Zobrazení dat svařování



Obrázek 5-10

Na displeji řízení přístroje jsou zobrazeny všechny parametry svařování, které svářeč potřebuje. Ve spodní střední části je zobrazen vybraný svařovací úkol (číslo JOB). Tlačítkem „Výběr parametrů“ (▼) můžete přepínat mezi napětím pro svařování, ukazatelem svařovacího výkonu a průtokem plynu (volitelné příslušenství).

Zobrazení parametrů se řídí mimo jiné dle zvolené svařovací metody a provozního stavu přístroje (svařování / režim úspory energie / chyba přístroje):

**Svařování MIG/MAG**

Parametry	Nastavené hodnoty	Aktuální hodnoty	Uchované hodnoty
Svařovací proud	<input type="checkbox"/>	<input checked="" type="checkbox"/>	<input checked="" type="checkbox"/>
Rychlost drátu	<input checked="" type="checkbox"/>	<input type="checkbox"/>	<input type="checkbox"/>
Svařovací napětí	<input checked="" type="checkbox"/>	<input checked="" type="checkbox"/>	<input checked="" type="checkbox"/>
Svařovací výkon	<input type="checkbox"/>	<input checked="" type="checkbox"/>	<input checked="" type="checkbox"/>

**Ruční svařování obalenou elektrodou**

Parametry	Nastavené hodnoty	Aktuální hodnoty	Uchované hodnoty
Svařovací proud	<input checked="" type="checkbox"/>	<input checked="" type="checkbox"/>	<input type="checkbox"/>
Svařovací napětí	<input checked="" type="checkbox"/>	<input checked="" type="checkbox"/>	<input type="checkbox"/>
Svařovací výkon	<input type="checkbox"/>	<input checked="" type="checkbox"/>	<input type="checkbox"/>

## 5.3 Svařování MIG/MAG

### 5.3.1 Připojení svařovacího hořáku a směrování obrobku



**Centrální přípojka Euro je z výroby vybavena kapilárou pro svařovací hořáky s vodící spirálou. Jestliže se používá svařovací hořák s bovdenem posuvu drátu, je nutná technická příprava!**

- **Použijte svařovací hořák s bovdenem posuvu drátu > s vodící trubicí!**
- **Použijte svařovací hořák s vodící spirálou > s kapilárou!**

**Podle průměru a druhu drátové elektrody musí být ve svařovacím hořáku použita buď vodící spirála nebo bovden posuvu drátu se správným vnitřním průměrem!**

Doporučení:

- Ke svařování tvrdými, nelegovanými drátovými elektrodami (ocel) použijte ocelovou vodící spirálu.
- Ke svařování tvrdými, vysoce legovanými drátovými elektrodami (CrNi) použijte chrom niklovou vodící spirálu.
- Ke svařování nebo pájení měkkými drátovými elektrodami, vysoce legovanými drátovými elektrodami nebo hliníkovými materiály použijte bovden posuvu drátu.

**Příprava k připojení svařovacích hořáků s bovdenem posuvu drátu:**

- Posuňte kapiláru na straně posuvu drátu směrem k centrální přípojce Euro a zde ji vytáhněte.
- Vodící trubku bovdenu posuvu drátu zasuňte ze strany centrální přípojky Euro.
- Centrální zástrčku svařovacího hořáku zapojte společně se zatím nezkráceným bovdenem posuvu drátu opatrně do centrální přípojky Euro a zajistěte převlečnou maticí.
- Bovden posuvu drátu zkráťte pomocí stříhače bovdenů > viz kapitola 9 krátce před podávací kladkou drátu.
- Centrální zástrčku svařovacího hořáku povolte a vytáhněte.
- Oddělený konec bovdenu posuvu drátu čistě zbavte otřepů pomocí ořezávátka bovdenů posuvu drátu > viz kapitola 9 a seřízněte jej do špičky.

**Příprava k připojení svařovacích hořáků s vodící spirálou:**



- Překontrolovat centrální přípoj ohledně správného usazení kapiláry!

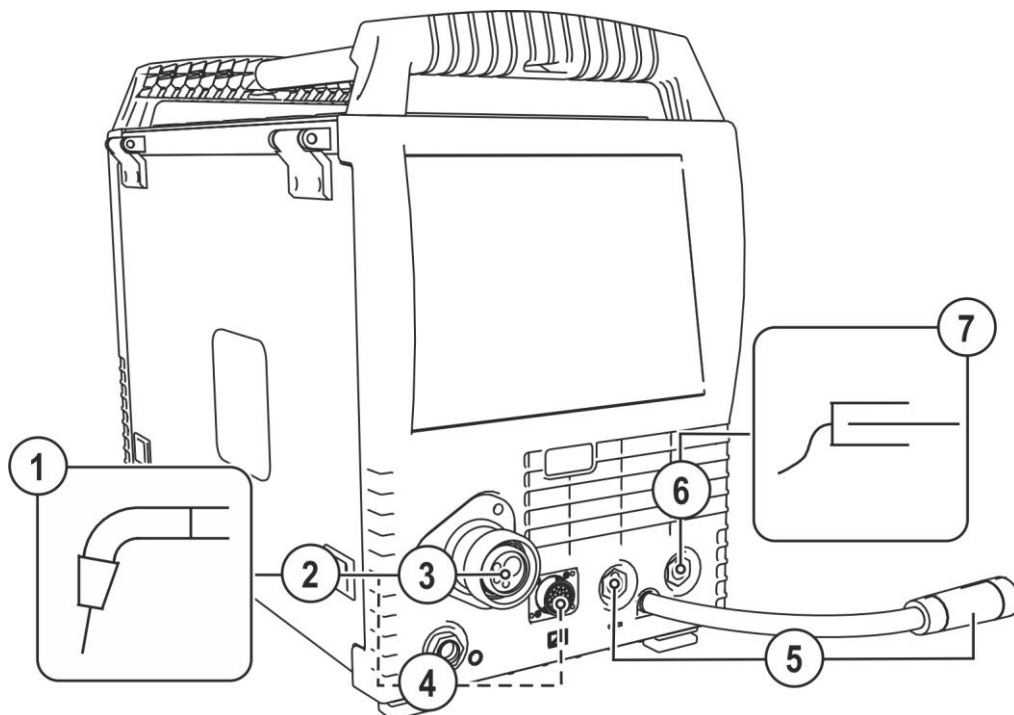

-  S některými drátovými elektrodami (např. samočinně chráněným výplňovým drátem) je třeba svařovat se zápornou polaritou. V takovém případě je třeba připojit vedení svařovacího proudu ke zdiřce "-", zemnicí kabel ke zdiřce "+". Dbejte pokynů výrobce elektrod!



Obrázek 5-11

Pol.	Symbol	Popis
1		Svařovací hořák
2		Svazek hadic svařovacího hořáku
3		Přípojka svařovacího hořáku (centrální přípojka Euro nebo Dinse) Integrované kontakty pro svařovací proud, ochranný plyn a hořák
4		19pólová přípojná zásuvka (analogová) Přípojka řídicího vodiče svařovacího hořáku
5		Kabel pro svařovací proud, volba polarity Svařovací proud k centrálnímu přípoji / hořáku. Umožňuje změnu polarity při svařování MIG/MAG. • ----- Standardní aplikace > Spojení zásuvka svařovací proud "+"
6		Zásuvka, svařovací proud „-“ • ----- Svařování MIG/MAG: Připojení obrobku
7		Obrodek nebo obráběný předmět

- Zastrčte centrální zástrčku svařovacího hořáku do centrálního přípoje a obojí sešroubuje přepadovou maticí.
- Zastrčte zástrčku kabelu pro uzemnění obrobku do zásuvky se svařovacím proudem "-" a zajistěte ji.
- Svařovací kabel, výběr polarity zapojením do přípojovací zdiřky svařovacího proudu + a zajištěním.

#### Pokud uplatnitelný:

- Zapojte zástrčku řídicího vedení hořáku do 19pólové přívodní zásuvky a zajistěte ji (pouze hořáky MIG/MAG s přídavným řídicím vedením).
- Zajistěte přípojnou vsuvku hadic na chladicí vodu v odpovídajících potrubních rychlospojkách: zpětný tok, červený, v červené potrubní rychlospojce (zpětný tok chladicího prostředku) a přítok, modrý, v modré potrubní rychlospojce (přítok chladicího prostředku).

## 5.3.2 Posuv drátu

### POZOR



#### Nebezpečí úrazu pohyblivými součástmi!

Posuvy drátu jsou vybavena pohyblivými díly, které mohou zachytit ruce, vlasy, části oděvu nebo nástroje a zranit tak osoby!

- Nesahejte na rotující nebo pohyblivé součásti nebo části pohonu!
- Za provozu nechte zavřené všechny kryty skříně bezpečnostní dvířka!



#### Nebezpečí úrazu nekontrolovaným vylétnutím svařovacího drátu!

Svařovací drát může být posunován vysokou rychlostí a v případě nesprávného nebo neúplného vedení drátu může nekontrolovaně vylétnout a způsobit zranění osob!

- Před připojením k elektrické síti vytvořte úplné vedení drátu od cívky drátu až ke svařovacímu hořáku!
- V pravidelných intervalech kontrolujte vedení drátu!
- Za provozu nechte zavřené všechny kryty skříně!

### 5.3.2.1 Otevřete ochrannou klapku pohonu posuvu drátu



*K provedení následujících pracovních kroků musí být otevřeno ochrannou klapku pohonu posuvu drátu. Ochrannou klapku musíte před zahájením práce vždy opět zavřít.*

- Odjistěte a otevřete ochrannou klapku.

## 5.3.2.2 Vsazení cívky s drátem

**⚠ POZOR**

Nebezpečí úrazu způsobené nesprávným upevněním cívky drátu.

Nesprávně upevněná cívka drátu se může uvolnit z držáku cívky, spadnout a následně způsobit poškození přístroje nebo úrazy osob.

- Cívku drátu upevněte řádně do držáku cívky drátu.
- Vždy před zahájením práce zkontrolujte spolehlivé upevnění cívky drátu.



Lze používat standardních trnových cívek D300. Pro použití normovaných bubnových cívek (DIN 8559) je zapotřebí adaptérů > viz kapitola 9.

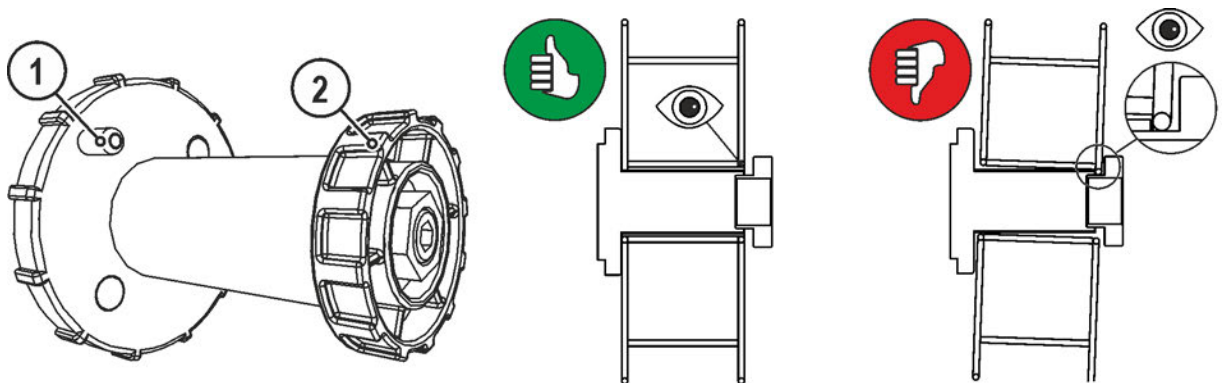

Obrázek 5-12

Pol.	Symbol	Popis
1		<b>Kolík unášeče</b> K upevnění cívky s drátem
2		<b>Rýhovaná matice</b> K upevnění cívky s drátem

- Odšroubujte rýhovanou matici z trnu cívky.
- Cívku se svařovacím drátem upevněte na trnu cívky tak, aby kolík unášeče zapadl do otvoru cívky.
- Cívku s drátem opět upevněte rýhovanou maticí.

### 5.3.2.3 Výměna kladek podavače drátu

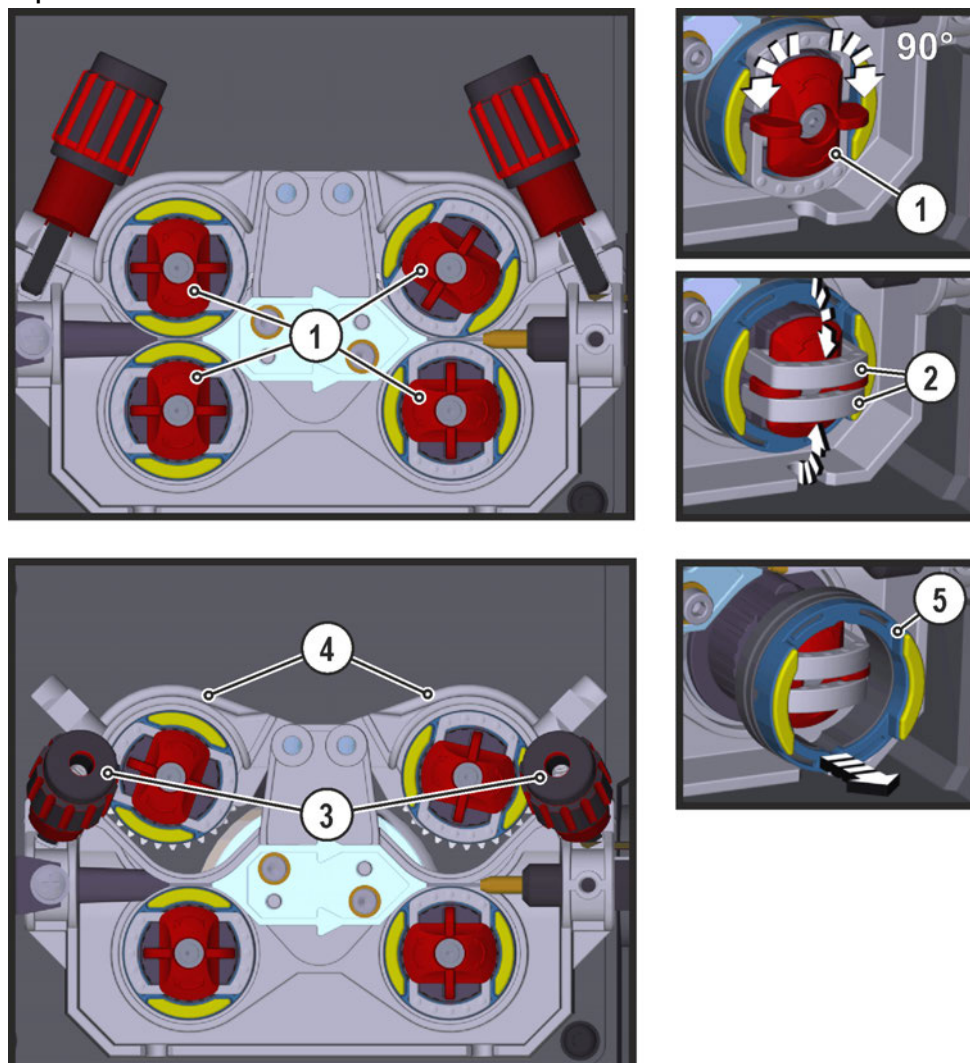

Obrázek 5-13

Pol.	Symbol	Popis
1		<b>Přepínač</b> Pomocí pojistného kolíku jsou zafixovány upínací třmeny podávacích kladek drátu.
2		<b>Upínací třmen</b> Pomocí upínacích třmenů jsou fixovány podávací kladky drátu.
3		<b>Tlaková jednotka</b> Fixace upínací jednotky a nastavení přitlaku.
4		<b>Přítlačná jednotka</b>
5		<b>Podávací kladka drátu</b> Viz tabulka s přehledem podávacích kladek drátů

- Otočte pojistný kolík o 90° ve směru nebo proti směru hodinových ručiček (kolík zapadne do příslušné polohy).
- Vyklopte upínací třmen o 90° směrem ven.
- Uvolnit a odklopit tlakové jednotky (upínací jednotky s kladkami protitlaku se automaticky odklopí nahoru).
- Sundejte podávací kladky drátu z držáku kladek.
- Vyberte nové podávací kladky drátu s přihlednutím k pokynům tabulky „Přehled podávacích kladek drátu“ a znovu smontujte pohon v opačném pořadí.



**Vadné výsledky svařování z důvodu poruchy posuvu drátu!**

Podávací kladky musí odpovídat průměru drátu a materiálu. Z důvodu rozlišení jsou podávací kladky barevně označeny (viz tabulka s přehledem podávacích kladek). Při použití průměru drátů >1,6 mm musí být pohon přestaven na sadu posuvu drátu ON WF 2,0-3,2MM EFEED > viz kapitola 10.

Tabulka – přehled podávacích kladek:

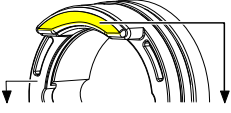
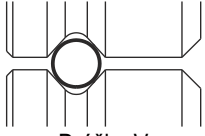
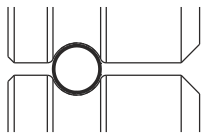
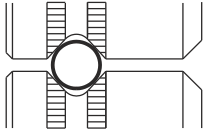
Materiál	Průměr		Barevný kód		Tvar drážky
	Ø mm	Ø palce			
Ocel Ušlechtilá ocel Pájení	0,6	.023	jednobarevné	světle růžová	 Drážka V
	0,8	.030		bílá	
	0,9/1,0	.035/.040		modrá	
	1,2	.045		červená	
	1,4	.052		zelená	
	1,6	.060		černá	
	2,0	.080		šedá	
	2,4	.095		hnědá	
	2,8	.110		světle zelená	
	3,2	.125		fialová	
hliník	0,8	.030	dvoubarevné	bílá	 Drážka U
	0,9/1,0	.035/.040		modrá	
	1,2	.045		červená	
	1,6	.060		černá	
	2,0	.080		šedá	
	2,4	.095		hnědá	
	2,8	.110		světle zelená	
	3,2	.125		fialová	
Výplňový drát	0,8	.030	dvoubarevné	bílá	 Drážka V, rýhování
	0,9	.035		modrá	
	1,0	.040		červená	
	1,2	.045		zelená	
	1,4	.052		černá	
	1,6	.060		šedá	
	2,0	.080		hnědá	
	2,4	.095		oranžová	

### 5.3.2.4 Zavedení drátové elektrody

#### **⚠ POZOR**



**Nebezpečí úrazu nekontrolovaným vylétnutím svařovacího drátu ze svařovacího hořáku!**

Svařovací drát může vylétnout ze svařovacího hořáku vysokou rychlostí a způsobit zranění částí těla nebo obličeje a očí!

- Nemiřte nikdy svařovacím hořákem na vlastní tělo ani na jiné osoby!



**Následkem nevhodného přitlaku se zvyšuje opotřebení podávacích kladek!**

- **Přítlak musí být na stavěcích maticích přitlačných jednotek nastaven tak, aby byla drátová elektroda posunována, avšak aby proklouzla, pokud se cívka s drátem zablokuje!**
- **Nastavte vyšší přítlak předních kladek (z pohledu směru posuvu)!**



**Rychlost navlékání můžete plynule nastavovat současným stisknutím tlačítka navlékání drátu a otáčením otočného knoflíku rychlosti drátu. Na levé zobrazovací jednotce je zobrazena vybraná rychlost navlékání a na pravé zobrazovací jednotce je zobrazen aktuální proud motoru pohonu posuvu drátu.**

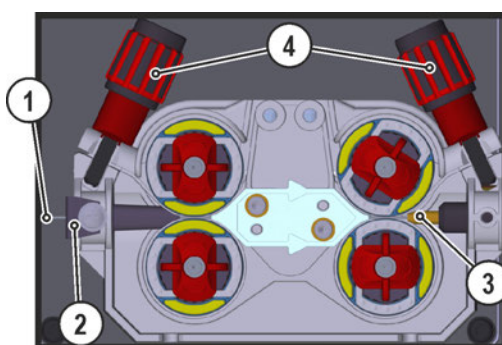

Obrázek 5-14

Pol.	Symbol	Popis
1		Svařovací drát
2		Naváděcí trubička drátu
3		Vodící trubka
4		Seřizovací matice

- Rozvinout a napřímit svazek hořákových hadic.
- Odvíjejte opatrně svařovací drát z cívky drátu a zaveďte jej do vodící vsuvky drátu až ke kladkám drátu.
- Stiskněte tlačítko navlékání (pohon zachytí svařovací drát a automaticky jej zavádí až k výstupu na svařovacím hořáku).

**Předpokladem automatického zavádění je správná příprava vedení drátu především v oblasti kapilární trubky nebo vodící trubky drátu > viz kapitola 5.3.1.**

- Přítlak musí být v závislosti na použitém přídatném materiálu odděleně nastaven na seřizovacích maticích tlakových jednotek pro každou stranu (vstup / výstup drátu). Tabulka se seřizovacími hodnotami se nachází na nálepce v blízkosti pohonu drátu:

**Varianta 1: Poloha na levé straně**

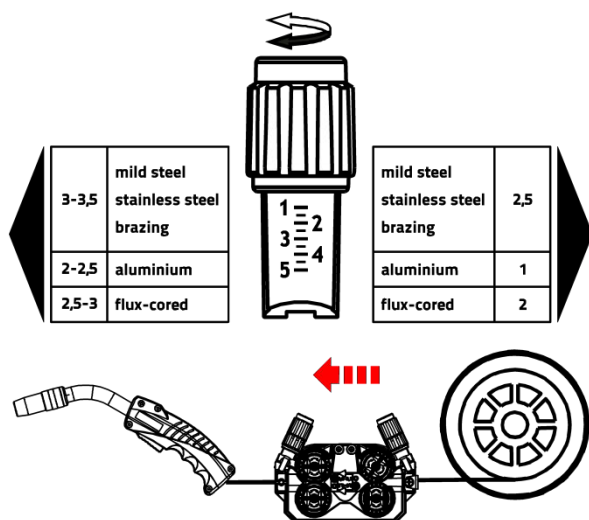

**Varianta 2: Poloha na pravé straně**

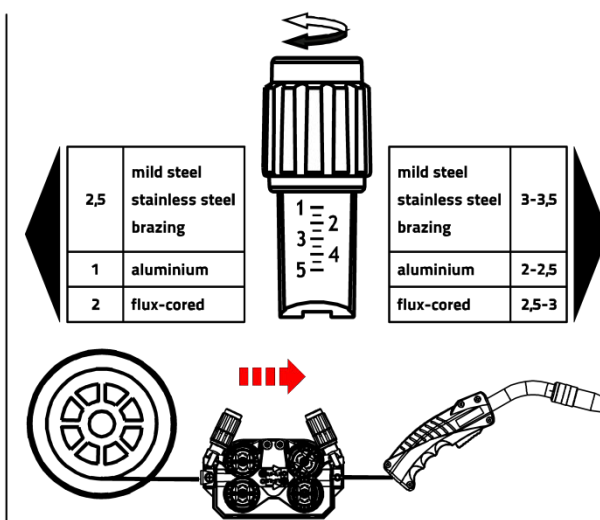

Obrázek 5-15

### Automatické zastavení zavádění

Nasaďte svařovací hořák během zavádění drátu na obrobek. Svařovací drát nyní bude zaváděn, dokud se nedotkne obrobku.

#### 5.3.2.5 Seřízení brzdy cívk

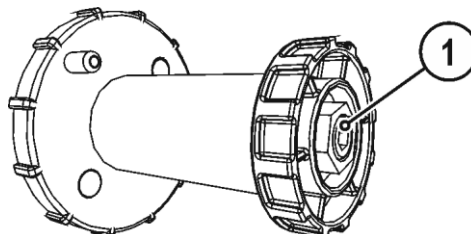

Obrázek 5-16

Pol.	Symbol	Popis
1		<b>Šroub s vnitřním šestihranem</b> Upevnění trnu na cívku s drátem a nastavení brzdy cívk

- Pro zvýšení brzdného účinku utahovat šroub s vnitřním šestihranem (8 mm) ve směru hodinových ručiček.

**Brzdu cívk přibrzdit tak, aby cívka po zastavení motoru posuvu drátu nedobíhala, ale za provozu neblokovala!**

## 5.3.3 Volba svařovacího úkolu

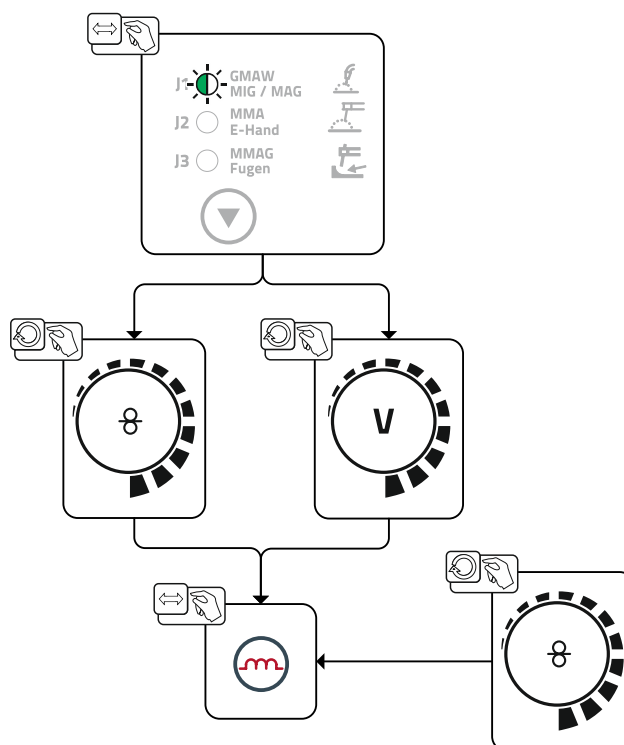

Obrázek 5-17

### 5.3.3.1 Komponenty příslušenství pro nastavování pracovního bodu

Nastavení pracovního bodu lze provést i prostřednictvím komponent příslušenství

- Dálkový ovladač R11 / RG11,
- hořák Up/Down se dvěma kolébkovými přepínači (2 U/D)

Přehled komponent příslušenství se nachází v kapitole "Příslušenství". Bližší popis jednotlivých přístrojů a jejich funkcí viz návod k obsluze příslušného přístroje.

> viz kapitola 9



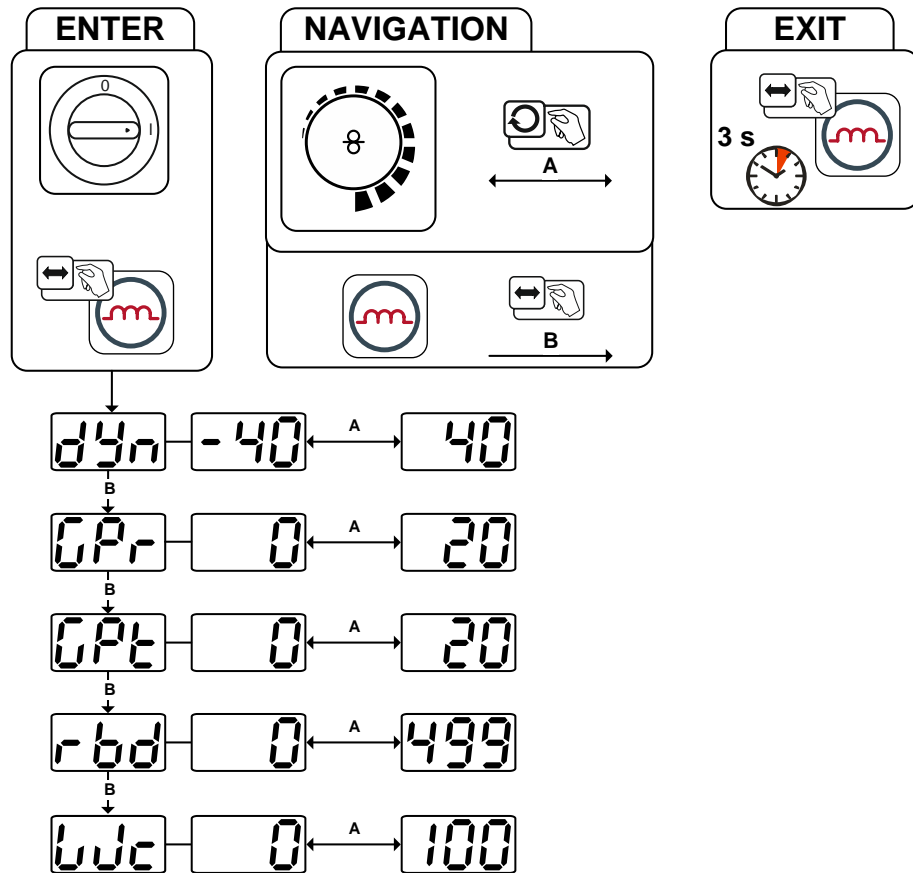









**5.3.4 Další svařovací parametry**

Obrázek 5-18

Indikace	Nastavení / Volba
	<b>Korekce dynamiky</b> <ul style="list-style-type: none"> <li>Zvýšení hodnoty &gt; tvrdší svařovací oblouk</li> <li>Snížení hodnoty &gt; měkčí svařovací oblouk</li> </ul>
	<b>Doba předfuku plynu</b>
	<b>Doba zbytkového proudění plynu</b>
	<b>Korekce dohoření drátu</b> <p>Pokud nastavíte příliš velkou hodnotu, vytvoří se na drátové elektrodě příliš velká kulička (pozdější horší zapálení) nebo se drátová elektroda připálí k proudové trysce. V případě nastavení příliš nízké hodnoty se drátová elektroda připálí v tavné lázni.</p> <ul style="list-style-type: none"> <li>Zvýšení hodnoty &gt; větší část dohořené drátu</li> <li>Snížení hodnoty &gt; menší část dohořené drátu</li> </ul>
	<b>Zavádění drátu</b>

## 5.3.5 Funkční postupy / druhy provozu MIG/MAG

### 5.3.5.1 Vysvětlení značek a funkcí

Symbol	Význam
	Stisknout tlačítko hořáku
	Tlačítko hořáku pustit
	Na tlačítko hořáku ťuknout (krátké stisknutí a uvolnění)
	Ochranný plyn proudí
I	Svařovací výkon
	Drátová elektroda se posunuje
	Zavedení drátu
	Vypalování drátu
	Předfuk plynu
	Zbytkové proudění plynu
	2 dobý
	4 dobý
t	Čas
PSTART	Spouštěcí program
PA	Hlavní program
PEND	Závěrný program

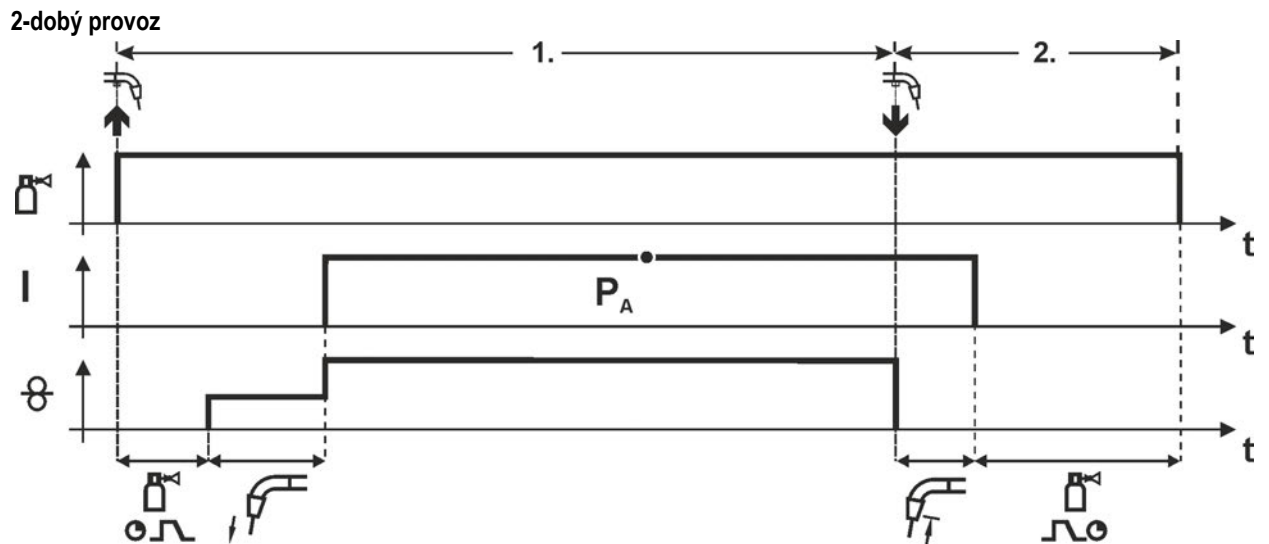

Obrázek 5-19

**1.cyklus:**

- Stisknout a přidržet tlačítko hořáku.
- Ochranný plyn proudí (předfuk plynu).
- Motor posuvu drátu běží „plíživou rychlostí“.
- Oblouk se zapálí po styku drátové elektrody s obrobkem, svařovací proud teče.
- Přepnutí na předvolenou rychlost drátu.

**2.cyklus:**

- Pustit tlačítko hořáku.
- Motor posuvu drátu se zastaví.
- Oblouk zhasne po uplynutí nastaveného času vypalování drátu.
- Probíhá čas zbytkového proudění plynu.

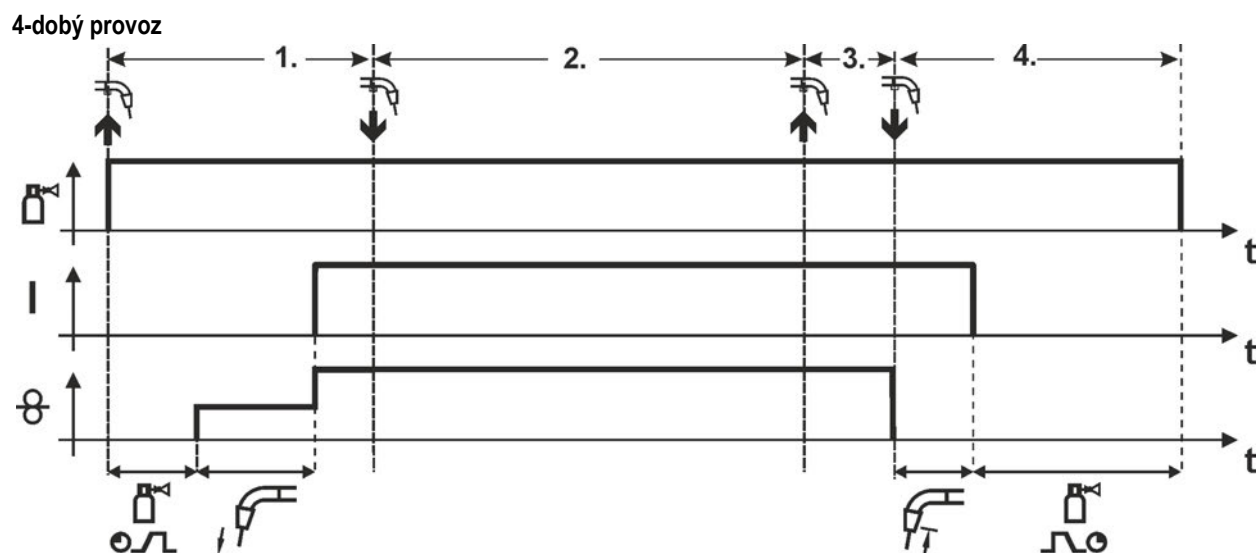

Obrázek 5-20

### 1. cyklus

- Stisknout a přidržet tlačítko hořáku
- Ochranný plyn proudí (předfuk plynu)
- Motor posuvu drátu běží „plíživou rychlostí“.
- Po styku drátové elektrody s obrobkem se zapálí elektrický oblouk, svařovací proud teče.
- Přepnutí na předvolenou rychlost posuvu drátu (Hlavní program P<sub>A</sub>).

### 2. cyklus

- Pustit tlačítko hořáku (bez účinku)

### 3. cyklus

- Stisknout tlačítko hořáku (bez účinku)

### 4. cyklus

- Pustit tlačítko hořáku
- Motor posuvu drátu se zastaví.
- Elektrický oblouk zhasne po uplynutí nastaveného času vypalování drátu.
- Probíhá čas zbytkového proudění plynu.

### 5.3.6 Standardní hořák MIG/MAG

Tlačítko na svařovacím hořáku MIG slouží zásadně k zapínání a vypínání svařování.

Obslužné prvky	Funkce
 Tlačítko hořáku	<ul style="list-style-type: none"><li data-bbox="619 322 949 353">• Zahájení / ukončení svařování</li></ul>

### 5.3.7 MIG/MAG Speciální hořáky

Popisy funkcí a další pokyny jsou uvedeny v provozním návodu příslušného svařovacího hořáku!

## 5.4 Ruční svařování elektrodou

### POZOR



#### Nebezpečí skřípnutí a popálení!

#### Při výměně vypálených nebo nových tyčových elektrod:

- vypněte hlavní vypínač přístroje,
- noste vhodné rukavice,
- k odstranění použitých tyčových elektrod nebo k pohybu se svařovaným obrobkem použijte izolované kleště a
- držák elektrod odkládejte vždy izolovaně!



#### Přípojka ochranného plynu!

#### Při ručním svařování elektrodou je přípojka ochranného plynu (přípojná vsuvka G ¼") pod volnoběžným napětím.

- Na přípojnou vsuvku G ¼" nasadte žluté izolační víčko (ochrana před elektrickým napětím a nečistotou).

## 5.4.1 Připoj držáku elektrody a kabelu pro uzemnění obrobku

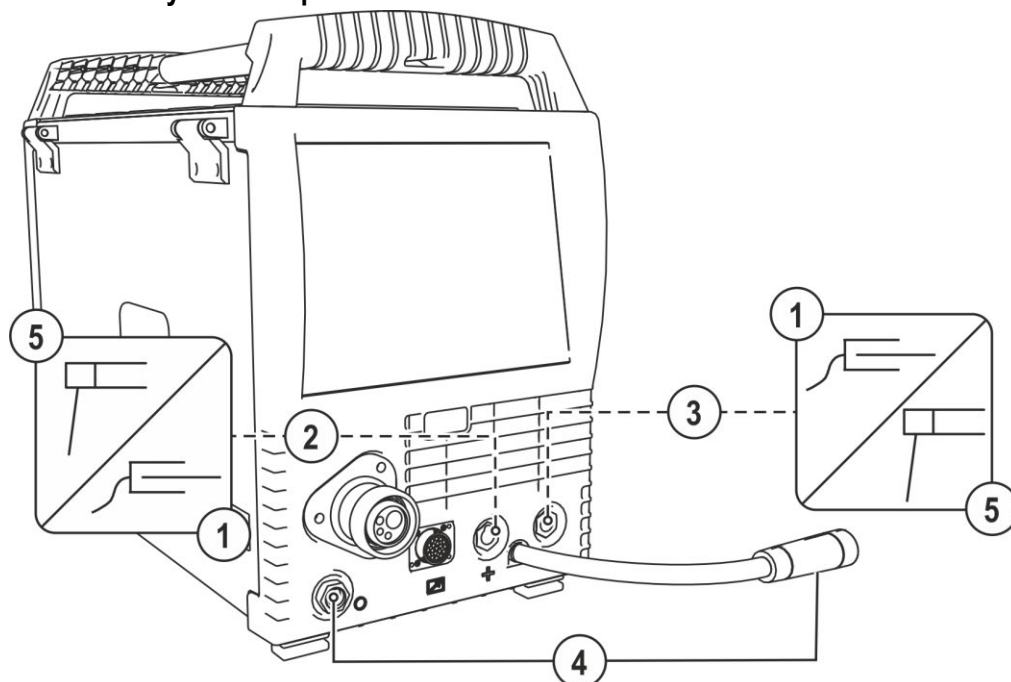

Obrázek 5-21

Pol.	Symbol	Popis
1		Obrobek nebo obráběný předmět
2		Zásuvka, svařovací proud „+“ • Ruční svařování elektrodou: Připojení obrobku
3		Zásuvka, svařovací proud „-“ • Ruční svařování elektrodou: Připojení držáku elektrody
4		Parkovací zásuvka, zástrčka pro volbu polarity Upevnění zástrčky pro volbu polarity při ručním svařování elektrodou nebo při transportu.
5		Držák elektrod

- Kabelovou zástrčku držáku elektrody vložte do přípojovací zdířky buď svařovací proud „+“ nebo „-“ a zajistěte otočením doprava.
- Kabelovou zástrčku držáku elektrody vložte do přípojovací zdířky buď svařovací proud „+“ nebo „-“ a zajistěte otočením doprava.
- Zástrčku pro volbu polarity zastrčte do parkovací zásuvky a otočením doprava ji aretovat.



**Polarita se řídí dle údaje výrobce elektrod na obalu.**

## 5.4.2 Volba svařovacího úkolu

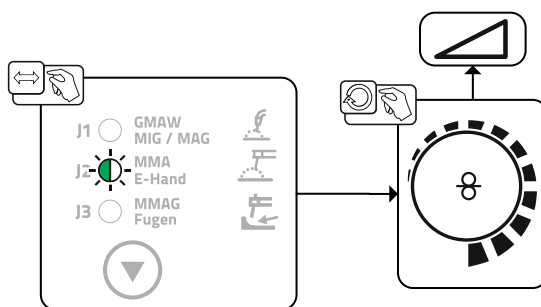

Obrázek 5-22

## 5.4.3 Arcforce

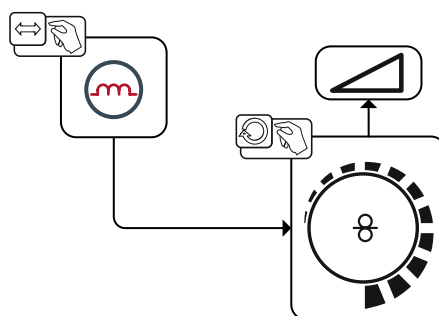

Obrázek 5-23

Nastavení:

- Záporné hodnoty: typy rutilových elektrod
- Hodnoty kolem nuly: typy bazických elektrod
- Kladné hodnoty: Typy celulóзовých elektrod

## 5.4.4 Horký start

Zařízení horkého startu zajišťuje, aby byly tyčové elektrody lépe zapalovány zvýšeným startovacím proudem.

- a) = Čas horkého startu
- b) = Proud horkého startu
- I = Svařovací proud
- t = Čas

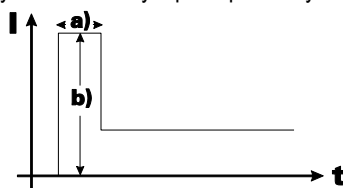

Obrázek 5-24

## 5.4.5 Antistick

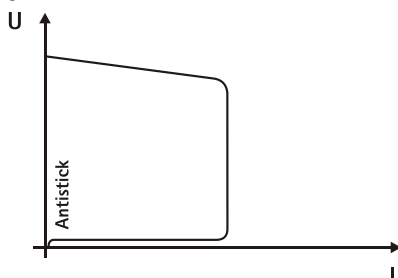

**Antistick zabraňuje vychladnutí elektrody.**

Pokud by se elektroda měla i přes Arcforce zařízení připekat, přepne přístroj automaticky během cca. 1 sec na minimální proud, čímž je zamezeno vychladnutí elektrody. Zkontrolujte nastavení svařovacího proudu a zkorigujte je pro svařovací úlohu!

Obrázek 5-25



### 5.4.6 Vypalování drážek



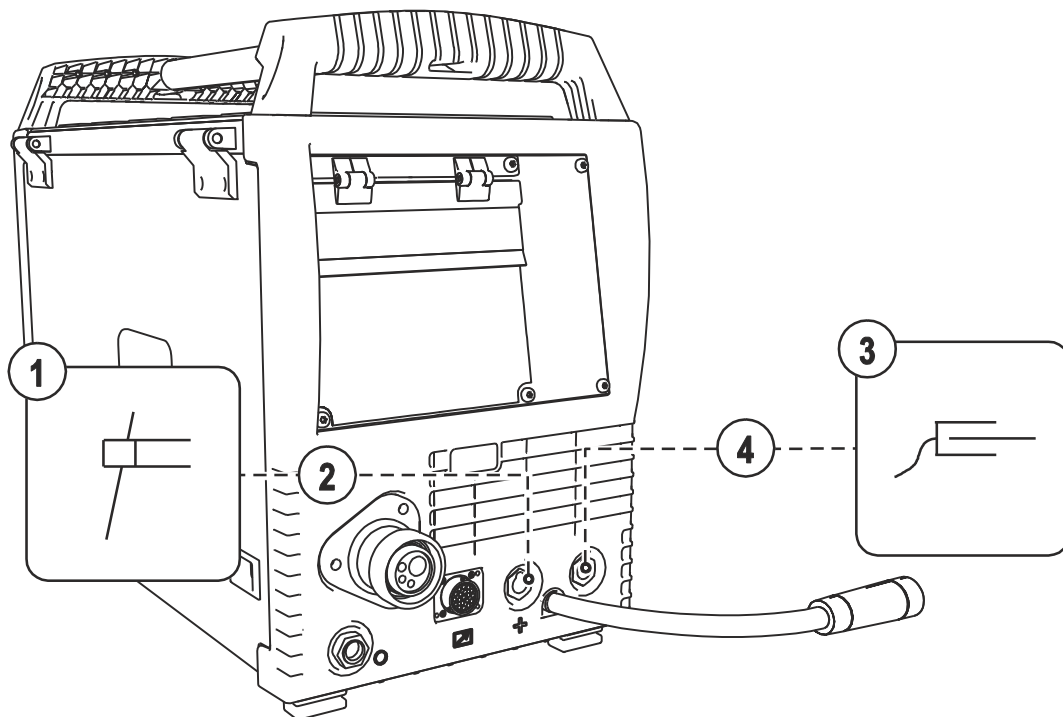

 **Přečtěte si dokumentace všech systémových komponent resp. součástí příslušenství a dodržujte je!**

Při drážkování hoří mezi uhlíkovou elektrodou a obrobkem svařovací oblouk, který jej zahřívá až do vzniku kapalné taveniny. Přitom se kapalná tavenina vyfouká stlačeným vzduchem. K drážkování jsou třeba speciální držáky elektrod s přípojkou stlačeného vzduchu a uhlíkovými elektrodami.

#### 5.4.6.1 Přípojka



Obrázek 5-26

Pol.	Symbol	Popis
1		Drážkovací hořák
2		Zdířka přípoje, svařovací proud „+“
3		Obrobek nebo obráběný předmět
4		Zdířka přípoje, svařovací proud „-“

- Zapojte kabelovou zástrčku drážkovacího hořáku do přípojovací zdířky svařovací proud „+“ a zajistěte otočením doprava.
- Zástrčku kabelu na připojení obrobku zastrčte do zásuvky svařovacího proudu „+“ a otočením doprava ji zde zajistěte.

 **Polarita se řídí dle údaje výrobce elektrod na obalu.**

## 5.4.7 Volba svařovacího úkolu

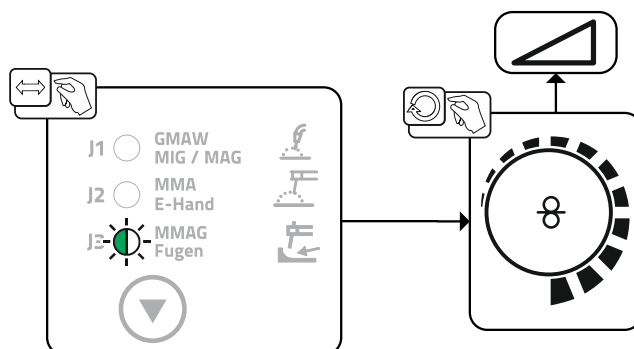

Obrázek 5-27

## 5.5 Dálkový ovladač



**V případě škod způsobených cizími komponentami zaniká záruka výrobce!**

- **Používat výhradně systémové komponenty a doplňky (proudové zdroje, svařovací hořáky, držáky elektrod, dálkové ovladače, náhradní a opotřebitelné díly, atd.) z našeho dodávaného sortimentu!**
- **Komponentu příslušenství připojte k odpovídající přípojné zásuvce pouze při vypnutém svařecím přístroji a zajistěte ji.**



**Dálkové ovladače používejte na 19pólové přípojovací zdiřce pro dálkový ovladač (analogová).**

## 5.6 Zvláštní parametry (rozšířená nastavení)

Zvláštní parametry (P1 až Pn) jsou používány k vlastní uživatelské konfiguraci funkcí přístroje. Uživatel tak získává značnou míru flexibility k optimalizaci svých potřeb.

Tato nastavení nejsou provedena bezprostředně na řídicí jednotce přístroje, protože zpravidla není nutné pravidelné nastavování parametrů. Počet vybraných zvláštních parametrů se může odlišovat od řídicích jednotek používaných ve svařovacích systémech (viz příslušná standardní provozní nastavení). Zvláštní parametry můžete podle potřeby opět resetovat do výrobního nastavení > viz kapitola 5.6.1.1.

### 5.6.1 Výběr, změna a ukládání parametrů



**ENTER (otevření nabídky)**

- **Vypněte přístroj hlavním vypínačem**
- **Podržte stisknuté tlačítko „provozní režim“ a současně opět zapněte přístroj.**

**NAVIGATION (navigace v nabídkách)**

- **Parametry můžete vybírat otáčením otočného přepínače „Nastavení svařovacích parametrů“.**
- **Nastavení nebo změna parametrů otáčením otočného přepínače „napětí pro svařování“.**

**EXIT (zavření nabídky)**

- **Stiskněte tlačítko „testování plynu“ (vypnutí a opětovné zapnutí přístroje).**

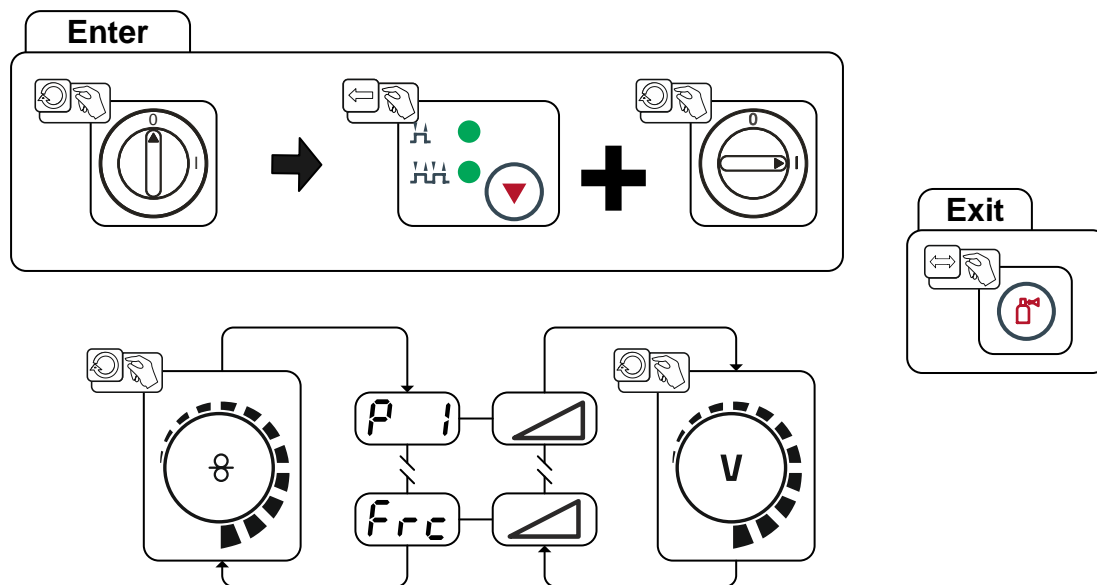

Obrázek 5-28

Indikace	Nastavení / Volba
<b>P 1</b>	<b>Doba rampy zavádění drátu</b> 0 = ----- normální zavádění (doba rampy 10 s) 1 = ----- rychlé zavádění (doba rampy 3 s) (Zvýroby)
<b>P 9</b>	<b>4T a 4Ts start krokování</b> 0 = žádný 4-takt start krokování (Z výroby) 1 = 4-takt start krokování je možný
<b>P22</b>	<b>Podpora pro podavače drátu s identifikací napětí (voltage-sensing).</b> 0 = ----- funkce vypnuta 1 = ----- funkce zapnuta (z výroby)
<b>Frc</b>	<b>Kódování dálkového ovladače (Frc)</b> 0----- automatické rozpoznání dálkového ovladače (z výroby) 2----- kódování dálkového ovladače pro komponenty příslušenství jen s jedním otočným ovladačem 9----- kódování dálkového ovladače pro komponenty příslušenství jen s jedním párem tlačítek, popř. kolébkovým přepínačem 1,3-8----- bez kódování dálkového ovladače 10-15----- bez kódování dálkového ovladače

## 5.6.1.1 Vrácení na výrobní nastavení

**Všechny uživatelem uložené specifické parametry svařování jsou nahrazeny nastavením z výroby!**

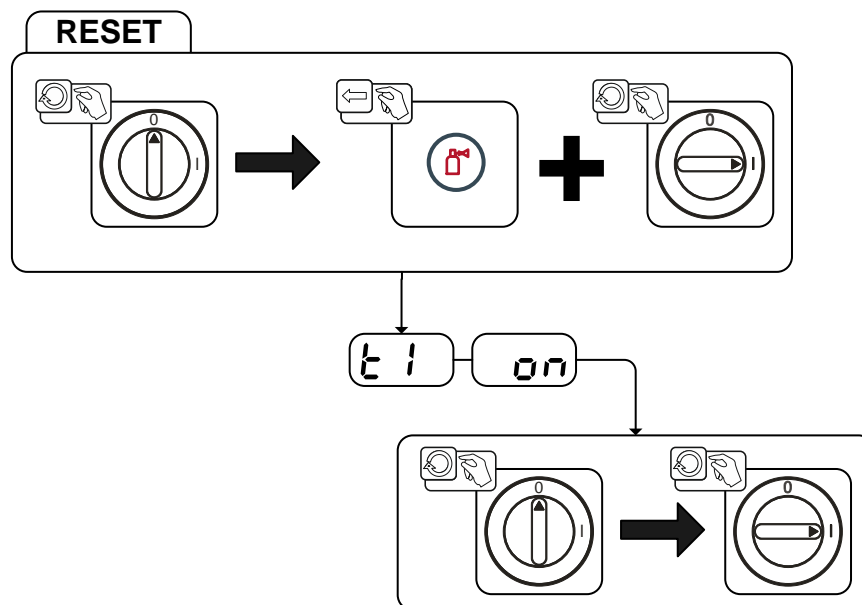

Obrázek 5-29

Indikace	Nastavení / Volba
	<b>Inicializace ukončena</b> Všechny uživatelem specificky nastavené parametry svařování byly nahrazeny výrobním nastavením.

## 5.6.1.2 Detaily speciálních parametrů

### Doba rampy zavádění drátu (P1)

Zavádění drátu začíná rychlostí 1,0 /min. po dobu 2 vteřin. Poté rampová funkce rychlost zvýší na 6,0 m/min. Doba rampy je mezi dvěma úseky nastavitelná.

Během navlékání drátu je možné měnit rychlost otočným knoflíkem nastavení parametrů svařování. Změna se neprojeví na době rampy.

### 4T/4Ts start tipováním na tlačítko (P9)

Ve 4-taktním provozním režimu s krokovým startem se ťuknutím na tlačítko hořáku přepíná přímo do 2. taktu, aniž by přitom musel proudit plyn.

Má-li být svařování přerušeno, je možno na tlačítko hořáku ťuknout ještě jednou.

### Elektronická regulace množství plynu, typ (P22)

Výhradně aktivní u přístrojů s vestavěnou regulací množství plynu (volitelné vybavení z výroby).

Nastavení může provádět výhradně jen autorizovaný servisní personál (základní nastavení = 1).

### 5.7 Konfigurační menu přístroje

#### 5.7.1 Výběr, změna a ukládání parametrů



**ENTER** (přístup k nabídce)

- Vypněte přístroj hlavním vypínačem
- Podržte stisknuté tlačítko „Metoda svařování“ a současně opět zapněte přístroj.

**NAVIGATION** (navigace v nabídce)

- Parametry můžete vybírat otáčením otočného ovladače „Nastavení parametrů svařování“.
- Nastavení nebo změna parametrů otáčením otočného ovladače „Svařovací napětí“.

**EXIT** (opuštění nabídky)

- Stiskněte tlačítko „Tlačítko, výběr parametrů vpravo“ (vypnutí a opětovné zapnutí přístroje).

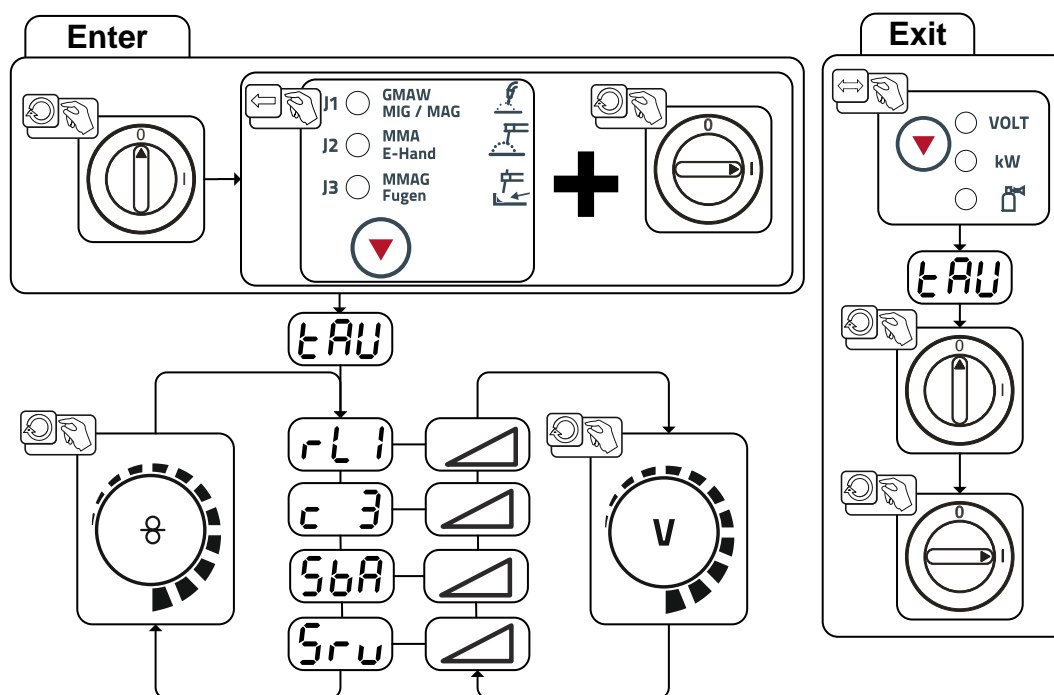

Obrázek 5-30

Indikace	Nastavení / Volba
	<b>Odpor vodiče 1</b> Odpor vodiče pro první okruh svařovacího proudu 0 mΩ - 60 mΩ (z výroby 8 mΩ).
	<b>Změny parametrů smí provést výhradně odborný servisní personál!</b>
	<b>Režim úspory energie závislý na času &gt; viz kapitola 5.8</b> • ----- 5–60 min. = doba přerušení používání do aktivace režimu úspory energie. • ----- off = vypnuto
	<b>Servisní menu</b> Změny v servisním menu smí být prováděny výhradně autorizovaným servisním personálem!

## 5.8 Režim úspory energie (Standby)

Režim úspory energie může být volitelně aktivován delším stiskem tlačítka > viz kapitola 5.7 nebo nastavitelným parametrem v nabídce konfigurace přístroje (režim úspory energie závislý na času **56A**) > viz kapitola 5.7.



Při aktivním režimu úspory energie bude na obou displejích přístroje zobrazen pouze střední příčný segment displeje.

Stisknutím libovolného ovládacího prvku (např. klepnutím na tlačítko hořáku) se deaktivuje funkce úspory energie a přístroj znovu přepne do pohotovostního režimu ke svařování.

### 5.8.1 Nulování odporu vodiče

Odpor vodičů může nastavit přímo, nebo můžete provést vynulování pomocí proudového zdroje. Při dodání je odpor vodičů proudových zdrojů nastaven na 8 mOhm. Tato hodnota odpovídá zemnicímu vodiči o délce 5 m, svazku propojovacích hadic o délce 1,5 m a vodou chlazenému svařovacímu hořáku o délce 3 m. Elektrický odpor vodičů musíte znovu nastavit po každé výměně příslušenství, jako je např. svařovací hořák nebo svazek propojovacích hadic.

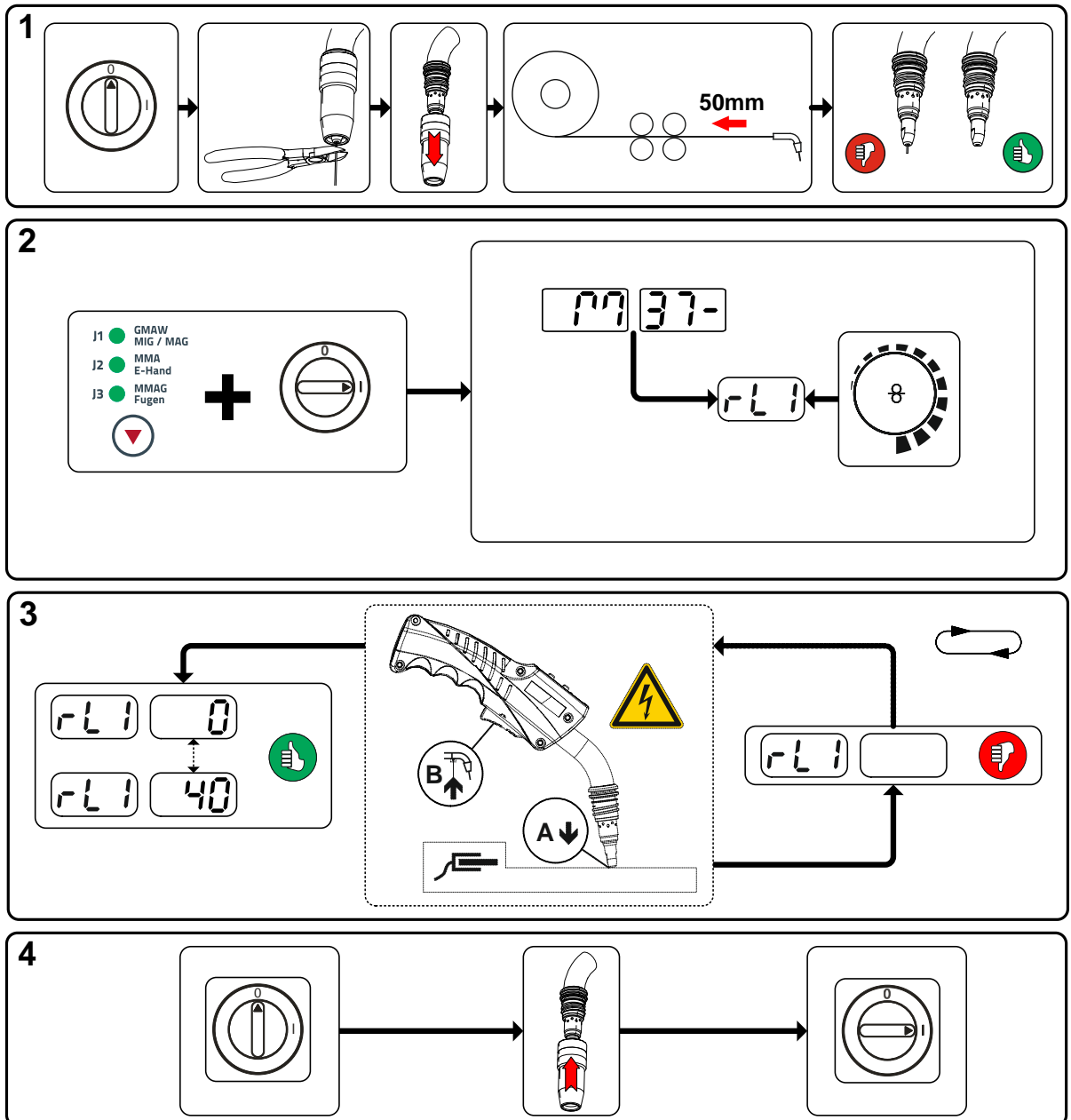

Obrázek 5-31

## 1 Příprava

- Vypněte svařovací přístroj.
- Odšroubujte plynovou hubici svařovacího hořáku.
- Odstřihněte svařovací drát těsně u proudové špičky.
- Kousek svařovacího drátu (cca 50 mm) zatáhněte do posuvu drátu. V proudové špičce nyní nesmí být žádný svařovací drát.

## 2 Konfigurace

- Stiskněte tlačítko „Tlačítko, metoda svařování“ a současně zapněte svařovací přístroj. Uvolněte tlačítko.
- Otočným přepínačem „Nastavení parametrů svařování“ nyní můžete vybrat příslušné parametry. Parametr rL1 musíte vynulovat ve všech kombinacích zařízení.

## 3 Vynulování/měření

- Svařovací hořák umístěte proudovou špičkou na čisté, očištěné místo na obrobku, stiskněte klávesu hořáku a podržte cca 2 s stisknutou. Chvilí protéká zkratový proud, jehož pomocí je stanoven a zobrazen nový odpor vedení. Hodnota může být 0 m $\Omega$  až 40 m $\Omega$ . Nová hodnota je okamžitě uložena a nevyžaduje žádné další potvrzení. Pokud se na displeji vpravo nezobrazí žádná hodnota, měření se nezdařilo. Měření musíte opakovat.

## 4 Obnova režimu připravenosti ke svařování

- Vypněte svařovací přístroj.
- Opět našroubujte plynovou hubici svařovacího hořáku.
- Zapněte svařovací přístroj.
- Opět zaveďte svařovací drát.



## 6 Údržba, péče a likvidace

### 6.1 Všeobecně

#### NEBEZPEČÍ



##### Neodborná údržba a přezkoušení!

Přístroj smí čistit, opravovat a přezkoušet pouze kvalifikovaní odborníci! Kvalifikovanou osobou je ten, kdo na základě svého vzdělání, znalostí a zkušenosti je při kontrole tohoto přístroje schopen identifikovat existující ohrožení a možné následné škody a učinit potřebná bezpečnostní opatření.

- Dodržovat předpisy pro údržbu > viz kapitola 6.3!
- Přístroj uveďte do provozu teprve po úspěšné zkoušce.



##### Nebezpečí poranění elektrickým napětím po vypnutí!

Práce na otevřeném přístroji mohou vést ke zraněním s následkem smrti!

Během provozu se v přístroji nabíjejí kondenzátory elektrickým napětím. Toto napětí zde přetrvává až do 4 minut po vytažení síťové zástrčky.

1. Vypněte přístroj.
2. Vytáhněte síťovou zástrčku.
3. Vyčkejte alespoň 4 minuty, než se vybijí kondenzátory!

#### VÝSTRAHA



##### Čištění, kontrola a oprava!

Čištění, kontrolu a opravu svařičky smí provádět pouze odborné, kvalifikované osoby. Kvalifikovanou osobou je ten, kdo na základě svého vzdělání, znalostí a zkušenosti je při kontrole zdroje svařovacího proudu schopen identifikovat existující ohrožení a možné následné škody a učinit nutná bezpečnostní opatření.

- Není-li některá z níže uvedených zkoušek splněna, smí být přístroj uveden opět do provozu teprve po opravě a nové zkoušce.

Opravy a údržbové práce smí provádět pouze vyškolený autorizovaný odborný personál, v opačném případě zaniká nárok na záruku. Ve všech servisních záležitostech se obraťte zásadně na vašeho odborného prodejce, dodavatele přístroje. Zpětné dodávky v záručních případech lze provádět pouze prostřednictvím Vašeho odborného prodejce. Při výměně dílu používejte pouze originální náhradní díly. V objednávce náhradních dílů udejte typ přístroje, sériové číslo a artiklové číslo přístroje, typové označení a artiklové číslo náhradního dílu.

Tento přístroj nevyžaduje za uvedených okolních podmínek a běžných pracovních podmínek žádnou náročnější údržbu a vyžaduje minimální péči.

Kvůli znečištěnému přístroji se sníží životnost a dovolené zatížení. Intervaly čištění se rozhodující měrou řídí okolními podmínkami a s tím spojeným znečištěním přístroje (minimálně ale jednou za půl roku).

### 6.2 Čištění

- Vnější plochy vyčistěte vlhkou utěrkou (nepoužívejte agresivní čisticí prostředky).
- Větrací kanál a event. lamely chladiče přístroje vyfoukejte stlačeným vzduchem neobsahujícím olej a vodu. Stlačený vzduch může přetočit ventilátor přístroje, a tím jej zničit. Ventilátor přístroje neofukujte přímo a event. jej mechanicky zablokujte.
- Zkontrolujte znečištění chladicí kapaliny a event. ji vyměňte.

## 6.3 Údržbové práce, intervaly

Opravy a údržbové práce smí provádět pouze vyškolený autorizovaný odborný personál, v opačném případě zaniká nárok na záruku. Ve všech servisních záležitostech se obraťte zásadně na vašeho odborného prodejce, dodavatele přístroje. Zpětné dodávky v záručních případech lze provádět pouze prostřednictvím Vašeho odborného prodejce. Při výměně dílu používejte pouze originální náhradní díly. V objednávce náhradních dílů udejte typ přístroje, sériové číslo a artiklové číslo přístroje, typové označení a artiklové číslo náhradního dílu.

### 6.3.1 Denní údržba

#### 6.3.1.1 Vizualní kontrola

- Síťový přívod a jeho odlehčení tahu
- Zajišťovací prvky lahví na plyn
- Překontrolujte vnější poškození svazku hadic a přípojek proudů a případně je vyměňte nebo je nechte opravit odborným personálem!
- Hadice na plyn a jejich spínací zařízení (magnetický ventil)
- Je třeba zkontrolovat rukou pevné usazení přípojek a opotřebitelných dílů a případně je dotáhnout.
- Zkontrolujte řádné upevnění cívků s drátem.
- Transportní válečky a jejich zajišťovací prvky
- Přepavní prvky (pás, jeřábová oka, držadlo)
- Ostatní, všeobecný stav

#### 6.3.1.2 Funkční zkouška

- Ovládací, signalizační, ochranná a regulační zařízení (Funkční zkouška)
- Vedení svařovacího proudů (zkontrolujte pevnost a zajištění usazení)
- Hadice na plyn a jejich spínací zařízení (magnetický ventil)
- Zajišťovací prvky lahví na plyn
- Zkontrolujte řádné upevnění cívků s drátem.
- Je třeba zkontrolovat řádné usazení šroubových a zástrčkových spojení přípojek a opotřebitelných dílů a případně je dotáhnout.
- Odstraňte ulpívající rozstřík po svařování.
- Pravidelně čistěte kladky k posuvu drátu (závisí na míře znečištění).

### 6.3.2 Měsíční údržba



#### 6.3.2.1 Vizualní kontrola

- škody na plášti (čelní, zadní a boční stěny)
- Transportní válečky a jejich zajišťovací prvky
- Přepavní prvky (pás, jeřábová oka, držadlo)
- Zkontrolujte, zda nejsou hadice s chladicím prostředkem a jejich přípojky znečištěny

#### 6.3.2.2 Funkční zkouška

- Volící spínač, ovládací přístroje, zařízení nouzového vypínání zařízení k snížení napětí signální žárovky a kontrolky
- Kontrola pevného usazení prvků vodítek drátu (vstupní vsuvka, trubka vodítka drátu).
- Zkontrolujte, zda nejsou hadice s chladicím prostředkem a jejich přípojky znečištěny
- Zkontrolujte a vyčistěte svařovací hořák. Z důvodu usazenin v hořáku mohou vznikat zkraty, které negativně ovlivňují výsledek svařování a mohou vést k poškození hořáku!

## 6.3.3 Každoroční zkouška (inspekce a zkouška za provozu)

-  **Zkoušky svářecího přístroje smí provádět pouze odborné, kvalifikované osoby. Kvalifikovanou osobou je ten, kdo na základě svého vzdělání, znalostí a zkušeností je při kontrole zdroje svařovacího proudu schopen identifikovat existující ohrožení a možné následné škody a učinit nutná bezpečnostní opatření.**
-  **Další informace jsou uvedeny v přiložené brožuře „Warranty registration“ a v našich informacích týkajících se záruky, údržby a kontroly na adrese [www.ewm-group.com](http://www.ewm-group.com)!**

Je nezbytné provádět opakované kontroly podle normy IEC 60974-4 „Opakované kontroly a zkoušky“. Kromě zde uvedených předpisů k provedení kontroly je nutné dodržet legislativní nařízení nebo předpisy příslušné země.

## 6.4 Odborná likvidace přístroje

-  **Řádná likvidace!**  
**Přístroj obsahuje cenné suroviny, které by měly být recyklovány, a elektronické součásti, které je třeba zlikvidovat.**
  - **Nelikvidujte s komunálním odpadem!**
  - **Při likvidaci dodržujte úřední předpisy!**



### 6.4.1 Prohlášení výrobce pro konečného uživatele

- Použité elektrické a elektronické přístroje se podle evropských nařízení (směrnice 2012/19/EU Evropského parlamentu a Rady Evropy ze dne 4.7.2012) nesmí dále odstraňovat do netříděného domácího odpadu. Musí se sbírat odděleně. Symbol popelnice na kolečkách poukazuje na nutnost odděleného sběru. Tento přístroj musí být předán k likvidaci resp. recyklaci do k tomu určených systémů odděleného sběru.
- V Německu jste zavázáni zákonem (Zákon o uvedení do oběhu, zpětvzeti a zneškodnění elektrických a elektronických přístrojů (ElektroG) vyhovující požadavkům na ochranu životního prostředí ze 16.3.2005), odevzdat starý přístroj do sběru odděleného od netříděného domácího odpadu. Veřejnoprávní provozovatelé sběren odpadu (obce) zřídili za tímto účelem sběrný, které sbírají staré přístroje ze soukromých domácností bezplatně.
- Informace ohledně návratu nebo sběru starých přístrojů obdržíte od příslušné městské nebo obecní správy.
- Firma EWM je účastníkem schváleného systému likvidace a recyklace odpadů a je registrovaná v seznamu nadace pro staré elektropřístroje (EAR) pod číslem WEEE DE 57686922.
- Kromě toho lze přístroje v celé Evropě odevzdat také odbytovým partnerům EWM.

## 6.5 Dodržování požadavků RoHS

My, společnost EWM AG Mündersbach, tímto potvrzujeme, že všechny výrobky, které jsme vám dodali, a kterých se směrnice o omezení používání některých nebezpečných látek v elektrických zařízeních (RoHS) týká, vyhovují požadavkům směrnice RoHS (viz také příslušné směrnice ES týkající se prohlášení o shodě vašeho přístroje).

## 7 Odstraňování poruch

Všechny výrobky podléhají přísným kontrolám ve výrobě a po ukončení výroby. Pokud by přesto něco nefungovalo, přezkoušejte výrobek podle následujícího seznamu. Nepovede-li žádné doporučení k odstranění závady výrobku, informujte autorizovaného obchodníka.

### 7.1 Kontrolní seznam pro odstranění chyb

 **Základní podmínkou pro bezvadnou funkci je přístrojové vybavení vhodné pro použitý materiál a procesní plyn!**

Legenda	Symbol	Popis
	↘	Chyba / Příčina
	✘	Náprava

#### Chyba chladicího prostředku/chladicí prostředek neprotéká

- ↘ Nedostatečný průtok chladicího prostředku
  - ✘ Překontrolujte stav chladiva a v případě potřeby ho doplňte.
- ↘ Vzduch v chladicím okruhu
  - ✘ Odvzdušnění okruhu chladicího prostředku > viz kapitola 7.4

#### Problémy s posunem drátu

- ↘ Ucpaná kontaktní tryska
  - ✘ Vyčistěte, nastříkejte ochranným svařovacím sprejem a v případě potřeby vyměňte
- ↘ Nastavení brzdy cívk > viz kapitola 5.3.2.5
  - ✘ Zkontrolujte, popř. upravte nastavení
- ↘ Nastavení jednotek tlaku > viz kapitola 5.3.2.4
  - ✘ Zkontrolujte, popř. upravte nastavení
- ↘ Opotřebené podávací klady
  - ✘ Přezkoušejte a v případě potřeby vyměňte
- ↘ Motor posuvu bez napájecího napětí (pojistkový automat se vypnul kvůli přetížení)
  - ✘ Vypadlou pojistku (zadní strana proudového zdroje) vraťte do původního stavu stiskem tlačítka
- ↘ Zalomené svazky hadic
  - ✘ Rozvinout a napřímít svazek hořákových hadic.
- ↘ Duše nebo spirála vodítka drátu je znečištěná nebo opotřebená
  - ✘ Vyčistěte duši nebo spirálu, vyměňte zalomené nebo opotřebené duše

#### Poruchy funkce

- ↘ Všechny kontrolky ovládání přístroje po zapnutí svítí
- ↘ Po zapnutí nesvítí žádné kontrolky ovládání přístroje
- ↘ Žádný svařovací výkon
  - ✘ Výpadek fáze > překontrolovat připojení na síť (pojistky)
- ↘ Problémy se spojením
  - ✘ Připojte řídicí vedení, popř. přezkoušejte správnost instalace.
- ↘ Uvolněná spojení svařovacího proudu
  - ✘ Dotáhněte připojení proudu k hořáku a/nebo k obrobku
  - ✘ Proudovou trysku řádně utáhněte

## 7.2 Hlášení chyb (proudový zdroj)

 **Vada svářečky je indikována zobrazením kódu chyby (viz tabulka) na displeji ovládání přístroje. V případě chyby přístroje se vypne výkonová jednotka.**

 **Zobrazování možných čísel chyb závisí na provedení přístroje (rozhraní/funkce).**





- Poruchy zařízení evidujte a dle potřeby je oznamujte servisnímu personálu.
- Vyskytne-li se více chyb, jsou tyto zobrazovány za sebou.

Chyba (Err)	Kategorie			Možná příčina	Odstranění
	a)	b)	c)		
1	-	-	x	Síťové přepětí	Zkontrolujte síťová napětí a porovnejte je s napájecími napětími svařovacího přístroje
2	-	-	x	Síťové podpětí	
3	x	-	-	Nadměrná teplota svařovacího přístroje	Nechte přístroj vychladnout (síťový vypínač do polohy „1“)
4	x	x	-	Nedostatek chladicí kapaliny	Doplňte chladicí prostředek Netěsnosti v chladicím oběhu > odstraňte netěsnost a doplňte chladicí prostředek Čerpadlo chladicího prostředku nepracuje > přezkontrolujte nadproudovou spoušť přístroje na chlazení okolním vzduchem
5	x	-	-	Chyba podavače drátu, chyba rychloměru	Zkontrolujte podavač drátu tachogenerátor negeneruje žádný signál, vadný M3.51 > informujte servis.
6	x	-	-	Chyba – ochranný plyn	Zkontrolujte zásobování ochranným plynem (přístroje s kontrolou ochranného plynu)
7	-	-	x	Sekundární přepětí	Chyba invertoru > informujte servis
8	-	-	x	Zkrat na zem mezi svařovacím drátem a uzemňovacím vedením	Přerušte spojení mezi svařovacím drátem a skříní nebo uzemněným objektem
9	x	-	-	Rychlé odpojení způsobené BUSINT X11 nebo RINT X12	Odstraňte chybu na robotu
10	-	x	-	Chyba oblouku způsobená BUSINT X11 nebo RINT X12	Zkontrolujte posuv drátu
11	-	x	-	Chyba zapalování po 5 s způsobená BUSINT X11 nebo RINT X12	Zkontrolujte posuv drátu
13	x	-	-	Nouzové vypnutí	Zkontrolujte nouzové vypnutí rozhraní automatu
14	-	x	-	Podavač drátu nebyl rozpoznán. Není připojeno řídicí vedení. Za provozu s několika podavači drátu byla přiřazena nesprávná identifikační čísla.	Zkontrolujte kabelové spoje. Zkontrolujte přiřazení identifikačních čísel
15	-	x	-	Podavač drátu 2 nebyl rozpoznán. Není připojeno řídicí vedení.	Zkontrolujte kabelové spoje.
16	-	-	x	VRD (chyba redukováného napětí naprázdno).	Informujte servis.
17	-	x	x	Identifikace nadproudu v pohonu posuvu drátu	Zkontrolujte posuv drátu
18	-	x	x	Chybí signál tachogenerátoru z druhého podavače drátu (podřízený pohon)	Zkontrolujte spojení a především tachogenerátor druhého podavače drátu (podřízený pohon).
56	-	-	x	Výpadek síťové fáze	Přezkoušejte síťová napětí
59	-	-	x	Přístroj je nekompatibilní	Zkontrolujte použití přístroje

Chyba (Err)	Kategorie			Možná příčina	Odstranění
	a)	b)	c)		
60	-	-	x	Potřebná aktualizace softwaru	Informujte servis.

### Legenda kategorie (reset chyby)

- a) Chybové hlášení zmizí, jakmile je chyba odstraněna.
- b) Chybové hlášení můžete resetovat stisknutím tlačítka:

Řídicí jednotka přístroje	Tlačítko
RC1 / RC2	
Expert	
Expert 2.0	
CarExpert / Progress (M3.11)	
alpha Q / Concept / Basic / Basic S / Synergic / Synergic S / Progress (M3.71) / Picomig 305	Nelze

- c) Chybové hlášení lze resetovat výhradně vypnutím a opětovným zapnutím přístroje. Závadu spojenou s ochranným plynem (Err 6) můžete resetovat stisknutím tlačítka „Parametry svařování“.

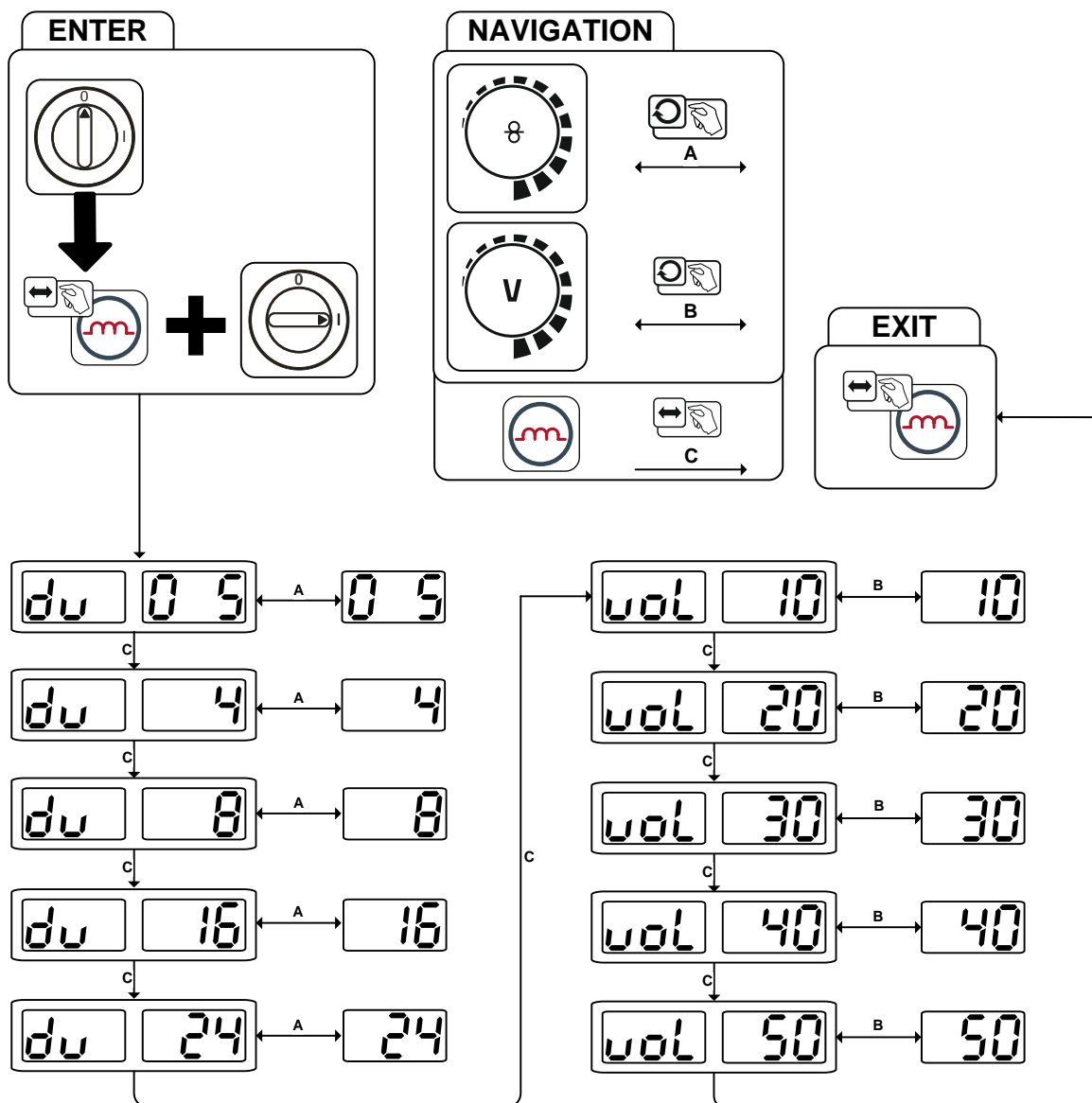

## 7.3 Vyladění svařovacích parametrů

V případě rozdílů mezi svařovacími parametry nastavenými na zařízení pro posuv drátu/dálkovém ovladači a zobrazenými na svářecím přístroji je možné tyto parametry pomocí této funkce jednoduše sladit.



Obrázek 7-1

## 7.4 Odvzdušnění okruhu chladicího prostředku

-  **Nádrž na chladicí prostředek a potrubní rychlospojky přívodu/zpětného toku chladiva existují pouze u přístrojů chlazených vodou.**
-  **K odvzdušnění chladicího systému vždy používejte modrou přípojku chladicího prostředku, která je co nejnižší v chladicím systému (nejblíže nádrži chladicího prostředku)!**

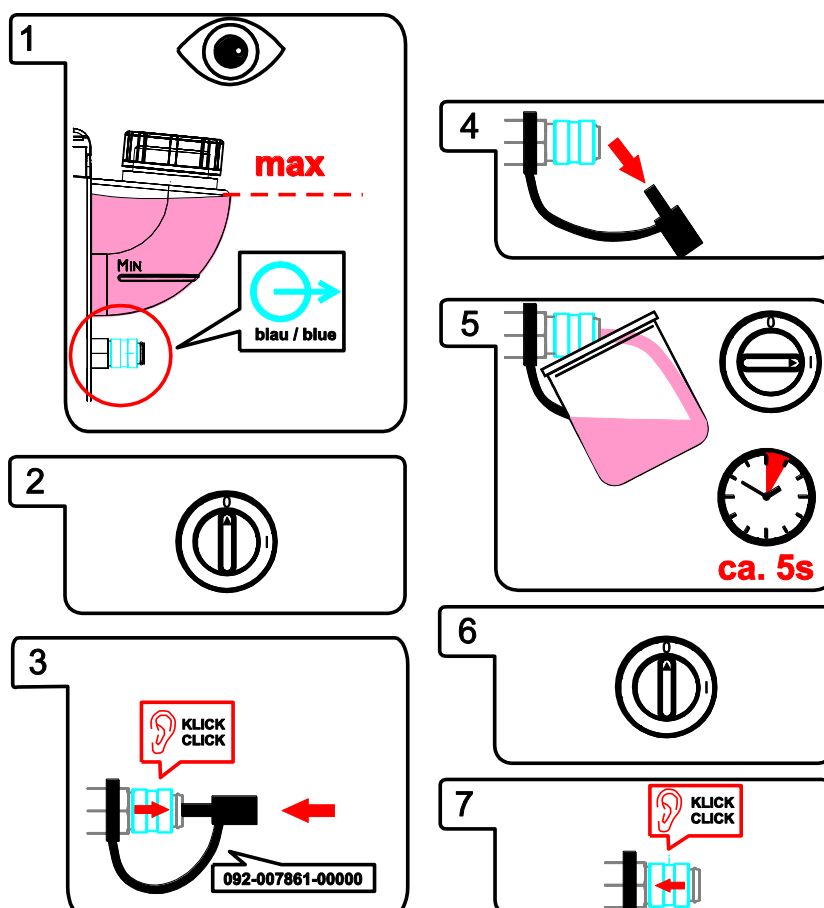

Obrázek 7-2



## 8 Technická data

 Provozní údaje a záruka pouze ve spojení s originálními náhradními a opotřebitelnými díly!

### 8.1 Taurus 355 Basic TKM

	MIG/MAG	MMA
Rozsah nastavení svařovacího proudu	5 A – 350 A	
Rozsah nastavení svařovacího napětí	14,3 V – 31,5 V	20,2 V – 34,0 V
Dovolené zatížení při okolní teplotě 40 °C		
DZ 40 %	350 A	
DZ 60 %	300 A	
DZ 100 %	270 A	
Průměr cívky s drátem	normované cívky drátů do 300 mm	
Zatěžovací cyklus	10 min (DZ 60 % $\triangle$ 6 min svařování, 4 min přestávka)	
Napětí naprázdno	79 V	
Síťové napětí (tolerance)	3 x 400 V (-25 % až +20 %)	
Frekvence	50/60 Hz	
Síťová pojistka (tavná pojistka, pomalá)	3 x 16 A	
Připojení na síť	H07RN-F4G2,5	
Max. přípojovací výkon	13,9 kVA	15,0 kVA
Doporučený výkon generátoru	20,3 kVA	
cos $\phi$ /stupeň účinnosti	0,99/88 %	
Okolní teplota	-25 °C až +40 °C	
Chlazení přístroje	Větrák	
Zemnicí kabel	50 mm <sup>2</sup>	
Třída izolace/druh krytí	H/IP 23	
Třída elektromagnetické kompatibility	A	
Bezpečnostní značka		
Uplatněné ostatní normy	ČSN EN 60974-1, -5, -10	
Rychlost drátu	0,5 m/min až 25 m/min	
Osazení kladkami z výroby	1,0 mm + 1,2 mm (pro ocelový drát)	
Pohon	4 kladky (37 mm)	
Rozměry D/Š/V	636 x 298 x 482 mm	
	25.0 x 11.7x19.0 inch	
Váha	36 kg	
	79.4 lb	

## 9 Příslušenství



*Výkonové součásti příslušenství, jako jsou svařovací hořáky, zemnicí kabely, držáky elektrod nebo svazky propojovacích hadic získáte u svého příslušného smluvního prodejce.*

### 9.1 Všeobecné příslušenství

Typ	Označení	Artikl. Nr.
Trolley 55-5	Transportní vozík, smontovaný	090-008632-00000
cool50 U40	Chladicí modul	090-008598-00502
Trolley 39-1	Transportní vozík, proudový zdroj	090-008708-00000
Trolley 35.2-2	Přepravní vozík	090-008296-00000
voltConverter 230/400	Měnič napětí	090-008800-00502
TYP 1	Zkoušečka mrazuvzdornosti	094-014499-00000
KF 23E-10	Chladicí kapalina (-10 °C), 9,3 l	094-000530-00000
KF 23E-200	Chladicí kapalina (-10 °C), 200 litrů	094-000530-00001
KF 37E-10	Chladicí kapalina (-20 °C), 9,3 l	094-006256-00000
KF 37E-200	Chladicí kapalina (-20 °C), 200 l	094-006256-00001
AK300	Adaptér pro košovou cívku K300	094-001803-00001
DM 842 Ar/CO2 230bar 30l D	Redukční ventil na tlakové lahvi, manometr	394-002910-00030
GH 2X1/4" 2M	Plynová hadice	094-000010-00001
5POLE/CEE/16A/M	Síťová zástrčka	094-000712-00000
SPL	Ořezávátka plastových bovdenů	094-010427-00000
HC PL	Nůž na hadice	094-016585-00000

### 9.2 Dálkový ovladač / Připojovací kabel

Typ	Označení	Artikl. Nr.
R11 19POL	Dálkové ovladače	090-008601-00502
RG11 19POL 5M	Dálkový ovladač	090-008107-00000
RA5 19POL 5M	Přívodní kabel např. pro dálkový ovladač	092-001470-00005
RA10 19POL 10M	Přívodní kabel např. pro dálkový ovladač	092-001470-00010
RA20 19POL 20M	Přívodní kabel např. pro dálkový ovladač	092-001470-00020

### 9.3 Opce

Typ	Označení	Artikl. Nr.
ON Filter XX5	Filtr na nečistoty	092-002662-00000
ON CS K	Jeřábový závěs pro Picomig 180 / 185 D3 / 305 D3; Phoenix a Taurus 355 kompaktní; drive 4	092-002549-00000
ON AIF XX5	Automatové rozhraní	092-001237-00000
ON WAK xx5	Montážní sada kol pro výrobní řadu xx5	092-001356-00000
ON TR Trolley 55-5	Traverza a upevnění pro posuv drátu	092-002700-00000

## 10 Opotřebitelné díly



*V případě škod způsobených cizími komponentami zaniká záruka výrobce!*

- *Používat výhradně systémové komponenty a doplňky (proudové zdroje, svařovací hořáky, držáky elektrod, dálkové ovladače, náhradní a opotřebitelné díly, atd.) z našeho dodávaného sortimentu!*
- *Komponentu příslušenství připojte k odpovídající přípojné zásuvce pouze při vypnutém svářecím přístroji a zajistěte ji.*

### 10.1 Kladky pro posuv drátu

#### 10.1.1 Kladky pro ocel drátů

Typ	Označení	Artikl. Nr.
FE 4R 0.6 MM/0.023 INCH LIGHT PINK	Sada hnacích kladek, 37 mm, 4 kladky, drážka V pro ocel, ušlechtilou ocel a pájení	092-002770-00006
FE 4R 0.8 MM/0.03 INCH WHITE	Sada hnacích kladek, 37 mm, 4 kladky, drážka V pro ocel, ušlechtilou ocel a pájení	092-002770-00008
FE 4R 1,0 MM/0.04 INCH BLUE	Sada hnacích kladek, 37 mm, 4 kladky, drážka V pro ocel, ušlechtilou ocel a pájení	092-002770-00010
FE 4R 1.2 MM/0.045 INCH RED	Sada hnacích kladek, 37 mm, 4 kladky, drážka V pro ocel, ušlechtilou ocel a pájení	092-002770-00012
FE 4R 1.4 MM/0.052 INCH GREEN	Sada hnacích kladek, 37 mm, 4 kladky, drážka V pro ocel, ušlechtilou ocel a pájení	092-002770-00014
FE 4R 1.6 MM/0.06 INCH BLACK	Sada hnacích kladek, 37 mm, 4 kladky, drážka V pro ocel, ušlechtilou ocel a pájení	092-002770-00016
FE 4R 2.0 MM/0.08 INCH GREY	Sada hnacích kladek, 37 mm, 4 kladky, drážka V pro ocel, ušlechtilou ocel a pájení	092-002770-00020
FE 4R 2.4 MM/0.095 INCH BROWN	Sada hnacích kladek, 37 mm, 4 kladky, drážka V pro ocel, ušlechtilou ocel a pájení	092-002770-00024
FE 4R 2.8 MM/0.11 INCH LIGHT GREEN	Sada hnacích kladek, 37 mm, 4 kladky, drážka V pro ocel, ušlechtilou ocel a pájení	092-002770-00028
FE 4R 3.2 MM/0.12 INCH VIOLET	Sada hnacích kladek, 37 mm, 4 kladky, drážka V pro ocel, ušlechtilou ocel a pájení	092-002770-00032

## 10.1.2 Kladky pro hliník drátů

Typ	Označení	Artikl. Nr.
AL 4R 0.8 MM/0.03 INCH WHITE	Sada hnacích kladek, 37 mm, pro hliník	092-002771-00008
AL 4R 1.0 MM/0.04 INCH BLUE	Sada hnacích kladek, 37 mm, pro hliník	092-002771-00010
AL 4R 1.2 MM/0.045 INCH RED	Sada hnacích kladek, 37 mm, pro hliník	092-002771-00012
AL 4R 1.6 MM/0.06 INCH BLACK	Sada hnacích kladek, 37 mm, pro hliník	092-002771-00016
AL 4R 2.0 MM/0.08 INCH GREY/YELLOW	Sada hnacích kladek, 37 mm, pro hliník	092-002771-00020
AL 4R 2.4 MM/0.095 INCH BROWN/YELLOW	Sada hnacích kladek, 37 mm, pro hliník	092-002771-00024
AL 4R 2.8 MM/0.110 INCH LIGHT GREEN/YELLOW	Sada hnacích kladek, 37 mm, pro hliník	092-002771-00028
AL 4R 3.2 MM/0.125 INCH VIOLET/YELLOW	Sada hnacích kladek, 37 mm, pro hliník	092-002771-00032

## 10.1.3 Kladky pro posuv výplňových drátů











Typ	Označení	Artikl. Nr.
FUEL 4R 0.8 MM/0.03 INCH WHITE/ORANGE	Sada hnacích kladek, 37 mm, 4 kladky, drážka V/rýhy pro plněný drát	092-002848-00008
FUEL 4R 1.0 MM/0.04 INCH BLUE/ORANGE	Sada hnacích kladek, 37 mm, 4 kladky, drážka V/rýhy pro plněný drát	092-002848-00010
FUEL 4R 1.2 MM/0.045 INCH RED/ORANGE	Sada hnacích kladek, 37 mm, 4 kladky, drážka V/rýhy pro plněný drát	092-002848-00012
FUEL 4R 1.4 MM/0.052 INCH GREEN/ORANGE	Sada hnacích kladek, 37 mm, 4 kladky, drážka V/rýhy pro plněný drát	092-002848-00014
FUEL 4R 1.6 MM/0.06 INCH BLACK/ORANGE	Sada hnacích kladek, 37 mm, 4 kladky, drážka V/rýhy pro plněný drát	092-002848-00016
FUEL 4R 2.0 MM/0.08 INCH GREY/ORANGE	Sada hnacích kladek, 37 mm, 4 kladky, drážka V/rýhy pro plněný drát	092-002848-00020
FUEL 4R 2.4 MM/0.095 INCH BROWN/ORANGE	Sada hnacích kladek, 37 mm, 4 kladky, drážka V/rýhy pro plněný drát	092-002848-00024

## 10.1.4 Vedení drátu











Typ	Označení	Artikl. Nr.
SET DRAHTFUERUNG	Sada vedení drátu	092-002774-00000
ON WF 2,0-3,2MM EFEED	Volitelné dodatečné vybavení, vedení drátu pro dráty 2,0–3,2 mm, pohon eFeed	092-019404-00000
SET IG 4x4 1.6mm BL	Sada vstupních vsuvek drátu	092-002780-00000
GUIDE TUBE L105	Vodící trubka	094-006051-00000
CAPTUB L108 D1,6	Kapilární trubka	094-006634-00000
CAPTUB L105 D2,0/2,4	Kapilární trubka	094-021470-00000

# 11 Dodatek A

## 11.1 Pokyny pro nastavení

Basic  				mm			
 mm	 mm	SG2/3 G3/4 Si1  Ar-90/CO <sub>2</sub> -10 M20		SG2/3 G3/4 Si1  CO <sub>2</sub> -100 / C1		CrNi  Ar-98/CO <sub>2</sub> -2 M12	
		 m/min	VOLT	 m/min	VOLT	 m/min	VOLT
0,8	0,8	2,0	15,1	2,0	15,7	2,4	13,6
	1,0	1,5	15,1	1,8	17,4	1,6	13,6
1,0	0,8	2,6	15,4	2,7	16,3	3,0	14,5
	1,0	2,2	15,4	2,1	17,8	2,2	14,2
	1,2	1,2	14,4	1,6	17,8	1,5	13,6
2,0	0,8	5,5	17,4	4,8	19,0	6,9	18,3
	1,0	4,0	18,0	3,2	18,7	4,6	17,2
	1,2	3,2	17,1	2,8	18,7	3,5	16,6
3,0	0,8	8,8	19,2	9,2	26,5	10,5	19,6
	1,0	5,1	18,7	4,6	19,9	6,8	18,4
	1,2	4,3	18,7	3,6	19,6	4,6	17,5
4,0	0,8	10,8	20,8	12,0	28,9	12,8	21,4
	1,0	7,0	19,8	6,3	21,7	8,4	24,0
	1,2	5,0	19,8	4,9	21,7	5,8	18,0
5,0	0,8	14,0	21,9	14,2	30,9	14,6	24,3
	1,0	8,5	21,4	8,2	27,1	9,6	25,9
	1,2	6,2	20,5	6,1	24,3	6,7	19,3
6,0	0,8	17,8	23,2	18,6	32,7	17,5	26,5
	1,0	9,8	24,7	9,5	29,1	11,0	27,6
	1,2	7,8	26,1	7,3	29,7	8,1	23,1
8,0	0,8	22,0	27,1	21,8	34,8	21,0	28,8
	1,0	12,0	28,8	11,6	31,8	13,5	28,8
	1,2	8,5	28,0	9,1	31,8	9,5	27,5
10,0	1,0	14,8	30,6	14,2	34,9	15,5	30,0
	1,2	9,8	29,7	11,3	33,7	11,5	28,9

Basic  				inch			
 inch	 inch	SG2/3 G3/4 Si1  Ar-90/CO <sub>2</sub> -10 M20		SG2/3 G3/4 Si1  CO <sub>2</sub> -100 / C1		CrNi  Ar-98/CO <sub>2</sub> -2 M12	
		 ipm	VOLT	 ipm	VOLT	 ipm	VOLT
.030	.030	080	15.1	080	15.7	095	13.6
	.040	060	15.1	070	17.4	065	13.6
.040	.030	100	15.4	105	16.3	120	14.5
	.040	085	15.4	085	17.8	085	14.2
	.045	045	14.4	065	17.8	060	13.6
.080	.030	215	17.4	190	19.0	270	18.3
	.040	155	18.0	125	18.7	180	17.2
	.045	125	17.1	110	18.7	140	16.6
.120	.030	345	19.2	360	26.5	415	19.6
	.040	200	18.7	180	19.9	270	18.4
	.045	170	18.7	140	19.6	180	17.5
.155	.030	425	20.8	470	28.9	505	21.4
	.040	275	19.8	250	21.7	330	24.0
	.045	195	19.8	195	21.7	230	18.0
.195	.030	550	21.9	560	30.9	575	24.3
	.040	335	21.4	325	27.1	380	25.9
	.045	245	20.5	240	24.3	265	19.3
.235	.030	700	23.2	730	32.7	690	26.5
	.040	385	24.7	375	29.1	435	27.6
	.045	305	26.1	285	29.7	320	23.1
.315	.030	865	27.1	860	34.8	825	28.8
	.040	470	28.8	455	31.8	530	28.8
	.045	335	28.0	360	31.8	375	27.5
.395	.040	585	30.6	560	34.9	610	30.0
	.045	385	29.7	445	33.7	455	28.9

Obrázek 11-1

## 12 Dodatek B

### 12.1 Přehled poboček EWM

#### Headquarters

EWM AG  
Dr. Günter-Henle-Straße 8  
56271 Mündersbach · Germany  
Tel: +49 2680 181-0 · Fax: -244  
www.ewm-group.com · info@ewm-group.com

#### Technology centre

EWM AG  
Forststraße 7-13  
56271 Mündersbach · Germany  
Tel: +49 2680 181-0 · Fax: -144  
www.ewm-group.com · info@ewm-group.com

#### Production, Sales and Service

EWM AG  
Dr. Günter-Henle-Straße 8  
56271 Mündersbach · Germany  
Tel: +49 2680 181-0 · Fax: -244  
www.ewm-group.com · info@ewm-group.com

EWM HIGHTEC WELDING s.r.o.  
9. května 718 / 31  
407 53 Jiříkov · Czech Republic  
Tel.: +420 412 358-551 · Fax: -504  
www.ewm-jirikov.cz · info@ewm-jirikov.cz

EWM HIGH TECHNOLOGY (Kunshan) Ltd.  
10 Yuanshan Road, Kunshan · New & Hi-tech Industry Development Zone  
Kunshan City · Jiangsu · Post code 215300 · People's Republic of China  
Tel: +86 512 57867-188 · Fax: -182  
www.ewm.cn · info@ewm.cn · info@ewm-group.cn

#### Sales and Service Germany

EWM AG  
Sales and Technology Centre  
Grünauer Fenn 4  
14712 Rathenow · Tel: +49 3385 49402-0 · Fax: -20  
www.ewm-rathenow.de · info@ewm-rathenow.de

EWM HIGHTEC WELDING GmbH  
Centre Technology and mechanisation  
Daimlerstr. 4-6  
69469 Weinheim · Tel: +49 6201 84557-0 · Fax: -20  
www.ewm-weinheim.de · info@ewm-weinheim.de

EWM AG  
Rudolf-Winkel-Straße 7-9  
37079 Göttingen · Tel: +49 551-3070713-0 · Fax: -20  
www.ewm-goettingen.de · info@ewm-goettingen.de

EWM Schweißtechnik Handels GmbH  
Karlsdorfer Straße 43  
88069 Tettngang · Tel: +49 7542 97998-0 · Fax: -29  
www.ewm-tettngang.de · info@ewm-tettngang.de

EWM AG  
Dieselstraße 9b  
50259 Pulheim · Tel: +49 2238-46466-0 · Fax: -14  
www.ewm-pulheim.de · info@ewm-pulheim.de

EWM Schweißtechnik Handels GmbH  
Heinkelstraße 8  
89231 Neu-Ulm · Tel: +49 731 7047939-0 · Fax: -15  
www.ewm-neu-ulm.de · info@ewm-neu-ulm.de

EWM AG  
August-Horch-Straße 13a  
56070 Koblenz · Tel: +49 261 963754-0 · Fax: -10  
www.ewm-koblenz.de · info@ewm-koblenz.de

EWM AG  
Eiserfelder Straße 300  
57080 Siegen · Tel: +49 271 3878103-0 · Fax: -9  
www.ewm-siegen.de · info@ewm-siegen.de

#### Sales and Service International

EWM HIGH TECHNOLOGY (Kunshan) Ltd.  
10 Yuanshan Road, Kunshan · New & Hi-tech Industry Development Zone  
Kunshan City · Jiangsu · Post code 215300 · People's Republic of China  
Tel: +86 512 57867-188 · Fax: -182  
www.ewm.cn · info@ewm.cn · info@ewm-group.cn

EWM HIGHTEC WELDING UK Ltd.  
Unit 2B Coopies Way · Coopies Lane Industrial Estate  
Morpeth · Northumberland · NE61 6JN · Great Britain  
Tel: +44 1670 505875 · Fax: -514305  
www.ewm-morpeth.co.uk · info@ewm-morpeth.co.uk

EWM HIGHTEC WELDING GmbH  
Wiesenstraße 27b  
4812 Pinsdorf · Austria · Tel: +43 7612 778 02-0 · Fax: -20  
www.ewm-austria.at · info@ewm-austria.at

EWM HIGHTEC WELDING Sales s.r.o. / Prodejní a poradenské centrum  
Tyršova 2106  
256 01 Benešov u Prahy · Czech Republic  
Tel: +420 317 729-517 · Fax: -712  
www.ewm-benesov.cz · info@ewm-benesov.cz

#### Liaison office Turkey

EWM AG Türkiye İrtibat Bürosu  
İkitelli OSB Mah. · Marmara Sanayi Sitesi P Blok Apt. No: 44  
Küçükçekmece / İstanbul Türkiye  
Tel.: +90 212 494 32 19  
www.ewm-istanbul.com.tr · info@ewm-istanbul.com.tr

 Plants

 Branches

 Liaison office

● More than 400 EWM sales partners worldwide