



FR

Postes de soudage

Taurus 355 Basic TDM
Taurus 405 Basic TDM
Taurus 505 Basic TDM

099-005221-EW502

Respecter les instructions des documents système supplémentaires !

05.09.2016

**Register now
and benefit!**
**Jetzt Registrieren
und Profitieren!**

www.ewm-group.com



Informations générales

AVERTISSEMENT



Lire la notice d'utilisation !

La notice d'utilisation a pour objet de présenter l'utilisation des produits en toute sécurité.

- Lire et respecter les instructions d'utilisation de l'ensemble des composants du système, en particulier les avertissements !
- Respecter les mesures préventives contre les accidents et les dispositions nationales spécifiques !
- La notice d'utilisation doit être conservée sur le lieu d'utilisation de l'appareil.
- Des panneaux de sécurité et d'avertissement informent des risques possibles. Ils doivent être toujours identifiables et lisibles.
- Le générateur a été fabriqué selon l'état de la technique et les règles et/ou normes et peut uniquement être utilisé, entretenu et réparé par une personne qualifiée.
- Des modifications techniques liées à un développement technique des appareils peuvent entraîner des comportements de soudage différents.



Pour toute question concernant l'installation, la mise en service, le fonctionnement, les particularités liées au site ou aux fins d'utilisation, veuillez vous adresser à votre distributeur ou à notre

service clientèle au +49 2680 181-0.

Vous trouverez la liste des distributeurs agréés sur notre site Internet www.ewm-group.com.

Pour tout litige lié à l'utilisation de cette installation, la responsabilité est strictement limitée à la fonction proprement dite de l'installation. Toute autre responsabilité, quelle qu'elle soit, est expressément exclue. Cette exclusion de responsabilité est reconnue par l'utilisateur lors de la mise en service de l'installation.

Le fabricant n'est pas en mesure de contrôler le respect de ces instructions ni des conditions et méthodes d'installation, de fonctionnement, d'utilisation et de maintenance de l'appareil.

Tout emploi non conforme de l'installation peut entraîner des dommages et mettre en danger les personnes. Nous n'assumons donc aucune responsabilité en cas de pertes, dommages ou coûts résultant ou étant liés d'une manière quelconque à une installation incorrecte, à un fonctionnement non conforme ou à une mauvaise utilisation ou maintenance.

© EWM AG

Dr. Günter-Henle-Straße 8

D-56271 Mündersbach

Le copyright de ce document demeure la propriété du fabricant.

Reproduction même partielle uniquement sur autorisation écrite.

Le contenu de ce document a fait l'objet de recherches consciencieuses. Il a été vérifié et édité toutefois sous réserve de modifications, de fautes de frappe et d'erreurs.

1 Table des matières

1	Table des matières	3
2	Consignes de sécurité	6
2.1	Consignes d'utilisation de la présente notice	6
2.2	Explication des symboles	7
2.3	Consignes de sécurité	8
2.4	Transport et mise en place	12
3	Utilisation conforme aux spécifications	13
3.1	Utilisation et exploitation exclusivement avec les postes suivants	13
3.2	Documents en vigueur	14
3.2.1	Garantie	14
3.2.2	Déclaration de conformité	14
3.2.3	Soudage dans des locaux présentant des risques électriques accrus	14
3.2.4	Documentation service (pièces de rechange et plans électriques)	14
3.2.5	Calibrage/validation	14
4	Description du matériel – Aperçu rapide	15
4.1	Face avant	15
4.2	Face arrière	17
4.3	Commande du poste – éléments de commande	19
5	Structure et fonctionnement	21
5.1	Transport et mise en place	21
5.1.1	Conditions environnementales :	21
5.1.1.1	Fonctionnement	21
5.1.1.2	Transport et stockage	21
5.1.2	Refroidissement du poste	22
5.1.3	Câble de masse, généralités	22
5.1.4	Volet de protection, commande de poste de soudage	22
5.1.5	Décharge de traction du faisceau de liaison	23
5.1.6	Raccordement du faisceau de liaison	24
5.1.7	Support de torche de soudage	25
5.1.8	Consignes pour la pose des lignes de courant de soudage	26
5.1.8.1	Courants de soudage erratiques	27
5.1.9	Branchement sur secteur	28
5.1.9.1	Architecture de réseau	28
5.1.10	Alimentation en gaz de protection	29
5.1.10.1	Raccordement du détendeur	29
5.1.10.2	Test gaz - Réglage de la quantité de gaz de protection	30
5.1.10.3	Fonction « Balayage de faisceau »	30
5.2	Données de soudage	31
5.3	Procédé de soudage MIG/MAG	32
5.3.1	Raccord câble de masse	32
5.3.2	Sélection du travail de soudage	33
5.3.2.1	Composants accessoires pour le réglage du point de travail	33
5.3.3	Autres paramètres de soudage	34
5.3.4	Séquences de fonctionnement MIG/MAG / Modes de fonctionnement	35
5.3.4.1	Explication des fonctions et des symboles	35
5.4	Soudage à l'électrode enrobée	38
5.4.1	Raccord pince porte-électrodes et câble de masse	38
5.4.2	Sélection du travail de soudage	39
5.4.3	Arcforce	39
5.4.4	Hotstart	39
5.4.5	Anti-collage :	39
5.4.6	Gougeage	40
5.4.6.1	Raccord	40
5.4.7	Sélection du travail de soudage	41
5.5	Paramètres spéciaux (réglages avancés)	41
5.5.1	Sélection, modification et enregistrement des paramètres	41

5.5.1.1	Restauration des réglages par défaut	43
5.5.1.2	Présentation détaillée des paramètres spéciaux	43
5.6	Menu de configuration des postes	44
5.6.1	Sélection, modification et enregistrement des paramètres	44
5.6.2	Mode économie d'énergie (Standby)	45
5.6.3	Alignement résistance de ligne	45
6	Maintenance, entretien et élimination	47
6.1	Généralités	47
6.2	Nettoyage	47
6.3	Travaux de réparation, intervalles	48
6.3.1	Travaux de maintenance quotidienne	48
6.3.1.1	Contrôle visuel	48
6.3.1.2	Essai de fonctionnement	48
6.3.2	Travaux de maintenance mensuelle	48
6.3.2.1	Contrôle visuel	48
6.3.2.2	Essai de fonctionnement	48
6.3.3	Contrôle annuel (inspection et contrôle pendant l'exploitation)	49
6.4	Élimination du poste	49
6.4.1	Déclaration du fabricant à l'utilisateur final	49
6.5	Respect des normes RoHS	49
7	Résolution des dysfonctionnements	50
7.1	Check-list pour la résolution des dysfonctionnements	50
7.2	Messages d'erreur (alimentation)	51
7.3	Alignement des paramètres de soudage	53
8	Caractéristiques techniques	54
8.1	Taurus 355 TDM	54
8.2	Taurus 405 TDM	55
8.3	Taurus 505 TDM	56
9	Accessoires	57
9.1	Composants système	57
9.2	Options	57
9.3	Refroidissement de la torche	57
9.4	Systèmes de transport	57
9.5	Accessoires généraux	57
10	Annexe A	58
10.1	Consignes de réglage	58
11	Annexe B	59
11.1	Aperçu des succursales d'EWM	59

2 Consignes de sécurité

2.1 Consignes d'utilisation de la présente notice

DANGER

Procédés de travail ou de fonctionnement devant être scrupuleusement respectés afin d'éviter des blessures graves et immédiates, voire la mort.

- Dans son intitulé, la consigne de sécurité comporte la mention « DANGER », ainsi qu'un signe d'avertissement général.
- En outre, le risque est signalé par la présence en marge d'un pictogramme.

AVERTISSEMENT

Procédés de travail ou de fonctionnement devant être scrupuleusement respectés afin d'éviter d'éventuelles blessures graves, voire mortelles.

- Dans son intitulé, la consigne de sécurité comporte la mention « AVERTISSEMENT », ainsi qu'un signe d'avertissement général.
- En outre, le risque est signalé par la présence en marge d'un pictogramme.

ATTENTION

Procédés de travail ou de fonctionnement devant impérativement être respectés afin d'éviter d'éventuelles blessures légères.

- Dans son intitulé, la consigne de sécurité comporte la mention « ATTENTION », ainsi qu'un signe d'avertissement général.
- Le risque est signalé par la présence en marge d'un pictogramme.



Spécificités techniques que l'utilisateur doit observer.

Les instructions d'utilisation et les procédures décrivant la marche à suivre dans certaines situations se caractérisent par une puce en début de ligne, par exemple :

- Enficher la fiche de la ligne de courant de soudage dans la pièce correspondante et la verrouiller.

2.2 Explication des symboles

Pictogramme	Description	Pictogramme	Description
	Particularités techniques devant être prises en compte par l'utilisateur.		Appuyer et relâcher/Effleurer/Toucher
	Mettre le générateur hors tension		Relâcher
	Mettre le générateur sous tension		Appuyer et maintenir enfoncé
			Commuter
	Incorrect		Faire pivoter
	Correct		Valeur numérique - réglable
	Accès au menu		Le signal lumineux est vert
	Naviguer dans le menu		Le signal lumineux est vert clignotant
	Quitter le menu		Le signal lumineux est rouge
	Représentation temporelle (exemple : attendre 4 s/actionner)		Le signal lumineux est rouge clignotant
	Interruption de l'affichage des menus (réglages additionnels possibles)		
	Outil non nécessaire/ne devant pas être utilisé		
	Outil nécessaire/devant être utilisé		

2.3 Consignes de sécurité

AVERTISSEMENT



Risque d'accident en cas de non-respect des consignes de sécurité !

Le non-respect des consignes de sécurité peut entraîner un danger de mort !

- Lire attentivement les consignes de sécurité figurant dans ces instructions !
- Respecter les mesures préventives contre les accidents et les dispositions nationales spécifiques !
- Informer les personnes dans la zone de travail qu'elles doivent respecter ces instructions !

AVERTISSEMENT



Risque de blessures dû à la tension électrique !

Le contact avec des tensions électriques peut entraîner des électrocutions et brûlures mortelles. Le contact avec des tensions électriques faibles peut aussi effrayer l'utilisateur et causer ainsi un accident.

- Ne pas toucher directement des pièces conductrices telles que les prises courant de soudage, les baguettes d'électrodes, les électrodes de tungstène ou les fils à souder !
- Toujours déposer la torche de soudage et/ou le porte-électrodes sur un support isolé !
- Porter un équipement de protection individuelle complet (en fonction de l'application) !
- Seul un personnel qualifié est habilité à ouvrir le générateur !



Danger lors de l'interconnexion de plusieurs sources de courant !

Si plusieurs sources de courant doivent être montées en parallèle ou en série, l'interconnexion ne doit être réalisée que par un technicien qualifié selon la norme CEI 60974-9 « Mise en place et mise en service » et les mesures préventives contre les accidents BGV D1 (anciennement VBG 15) ou les dispositions nationales spécifiques ! Les installations ne doivent être autorisées pour les travaux de soudage à l'arc qu'après avoir effectué un contrôle afin de garantir que la tension à vide admissible n'est pas dépassée.

- Le raccordement du générateur doit être réalisé uniquement par un technicien qualifié !
- En cas de mise hors service de sources de courant individuelles, toutes les lignes d'alimentation et de courant de soudage doivent être débranchées sans faute du système de soudage complet. (Danger par tensions inverses !)
- Ne pas interconnecter des générateurs de soudage à inversion de polarité (série PWS) ou des générateurs pour le soudage au courant alternatif (AC) car une simple mauvaise manipulation suffirait à additionner les tensions de soudage de manière non admissible.

⚠ AVERTISSEMENT**Risque de blessures dû au port de vêtements inappropriés !**

Le rayonnement, la chaleur et la tension électrique constituent des sources de danger inévitables pendant le soudage à l'arc. L'utilisateur doit être équipé d'un équipement de protection individuelle (EPI). L'équipement de protection a pour fonction de protéger des risques suivants :

- Masque respiratoire, contre les substances et mélanges nocifs (gaz de fumées et vapeurs), ou prise de mesures appropriées (aspiration, etc.).
- Masque de soudage avec dispositif de protection contre les rayonnements ionisants (rayonnement IR et UV) et la chaleur.
- Vêtements de soudage secs (chaussures, gants et protection du corps) contre les environnements chauds, avec des effets similaires à une température de l'air de 100 °C ou plus, ou contre l'électrocution, ou pour les travaux sur des pièces sous tension.
- Protection acoustique contre les bruits nuisibles.

⚠ AVERTISSEMENT**Risque de blessure en raison des rayons ou de la chaleur !**

Les rayons de l'arc peuvent entraîner des blessures dermiques et oculaires. Tout contact avec les pièces brûlantes et les étincelles entraîne des brûlures.

- Utiliser une protection de soudage et/ou un casque de soudage d'un niveau de protection suffisant (variable selon les applications) !
- Portez des vêtements de protection secs (par exemple, une protection de soudage, des gants, etc.) conformes aux mesures en vigueur dans le pays concerné !
- Protégez les tierces personnes des rayons et des risques d'aveuglement par des cadenas et des parois de protection !

⚠ AVERTISSEMENT**Danger d'explosion !**

Certaines substances pourtant apparemment inoffensives contenues dans des récipients fermés peuvent entraîner une surpression par échauffement.

- Retirez les récipients contenant des liquides inflammables ou explosifs du lieu de travail !
- Ne chauffez pas les liquides, poussières ou gaz explosifs en les soudant ou les coupant !

**Risque d'incendie !**

Des flammes peuvent se former en raison des températures élevées, des projections d'étincelles, des pièces incandescentes et des scories brûlantes liées au processus de soudage.

- Surveiller les foyers d'incendie dans la zone de travail !
- Ne pas emporter d'objets aisément inflammables tels que des allumettes ou des briquets.
- Maintenir des appareils d'extinction appropriés dans la zone de travail !
- Éliminer soigneusement les résidus de substances combustibles de la pièce avant le début du soudage.
- Continuer le traitement de la pièce soudée seulement lorsque celle-ci est refroidie. Ne pas mettre au contact de matériaux inflammables !

ATTENTION



Fumée et gaz !

La fumée et les gaz peuvent entraîner suffocation et intoxications ! En outre, les vapeurs de solvants (hydrocarbures chlorés) peuvent se transformer en phosgène toxique sous l'action des rayons ultraviolets !

- Assurez une aération suffisante !
- Tenez les vapeurs de solvants éloignées de la plage de radiation de l'arc !
- Portez une protection respiratoire adaptée !

ATTENTION



Pollution sonore !

Les bruits dépassant 70 dBA peuvent avoir des conséquences irréversibles sur l'ouïe !

- Portez des protège-oreilles adaptés !
- Les personnes se trouvant sur le lieu de travail doivent porter des protège-oreilles adaptés !



Obligations de l'exploitant !

Il convient d'observer les directives et lois nationales en vigueur lors de l'utilisation du générateur !

- **Transposition nationale de la directive-cadre (89/391/CEE) concernant la mise en œuvre de mesures visant à promouvoir l'amélioration de la sécurité et de la santé des travailleurs au travail et des directives individuelles liées.**
- **En particulier, la directive (89/391/CEE) relative aux prescriptions minimales de sécurité et à la protection sanitaire lors de l'utilisation par les employés de moyens de production au cours de leur travail.**
- **Dispositions de sécurité de travail et de prévention des accidents du pays respectif.**
- **Mise en place et mise en service du générateur selon la norme CEI 60974-9.**
- **Former régulièrement l'utilisateur au travail en sécurité.**
- **Contrôle régulier du générateur selon la norme CEI 60974-4.**



En cas d'utilisation de composants tiers, aucun recours en garantie ne sera possible auprès du fabricant !

- **Vous ne devez utiliser que les composants système et options (sources de courant, torches de soudage, porte-électrodes, commande à distance, pièces de rechange et pièces d'usure, etc.) de notre gamme de livraison !**
- **Le branchement et le verrouillage des accessoires dans la douille de raccordement appropriée n'est possible que si le poste de soudage est mis hors tension.**



Exigences pour le branchement au réseau d'électricité public

Certains appareils à haute puissance peuvent affecter la qualité du secteur en raison du courant qu'ils tirent. Certains types de postes peuvent donc être soumis à des restrictions de branchement ou à des exigences en matière d'impédance de ligne maximum ou de capacité d'alimentation minimum requise de l'interface avec le réseau public (point de couplage commun PCC) ; référez-vous pour cela aux caractéristiques techniques des appareils. Dans ce cas, il est de la responsabilité de l'exploitant ou utilisateur de l'appareil, le cas échéant après consultation de l'exploitant du réseau électrique, de s'assurer que l'appareil peut être branché.

⚠ ATTENTION**Champs électromagnétiques !**

La source de courant peut générer des champs électriques ou électromagnétiques susceptibles de nuire au fonctionnement des installations électroniques, du type installations informatiques, postes à commande numérique, circuits de télécommunications, câbles réseau, câbles de signalisation et stimulateurs cardiaques.



- Respectez les instructions de maintenance > voir le chapitre 6.3!
- Déroulez complètement les câbles de soudage !
- Protégez comme il se doit les postes ou systèmes sensibles aux rayonnements !
- Le fonctionnement des stimulateurs cardiaques peut s'en trouver affecté (en cas de besoin, consultez un médecin).



Conformément à la norme IEC 60974-10, les générateurs de soudage sont répartis en deux classes de compatibilité électromagnétique (vous trouverez la classe CEM dans les caractéristiques techniques) > voir le chapitre 8 :



Classe A Générateurs non prévus pour l'utilisation dans les zones d'habitation, pour lesquels l'énergie électrique est tirée du réseau d'alimentation électrique public à basse tension. La compatibilité électromagnétique des générateurs de classe A peut être difficile à assurer dans ces zones, en raison d'interférences causées par les conduites ou le rayonnement.



Classe B Les générateurs remplissent les exigences de CEM dans les zones industrielles et d'habitation, notamment les zones d'habitation connectées au réseau d'alimentation électrique public à basse tension.

Mise en place et exploitation

L'exploitation d'installations de soudage à l'arc peut dans certains cas entraîner des perturbations électromagnétiques, bien que chaque générateur de soudage se conforme aux limites d'émissions prescrites par la norme. L'utilisateur est responsable des perturbations entraînées par le soudage.

Pour l'évaluation d'éventuels problèmes électromagnétiques dans l'environnement, l'utilisateur doit prendre en compte les éléments suivants : (voir aussi EN 60974-10 annexe A)

- conduites de secteur, de commande, de signaux et de télécommunications
- postes de radio et de télévision
- ordinateurs et autres dispositifs de commande
- dispositifs de sécurité
- la santé de personnes voisines, en particulier les porteurs de stimulateurs cardiaques ou d'appareils auditifs
- dispositifs de calibrage et de mesure
- la résistance aux perturbations d'autres dispositifs présents dans l'environnement
- l'heure de la journée à laquelle les travaux de soudage doivent être exécutés

Recommandations pour la réduction des émissions de perturbations

- branchement secteur, par ex. filtre secteur supplémentaire ou blindage avec un tube métallique
- maintenance du générateur de soudage à l'arc
- utilisation de câbles aussi courts que possible pour le soudage, les câbles doivent être posés sur le sol.
- liaison équipotentielle
- mise à la terre de la pièce. Dans les cas où une mise à la terre directe de la pièce est impossible, la connexion doit être faite à l'aide de condensateurs adaptés.
- blindage des autres dispositifs présents dans l'environnement ou de l'ensemble du dispositif de soudage

2.4 Transport et mise en place

⚠ AVERTISSEMENT



Risque de blessure en cas de mauvaise manipulation des bouteilles de gaz de protection !

Une mauvaise manipulation ou une fixation insuffisante des bouteilles de gaz de protection peuvent entraîner des blessures graves !

- Suivre les indications du fabricant de gaz et respecter la réglementation sur le gaz sous pression !
- Aucune fixation ne doit être réalisée au niveau de la vanne de la bouteille de gaz de protection !
- Éviter tout échauffement de la bouteille de gaz de protection !

⚠ ATTENTION



Risque d'accident dû aux câbles d'alimentation !

En cas de transport, des câbles d'alimentation non débranchés (conduites d'amenée de secteur, lignes pilotes, etc.) peuvent être source de dangers. Par exemple, des générateurs branchés peuvent basculer et blesser des personnes !

- Débrancher les câbles d'alimentation avant le transport !



Risque de renversement !

Lors du transport et de l'installation, le poste peut se renverser et blesser des personnes ou être endommagé. L'angle de sécurité évitant le renversement est de 10° (conformément à la directive IEC 60974-1).

- Installer ou transporter le poste sur une surface plane et solide !
- Fixer correctement les pièces !



Les postes ont été conçus pour fonctionner à la verticale !

Tout fonctionnement dans une position non conforme peut entraîner un endommagement du poste.

- **Le maintenir impérativement à la verticale lors du transport et du fonctionnement !**



Un raccordement non conforme peut endommager les accessoires et la source de courant !

- **Le branchement et le verrouillage des accessoires dans la douille de raccordement appropriée n'est possible que si le poste de soudage est mis hors tension.**
- **Les descriptions détaillées figurent dans la notice d'utilisation des accessoires concernés !**
- **Une fois la source de courant activée, les accessoires sont automatiquement reconnus.**



Les capuchons de protection contre la poussière ont pour vocation de protéger les raccords et le poste dans son ensemble contre l'encrassement et l'endommagement.

- **Si aucun composant accessoire n'est branché sur le raccord, mettez en place le capuchon de protection contre la poussière.**
- **En cas de défaut ou de perte, le capuchon de protection contre la poussière devra être remplacé !**

3 Utilisation conforme aux spécifications

AVERTISSEMENT



Toute utilisation non conforme peut représenter un danger !

Le générateur a été fabriqué conformément à l'état de la technique et aux règles et/ou normes pour l'utilisation dans l'industrie et l'activité professionnelle. Il est uniquement destiné aux modes opératoires de soudage indiqués sur la plaque signalétique. Toute utilisation non conforme du générateur peut représenter un danger pour les personnes, les animaux et les biens. Aucune responsabilité ne sera assumée pour les dommages qui pourraient en résulter !

- Le générateur ne doit être utilisé que conformément aux dispositions et par un personnel formé ou qualifié !
- Le générateur ne doit en aucun cas subir de modifications ou de transformations non conformes !

Générateur de soudage à l'arc pour soudage MIG/MAG et soudage à l'électrode enrobée en procédé auxiliaire. Des composants accessoires peuvent étendre les fonctionnalités (voir la documentation correspondante dans le chapitre du même nom).

3.1 Utilisation et exploitation exclusivement avec les postes suivants



L'utilisation du poste de soudage nécessite un ensemble dévidoir adapté (composants système) !

Ensemble dérouleur

- drive 4 Basic
- drive 4 Basic MMA
- drive 4 IC Basic
- drive 4 IC Basic D200
- Taurus Basic drive 4
- Taurus Basic drive 4L
- Taurus Basic drive 200C
- Taurus Basic drive 300C

Chariots de transport

- Trolly 55

Refroidisseur

- cool50-2 U40

3.2 Documents en vigueur

3.2.1 Garantie

 **Pour obtenir des informations plus détaillées, veuillez consulter la brochure ci-jointe « Warranty registration » ainsi que nos informations sur la garantie, la maintenance et le contrôle sur www.ewm-group.com !**

3.2.2 Déclaration de conformité

 Par sa conception et sa construction, le générateur susmentionné satisfait aux directives CE :

- Directive relative aux basses tensions (LVD)
- Directive sur la compatibilité électromagnétique (CEM)
- Restriction of Hazardous Substance (RoHS)

En cas de modifications effectuées sans autorisation, de réparations inappropriées, de non-respect des intervalles d'« inspection et d'essai des générateurs de soudage à l'arc en fonctionnement » et/ou d'amendements non autorisés apportés sans l'approbation expresse d'EWM, cette déclaration devient caduque. Chaque produit s'accompagne d'une déclaration de conformité original spécifique au générateur.

3.2.3 Soudage dans des locaux présentant des risques électriques accrus

 Les postes pourvus du sigle S - peuvent être utilisés dans des locaux présentant des risques électriques accrus, conformément aux directives IEC / DIN EN 60974, VDE 0544.

3.2.4 Documentation service (pièces de rechange et plans électriques)

AVERTISSEMENT



Toute réparation ou modification non conforme est interdite !

Pour éviter toute blessure ou tout endommagement de l'équipement, la réparation ou la modification du poste doit être confiée exclusivement à un personnel qualifié !

En cas d'intervention non autorisée, aucun recours en garantie ne sera possible !

- Si une réparation s'avère nécessaire, celle-ci doit être confiée à un personnel compétent (personnel d'entretien qualifié) !

Les plans électriques sont joints au poste.

Les pièces de rechange peuvent être achetées auprès des concessionnaires compétents.

3.2.5 Calibrage/validation

Par la présente, nous confirmons que ce poste a été contrôlé conformément aux normes en vigueur IEC/EN 60974, ISO/EN 17662, EN 50504 à l'aide d'instruments de mesure calibrés et respecte les tolérances admises. Intervalle de calibrage recommandé: 12 mois.

4 Description du matériel – Aperçu rapide

 Si la représentation de la configuration du générateur est divergente, cela peut résulter de l'ajout d'options en usine ou de post-équipement > voir le chapitre 9.

4.1 Face avant

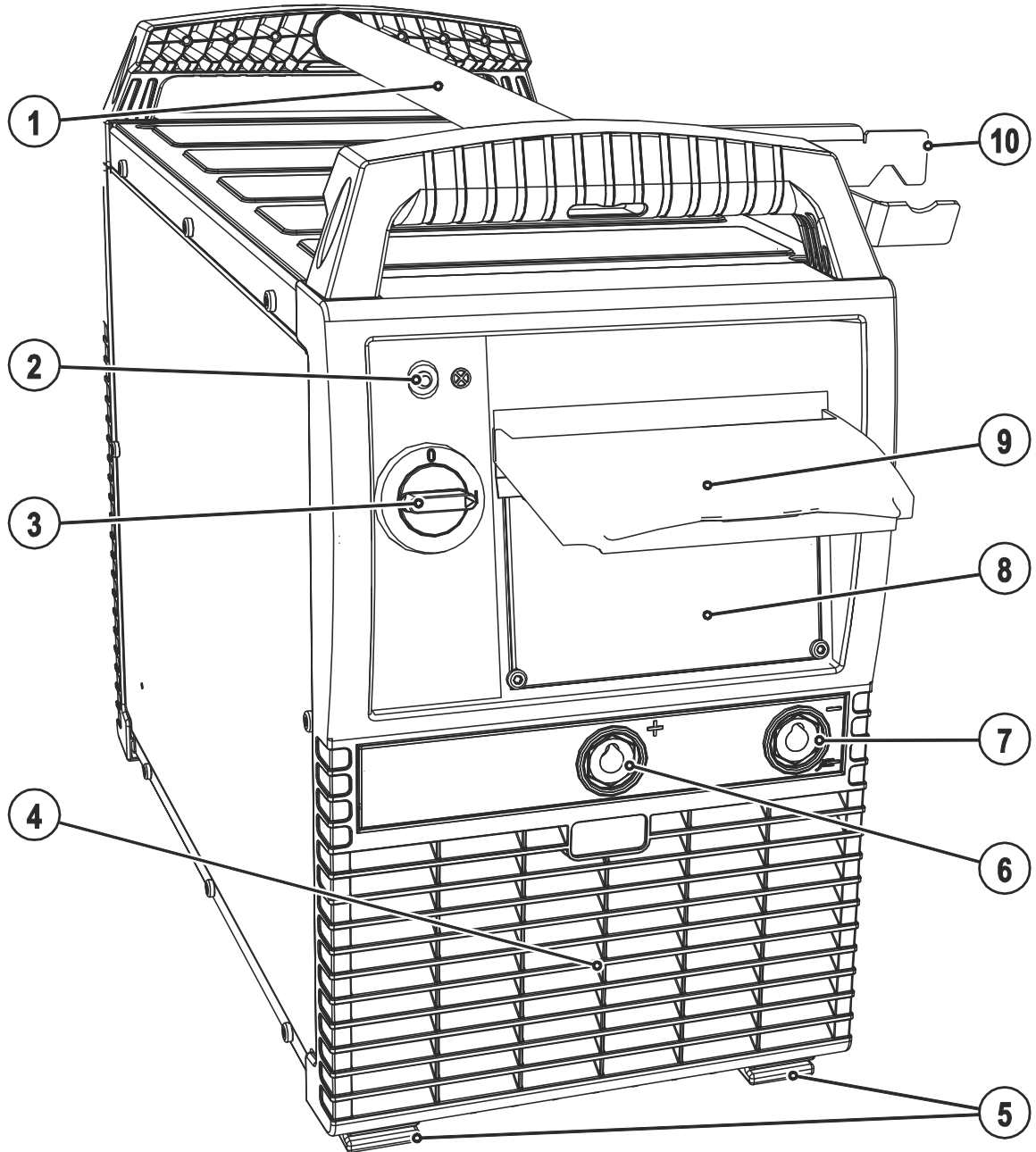
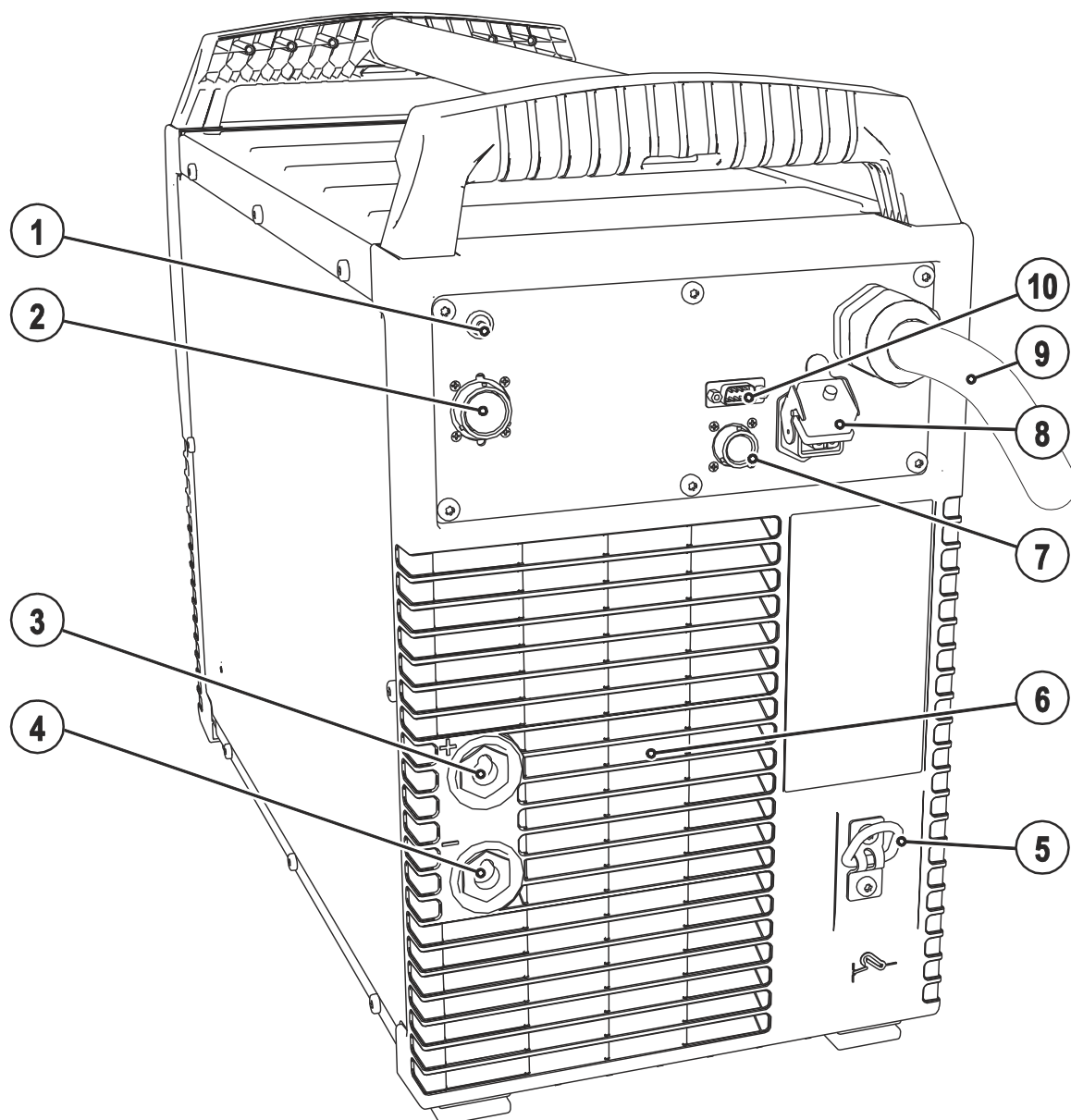
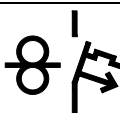

Illustration 4-1

4.2 Face arrière*Illustration 4-2*

Pos.	Symbole	Description
1		Bouton, Disjoncteur automatique Protection de l'alimentation du moteur du dévidoir (rétablir le fusible déclenché par une pression du bouton)
2		Prise de raccordement 19 broches (analogique) Raccordement fil de conduite dévidoir
3		Prise de raccordement, courant de soudage « + » • Soudage MIG/MAG standard (faisceau intermédiaire)
4		Prise de raccordement, courant de soudage « - » • Soudage fil fourré MIG/MAG : Courant de soudage du dévidoir/de la torche
5		Etrier de fixation Décharge de traction du faisceau de liaison
6		Ouverture de sortie air de refroidissement
7		Prise de raccordement, 8 broches Ligne de commande du refroidisseur
8		Prise de raccordement, 4 broches Tension d'alimentation du refroidisseur
9		Câble de raccordement au réseau > voir le chapitre 5.1.9
10		Prise de raccordement D-Sub à 9 broches Sert uniquement à des fins de maintenance sur cette série de postes (personnel spécialisé)

4.3 Commande du poste – éléments de commande

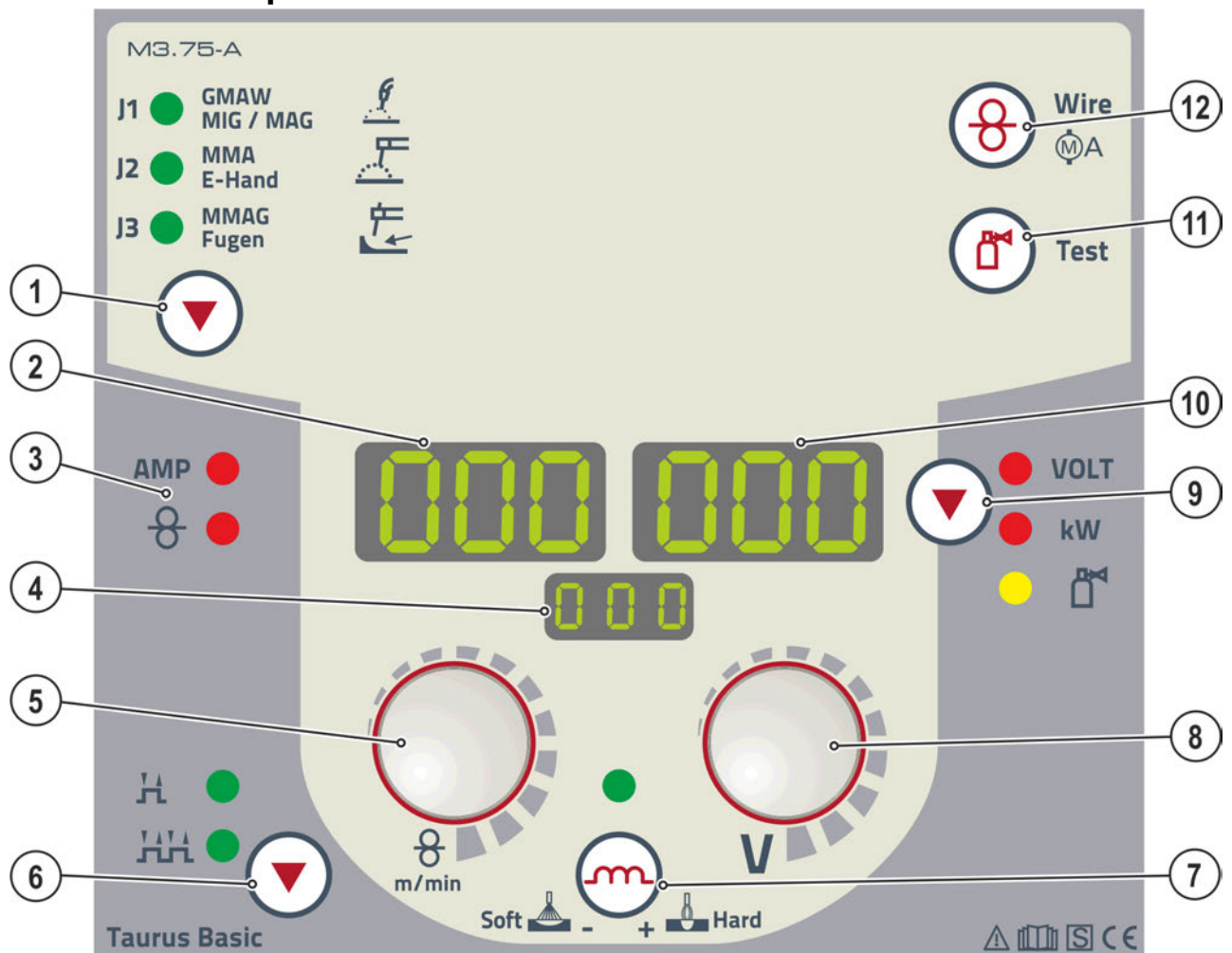











Illustration 4-3

Pos.	Symbole	Description
1	▼	Touche, procédé de soudage J1----- Soudage MIG/MAG J2----- Soudage à l'électrode enrobée J3----- Gougeage
2	000	Affichage, gauche Courant de soudage, vitesse de fil
3		Affichage de l'état AMP ---- Signal lumineux affichage courant de soudage ⊘----- Signal lumineux affichage vitesse du fil
4	000	Affichage, procédé de soudage J1----- Soudage MIG/MAG J2----- Soudage à l'électrode enrobée J3----- Gougeage
5	⊘	Bouton tournant, paramètres de soudage MIG/MAG : réglage dynamique/effet self Électrode enrobée : réglage du courant de soudage de l'électrode enrobée
6	▼	Touche de sélection du mode Hors fonction. Le réglage s'effectue sur le dévidoir.

Pos.	Symbole	Description
7		Bouton-poussoir, effet self (dynamique de l'arc) +  Hard ----- Arc plus dur et plus fin Soft  ----- Arc plus doux et plus large
8		Bouton tournant, longueur de l'arc Hors fonction. Le réglage s'effectue sur l'ensemble dévidoir.
9		Bouton-poussoir, sélection des paramètres à droite / Mode économie d'énergie VOLT --- Tension de soudage kW ----- Affichage de la puissance de soudage  ----- Quantité de débit de gaz (option) Mode économie d'énergie par l'actionnement prolongé du bouton-poussoir.
10		Affichage, droite Tension de soudage, puissance de soudage, courant moteur (coffret dévidoir) pendant l'introduction du fil, débit de gaz de protection (option)
11		Bouton-poussoir test gaz / rinçage du faisceau > voir le chapitre 5.1.10.3
12		Bouton-poussoir, introduction du fil Introduction sans tension et sans gaz du fil à souder par le faisceau jusqu'à la torche de soudage.

5 Structure et fonctionnement

⚠ AVERTISSEMENT



Risque de blessure lié à la tension électrique !

Tout contact avec des pièces alimentées en courant, comme des prises courant de soudage, peut entraîner des blessures mortelles !

- Respecter les consignes de sécurité figurant sur la première page de la notice d'utilisation !
- Seules des personnes possédant les connaissances nécessaires en matière de postes de soudage à l'arc sont autorisées à procéder à une mise en service !
- Ne raccorder les conduites de connexion ou de soudage (par exemple : porte-électrodes, torches de soudage, câbles de masse, interfaces) que lorsque le poste est hors tension !

5.1 Transport et mise en place

⚠ AVERTISSEMENT



Risque de blessure lié à la tension électrique !

Tout contact avec des pièces alimentées en courant, comme des prises courant de soudage, peut entraîner des blessures mortelles !

- Respecter les consignes de sécurité figurant sur la première page de la notice d'utilisation !
- Seules des personnes possédant les connaissances nécessaires en matière de postes de soudage à l'arc sont autorisées à procéder à une mise en service !
- Ne raccorder les conduites de connexion ou de soudage (par exemple : porte-électrodes, torches de soudage, câbles de masse, interfaces) que lorsque le poste est hors tension !



Risque d'accident suite à un transport non conforme d'appareils non adaptés au levage !

Le levage et la suspension de l'appareil ne sont pas admissibles ! L'appareil risque de chuter et de blesser des personnes ! Les poignées, sangles et supports sont uniquement destinés au transport manuel !

- L'appareil n'est pas conçu pour le levage ou la suspension !

 **Lire et respecter la documentation de tous les systèmes et composants accessoires !**

5.1.1 Conditions environnementales :

 **Le poste ne doit pas fonctionner à l'air libre et ne doit être disposé et utilisé que sur une base adaptée, solide et plane !**

- **L'exploitant doit veiller à ce que le sol soit antidérapant et plat, et à ce que le lieu de travail dispose d'un éclairage suffisant.**
- **La sécurité d'utilisation du poste doit toujours être assurée.**

 **Une quantité excessive de poussière, d'acides, ou de substances ou gaz corrosifs peut endommager le poste.**

- **Éviter de laisser s'accumuler de trop gros volumes de fumée, de vapeur, de vapeur d'huile et de poussière de ponçage !**
- **Éviter un air ambiant chargé en sel (air marin) !**

5.1.1.1 Fonctionnement

Plage de températures de l'air ambiant

- -25 °C à +40 °C

Humidité relative :

- Jusqu'à 50 % à 40 °C
- Jusqu'à 90 % à 20 °C

5.1.1.2 Transport et stockage

Stockage en espace clos, plage de températures de l'air ambiant :

- De -30 °C à +70 °C

Humidité relative

- Jusqu'à 90 % à 20 °C

5.1.2 Refroidissement du poste



Une aération insuffisante peut entraîner une réduction des performances et un endommagement du poste.

- **Respecter les prescriptions en matière de conditions ambiantes !**
- **Veiller à ce que les orifices d'entrée et de sortie d'air de refroidissement ne soient pas obstrués !**
- **Respecter un dégagement de 0,5 m !**

5.1.3 Câble de masse, généralités

ATTENTION



Risque de brûlure en cas de raccordement inadéquat du courant de soudage !

Des fiches courant de soudage (raccordement des générateurs) non verrouillées ou un encrassement du raccord de pièce (peinture, corrosion) peuvent causer un échauffement des points de connexion ou des conducteurs et occasionner des brûlures en cas de contact !

- Vérifier quotidiennement les raccordements de courant de soudage et les verrouiller si nécessaire en effectuant une rotation vers la droite.
- Nettoyer rigoureusement le point de raccord de pièce et le fixer solidement ! N'utilisez pas les éléments de construction de la pièce pour le retour de courant de soudage !

5.1.4 Volet de protection, commande de poste de soudage

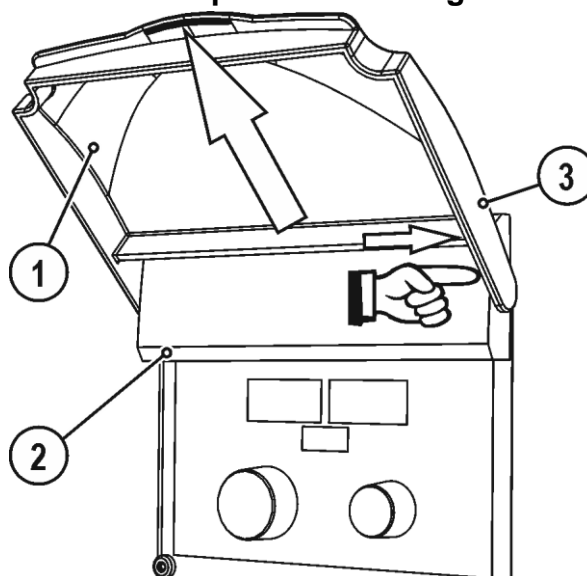

Illustration 5-1

Pos.	Symbole	Description
1		Volet de protection
2		Volet de protection
3		Bras de fixation, volet de protection

- Appuyer le bras de fixation droit du volet de protection vers la droite et retirer le volet de protection.

5.1.5 Décharge de traction du faisceau de liaison



Décharge de traction non installée ou installée de manière inappropriée !

Une décharge de traction non installée ou installée de manière inappropriée peut entraîner des dommages au niveau des prises de raccordement et des connecteurs du poste ou du faisceau intermédiaire. La décharge de traction amortit les forces de traction sur les câbles, prises et connecteurs.

- **Contrôler la fonction de décharge en tirant le câble dans tous les sens. Lorsque le câble de décharge est tendu, les câbles et tuyaux doivent présenter assez de jeu !**

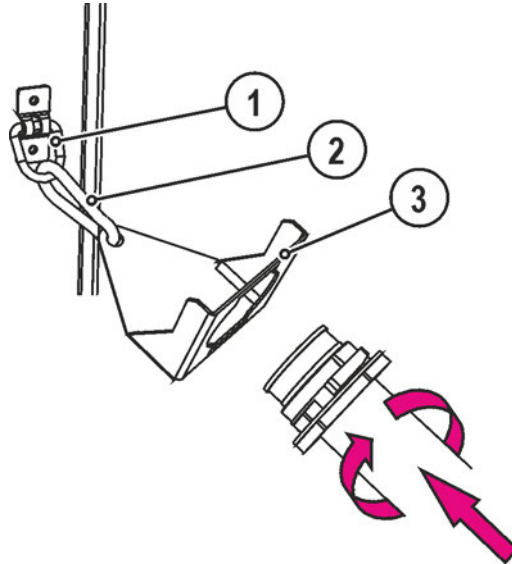

Illustration 5-2

Pos.	Symbole	Description
1		Etrier de fixation Décharge de traction du faisceau de liaison
2		Mousqueton
3		Décharge de traction du faisceau de liaison > voir le chapitre 5.1.5

- Placer l'extrémité du faisceau au travers de la décharge de traction du faisceau de liaison et verrouiller en tournant vers la droite.

5.1.6 Raccordement du faisceau de liaison

- Quelques fils (par exemple, le fil fourré à autoprotection) doivent être soudés avec une polarité négative. Dans ce cas, il convient de raccorder la ligne du courant de soudage à la prise de courant de soudage « - », et le câble de masse à la prise de courant de soudage « + ». Respectez les indications fournies par le fabricant de l'électrode !**

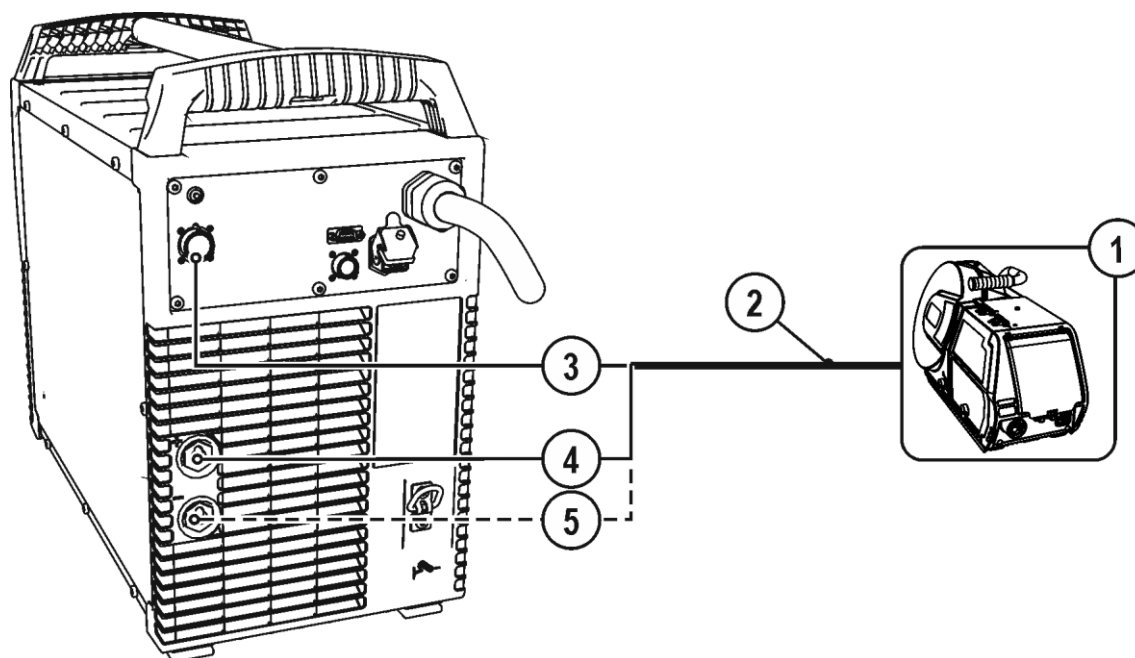



Illustration 5-3

Pos.	Symbole	Description
1		Ensemble dérouleur
2		Faisceau intermédiaire
3		Prise de raccordement 19 broches (analogique) Raccordement fil de conduite dévidoir
4		Prise de raccordement, courant de soudage « + » • Soudage MIG/MAG standard (faisceau intermédiaire)
5		Prise de raccordement, courant de soudage « - » • Soudage fil fourré MIG/MAG : Courant de soudage du dévidoir/de la torche

- Brancher la fiche du câble de courant de soudage dans la prise de courant de soudage et verrouiller en tournant vers la droite :
 - Fil fourré MIG/MAG : Prise de raccordement courant de soudage « - »
 - Soudage standard MIG/MAG : Prise de raccordement courant de soudage « + »
- Brancher la fiche du câble de commande dans la prise de raccordement à 19 broches et la fixer avec un écrou d'accouplement (la fiche ne peut être branchée dans la prise que dans une seule position).

5.1.7 Support de torche de soudage

 L'article décrit ci-après est compris dans la livraison du poste.

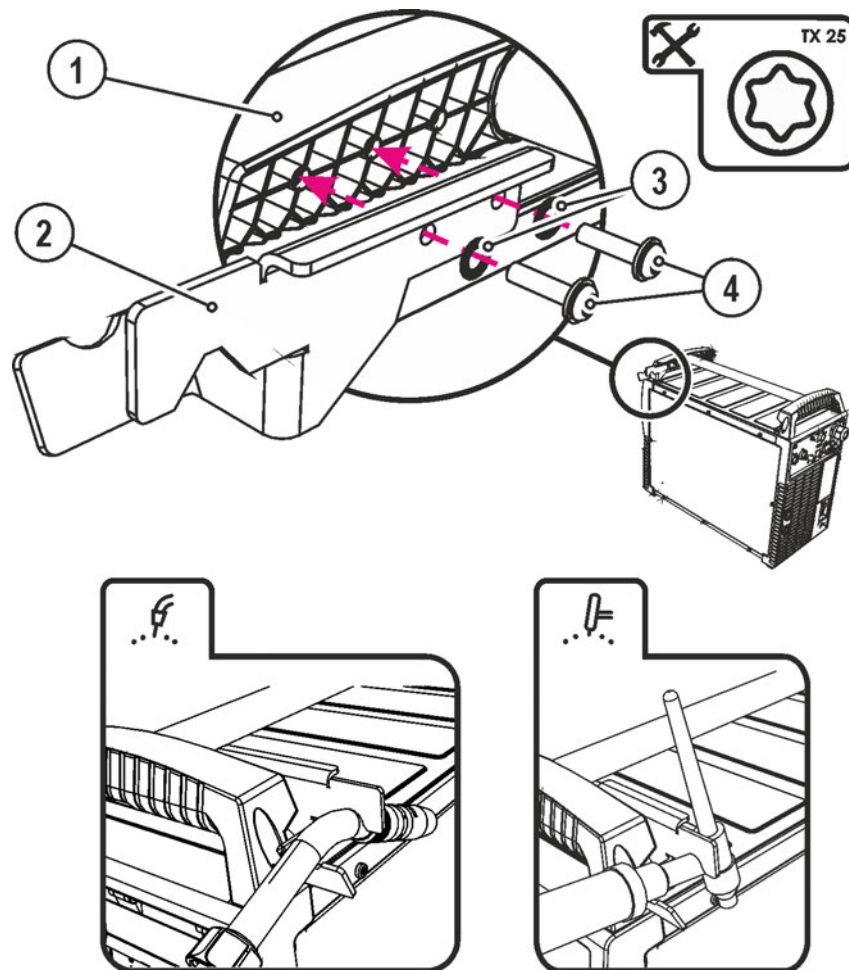

Illustration 5-4

Pos.	Symbole	Description
1		Traverse de la poignée de transport
2		Support de torche
3		Rondelles crénelées
4		Vis de fixation (4 unités)

- Visser le support de torche sur la traverse de la poignée de transport à l'aide des vis de fixation.
- Insérer la torche de soudage dans le support de torche de soudage comme représenté dans l'illustration.

5.1.8 Consignes pour la pose des lignes de courant de soudage

- La pose incorrecte des lignes de courant de soudage peut entraîner des dysfonctionnements (vacillements) de l'arc !**
- Poser le câble pince de masse et le faisceau des sources de courant de soudage sans dispositif d'amorçage HF (MIG/MAG) en parallèle aussi longtemps et aussi rapprochés que possible.**
- Poser le câble pince de masse et le faisceau des sources de courant de soudage sans dispositif d'amorçage HF (TIG) en parallèle aussi longtemps que possible et à une distance d'env. 20 cm afin d'éviter les décharges HF.**
- Respecter systématiquement une distance minimale d'env. 20 cm ou plus par rapport aux lignes des autres sources de courant de soudage afin d'éviter les interactions.**
- Ne jamais utiliser de câbles plus longs que nécessaires. Max. 30 m pour des résultats de soudage optimaux. (Câble pince de masse + faisceau intermédiaire + câble de la torche de soudage).**

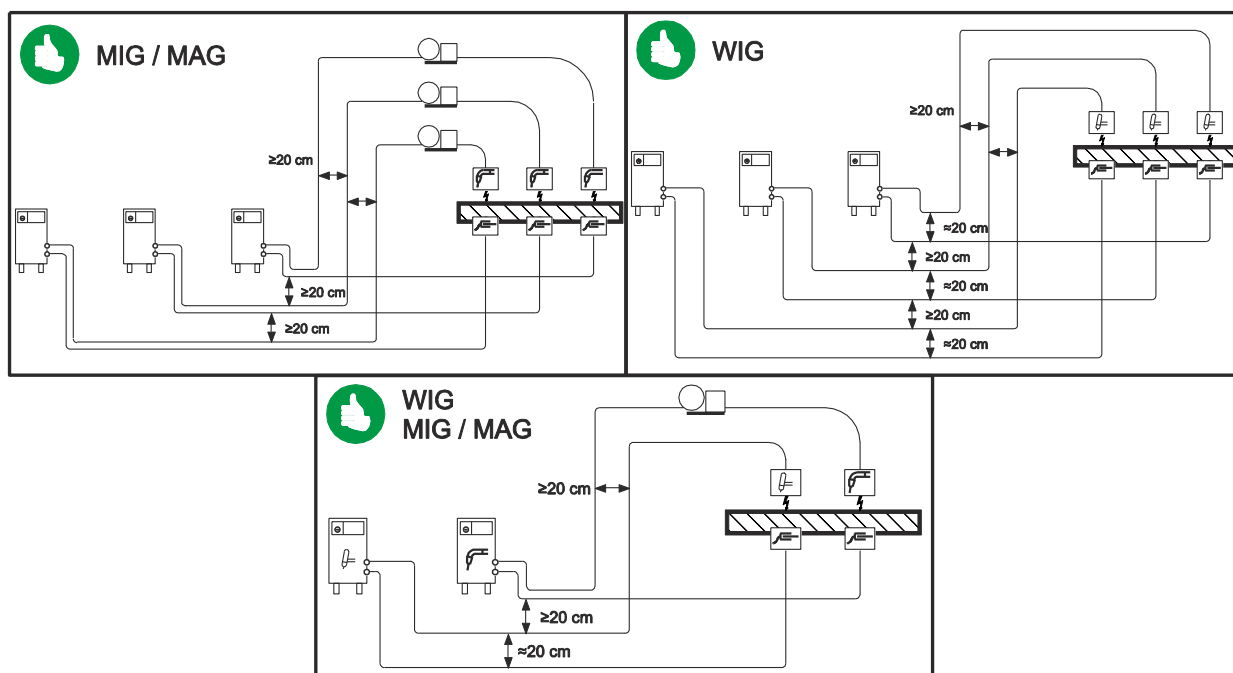

Illustration 5-5

- Utiliser un câble pince de masse différent vers la pièce pour chaque poste de soudage !**

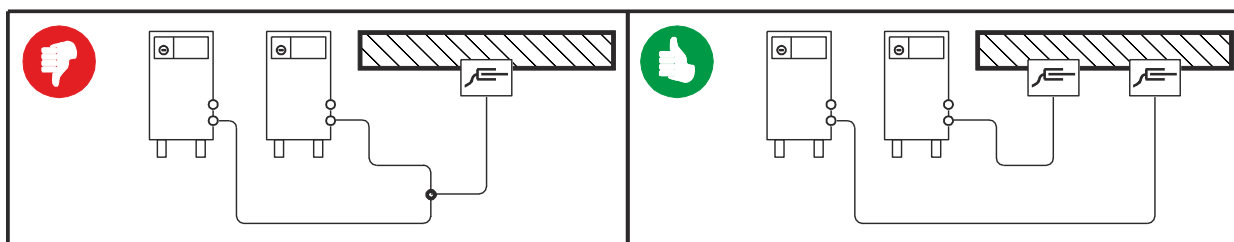

Illustration 5-6

- Dérouter entièrement les lignes de courant de soudage, le faisceau de torche de soudage et le faisceau intermédiaire. Éviter les boucles !**
- Ne jamais utiliser de câbles plus longs que nécessaires.**
- Poser les longueurs de câble excédentaires en méandres.**

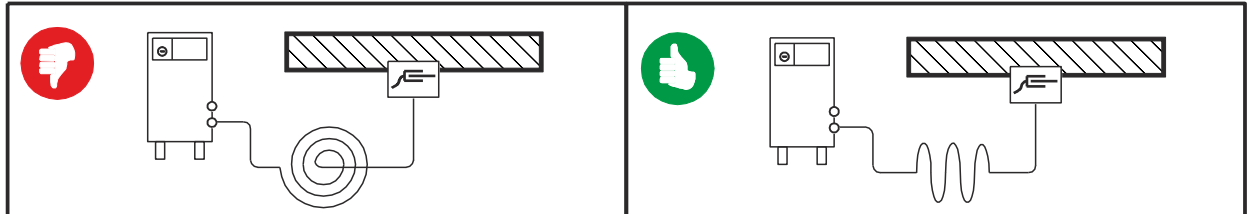

Illustration 5-7

5.1.8.1 Courants de soudage erratiques

AVERTISSEMENT



Risque de blessure par des courants de soudage erratiques !

Les courants de soudage erratiques peuvent entraîner la destruction des conducteurs de terre, des générateurs et des installations électriques, la surchauffe des composants et par conséquent des incendies.

- Contrôler régulièrement la bonne assise des conduites de courant de soudage et le bon état de leur connexion électrique.
- Tous les composants conducteurs d'électricité de la source de courant comme le châssis, le chariot, l'armature de grue doivent être posés, fixés ou suspendus et isolés !
- Ne pas déposer d'autres équipements comme des perceuses, dispositifs d'affûtage, etc. sur une source de courant, un chariot ou une armature de grue sans qu'ils soient isolés !
- Toujours déposer la torche de soudage et le porte-électrodes sur un support isolé lorsqu'ils ne sont pas utilisés !

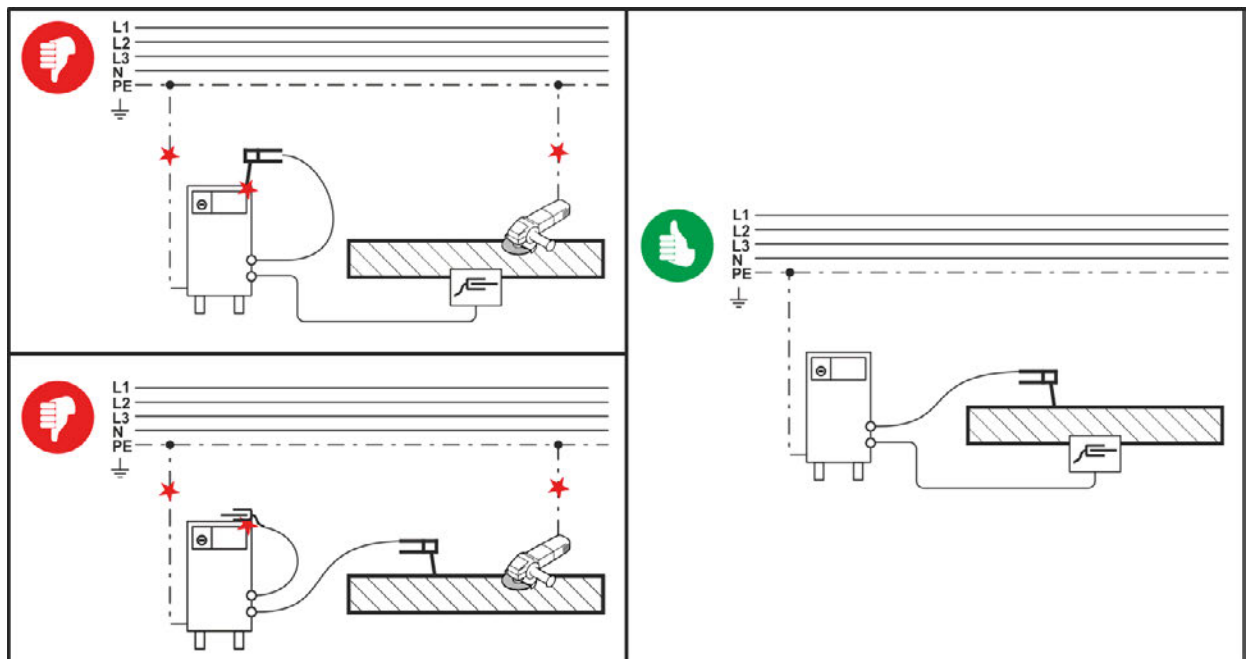
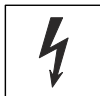

Illustration 5-8

5.1.9 Branchement sur secteur

⚠ DANGER



Danger en cas de raccordement au réseau inapproprié !

Un raccordement au réseau inapproprié peut entraîner des dommages matériels ou corporels !

Utiliser le générateur uniquement en le branchant à une prise raccordée à un conducteur de terre, conformément aux spécifications.

- La tension réseau apposée sur la plaque signalétique doit correspondre à la tension d'alimentation.
- Si une nouvelle fiche réseau doit être raccordée, cette installation doit être réalisée exclusivement par un électricien, conformément aux lois ou dispositions nationales correspondantes !
- Les fiches, prises et câbles réseau doivent être régulièrement contrôlés par un électricien !
- En fonctionnement avec un générateur, le générateur doit être mis à la terre conformément à son manuel d'utilisation. Le réseau créé doit être adapté au fonctionnement d'appareils de classe de protection I.

5.1.9.1 Architecture de réseau



Le poste peut être raccordé et utilisé soit

- **sur un système triphasé à 4 conducteurs avec conducteur neutre mis à la terre soit**
- **sur un système triphasé à 3 conducteurs avec mise à la terre à un emplacement libre, par exemple sur un conducteur externe.**

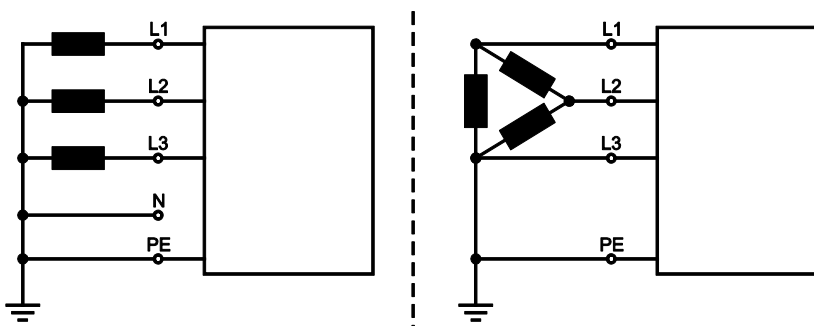

Illustration 5-9

Légende

Pos.	Désignation	Couleur distinctive
L1	Conducteur externe 1	marron
L2	Conducteur externe 2	noir
L3	Conducteur externe 3	gris
N	Conducteur neutre	bleu
PE	Conducteur de protection	vert-jaune

- Brancher la fiche réseau du poste hors tension dans la prise correspondante.

5.1.10 Alimentation en gaz de protection

⚠ AVERTISSEMENT

Risque de blessure en cas de mauvaise manipulation des bouteilles de gaz de protection !

Une fixation insuffisante ou inappropriée des bouteilles de gaz de protection peut entraîner des blessures graves !

- Placer la bouteille de gaz de protection dans les fixations prévues et la sécuriser grâce aux moyens de blocage (chaîne / sangle) !
- La fixation doit se situer au niveau de la moitié supérieure de la bouteille de gaz de protection !
- Les éléments de fixation doivent être parfaitement ajustés au pourtour des bouteilles !

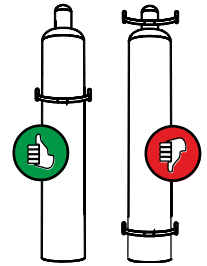

Pour obtenir des résultats optimaux en matière de soudage, l'alimentation en gaz de protection doit pouvoir s'effectuer sans entrave depuis la bouteille de gaz de protection jusqu'à la torche de soudage. En outre, toute obturation de cette alimentation peut entraîner la destruction de la torche !

- **Remettre en place le couvercle de protection jaune si le raccord en gaz de protection n'est pas utilisé !**
- **Tous les raccords en gaz de protection doivent être imperméables au gaz !**

5.1.10.1 Raccordement du détendeur

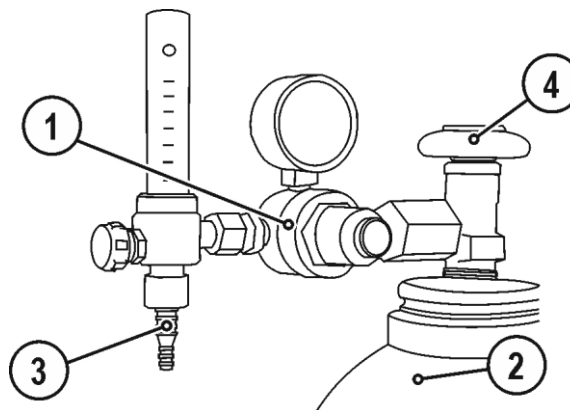

Illustration 5-10

Pos.	Symbole	Description
1		Régulateur détenteur
2		Bouteille de gaz protecteur
3		Côté de sortie du décompresseur
4		Vanne bouteille

- Avant de raccorder le détendeur à la bouteille de gaz, ouvrir légèrement la vanne de cette dernière afin d'évacuer toute éventuelle impureté.
- Monter et visser le détendeur sur la valve de la bouteille.
- Vissez l'écrou raccord du raccord du tuyau de gaz du côté sortie du décompresseur.

5.1.10.2 Test gaz - Réglage de la quantité de gaz de protection

Si le réglage du gaz de protection est trop faible ou trop élevé, de l'air peut arriver jusqu'au bain de fusion et entraîner la formation de pores. Adaptez la quantité de gaz de protection en fonction de la tâche de soudage !

- Ouvrir lentement le robinet de la bouteille de gaz.
- Ouvrir le détendeur.
- Activer le générateur sur l'interrupteur principal.
- Régler le débit de gaz sur le détendeur en fonction de l'application.
- Le test gaz peut être déclenché par un appui bref sur le bouton-poussoir « Test gaz/rinçage du faisceau » soit sur la commande du générateur soit sous le volet de protection près du coffret dévidoir (la tension de soudage et le moteur du dévidoir restent arrêtés - aucun amorçage accidentel de l'arc).

Le gaz protecteur circule pendant 25 secondes ou jusqu'à un nouvel actionnement de la touche.

Instructions de réglage

Procédé de soudage	Quantité de gaz protecteur recommandée
Soudage MAG	Diamètre du fil x 11,5 = l/min
Brasure MIG	Diamètre du fil x 11,5 = l/min
Soudage MIG (aluminium)	Diamètre du fil x 13,5 = l/min (100 % argon)
TIG	Diamètre de la buse de gaz en mm correspond au débit de gaz l/min

Les mélanges gazeux riches en hélium nécessitent un débit de gaz plus élevé !

Au besoin, corrigez le débit de gaz déterminé sur la base du tableau suivant :

Gaz de protection	Facteur
75 % Ar/25 % He	1,14
50 % Ar/50 % He	1,35
25 % Ar/75 % He	1,75
100 % He	3,16

5.1.10.3 Fonction « Balayage de faisceau »

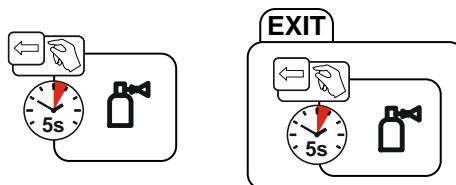

Illustration 5-11

5.2 Données de soudage

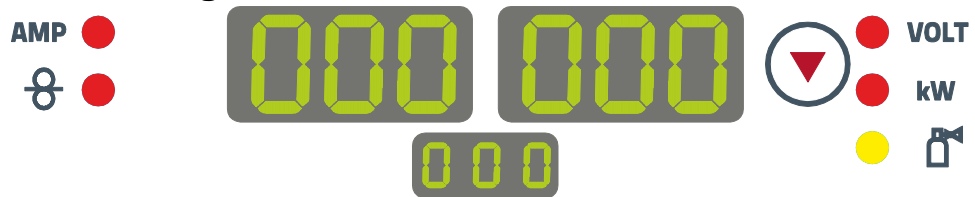

Illustration 5-12

Sur les affichages de la commande du générateur, tous les paramètres de soudage nécessaires pour le soudeur sont représentés. Sur l'affichage en bas au milieu, la tâche de soudage sélectionnée (numéro de JOB) est représentée. Le bouton-poussoir « Sélection des paramètres » (▼) permet de commuter entre la tension de soudage, l'affichage de la puissance de soudage et le débit de gaz (option).

L'affichage des paramètres se fait entre autres en fonction du mode opératoire de soudage sélectionné et de l'état du générateur (soudage/mode économie d'énergie/défaut du générateur) :

Soudage MIG/MAG

Paramètre	Valeurs de consigne	Valeurs réelles	Valeurs Hold
Courant de soudage	<input type="checkbox"/>	<input checked="" type="checkbox"/>	<input checked="" type="checkbox"/>
Vitesse de dévidage du fil	<input checked="" type="checkbox"/>	<input type="checkbox"/>	<input type="checkbox"/>
Tension de soudage	<input checked="" type="checkbox"/>	<input checked="" type="checkbox"/>	<input checked="" type="checkbox"/>
Puissance de soudage	<input type="checkbox"/>	<input checked="" type="checkbox"/>	<input checked="" type="checkbox"/>

Soudage à l'électrode enrobée

Paramètre	Valeurs de consigne	Valeurs réelles	Valeurs Hold
Courant de soudage	<input checked="" type="checkbox"/>	<input checked="" type="checkbox"/>	<input type="checkbox"/>
Tension de soudage	<input checked="" type="checkbox"/>	<input checked="" type="checkbox"/>	<input type="checkbox"/>
Puissance de soudage	<input type="checkbox"/>	<input checked="" type="checkbox"/>	<input type="checkbox"/>

5.3 Procédé de soudage MIG/MAG

5.3.1 Raccord câble de masse

 *Quelques fils (par exemple, le fil fourré à autoprotection) doivent être soudés avec une polarité négative. Dans ce cas, il convient de raccorder la ligne du courant de soudage à la prise de courant de soudage « - », et le câble de masse à la prise de courant de soudage « + ». Respectez les indications fournies par le fabricant de l'électrode !*

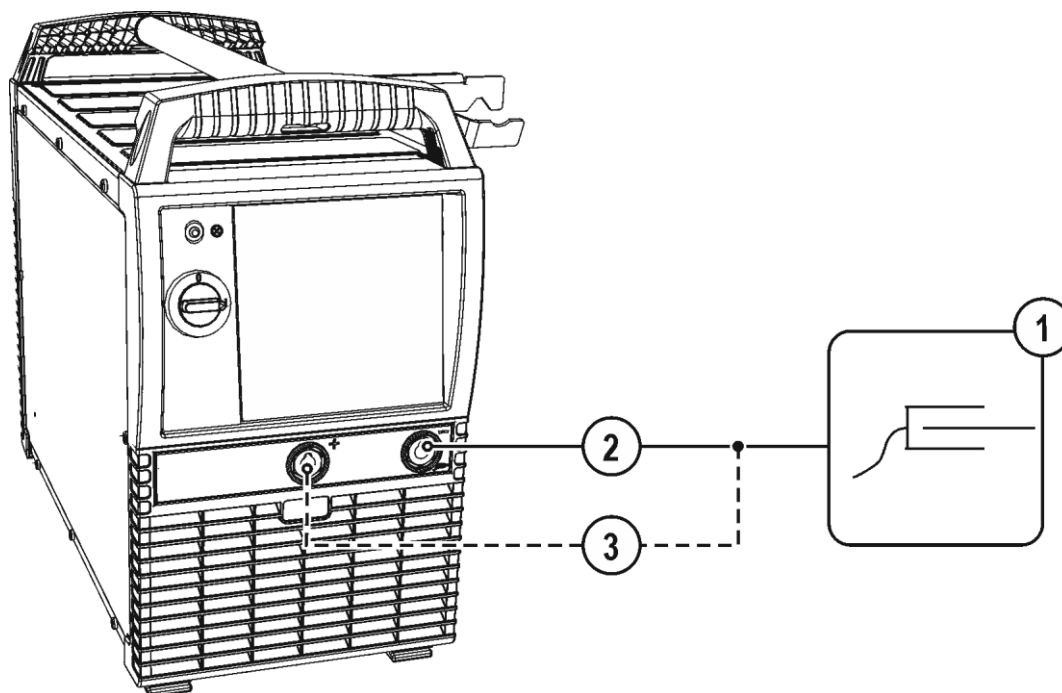





Illustration 5-13

Pos.	Symbole	Description
1		Pièce
2		Prise de raccordement courant de soudage « - » • Soudage MIG/MAG : Raccordement de la pièce
3		Prise de raccordement courant de soudage « + » • Soudage fil fourré MIG/MAG : Raccordement de la pièce

- Insérer la fiche du câble de masse dans la prise de raccordement courant de soudage « - » et verrouiller.

5.3.2 Sélection du travail de soudage

- ☞ *La sélection du travail de soudage nécessite une combinaison des commandes du poste de soudage et de l'ensemble dévidoir. Une fois les réglages de base effectués sur le poste de soudage, le point de travail et d'autres paramètres peuvent être réglés sur l'ensemble dévidoir.*

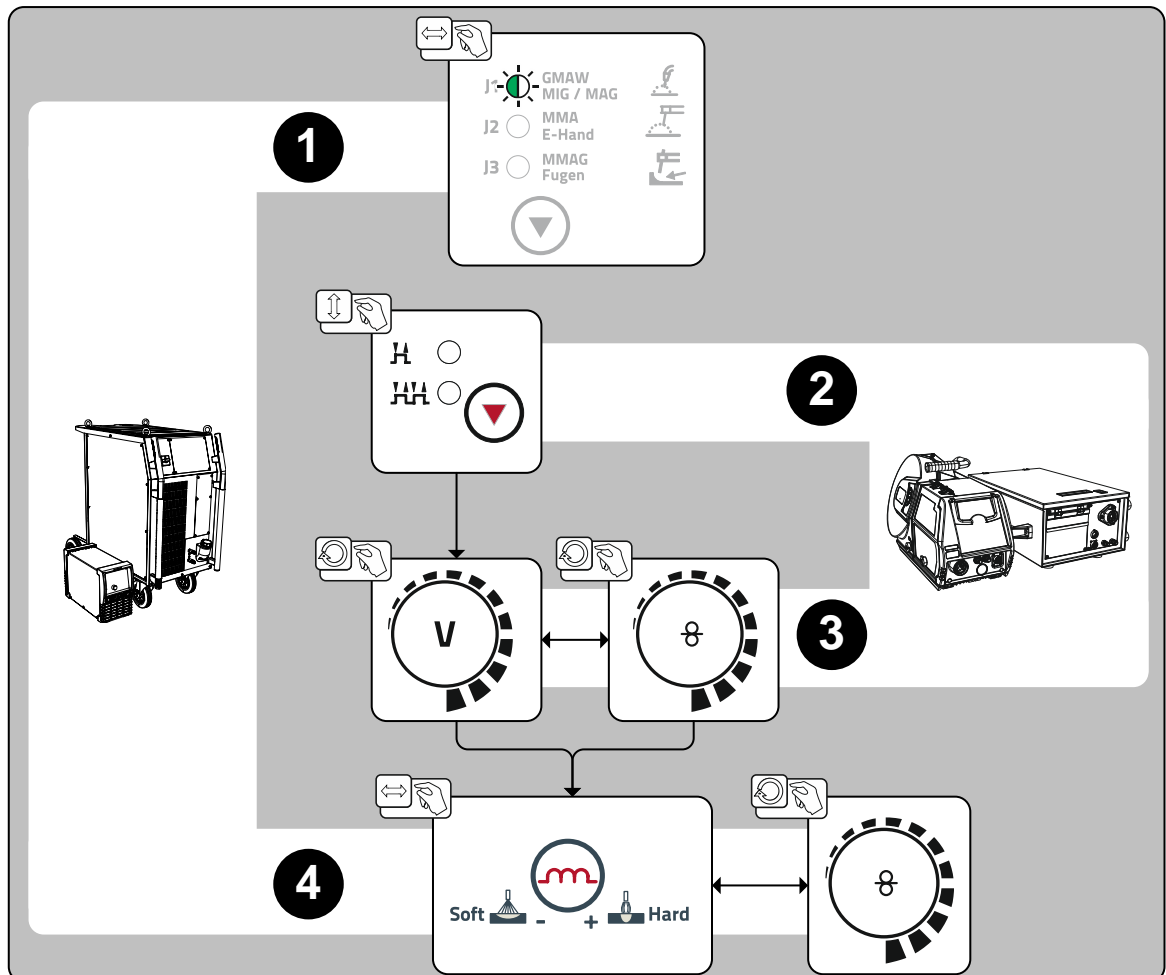

Illustration 5-14

5.3.2.1 Composants accessoires pour le réglage du point de travail

Le réglage du point de travail peut également se faire à l'aide des composants accessoires

- Commande à distance R11 / RG11,
- Torche Up/Down avec deux boutons à bascule (2 U/D).

Le chapitre « Accessoires » offre un aperçu des composants accessoires. Pour une description plus complète des postes individuels et de leurs fonctions, voir le manuel d'utilisation de chaque poste.

> voir le chapitre 9

5.3.3 Autres paramètres de soudage

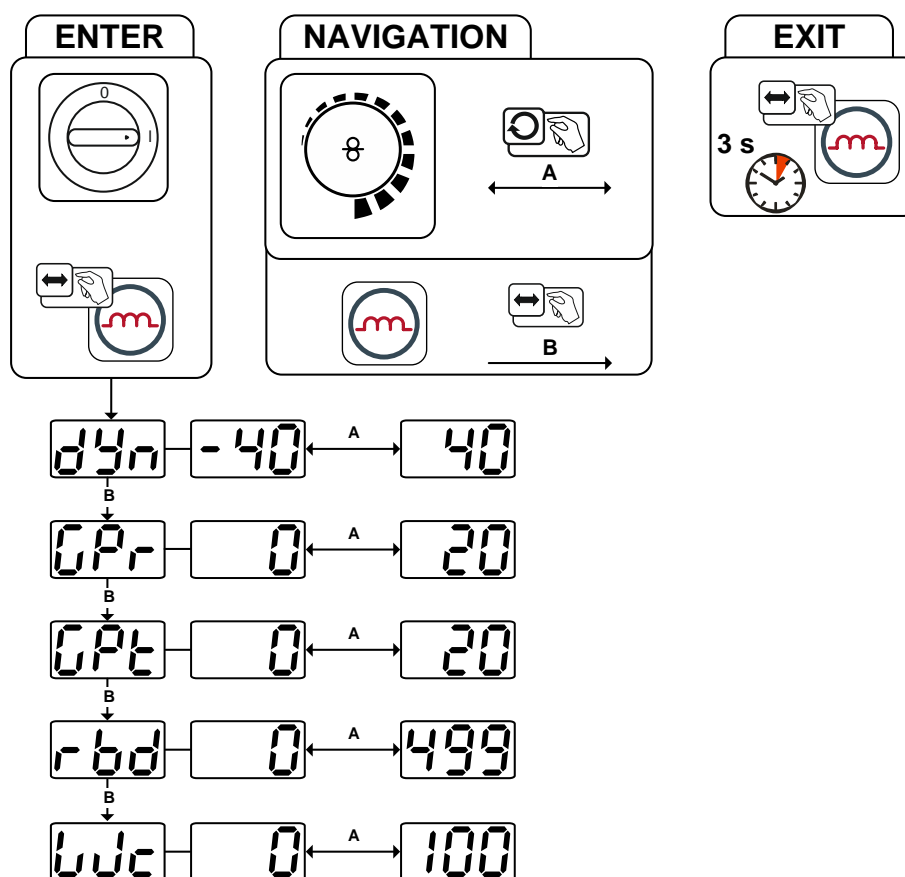



Illustration 5-15

Affichage	Réglage/Sélection
dyn	Correction dynamique <ul style="list-style-type: none"> Augmenter la valeur > arc plus dur Diminuer la valeur > arc plus souple
GPr	Délai de pré-écoulement du gaz
GPe	Délai de post-écoulement du gaz
rbd	Correction postfusion <p>Si une valeur trop élevée est réglée, il en résulte la formation d'une sphère importante sur le fil à souder (réamorçage difficile) ou le fil à souder colle au tube contact. En cas de valeur trop faible, le fil à souder colle dans le bain de fusion.</p> <ul style="list-style-type: none"> Augmenter la valeur > postfusion plus importante Réduire la valeur > postfusion moins importante
Wdc	Avance du fil

5.3.4 Séquences de fonctionnement MIG/MAG / Modes de fonctionnement

5.3.4.1 Explication des fonctions et des symboles

Symbole	Signification
	Actionner la gâchette
	Relâcher la touche de sélection de la torche
	Tapoter la gâchette (enfoncer rapidement puis relâcher)
	Le gaz protecteur circule
P	Puissance de soudage
	Le fil avance
	Avance du fil
	Postfusion
	Pré-écoulement de gaz
	Post écoulement de gaz
	2 temps
	4 temps
t	Heure
PSTART	Programme de démarrage
PA	Programme principal
PEND	Programme final

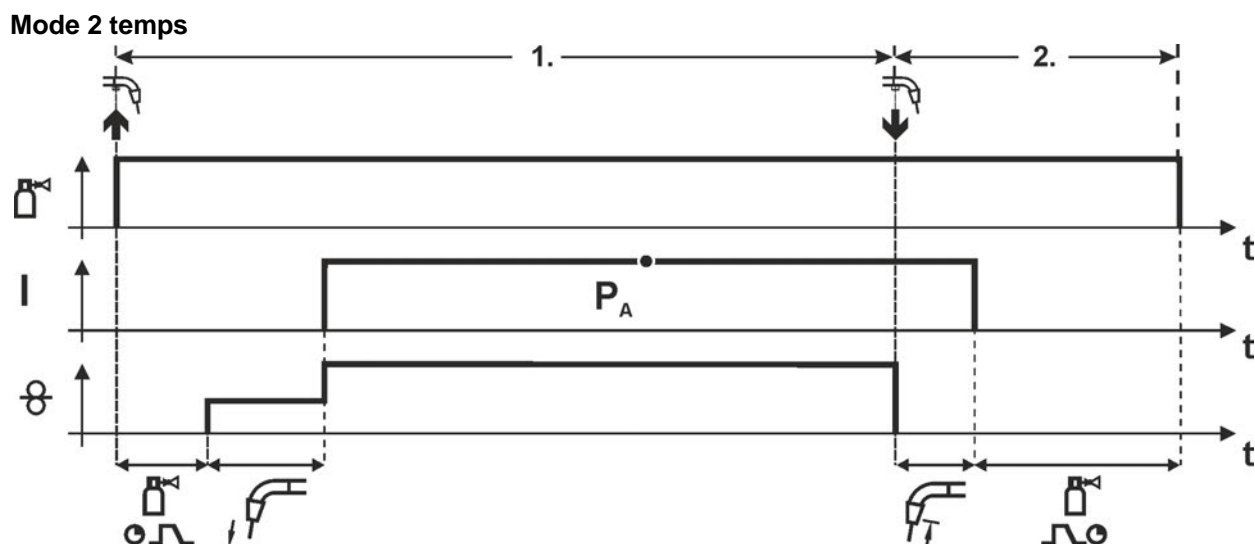

Illustration 5-16

1er temps

- Actionner le bouton de la torche et le maintenir enfoncé.
- Le gaz protecteur se répand (pré-écoulement de gaz).
- Le moteur du dévidoir tourne à une « vitesse de progression ».
- L'arc s'amorce dès que le fil entre en contact avec la pièce, le courant de soudage circule.
- Permuter sur la vitesse du fil sélectionnée.

2ème temps

- Relâchez la touche de la torche.
- Le moteur du dévidoir s'arrête.
- L'arc s'éteint après l'écoulement du délai de post-fusion sélectionné.
- Le délai de post-écoulement de gaz touche à sa fin.

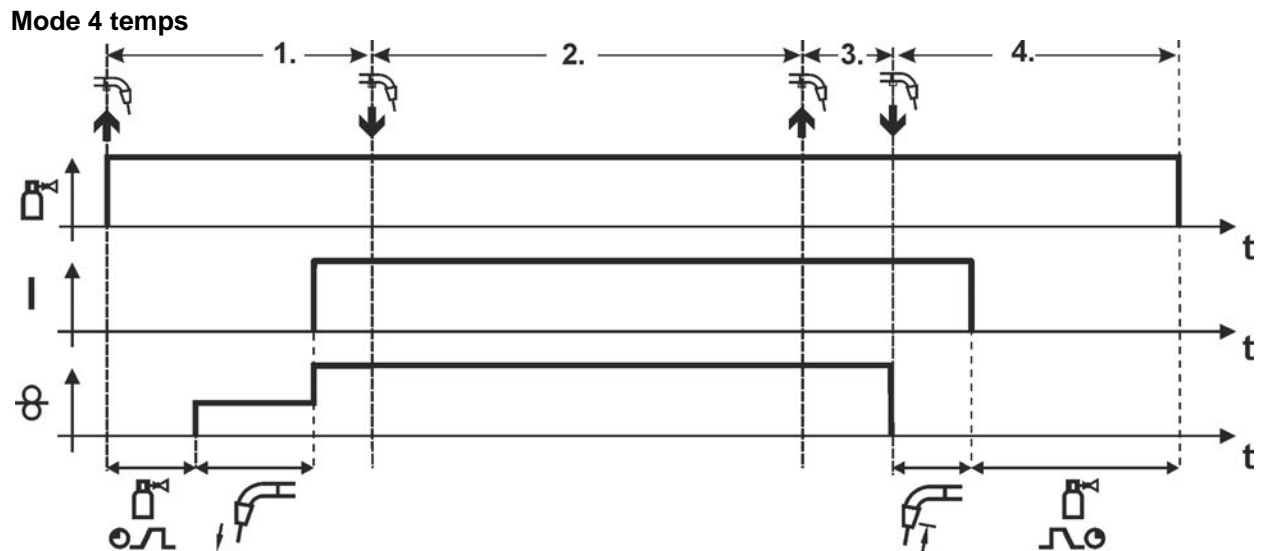

Illustration 5-17

1er temps

- Actionner la touche de sélection de la torche et la maintenir enfoncée
- Le gaz protecteur se répand (pré-écoulement de gaz)
- Le moteur du dévidoir tourne à une « vitesse de progression ».
- L'arc s'amorce dès que le fil entre en contact avec la pièce le courant de soudage circule.
- Permuter sur la vitesse du dévidoir sélectionnée (Programme principal P_A).

2ème temps

- Relâcher la touche de sélection de la torche (sans effet)

3ème temps

- Actionner le bouton de la torche (sans effet)

4ème temps

- Relâcher la touche de sélection de la torche
- Le moteur du dévidoir s'arrête.
- L'arc s'éteint après l'écoulement du délai de post-fusion sélectionné.
- Le délai de post-écoulement de gaz touche à sa fin.

5.4 Soudage à l'électrode enrobée

⚠ ATTENTION



Danger de pincement et de brûlure !

Lors du remplacement des électrodes enrobées brûlées ou neuves

- Mettre le poste hors tension à l'aide de l'interrupteur principal,
- porter des gants de protection adéquat,
- utiliser des pinces isolées pour retirer les électrodes enrobées utilisées ou pour déplacer une pièce soudée et
- toujours déposer le porte-électrode sur un support isolé !

5.4.1 Raccord pince porte-électrodes et câble de masse

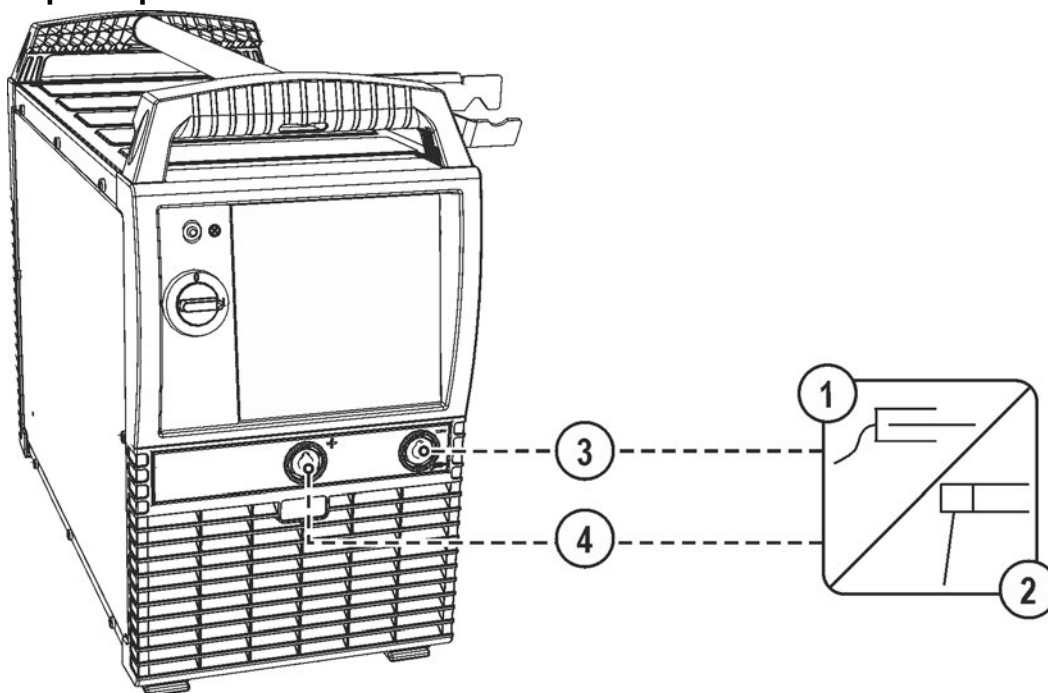

Illustration 5-18

Pos.	Symbole	Description
1		Pièce
2		Porte-électrode
3		Prise de raccordement, courant de soudage « - »
4		Prise de raccordement, courant de soudage « + »

- Branchez la fiche du câble du porte-électrode dans la prise de raccordement, insérer le courant de soudage « + » ou « - » puis verrouillez en tournant vers la droite.
- Branchez la fiche du câble de masse dans la prise de raccordement, branchez le courant de soudage « + » ou « - » puis verrouillez en tournant vers la droite.



La polarité dépend des indications du fabricant de l'électrode figurant sur l'emballage de l'électrode.

5.4.2 Sélection du travail de soudage

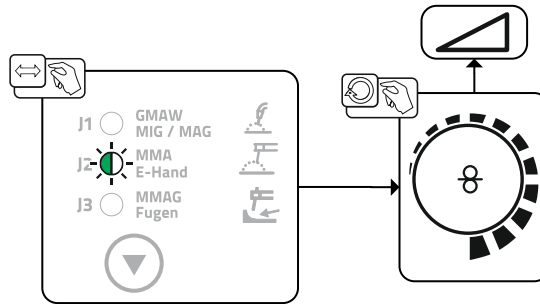

Illustration 5-19

5.4.3 Arcforce

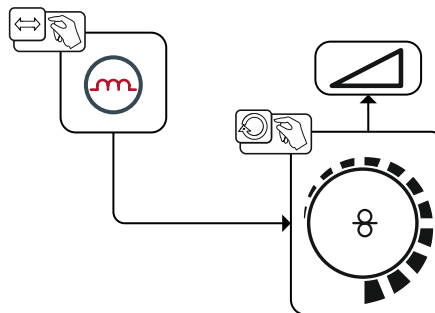

Illustration 5-20

Réglage :

- Valeurs négatives : types d'électrodes rutiles
- Valeurs proches de zéro : types d'électrodes basiques
- Valeurs positives : types d'électrodes cellulosiques

5.4.4 Hotstart

Le système **Hotstart** permet d'amorcer à plusieurs reprises des électrodes enrobées sans problème.

- a) = Délai Hotstart
- b) = Courant Hotstart
- I = Courant de soudage
- t = Heure

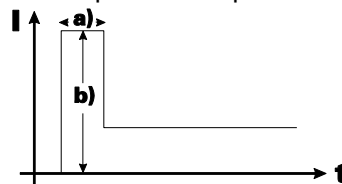
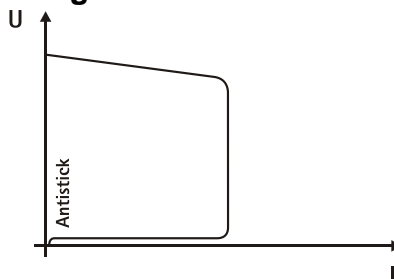

Illustration 5-21

5.4.5 Anti-collage :



Système anti-collage pour empêcher un recuit de l'électrode.

Si l'électrode commence à coller malgré le système Arcforce, le poste passe automatiquement à l'intensité de courant minimale, en l'espace d'1 sec environ, afin d'empêcher un recuit de l'électrode. Vérifier le réglage du courant de soudage et le mettre en phase avec le travail de soudage à accomplir !

Illustration 5-22

5.4.6 Gougeage

5.4.6.1 Raccord

Lire et respecter la documentation de tous les systèmes et composants accessoires !

Lors du gougeage, un arc électrique brûle entre l'électrode au charbon et la pièce à travailler, échauffant cette pièce jusqu'à la fusion. Ce faisant, le bain de fusion liquide est nettoyé à l'air comprimé. Le gougeage nécessite des porte-électrodes spéciaux équipés d'un raccord d'air comprimé et d'électrodes de charbon.

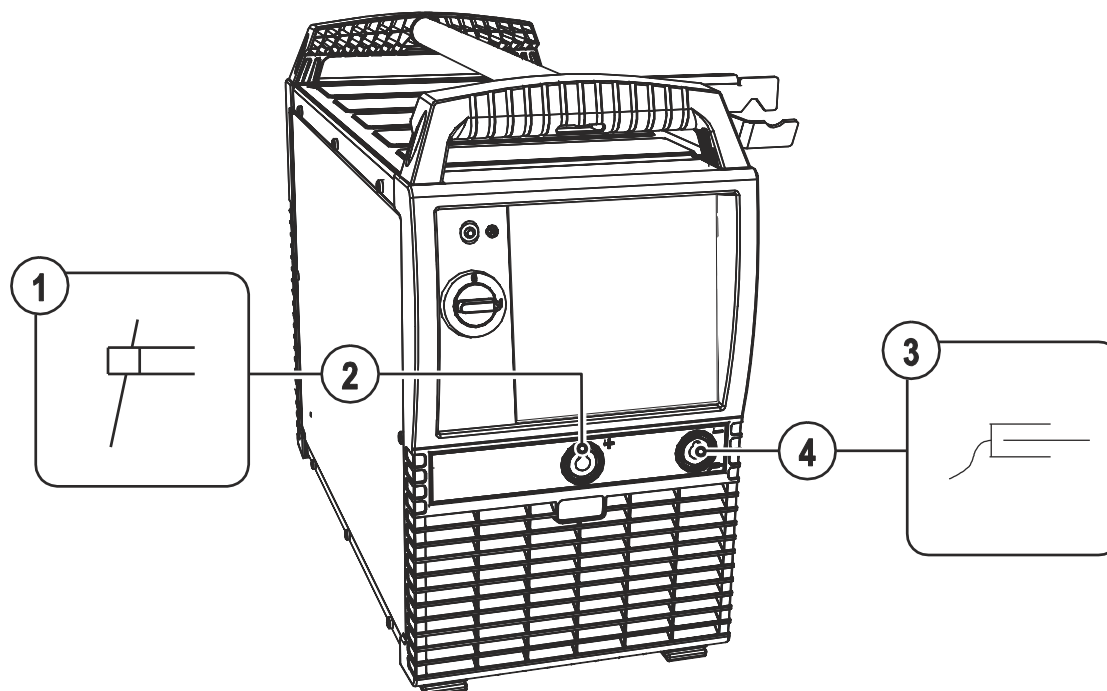

Illustration 5-23

Pos.	Symbole	Description
1		Torche de gougeage
2		Prise de raccordement, courant de soudage « + »
3		Pièce
4		Prise de raccordement, courant de soudage « - »

- Brancher la fiche du câble de la torche de gougeage dans la prise de raccordement, brancher le courant de soudage « + » puis verrouiller en tournant vers la droite.
- Brancher la fiche du câble de masse dans la prise de raccordement courant de soudage « - », puis verrouiller en tournant vers la droite.

5.4.7 Sélection du travail de soudage

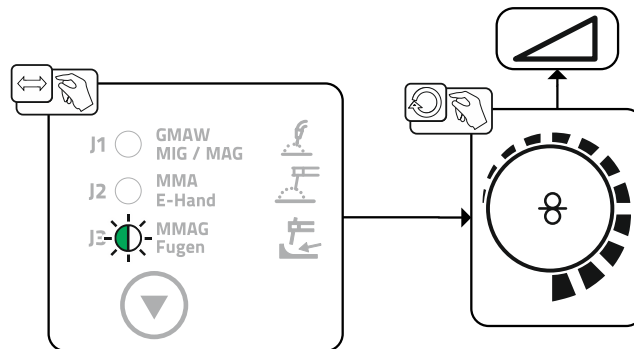

Illustration 5-24

5.5 Paramètres spéciaux (réglages avancés)

Les paramètres spéciaux (P1 à Pn) sont utilisés pour la configuration propre au client des fonctions du poste. L'utilisateur bénéficie ainsi d'une flexibilité maximale pour l'optimisation de ses besoins.

Ces réglages ne s'effectuent pas directement sur la commande de poste de soudage car un réglage régulier des paramètres n'est généralement pas nécessaire. Le nombre de paramètres spéciaux sélectionnables peut varier entre les commandes de poste de soudage utilisées dans le système de soudage (voir notice d'utilisation standard correspondant). Les paramètres spéciaux peuvent être réinitialisés sur les réglages d'usine en cas de besoin > voir le chapitre 5.5.1.1.

5.5.1 Sélection, modification et enregistrement des paramètres



ENTER (Accès au menu)

- **Mettre le générateur hors tension à l'aide de l'interrupteur principal**
- **Maintenir le bouton-poussoir « Mode opératoire » enfoncé et réactiver en même temps le générateur.**

NAVIGATION (Naviguer au sein du menu)

- **Les paramètres sont sélectionnés en faisant tourner le bouton tournant « Réglage des paramètres de soudage ».**
- **Réglage ou modification des paramètres en tournant le bouton tournant « Tension de soudage ».**

EXIT (Quitter le menu)

- **Actionner le bouton-poussoir « Test gaz » (mise hors tension puis remise sous tension du générateur).**

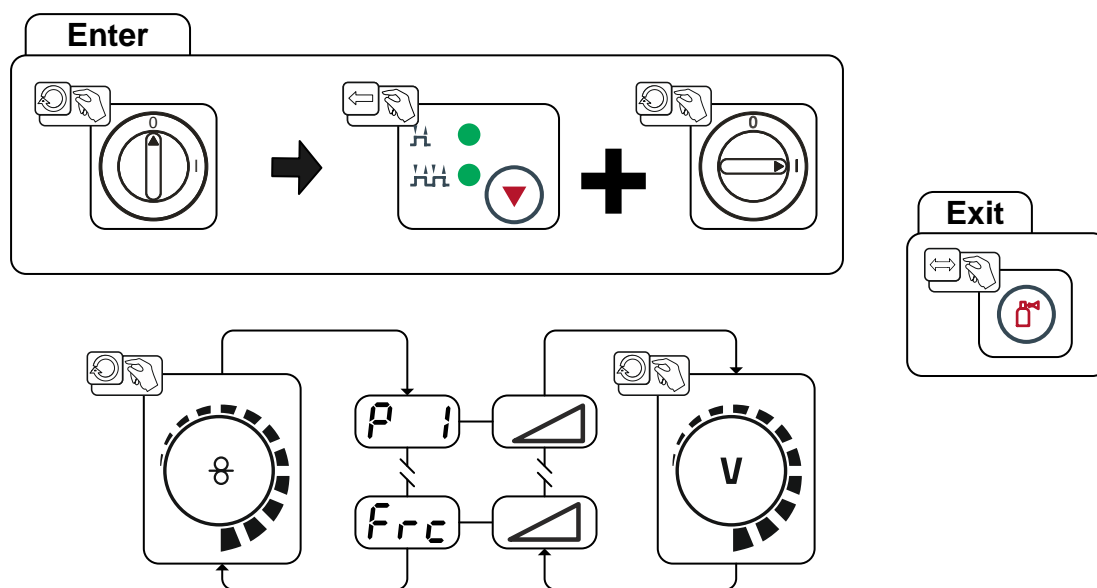

Illustration 5-25

Affichage	Réglage/Sélection
P 1	Temps rampe enfilage du fil 0 = ----- enfilage normal (temps rampe 10 s) 1 = ----- enfilage rapide (temps rampe 3 s) (Réglage d'usine)
P 9	Démarrage en mode frappe 4T et 4Ts 0 = ----- Pas de démarrage en mode frappe 4 temps (Réglage d'usine) 1 = ----- démarrage 4 temps en mode frappe possible
P22	Prise en charge des dévidoirs à détection de la tension (voltage-sensing). 0 = ----- fonction désactivée 1 = ----- fonction activée (réglage d'usine)
Frc	Codage de la commande à distance (Frc) 0----- Reconnaissance automatique de la commande à distance (réglage d'usine) 2----- Codage de la commande à distance pour composants accessoires avec un seul bouton tournant 9----- Codage de la commande à distance pour composants accessoires avec une seule paire de touches ou une bascule 1,3-8---- Pas de codage de la commande à distance 10-15---- Pas de codage de la commande à distance

5.5.1.1 Restauration des réglages par défaut

 **Tous les paramètres de soudage spécifiques au client enregistrés seront remplacés par les réglages d'usine !**

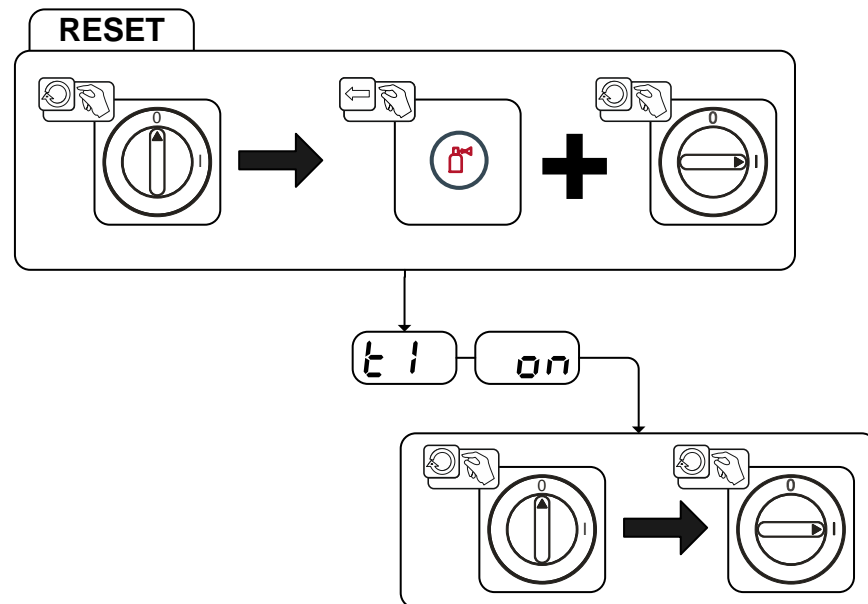
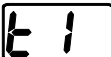

Illustration 5-26

Affichage	Réglage/Sélection
	Initialisation terminée Tous les paramètres de soudage enregistrés pour le client ont été remplacés par les réglages d'usine.

5.5.1.2 Présentation détaillée des paramètres spéciaux

Temps rampe enfilage du fil (P1)

L'enfilage du fil débute à 1,0 m / min pendant 2 sec. Avec la fonction rampe, on passe ensuite à 6,0 m / min. Le temps rampe peut être réglé entre deux plages.

Pendant l'enfilage du fil, la vitesse peut être modifiée par le biais du bouton rotatif de configuration des paramètres de soudage. Les éventuelles modifications n'ont pas d'impact sur le temps rampe.

Démarrage tapotage 4T-4Ts (P9)

En mode 4 temps-démarrage tapotage, le tapotage de la gâchette permet de passer directement en 2^e temps sans circulation de courant.

Si le soudage doit être interrompu, la gâchette doit être à nouveau tapotée.

Réglage électronique du débit de gaz, type (P22)

Uniquement actif dans le cas des générateurs à réglage de débit de gaz intégré (option en usine).

Le réglage est réservé au personnel d'entretien autorisé (réglage de base = 1).

5.6 Menu de configuration des postes

5.6.1 Sélection, modification et enregistrement des paramètres



ENTER (Accès au menu)

- Mettre le générateur hors tension à l'aide de l'interrupteur principal
- Maintenir le bouton-poussoir « Mode opératoire de soudage » enfoncé et réactiver en même temps le générateur.

NAVIGATION (Naviguer au sein du menu)

- Les paramètres sont sélectionnés en tournant le bouton tournant « Réglage des paramètres de soudage ».
- Réglage ou modification des paramètres en tournant le bouton tournant « Tension de soudage ».

EXIT (Quitter le menu)

- Actionner le bouton-poussoir « Bouton-poussoir, sélection de paramètre à droite » (mise hors tension puis remise sous tension du générateur).

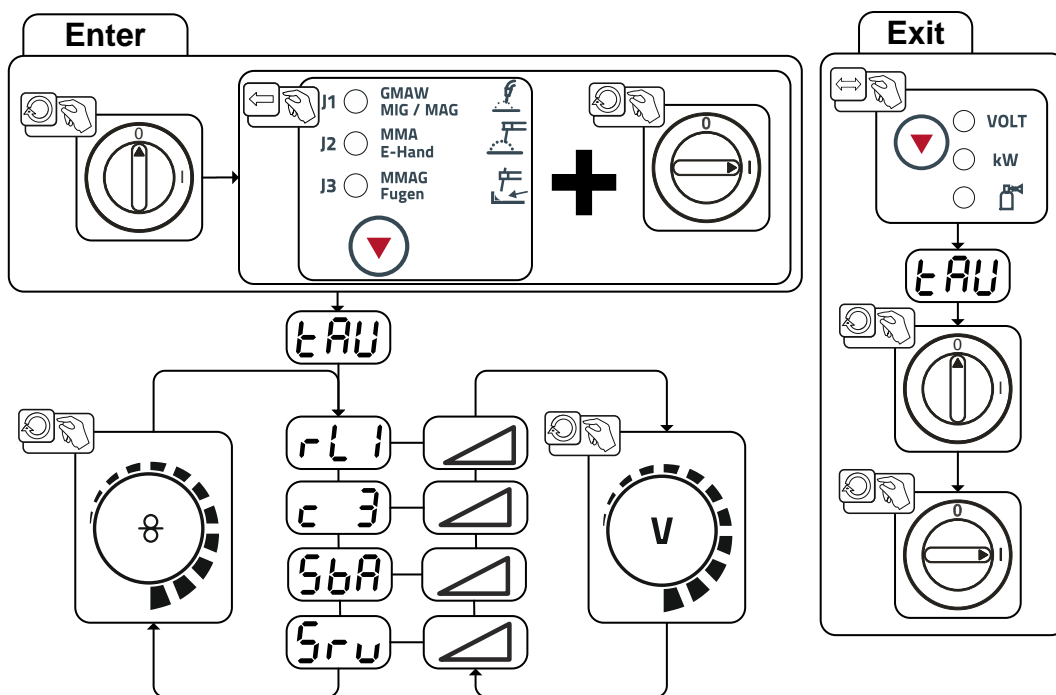
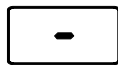

Illustration 5-27

Affichage	Réglage/Sélection
	Résistance de ligne 1 Résistance de ligne pour le premier circuit du courant de soudage 0 mΩ - 60 mΩ (8 mΩ en usine).
	Modifications des paramètres réservées au personnel d'entretien compétent !
	Mode économie d'énergie avec programme horaire > voir le chapitre 5.6.2 <ul style="list-style-type: none"> • ----- 5 min - 60 min = durée en cas de non utilisation avant que le mode économie d'énergie s'active. • ----- off = fonction désactivée
	Menu Service Seul le personnel d'entretien autorisé est en droit d'entreprendre des modifications dans le menu Service !

5.6.2 Mode économie d'énergie (Standby)

Le mode économie d'énergie peut être activé au choix par une pression prolongée sur le bouton-poussoir > voir le chapitre 5.6 ou par le biais d'un paramètre réglable dans le menu de configuration du générateur (mode économie d'énergie avec programme horaire **56A**) > voir le chapitre 5.6.



Lorsque le mode économie d'énergie est actif, seul le chiffre transversal central de l'affichage est visible sur les affichages des générateurs.

En actionnant un élément de commande au choix (par ex. pression brève sur la gâchette de torche), le mode économie d'énergie est désactivé et le générateur passe de nouveau à l'état « prêt à souder ».

5.6.3 Alignement résistance de ligne

La valeur de résistance des lignes peut être réglée directement ou bien alignée par la source de courant. À la livraison, la résistance de ligne des sources de courant est réglée sur 8 mOhm. Cette valeur correspond à un câble de masse de 5 m, à un faisceau intermédiaire d'1,5 m et à une torche de soudage refroidie à l'eau de 3 m. La résistance de ligne électrique doit être réalignée après chaque remplacement d'un composant accessoire comme par ex. la torche de soudage ou le faisceau intermédiaire.

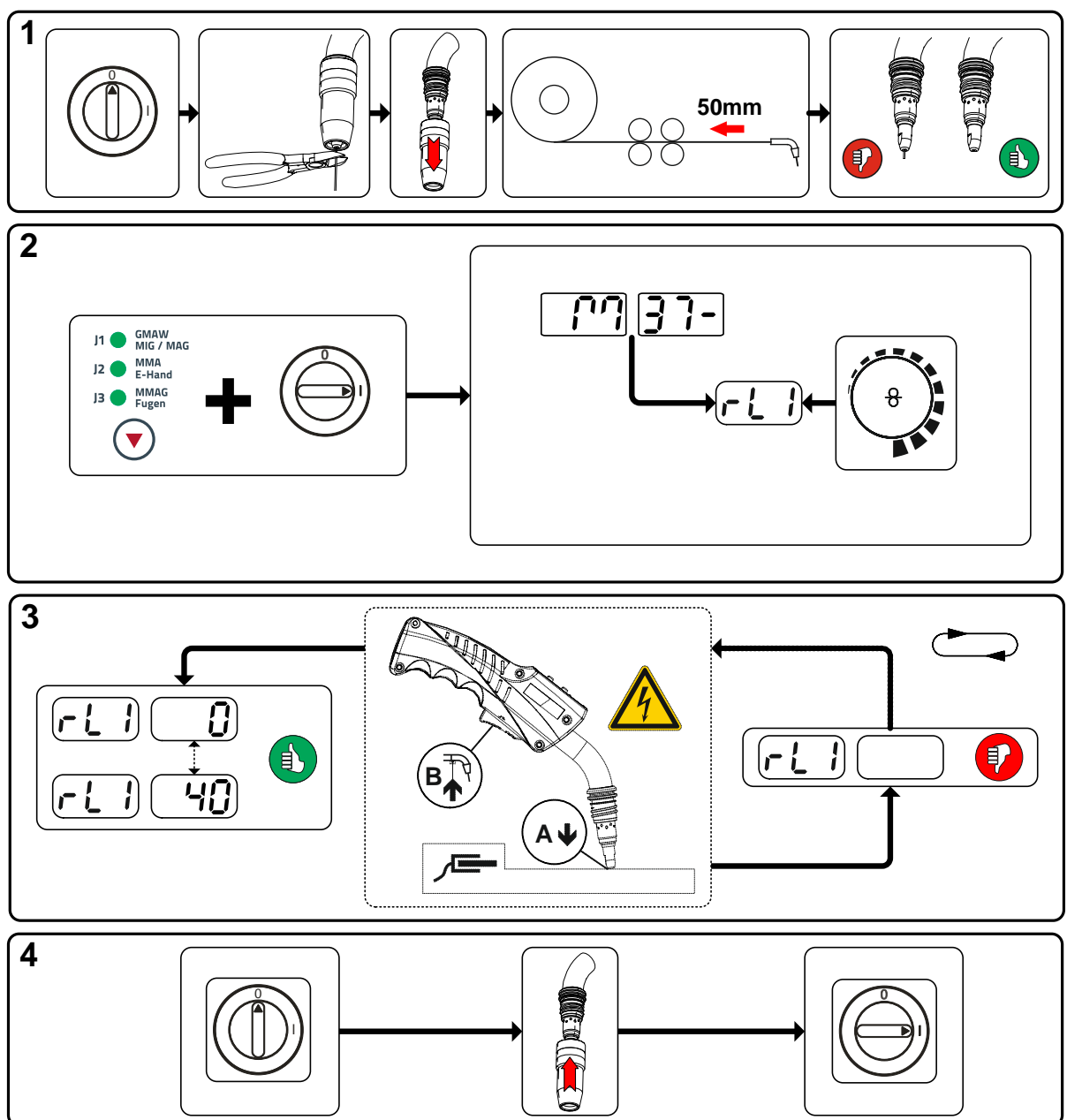

Illustration 5-28

1 Préparation

- Mettre le générateur de soudage hors tension.
- Dévisser la buse de gaz de la torche de soudage.
- Couper le fil de soudage à ras du tube contact.
- Retirer légèrement le fil de soudage au niveau du dévidoir (env. 50 mm). Il ne devrait désormais plus rester de fil de soudage dans le tube contact.

2 Configuration

- Actionner le bouton-poussoir « Bouton-poussoir, mode opératoire de soudage » et allumer simultanément le générateur de soudage. Relâcher le bouton-poussoir.
- Le bouton tournant « Réglage des paramètres de soudage » permet ensuite de sélectionner le paramètre correspondant. Le paramètre rL1 doit être aligné pour toutes les combinaisons de générateurs.

3 Alignement/Mesure

- Placer la torche de soudage avec le tube contact sur un endroit propre et nettoyé de la pièce en appliquant une légère pression et actionner la gâchette de torche pendant env. 2 s. Un courant de court-circuit circule brièvement permettant de déterminer et d'afficher la nouvelle résistance de ligne. La valeur peut se situer entre 0 mΩ et 40 mΩ. La nouvelle valeur créée est immédiatement enregistrée et ne nécessite pas d'autre confirmation. Si l'affichage de droite ne contient aucune valeur, la mesure a échoué. La mesure doit être répétée.

4 Rétablir l'état « prêt à souder »

- Mettre le générateur de soudage hors tension.
- Revisser la buse de gaz de la torche de soudage.
- Mettre le générateur de soudage sous tension.
- Réintroduire le fil de soudage.

6 Maintenance, entretien et élimination

6.1 Généralités

DANGER



Maintenance et contrôle non conformes !

Le générateur peut uniquement être nettoyé, réparé et contrôlé par des personnes compétentes et habilitées ! Une personne habilitée est une personne possédant la formation, les connaissances et l'expérience nécessaires afin de pouvoir identifier les mises en danger et possibles dommages consécutifs pouvant survenir lors du contrôle des de ces générateurs.

- Respectez les instructions de maintenance > voir le chapitre 6.3!
- Ne remettre le générateur en service qu'après un contrôle réussi.



Risque de blessure due à la tension électrique après la mise hors tension !

Les tâches effectuées sur un poste ouvert peuvent entraîner des blessures fatales ! Lors du fonctionnement, des condensateurs situés au niveau du poste sont chargés d'une tension électrique. Cette tension est encore présente pendant une période pouvant aller jusqu'à 4 minutes, une fois la fiche réseau débranchée.

1. Mettre le poste hors tension.
2. Débrancher la fiche réseau.
3. Patienter au moins 4 minutes jusqu'à ce que les condensateurs soient déchargés !

AVERTISSEMENT



Nettoyage, contrôle et réparation !

Seul un personnel qualifié est en mesure de procéder au nettoyage, au contrôle et à la réparation des postes de soudage. Est dite qualifiée une personne étant en mesure de reconnaître, grâce à sa formation, ses connaissances et son expérience, les dangers présents lors du contrôle des sources du courant de soudage et les éventuels dommages qui en résulteraient et étant en mesure de prendre les mesures de sécurité nécessaires.

- Si l'un des contrôles décrits ci-après n'est pas effectué, il convient de laisser le poste hors service jusqu'à ce qu'il ait été réparé et à nouveau contrôlé.

Les travaux de réparation et d'entretien ne doivent être exécutés que par un personnel qualifié et autorisé ; en cas contraire, le droit de garantie expire. Pour tous les problèmes de maintenance, contactez systématiquement votre revendeur, le fournisseur de l'appareil. Les retours sous garantie ne peuvent aboutir que par l'intermédiaire de votre revendeur. En cas de remplacement de pièces, n'utilisez que des pièces détachées d'origine. Lors de la commande de pièces détachées, indiquez toujours le type d'appareil, le numéro de série et d'article de l'appareil, la désignation et la référence de la pièce détachée.

Ce générateur ne nécessite pratiquement aucune maintenance et ne nécessite qu'un minimum d'entretien s'il est utilisé dans les conditions ambiantes indiquées et dans des conditions de service normales.

Un générateur encrassé a une durée de vie et un facteur de marche réduits. Les intervalles de nettoyage dépendent principalement des conditions environnantes et des impuretés ainsi occasionnées sur le générateur (au moins toutefois une fois par semestre).

6.2 Nettoyage

- Nettoyer les surfaces extérieures à l'aide d'un chiffon humide (ne pas utiliser de produits de nettoyage agressifs).
- Souffler la gaine de ventilation et, le cas échéant, les lamelles du refroidisseur du générateur à l'air comprimé exemple d'huile et d'eau. L'air comprimé peut augmenter le régime du refroidisseur du générateur et ainsi l'endommager. Ne pas souffler directement sur le refroidisseur et ne pas le bloquer mécaniquement.
- Contrôler la présence d'impuretés dans le liquide de refroidissement et le remplacer le cas échéant.

6.3 Travaux de réparation, intervalles

Les travaux de réparation et d'entretien ne doivent être exécutés que par un personnel qualifié et autorisé ; en cas contraire, le droit de garantie expire. Pour tous les problèmes de maintenance, contactez systématiquement votre revendeur, le fournisseur de l'appareil. Les retours sous garantie ne peuvent aboutir que par l'intermédiaire de votre revendeur. En cas de remplacement de pièces, n'utilisez que des pièces détachées d'origine. Lors de la commande de pièces détachées, indiquez toujours le type d'appareil, le numéro de série et d'article de l'appareil, la désignation et la référence de la pièce détachée.

6.3.1 Travaux de maintenance quotidienne

6.3.1.1 Contrôle visuel

- Conduite d'amenée de secteur et soulagement de tension
- Éléments de fixation des bouteilles de gaz
- Contrôler le bon état extérieur du faisceau de câble et des raccords de courant, le cas échéant remplacer et/ou faire effectuer les réparations par un personnel spécialisé !
- Tuyaux de gaz et dispositifs d'activation (vanne magnétique)
- Vérifiez que tous les raccords et pièces d'usure soient bien en place et resserrez au besoin.
- Contrôler si la bobine de fil est fixée de manière réglementaire.
- Galets de roulement et leurs éléments de fixation
- Éléments de transport (bandoulière, anneaux de manutention, poignée)
- Divers, état général

6.3.1.2 Essai de fonctionnement

- Dispositifs de commande, d'alarme, de protection et de réglage (Contrôle de fonctionnement)
- Lignes de courant de soudage (vérifier qu'elles sont bien en position et bien fixées)
- Tuyaux de gaz et dispositifs d'activation (vanne magnétique)
- Éléments de fixation des bouteilles de gaz
- Contrôler si la bobine de fil est fixée de manière réglementaire.
- Vérifiez que les écrous et les connecteurs des raccords et des pièces d'usure soient bien en place et resserrez-les au besoin.
- Éliminer les projections adhérentes.
- Nettoyer les galets régulièrement (en fonction de leur degré d'encrassement).

6.3.2 Travaux de maintenance mensuelle

6.3.2.1 Contrôle visuel

- Dommages du carter (parois avant, arrière et latérales)
- Galets de roulement et leurs éléments de fixation
- Éléments de transport (bandoulière, anneaux de manutention, poignée)
- Contrôler la propreté des tuyaux du liquide de refroidissement et de leurs raccordements

6.3.2.2 Essai de fonctionnement

- Commutateurs de sélection, postes de commande, dispositifs d'ARRÊT D'URGENCE, dispositif de réduction de la tension, signaux lumineux de contrôle et d'alarme
- Contrôle du serrage des éléments de guidage du fil (buse d'entrée, tube de guidage du fil).
- Contrôler la propreté des tuyaux du liquide de refroidissement et de leurs raccordements
- Contrôle et nettoyage de la torche de soudage. Les dépôts à l'intérieur de la torche peuvent être à l'origine de courts-circuits et causer une diminution de la qualité de la soudure ainsi que des dommages au niveau de la torche!

6.3.3 Contrôle annuel (inspection et contrôle pendant l'exploitation)

 *Seul un personnel qualifié est en mesure de procéder au contrôle du poste de soudage. Est dite qualifiée une personne étant en mesure de reconnaître, grâce à sa formation, ses connaissances et son expérience, les dangers présents lors du contrôle des sources du courant de soudage et les éventuels dommages qui en résulteraient et étant en mesure de prendre les mesures de sécurité nécessaires.*

 *Pour obtenir des informations plus détaillées, veuillez consulter la brochure ci-jointe « Warranty registration » ainsi que nos informations sur la garantie, la maintenance et le contrôle sur www.ewm-group.com !*

Un contrôle de rappel doit être exécuté conformément à la norme CEI 60974-4 « Inspection et essais périodiques ». Outre les prescriptions mentionnées ici, les lois et/ou prescriptions nationales applicables au contrôle doivent être respectées.

6.4 Élimination du poste

 *Élimination conforme des déchets !
Le poste contient des matières premières précieuses qui doivent être recyclées, ainsi que des composants électroniques voués à l'élimination.*

- *Ne pas éliminer avec les ordures ménagères !*
- *Se conformer aux prescriptions légales en matière d'élimination des déchets !*



6.4.1 Déclaration du fabricant à l'utilisateur final

- Les appareils électriques et électroniques ne doivent plus être jetés avec les ordures municipales sans tri conformément aux dispositions européennes (directive 2012/19/EU du parlement européen et du Conseil en date du 04/07/2012). Ils doivent être traités à part. Le symbole de la poubelle sur roulettes indique la nécessité d'une collecte avec tri.
Ce poste doit être confié pour mise au rebut ou recyclage aux systèmes de collecte avec tri prévus à cet effet.
- Conformément à la loi en vigueur en Allemagne (loi sur la mise sur le marché, la reprise et la mise au rebut écologique des appareils électriques et électroniques (ElektroG) du 16/03/2005), les anciens appareils se trouvant dans les ordures municipales doivent être dirigés vers un système de tri. Les responsables de la mise au rebut au niveau du droit public (les communes) ont pour ce faire mis en place des lieux de collecte prenant en charge gratuitement les anciens appareils des particuliers.
- Les municipalités en charge peuvent fournir des informations concernant la restitution ou la collecte des anciens appareils.
- La société EWM participe au système de mise au rebut et de recyclage agréé et est enregistrée sous le numéro WEEE DE 57686922 dans le registre allemand des appareils électriques usités (EAR - Elektroaltgerätereister).
- En outre, la restitution est possible à l'échelle européenne également auprès des partenaires commerciaux d'EWM.

6.5 Respect des normes RoHS

Nous, la société EWM AG Mündersbach, vous confirmons par la présente que les produits que nous vous avons fournis et qui sont concernés par la directive RoHS sont conformes aux dispositions de la directive RoHS (voir aussi directives CE applicables sur la déclaration de conformité de votre appareil).

7 Résolution des dysfonctionnements

Tous les produits sont soumis à des contrôles de fabrication et de finition extrêmement stricts. Si toutefois un problème de fonctionnement survient, il convient de contrôler le produit en question à l'aide du schéma suivant. Si aucune des solutions proposées ne permet de résoudre le problème, adressez-vous à un revendeur agréé.

7.1 Check-list pour la résolution des dysfonctionnements



Les prérequis de base pour un parfait fonctionnement restent avant tout le métal d'apport nécessaire à l'application et un équipement en poste adapté au gaz spécifique au procédé !

Légende	Symbole	Description
	↘	Erreur/Cause
	✘	Solution

Erreur de liquide de refroidissement/pas de flux de liquide de refroidissement

- ↘ Débit de réfrigérant insuffisant
 - ✘ Contrôler le niveau de réfrigérant et remplir le cas échéant.
- ↘ Air dans le circuit de liquide de refroidissement
 - ✘ Dégazer le circuit du liquide de refroidissement
- ↘ Pompe de réfrigérant bloquée
 - ✘ Amorcer l'arbre de la pompe (à effectuer par un personnel spécialisé)

Problèmes d'avancée du fil

- ↘ Buse de contact bouchée
 - ✘ Nettoyer, pulvériser un spray anti-projections et remplacer le cas échéant
- ↘ Réglage du frein de bobine
 - ✘ Contrôler les réglages et les corriger le cas échéant
- ↘ Réglage des unités de pression
 - ✘ Contrôler les réglages et les corriger le cas échéant
- ↘ Bobines de fil usées
 - ✘ Contrôler et remplacer le cas échéant
- ↘ Moteur du dérouleur hors tension d'alimentation (disjoncteur désarmorcé à cause d'une surcharge)
 - ✘ Réamorcer le fusible désarmorcé (face arrière de la source de courant) en appuyant sur la touche
- ↘ Faisceaux pliés
 - ✘ Étendre le faisceau de la torche.
- ↘ Âme ou spirale de guidage du fil encrassée ou usée
 - ✘ Nettoyer l'âme ou la spirale, remplacer les âmes pliées ou usées

Dysfonctionnements

- ↘ Tous les signaux lumineux de la commande du générateur s'allument après la mise en route
- ↘ Aucun signal lumineux de la commande du générateur ne s'allume après la mise en route
- ↘ Aucune puissance de soudage
 - ✘ Dysfonctionnement au niveau des phases > Contrôler le raccordement au réseau (fusibles)
- ↘ Divers paramètres ne peuvent pas être réglés
 - ✘ Niveau de saisie verrouillé, désactiver le blocage
- ↘ Problèmes de connexion
 - ✘ Établir les connexions des câbles de commande ou vérifier que l'installation soit correcte.
- ↘ Raccords de courant de soudage dévissés
 - ✘ Visser les raccords de courant côté torche et/ou côté pièce
 - ✘ Visser le tube contact conformément aux instructions

7.2 Messages d'erreur (alimentation)

 Une erreur sur le poste de soudage est signalée par l'affichage d'un code d'erreur (voir tableau) sur l'écran du tableau de commande de l'appareil

En cas d'anomalie sur le poste de soudage, le dispositif de puissance est déconnecté.

 L'affichage du numéro d'erreur possible dépend du modèle de poste (interfaces/fonctions).

- Documenter l'erreur survenue sur le poste et, si besoin, la signaler au service technique.
- Si plusieurs erreurs surviennent, elles s'affichent les unes après les autres.





Erreur (Err)	Catégorie			Cause possible	Remède
	a)	b)	c)		
1	-	-	x	Surtension réseau	Vérifier les tensions réseau et les comparer aux tensions d'alimentation du générateur de soudage
2	-	-	x	Sous-tension réseau	
3	x	-	-	Dépassement de température du générateur de soudage	Laisser refroidir le générateur (interrupteur de réseau sur « 1 »)
4	x	x	-	Manque de réfrigérant	Faire l'appoint de réfrigérant Fuite dans le circuit du liquide de refroidissement > Réparer la fuite et faire l'appoint de réfrigérant La pompe de réfrigérant ne fonctionne pas > Contrôle du discontacteur du module de refroidissement à circulation d'air
5	x	-	-	Erreur dévidoir, erreur tachymètre	Vérifier le dévidoir. Le tachymètre n'émet pas de signal, M3.51 défectueux > Contacter la maintenance.
6	x	-	-	Erreur de gaz de protection	Vérifier l'alimentation en gaz de protection (générateurs avec surveillance du gaz de protection)
7	-	-	x	Surtension secondaire	Erreur onduleur > Contacter la maintenance
8	-	-	x	Contact à la terre entre le fil de soudage et la ligne de terre	Couper la connexion entre le fil de soudage et le carter ou l'objet mis à la terre
9	x	-	-	Arrêt rapide Déclenché par BUSINT X11 ou RINT X12	Éliminer l'erreur du robot
10	-	x	-	Rupture de l'arc Déclenché par BUSINT X11 ou RINT X12	Vérifier le dévidage
11	-	x	-	Erreur d'amorçage après 5 s Déclenché par BUSINT X11 ou RINT X12	Vérifier le dévidage
13	x	-	-	Arrêt d'urgence	Contrôler l'arrêt d'urgence de l'interface soudage mécanisé
14	-	x	-	Dévidoir non détecté. Ligne pilote non raccordée.	Vérifier les raccords des câbles.
				Lors du fonctionnement avec plusieurs dévidoirs, un numéro d'identification erroné a été attribué.	Contrôler l'attribution des numéros d'identification
15	-	x	-	Dévidoir 2 non détecté. Ligne pilote non raccordée.	Vérifier les raccords des câbles.

Erreur (Err)	Catégorie			Cause possible	Remède
	a)	b)	c)		
16	-	-	x	Dispositif d'abaissement de la tension (erreur réduction de la tension à vide).	Contacteur la maintenance.
17	-	x	x	Détection de surintensité du dévidoir	Vérifier le dévidage
18	-	x	x	Pas de signal du tachymètre du deuxième dévidoir (entraînement esclave)	Vérifier la connexion et surtout le tachymètre du deuxième dévidoir (entraînement esclave).
56	-	-	x	Défaillance phase du réseau	Contrôler les tensions réseau
59	-	-	x	Générateur incompatible	Contrôler l'utilisation du générateur
60	-	-	x	Mise à jour du logiciel requise	Contacteur la maintenance.

Légende catégorie (réinitialiser erreur)

a) Le message d'erreur disparaît une fois l'erreur éliminée.

b) Le message d'erreur peut être réinitialisé en actionnant une touche :

Commande du générateur	Bouton-poussoir
RC1 / RC2	
Expert	
Expert 2.0	
CarExpert / Progress (M3.11)	
alpha Q / Concept / Basic / Basic S / Synergic / Synergic S / Progress (M3.71) / Picomig 305	impossible

c) Le message d'erreur peut uniquement être réinitialisé en arrêtant et en redémarrant le générateur. L'erreur de gaz de protection (Err 6) peut être réinitialisée en actionnant la touche « Paramètres de soudage ».

7.3 Alignement des paramètres de soudage

Si les paramètres de soudage réglés sur l'ensemble dévidoir / la commande à distance diffèrent de ceux indiqués sur le poste de soudage, ces derniers peuvent être simplement alignés grâce à cette fonction.

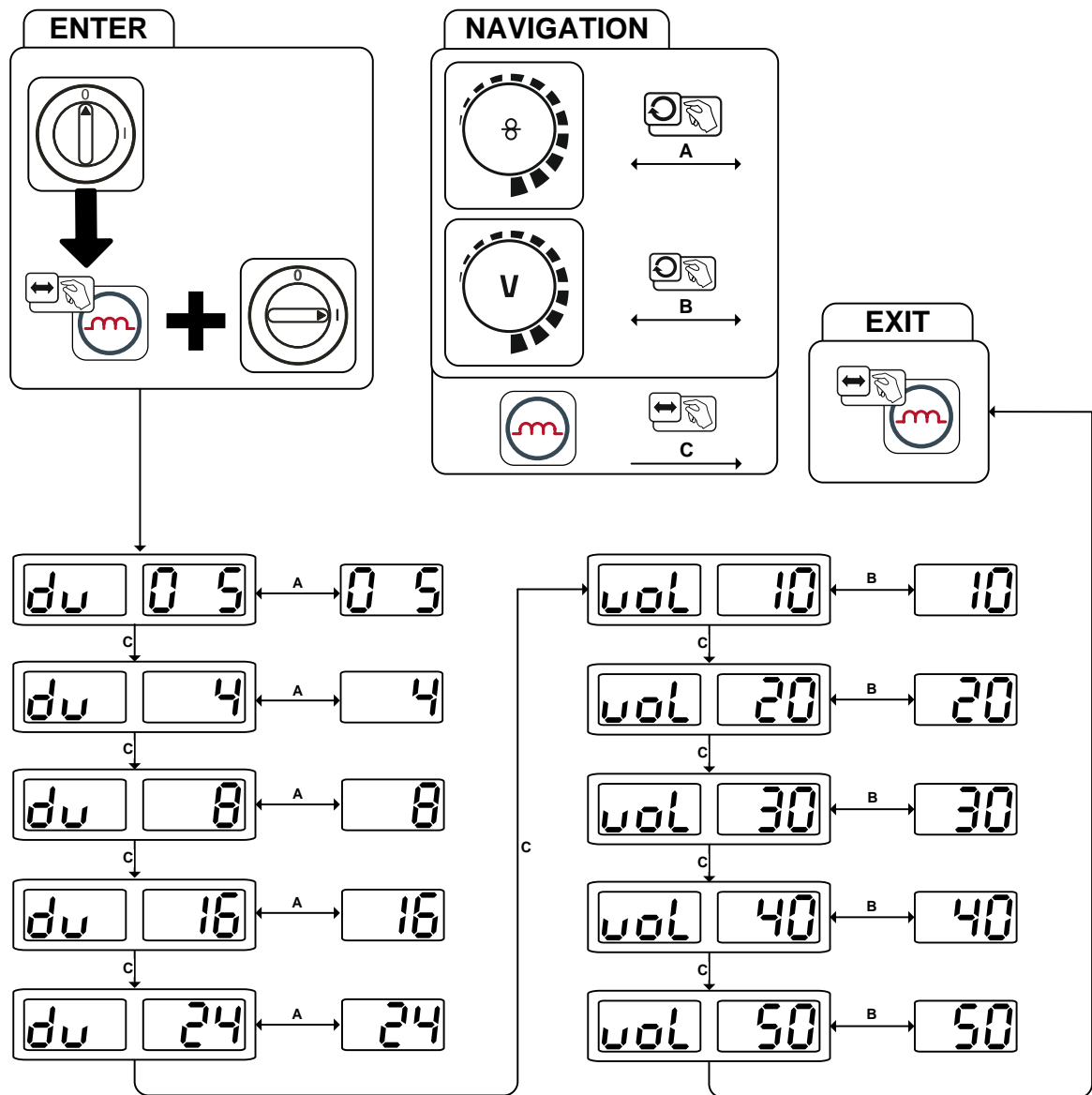



Illustration 7-1

8 Caractéristiques techniques



Indications de prestations et garantie assurées uniquement en cas d'utilisation des pièces de remplacement et d'usure originales !

8.1 Taurus 355 TDM

	MIG/MAG	Électrode enrobée
Plage de réglage du courant de soudage	5 A - 350 A	
Plage de réglage de la tension de soudage	14,3 V - 31,5 V	20,2 V - 34,0 V
Facteur de marche	40 °C	
60 % FM	350 A	
100 % FM	300 A	
Cycle	10 min (60 % FM Δ 6 min de soudage, 4 min de pause)	
Tension à vide	79 V	
Tension réseau (tolérances)	3 x 400 V (-25 % à +20 %)	
Fréquence	50/60 Hz	
Fusible de secteur (fusible à action retardée)	3 x 20 A	
Câble de branchement sur secteur	H07RN-F4G6	
Puissance raccordée max.	13,9 kVA	15,0 kVA
Puissance de générateur recommandée	20,3 kVA	
cos ϕ /Rendement	0,99/88 %	
Température ambiante	-25 °C à +40 °C	
Refroidissement du générateur/refroidissement de la torche	Ventilateur (AF) / gaz	
Classe d'isolation/Protection	H/IP 23	
Marquage de sécurité		
Autres normes utilisées	IEC 60974-1, -10	
Câble pince de masse	70 mm ²	
Dimensions (L x l x h)	625 mm x 298 mm x 531 mm	
	24,6 inch x 11,7 inch x 20,9 inch	
Poids	41 kg	
	90,4 lb	

8.2 Taurus 405 TDM

	MIG/MAG	Électrode enrobée
Plage de réglage du courant de soudage	5 A - 400 A	
Plage de réglage de la tension de soudage	14,3 V - 34,0 V	20,2 V - 36,0 V
Facteur de marche	40 °C	
100 % FM	400 A	
Cycle	10 min (60 % FM ± 6 min de soudage, 4 min de pause)	
Tension à vide	79 V	
Tension réseau (tolérances)	3 x 400 V (-25 % à +20 %)	
Fréquence	50/60 Hz	
Fusible de secteur (fusible à action retardée)	3 x 32 A	
Câble de branchement sur secteur	H07RN-F4G6	
Puissance raccordée max.	17,2 kVA	18,2 kVA
Puissance de générateur recommandée	24,6 kVA	
cosφ/Rendement	0,99/90 %	
Température ambiante	-25 °C à +40 °C	
Refroidissement du générateur/refroidissement de la torche	Ventilateur (AF) / gaz	
Câble pince de masse	70 mm ²	
Classe d'isolation/Protection	H/IP 23	
Classe CEM	A	
Marquage de sécurité		
Autres normes utilisées	CEI 60974-1, -10	
Dimensions (L x l x h)	625 mm x 298 mm x 531 mm	
	24,6 inch x 11,7 inch x 20,9 inch	
Poids	41 kg	
	90,4 lb	

8.3 Taurus 505 TDM

	MIG/MAG	Électrode enrobée
Plage de réglage du courant de soudage	5 A - 500 A	
Plage de réglage de la tension de soudage	14,3 V - 39,0 V	20,2 V - 40,0 V
Facteur de marche	40 °C	40 °C
60 %	500 A	500 A
100 %	430 A	430 A
Cycle	10 min (60 % FM ± 6 min de soudage, 4 min de pause)	
Tension à vide	79 V	
Tension réseau (tolérances)	3 x 400 V (-25 % à +20 %)	
Fréquence	50/60 Hz	
Fusible de secteur (fusible à action retardée)	3 x 32 A	
Câble de branchement sur secteur	H07RN-F4G6	
Puissance raccordée max.	24,6 kVA	25,2 kVA
Puissance de générateur recommandée	34,0 kVA	
cosφ/Rendement	0,99/90 %	
Température ambiante	-25 °C à +40 °C	
Refroidissement du générateur/refroidissement de la torche	Ventilateur (AF) / gaz	
Câble pince de masse	95 mm ²	
Classe d'isolation/Protection	H/IP 23	
Classe CEM	A	
Marquage de sécurité		
Autres normes utilisées	CEI 60974-1, -10	
Dimensions (L x l x h)	625 mm x 298 mm x 531 mm	
	24,6 inch x 11,7 inch x 20,9 inch	
Poids	45 kg	
	99,2 lb	

9 Accessoires



Vous trouverez des accessoires de performance comme des torches de soudage, des câbles de masse, des porte-électrodes ou encore des faisceaux intermédiaires chez votre représentant compétent.

9.1 Composants système

Type	Désignation	Référence
drive 4 Basic	Dévidoir, eau, raccord Euro	090-005401-00502
drive 4 Basic MMA	Dévidoir, eau, raccord Euro	090-005401-51502
drive 4 IC Basic	Dévidoir, refroidi à l'eau, raccord Euro	090-005416-00502
Taurus Basic drive 4 WE	Dévidoir, eau, raccordement central Euro	090-005152-00502
Taurus Basic drive 4L WE	Dévidoir, eau, raccordement central Euro	090-005153-00502
Taurus Basic drive 200C	Dévidoir, eau, raccordement central Euro	090-005208-00502
Taurus Basic drive 300C	Dévidoir, eau, raccordement central Euro	090-005209-00502

9.2 Options

Type	Désignation	Référence
ON CS K	Suspension grue pour Picomig 180 / 185 D3 / 305 D3 ; Phoenix et Taurus 355 compact ; drive 4	092-002549-00000
ON Filter 355/405/505/50	Filtre d'entrée d'air	092-002698-00000
ON FC CS 405/505	Pieds pour le transport à l'aide de convoyeurs au sol	092-007896-00000
ON WAK CS 405/505	Jeu de montage de roues pour CS 505	092-007897-00000
ON CS D	Support de grue, protection de transport/pare-buffles Phoenix/Taurus 405/505	092-007895-00000

9.3 Refroidissement de la torche

Type	Désignation	Référence
cool50-2 U40	Module de refroidissement	090-008603-00502

9.4 Systèmes de transport

Type	Désignation	Référence
ON PS Trolley 55-5 drive 4L/4X	Support pivotant	092-002712-00000
Chariot 39-1	Chariot de transport, source de courant	090-008708-00000
Trolley 35.2-2	Chariots de transport	090-008296-00000
Trolley 55-5	Chariot de transport, monté	090-008632-00000
ON TR Trolley 55-5	Traverse et support pour dévidoir	092-002700-00000
ON PS Trolley 55.2-2 drive 4L	Support pivotant pour drive 4L sur Trolley 55.2-2	092-002701-00000
ON PS Trolley 55-5 drive 200/300C	Support pivotant	092-002634-00000

9.5 Accessoires généraux

Type	Désignation	Référence
5POLE/CEE/32A/M	Prise de poste	094-000207-00000
DM 842 Ar/CO2 230bar 30l D	Détendeur pour bouteille avec manomètre	394-002910-00030
SPL	Dispositif d'affûtage pour gaines fil en plastique	094-010427-00000
HC PL	Coupe-tuyau	094-016585-00000
voltConverter 230/400	Transformateur de tension	090-008800-00502

10 Annexe A

10.1 Consignes de réglage













Basic  								mm							
 mm	 mm	SG2/3 G3/4 Si1		SG2/3 G3/4 Si1		CrNi		 inch	 inch	SG2/3 G3/4 Si1		SG2/3 G3/4 Si1		CrNi	
		Ar-90/CO ₂ -10 M20		CO ₂ -100 / C1		Ar-98/CO ₂ -2 M12				Ar-90/CO ₂ -10 M20		CO ₂ -100 / C1		Ar-98/CO ₂ -2 M12	
		 m/min	VOLT	 m/min	VOLT	 m/min	VOLT			 ipm	VOLT	 ipm	VOLT	 ipm	VOLT
0,8	0,8	2,0	15,1	2,0	15,7	2,4	13,6	.030	.030	080	15.1	080	15.7	095	13.6
	1,0	1,5	15,1	1,8	17,4	1,6	13,6		.040	060	15.1	070	17.4	065	13.6
1,0	0,8	2,6	15,4	2,7	16,3	3,0	14,5	.040	.030	100	15.4	105	16.3	120	14.5
	1,0	2,2	15,4	2,1	17,8	2,2	14,2		.040	085	15.4	085	17.8	085	14.2
	1,2	1,2	14,4	1,6	17,8	1,5	13,6		.045	045	14.4	065	17.8	060	13.6
2,0	0,8	5,5	17,4	4,8	19,0	6,9	18,3	.080	.030	215	17.4	190	19.0	270	18.3
	1,0	4,0	18,0	3,2	18,7	4,6	17,2		.040	155	18.0	125	18.7	180	17.2
	1,2	3,2	17,1	2,8	18,7	3,5	16,6		.045	125	17.1	110	18.7	140	16.6
3,0	0,8	8,8	19,2	9,2	26,5	10,5	19,6	.120	.030	345	19.2	360	26.5	415	19.6
	1,0	5,1	18,7	4,6	19,9	6,8	18,4		.040	200	18.7	180	19.9	270	18.4
	1,2	4,3	18,7	3,6	19,6	4,6	17,5		.045	170	18.7	140	19.6	180	17.5
4,0	0,8	10,8	20,8	12,0	28,9	12,8	21,4	.155	.030	425	20.8	470	28.9	505	21.4
	1,0	7,0	19,8	6,3	21,7	8,4	24,0		.040	275	19.8	250	21.7	330	24.0
	1,2	5,0	19,8	4,9	21,7	5,8	18,0		.045	195	19.8	195	21.7	230	18.0
5,0	0,8	14,0	21,9	14,2	30,9	14,6	24,3	.195	.030	550	21.9	560	30.9	575	24.3
	1,0	8,5	21,4	8,2	27,1	9,6	25,9		.040	335	21.4	325	27.1	380	25.9
	1,2	6,2	20,5	6,1	24,3	6,7	19,3		.045	245	20.5	240	24.3	265	19.3
6,0	0,8	17,8	23,2	18,6	32,7	17,5	26,5	.235	.030	700	23.2	730	32.7	690	26.5
	1,0	9,8	24,7	9,5	29,1	11,0	27,6		.040	385	24.7	375	29.1	435	27.6
	1,2	7,8	26,1	7,3	29,7	8,1	23,1		.045	305	26.1	285	29.7	320	23.1
8,0	0,8	22,0	27,1	21,8	34,8	21,0	28,8	.315	.030	865	27.1	860	34.8	825	28.8
	1,0	12,0	28,8	11,6	31,8	13,5	28,8		.040	470	28.8	455	31.8	530	28.8
	1,2	8,5	28,0	9,1	31,8	9,5	27,5		.045	335	28.0	360	31.8	375	27.5
10,0	1,0	14,8	30,6	14,2	34,9	15,5	30,0	.395	.040	585	30.6	560	34.9	610	30.0
	1,2	9,8	29,7	11,3	33,7	11,5	28,9		.045	385	29.7	445	33.7	455	28.9

Illustration 10-1

11 Annexe B

11.1 Aperçu des succursales d'EWM

Headquarters

EWM AG
Dr. Günter-Henle-Straße 8
56271 Mündersbach · Germany
Tel: +49 2680 181-0 · Fax: -244
www.ewm-group.com · info@ewm-group.com

Technology centre

EWM AG
Forststraße 7-13
56271 Mündersbach · Germany
Tel: +49 2680 181-0 · Fax: -144
www.ewm-group.com · info@ewm-group.com

Production, Sales and Service

EWM AG
Dr. Günter-Henle-Straße 8
56271 Mündersbach · Germany
Tel: +49 2680 181-0 · Fax: -244
www.ewm-group.com · info@ewm-group.com

EWM HIGHTEC WELDING s.r.o.
9. května 718 / 31
407 53 Jiříkov · Czech Republic
Tel.: +420 412 358-551 · Fax: -504
www.ewm-jirikov.cz · info@ewm-jirikov.cz

EWM HIGH TECHNOLOGY (Kunshan) Ltd.
10 Yuanshan Road, Kunshan · New & Hi-tech Industry Development Zone
Kunshan City · Jiangsu · Post code 215300 · People's Republic of China
Tel: +86 512 57867-188 · Fax: -182
www.ewm.cn · info@ewm.cn · info@ewm-group.cn

Sales and Service Germany

EWM AG
Sales and Technology Centre
Grünauer Fenn 4
14712 Rathenow · Tel: +49 3385 49402-0 · Fax: -20
www.ewm-rathenow.de · info@ewm-rathenow.de

EWM HIGHTEC WELDING GmbH
Centre Technology and mechanisation
Daimlerstr. 4-6
69469 Weinheim · Tel: +49 6201 84557-0 · Fax: -20
www.ewm-weinheim.de · info@ewm-weinheim.de

EWM AG
Rudolf-Winkel-Straße 7-9
37079 Göttingen · Tel: +49 551-3070713-0 · Fax: -20
www.ewm-goettingen.de · info@ewm-goettingen.de

EWM Schweißtechnik Handels GmbH
Karlsdorfer Straße 43
88069 Tettngang · Tel: +49 7542 97998-0 · Fax: -29
www.ewm-tettngang.de · info@ewm-tettngang.de

EWM AG
Dieselstraße 9b
50259 Pulheim · Tel: +49 2238-46466-0 · Fax: -14
www.ewm-pulheim.de · info@ewm-pulheim.de

EWM Schweißtechnik Handels GmbH
Heinkelstraße 8
89231 Neu-Ulm · Tel: +49 731 7047939-0 · Fax: -15
www.ewm-neu-ulm.de · info@ewm-neu-ulm.de

EWM AG
August-Horch-Straße 13a
56070 Koblenz · Tel: +49 261 963754-0 · Fax: -10
www.ewm-koblenz.de · info@ewm-koblenz.de

EWM AG
Eiserfelder Straße 300
57080 Siegen · Tel: +49 271 3878103-0 · Fax: -9
www.ewm-siegen.de · info@ewm-siegen.de

Sales and Service International

EWM HIGH TECHNOLOGY (Kunshan) Ltd.
10 Yuanshan Road, Kunshan · New & Hi-tech Industry Development Zone
Kunshan City · Jiangsu · Post code 215300 · People's Republic of China
Tel: +86 512 57867-188 · Fax: -182
www.ewm.cn · info@ewm.cn · info@ewm-group.cn

EWM HIGHTEC WELDING UK Ltd.
Unit 2B Coopies Way · Coopies Lane Industrial Estate
Morpeth · Northumberland · NE61 6JN · Great Britain
Tel: +44 1670 505875 · Fax: -514305
www.ewm-morpeth.co.uk · info@ewm-morpeth.co.uk

EWM HIGHTEC WELDING GmbH
Wiesenstraße 27b
4812 Pinsdorf · Austria · Tel: +43 7612 778 02-0 · Fax: -20
www.ewm-austria.at · info@ewm-austria.at

EWM HIGHTEC WELDING Sales s.r.o. / Prodejní a poradenské centrum
Tyršova 2106
256 01 Benešov u Prahy · Czech Republic
Tel: +420 317 729-517 · Fax: -712
www.ewm-benesov.cz · info@ewm-benesov.cz

Liaison office Turkey

EWM AG Türkiye İrtibat Bürosu
İkitelli OSB Mah. · Marmara Sanayi Sitesi P Blok Apt. No: 44
Küçükçekmece / İstanbul Türkiye
Tel.: +90 212 494 32 19
www.ewm-istanbul.com.tr · info@ewm-istanbul.com.tr

 Plants

 Branches

 Liaison office

● More than 400 EWM sales partners worldwide