



Postes de soudage

Wega 401, 501 FDG

Wega 401, 501, 601 FDW

099-004934-EW502

Respecter les instructions des documents système supplémentaires !

13.06.2013

Register now!
For your benefit
Jetzt Registrieren
und Profitieren!

www.ewm-group.com



Informations générales

ATTENTION



Lire la notice d'utilisation !

La notice d'utilisation a pour objet de présenter l'utilisation des produits en toute sécurité.

- Lire les notices d'utilisation de tous les composants du système !
- Les mesures préventives contre les accidents doivent impérativement être observées.
- Respecter les spécifications en vigueur dans chaque pays !
- Confirmer au besoin par une signature.

CONSIGNE



Pour toute question concernant l'installation, la mise en service, le fonctionnement, les particularités liées au site ou aux fins d'utilisation, veuillez vous adresser à votre distributeur ou à notre service clientèle au +49 2680 181-0.

Vous trouverez la liste des distributeurs agréés sur notre site Internet www.ewm-group.com.

Pour tout litige lié à l'utilisation de cette installation, la responsabilité est strictement limitée à la fonction proprement dite de l'installation. Toute autre responsabilité, quelle qu'elle soit, est expressément exclue. Cette exclusion de responsabilité est reconnue par l'utilisateur lors de la mise en service de l'installation.

Le fabricant n'est pas en mesure de contrôler le respect de ces instructions ni des conditions et méthodes d'installation, de fonctionnement, d'utilisation et de maintenance de l'appareil.

Tout emploi non conforme de l'installation peut entraîner des dommages et mettre en danger les personnes. Nous n'assumons donc aucune responsabilité en cas de pertes, dommages ou coûts résultant ou étant liés d'une manière quelconque à une installation incorrecte, à un fonctionnement non conforme ou à une mauvaise utilisation ou maintenance.

© EWM HIGHTEC WELDING GmbH, Dr. Günter-Henle-Straße 8, D-56271 Mündersbach

Le copyright de ce document demeure la propriété du fabricant.

Toute réimpression, qu'elle soit complète ou partielle, est soumise à autorisation écrite.

Sous réserve de modifications techniques.

1 Table des matières

1	Table des matières	3
2	Consignes de sécurité	5
2.1	Consignes d'utilisation de la présente notice	5
2.2	Explication des symboles	6
2.3	Généralités	7
2.4	Transport et mise en place	11
2.4.1	Grues	12
2.4.2	Conditions environnementales :	13
2.4.2.1	Fonctionnement	13
2.4.2.2	Transport et stockage	13
3	Utilisation conforme aux spécifications	14
3.1	Domaine d'application	14
3.1.1	Procédé de soudage standard MIG/MAG	14
3.2	Utilisation et exploitation exclusivement avec les postes suivants	14
3.3	Documents en vigueur	15
3.3.1	Garantie	15
3.3.2	Déclaration de conformité	15
3.3.3	Soudage dans des locaux présentant des risques électriques accrus	15
3.3.4	Documentation service (pièces de rechange et plans électriques)	15
3.3.5	Calibrage/validation	15
4	Description du matériel – Aperçu rapide	16
4.1	Wega 401	16
4.1.1	Face avant	16
4.1.2	Face arrière	18
4.2	Wega 501, 601	20
4.2.1	Face avant	20
4.2.2	Face arrière	22
5	Structure et fonctionnement	24
5.1	Généralités	24
5.2	Installation	25
5.3	Refroidissement du poste	25
5.4	Câble de masse, généralités	25
5.5	Refroidissement de la torche	26
5.5.1	Généralités	26
5.5.2	Aperçu du liquide de refroidissement	26
5.5.3	Remplir de liquide de refroidissement	27
5.6	Branchement sur secteur	28
5.6.1	Architecture de réseau	28
5.7	Raccordement du faisceau de liaison	29
5.7.1	Wega 401	29
5.7.2	Wega 501, 601	30
5.8	Alimentation en gaz de protection	31
5.8.1	Raccord	32
5.9	Raccord câble de masse	33
5.9.1	Wega 401	33
5.9.2	Wega 501, 601	34
6	Maintenance, entretien et élimination	35
6.1	Généralités	35
6.2	Travaux de réparation, intervalles	35
6.2.1	Travaux de maintenance quotidienne	35
6.2.1.1	Contrôle visuel	35
6.2.1.2	Essai de fonctionnement	35
6.2.2	Travaux de maintenance mensuelle	36
6.2.2.1	Contrôle visuel	36
6.2.2.2	Essai de fonctionnement	36
6.2.3	Contrôle annuel (inspection et contrôle pendant l'exploitation)	36

6.3	Travaux de maintenance.....	36
6.4	Elimination du poste.....	37
6.4.1	Déclaration du fabricant à l'utilisateur final.....	37
6.5	Respect des normes RoHS.....	37
7	Résolution des dysfonctionnements	38
7.1	Check-list pour la résolution des dysfonctionnements.....	38
7.2	Dégazer le circuit du liquide de refroidissement	39
8	Caractéristiques techniques	40
8.1	Wega 401 FDG	40
8.2	Wega 401 FDW.....	41
8.3	Wega 501 FDG	42
8.4	Wega 501, 601 FDW.....	43
9	Accessoires	44
9.1	Composants système.....	44
9.2	Accessoires généraux.....	44
9.3	Options.....	45
9.3.1	Wega 401	45
9.3.2	Wega 501, 601	45
10	Annexe A	46
10.1	Consignes de réglage	46
11	Annexe B	49
11.1	Aperçu des succursales d'EWM	49

2 Consignes de sécurité

2.1 Consignes d'utilisation de la présente notice



DANGER

Procédés de travail ou de fonctionnement devant être scrupuleusement respectés afin d'éviter des blessures graves et immédiates, voire la mort.

- Dans son intitulé, la consigne de sécurité comporte la mention « DANGER », ainsi qu'un signe d'avertissement général.
- En outre, le risque est signalé par la présence en marge d'un pictogramme.



AVERTISSEMENT

Procédés de travail ou de fonctionnement devant être scrupuleusement respectés afin d'éviter d'éventuelles blessures graves, voire mortelles.

- Dans son intitulé, la consigne de sécurité comporte la mention « AVERTISSEMENT », ainsi qu'un signe d'avertissement général.
- En outre, le risque est signalé par la présence en marge d'un pictogramme.



ATTENTION

Procédés de travail ou de fonctionnement devant impérativement être respectés afin d'éviter d'éventuelles blessures légères.

- Dans son intitulé, la consigne de sécurité comporte la mention « ATTENTION », ainsi qu'un signe d'avertissement général.
- Le risque est signalé par la présence en marge d'un pictogramme.

ATTENTION

Procédés de travail ou de fonctionnement devant impérativement être respectés pour éviter tout endommagement ou destruction du produit.

- Dans son intitulé, la consigne de sécurité comporte la mention « ATTENTION » sans que celle-ci s'accompagne d'un signe d'avertissement général.
- Le risque est signalé par la présence en marge d'un pictogramme.

CONSIGNE











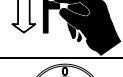

Spécificités techniques que l'utilisateur doit observer.

- Dans son intitulé, la consigne comporte la mention « CONSIGNE » sans que celle-ci s'accompagne d'un signe d'avertissement général.

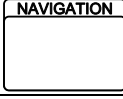
Les instructions d'utilisation et les procédures décrivant la marche à suivre dans certaines situations se caractérisent par une puce en début de ligne, par exemple :

- Enficher la fiche de la ligne de courant de soudage dans la pièce correspondante et la verrouiller.

2.2 Explication des symboles

Icône	Description
	Activer
	Ne pas activer
	Faire pivoter
	Mettre en marche
	Mettre le poste hors tension
	Mettre le poste sous tension
	ENTER (accès au menu)
	NAVIGATION (Naviguer au sein du menu)
	EXIT (Quitter le menu)
	Représentation temporelle (exemple : attendre 4 s/actionner)
	Interruption de la représentation des menus (possibilités de réglage additionnelles possibles)
	Outil non nécessaire/ne devant pas être utilisé
	Outil nécessaire/devant être utilisé

2.3 Généralités

DANGER



Risque d'électrocution !

Les postes de soudage utilisent des tensions élevées et leur contact peut entraîner des électrocutions et brûlures mortelles. Même le contact avec une tension basse peut surprendre et, par conséquent, provoquer un accident.

- Ne pas toucher les pièces de l'appareil qui sont sous tension !
- Les câbles de raccordement doivent être dans un état irréprochable !
- Une mise hors tension du poste ne suffit pas ! Patienter 4 minutes jusqu'à ce que les condensateurs soient déchargés !
- Toujours placer la torche et le porte-électrode sur des supports isolés !
- Seul un personnel qualifié est habilité à ouvrir le poste !
- Le port de vêtements de protection secs est obligatoire !
- Patientez 4 minutes jusqu'à ce que les condensateurs soient déchargés!



Champs électromagnétiques !

La source de courant peut générer des champs électriques ou électromagnétiques susceptibles de nuire au fonctionnement des installations électroniques, du type installations informatiques, postes à commande numérique, circuits de télécommunications, câbles réseau, câbles de signalisation et stimulateurs cardiaques.

- Respectez les instructions de maintenance ! (Voir chap. « Maintenance et contrôle ».)
- Déroulez complètement les câbles de soudage !
- Protégez comme il se doit les postes ou systèmes sensibles aux rayonnements !
- Le fonctionnement des stimulateurs cardiaques peut s'en trouver affecté (en cas de besoin, consultez un médecin).



Toute réparation ou modification non conforme est interdite !

Pour éviter toute blessure ou tout endommagement de l'équipement, la réparation ou la modification du poste doit être confiée exclusivement à un personnel qualifié !

En cas d'intervention non autorisée, aucun recours en garantie ne sera possible !

- Si une réparation s'avère nécessaire, celle-ci doit être confiée à un personnel compétent (personnel d'entretien qualifié) !

AVERTISSEMENT



Risque d'accident en cas de non-respect des consignes de sécurité !

Tout non-respect des consignes de sécurité peut entraîner des blessures mortelles !

- Lire attentivement les consignes de sécurité figurant dans ces instructions !
- Respecter les mesures préventives contre les accidents du pays !
- Informer les personnes se trouvant sur le lieu de travail de la nécessité de respecter les dispositions !



Risque de blessure en raison des rayons ou de la chaleur !

Les rayons de l'arc peuvent entraîner des blessures dermiques et oculaires.

Tout contact avec les pièces brûlantes et les étincelles entraîne des brûlures.

- Utiliser une protection de soudage et/ou un casque de soudage d'un niveau de protection suffisant (variable selon les applications) !
- Portez des vêtements de protection secs (par exemple, une protection de soudage, des gants, etc.) conformes aux mesures en vigueur dans le pays concerné !
- Protégez les tierces personnes des rayons et des risques d'aveuglement par des cadenas et des parois de protection !

AVERTISSEMENT



Danger d'explosion !

Certaines substances pourtant apparemment inoffensives contenues dans des récipients fermés peuvent entraîner une surpression par échauffement.

- Retirez les récipients contenant des liquides inflammables ou explosifs du lieu de travail !
- Ne chauffez pas les liquides, poussières ou gaz explosifs en les soudant ou les coupant !



Fumée et gaz !

La fumée et les gaz peuvent entraîner suffocation et intoxications ! En outre, les vapeurs de solvants (hydrocarbures chlorés) peuvent se transformer en phosgène toxique sous l'action des rayons ultraviolets !

- Assurez une aération suffisante !
- Tenez les vapeurs de solvants éloignées de la plage de radiation de l'arc !
- Portez une protection respiratoire adaptée !



Risque d'incendie !

Des flammes peuvent se former en raison des températures élevées, des projections d'étincelles, des pièces incandescentes et des scories brûlantes susceptibles d'être générées lors du soudage.

De la même manière, des courants de soudage de fuite peuvent entraîner la formation de flammes !

- Vérifiez qu'aucun foyer d'incendie ne se forme sur le lieu de travail !
- Ne portez sur vous aucun objet facilement inflammable, tels qu'allumettes ou briquets.
- Ayez à disposition sur le lieu de travail des extincteurs adaptés !
- Avant de commencer le soudage, retirez les résidus de substances inflammables de la pièce.
- Poursuivez l'usinage des pièces soudées uniquement après refroidissement. Évitez tout contact avec des matériaux inflammables !
- Raccordez correctement les câbles de soudage !



Danger lors de l'interconnexion de plusieurs sources de courant !

Si plusieurs sources de courant doivent être montées en parallèle ou en série, l'interconnexion ne doit être réalisée que par un technicien qualifié dans le respect des recommandations du fabricant. Les installations ne doivent être autorisées pour les travaux de soudage à l'arc qu'après avoir effectué un contrôle afin de garantir que la tension à vide admissible ne peut pas être dépassée.

- Le raccordement du poste doit être réalisé uniquement par un technicien qualifié !
- En cas de mise hors service de sources de courant individuelles, toutes les lignes d'alimentation et de courant de soudage doivent être débranchées sans faute du système de soudage complet. (danger par tensions inverses !)

ATTENTION



Pollution sonore !

Les bruits dépassant 70 dBA peuvent avoir des conséquences irréversibles sur l'ouïe !

- Portez des protège-oreilles adaptés !
- Les personnes se trouvant sur le lieu de travail doivent porter des protège-oreilles adaptés !

ATTENTION**Devoirs de l'exploitant !**

Il convient d'observer les directives et lois nationales en vigueur lors de l'utilisation du poste !

- Entrée en vigueur nationale de la directive générale (89/391/EWG), ainsi que des directives particulières correspondantes.
- En particulier, la directive (89/655/EWG), relative aux prescriptions minimales de sécurité et à la protection sanitaire lors de l'utilisation par les employés de moyens de production au cours de leur travail.
- Dispositions de sécurité de travail et de prévention des accidents du pays.
- Mise en place et mise en service du poste selon IEC 60974-9.
- Contrôler régulièrement que le poste soit utilisé conformément aux consignes de sécurité !
- Contrôle régulier du poste selon IEC 60974-4.

**Domages liés à l'utilisation de composants tiers !**

En cas d'utilisation de composants tiers, aucun recours en garantie ne sera possible auprès du fabricant !

- Vous ne devez utiliser que les composants système et options (sources de courant, torches de soudage, porte-électrodes, commande à distance, pièces de rechange et pièces d'usure, etc.) de notre gamme de livraison !
- Le branchement et le verrouillage des accessoires dans la douille de raccordement appropriée n'est possible que si le poste de soudage est mis hors tension.

**Endommagement du poste causé par des courants de soudage erratiques !**

Les courants de soudage erratiques peuvent entraîner la destruction des conducteurs de terre, des postes et des installations électriques, la surchauffe des composants et par conséquent des incendies.

- Toujours s'assurer de la bonne position des conduites de courant de soudage et contrôler régulièrement.
- S'assurer que la fixation de la pièce est solide et sans problèmes électriques !
- Tous les composants conducteurs d'électricité de la source de courant comme le châssis, le chariot, l'armature de grue doivent être posés, fixés ou suspendus et isolés !
- Ne pas déposer d'autres équipements comme des perceuses, dispositifs d'affûtage, etc. sur une source de courant, un chariot ou une armature de grue sans qu'ils soient isolés !
- Toujours déposer la torche de soudage et le porte-électrode sur un support isolé lorsqu'ils ne sont pas utilisés !

**Branchement sur secteur****Exigences pour le branchement au réseau d'électricité public**

Certains appareils à haute puissance peuvent affecter la qualité du secteur en raison du courant qu'ils tirent. Certains types de postes peuvent donc être soumis à des restrictions de branchement ou à des exigences en matière d'impédance de ligne maximum ou de capacité d'alimentation minimum requise de l'interface avec le réseau public (point de couplage commun PCC) ; référez-vous pour cela aux caractéristiques techniques des appareils. Dans ce cas, il est de la responsabilité de l'exploitant ou utilisateur de l'appareil, le cas échéant après consultation de l'exploitant du réseau électrique, de s'assurer que l'appareil peut être branché.

ATTENTION



Classification CEM des postes

Conformément à la directive CEI 60974-10, les postes de soudage sont répartis en deux classes de compatibilité électromagnétique (voir caractéristiques techniques) :

Classe A Postes non prévus pour l'utilisation dans les zones d'habitation, pour lesquels l'énergie électrique est tirée du réseau d'alimentation public à basse tension. La compatibilité électromagnétique des postes de classe A peut être difficile à assurer dans ces zones, en raison d'interférences causées par les conduites ou le rayonnement.

Classe B Les postes remplissent les exigences de CEM dans les zones industrielles et d'habitation, notamment les zones d'habitation connectées au réseau d'alimentation électrique public à basse tension.

Mise en place et exploitation

L'exploitation d'installations de soudage à l'arc peut dans certains cas entraîner des perturbations électromagnétiques, bien que chaque poste de soudage se conforme aux limites d'émissions prescrites par la norme. L'utilisateur est responsable des perturbations entraînées par le soudage.

Pour l'évaluation d'éventuels problèmes électromagnétiques dans l'environnement, l'utilisateur doit prendre en compte les éléments suivants : (voir aussi EN 60974-10 annexe A)

- Conduites de secteur, de commande, de signaux et de télécommunications
- Postes de radio et de télévision
- Ordinateurs et autres dispositifs de commande
- Dispositifs de sécurité
- la santé de personnes voisines, en particulier les porteurs de stimulateurs cardiaques ou d'appareils auditifs
- Dispositifs de calibrage et de mesure
- la résistance aux perturbations d'autres dispositifs présents dans l'environnement
- l'heure de la journée à laquelle les travaux de soudage doivent être exécutés

Recommandations pour la réduction des émissions de perturbations

- Branchement secteur, par exemple filtre secteur supplémentaire ou blindage avec un tube métallique
- Maintenance du dispositif de soudage à l'arc
- Utilisation de câbles aussi courts que possible pour le soudage à poser sur le sol.
- Liaison équipotentielle
- Mise à la terre de la pièce Dans les cas où une mise à la terre directe de la pièce est impossible, la connexion doit être faite à l'aide de condensateurs adaptés.
- Blindage des autres dispositifs présents dans l'environnement ou de l'ensemble du dispositif de soudage

2.4 Transport et mise en place

AVERTISSEMENT



Manipulation incorrecte des bouteilles de gaz de protection !

Toute manipulation incorrecte des bouteilles de gaz de protection peut entraîner des blessures graves voire la mort.

- Suivre les indications du fabricant et respecter la réglementation sur le gaz sous pression !
- Placer la bouteille de gaz de protection sur le support prévu à cet effet et la fixer au moyen d'éléments de fixation !
- Éviter tout échauffement de la bouteille de gaz de protection !

ATTENTION



Risque de renversement !

Lors du transport et de l'installation, le poste peut se renverser et blesser des personnes ou être endommagé. L'angle de sécurité évitant le renversement est de 10° (conformément à la directive EN 60974-A2).

- Installer ou transporter le poste sur une surface plane et solide !
- Fixer correctement les pièces !
- Remplacer les galets de roulement et leurs dispositifs de sécurité s'ils sont endommagés !
- Lors du transport, fixer les ensembles dérouleurs externes (pour éviter qu'ils ne tournent accidentellement)!



Domages causés par des lignes d'alimentation encore connectées !

Lors du transport, les lignes d'alimentation (câbles secteur, lignes pilote, etc.) qui n'auraient pas été déconnectées peuvent s'avérer dangereuses et, par exemple, entraîner un renversement des postes ou blesser des personnes !

- Déconnecter les lignes d'alimentation !

ATTENTION



Endommagement du poste pendant son fonctionnement en position non-verticale !

Les postes ont été conçus pour fonctionner à la verticale !

Tout fonctionnement dans une position non conforme peut entraîner un endommagement du poste.

- Le maintenir impérativement à la verticale lors du transport et du fonctionnement !

2.4.1 Grues

DANGER



Risque de blessures lors du levage !

Lors du levage, des personnes peuvent être gravement blessées par la chute de postes ou pièces.

- Transporter avec tous les œilletons de levage simultanément (voir illustration principe de levage) !
- S'assurer d'une répartition égale de la charge ! Utiliser uniquement des chaînes annulaires ou des suspenseurs de câbles de longueur égale !
- Respecter le principe de levage (voir illustration) !
- Retirer tous les composants accessoires avant le levage (par exemple bouteilles de gaz de protection, caisses à outils, dévidoirs, etc.) !
- Éviter de lever et de déposer la charge de manière saccadée !
- Utiliser des manilles et des crochets de levage de dimension suffisante !

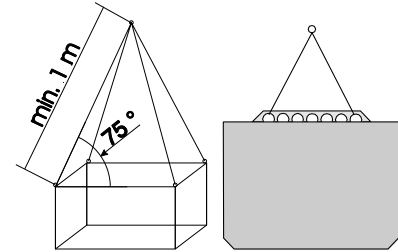

Illustration principe de levage



Risque de blessures par des anneaux de manutention inappropriés !

Une utilisation incorrecte des anneaux de manutention ou l'utilisation d'anneaux de manutention inappropriés peut entraîner des blessures graves par la chute de postes ou de pièces !

- Les anneaux de manutention doivent être vissés à fond !
- Les anneaux de manutention doivent reposer à plat et entièrement sur la surface d'appui !
- Avant l'utilisation, vérifier que les anneaux de manutention sont bien fixés et ne présentent pas de dommages visibles (corrosion, déformation) !
- Ne plus utiliser ou revisser des anneaux de manutention endommagés !
- Éviter les charges latérales pesant sur les anneaux de manutention !

2.4.2 Conditions environnementales :

ATTENTION



Lieu de mise en place !

Le poste ne doit pas fonctionner à l'air libre et ne doit être disposé et utilisé que sur une base adaptée, solide et plane !

- L'exploitant doit veiller à ce que le sol soit antidérapant et plat, et à ce que le lieu de travail dispose d'un éclairage suffisant.
- La sécurité d'utilisation du poste doit toujours être assurée.

ATTENTION



Endommagement du poste en raison d'impuretés !

Une quantité excessive de poussière, d'acides, ou de substances ou gaz corrosifs peut endommager le poste.

- Éviter de laisser s'accumuler de trop gros volumes de fumée, de vapeur, de vapeur d'huile et de poussière de ponçage !
- Éviter un air ambiant chargé en sel (air marin) !



Conditions ambiantes non conformes !

Une aération insuffisante peut entraîner une réduction des performances et un endommagement du poste.

- Respecter les prescriptions en matière de conditions ambiantes !
- Veiller à ce que les orifices d'entrée et de sortie d'air de refroidissement ne soient pas obstrués !
- Respecter un dégagement de 0,5 m !

2.4.2.1 Fonctionnement

Plage de températures de l'air ambiant

- -25 °C à +40 °C

Humidité relative :

- Jusqu'à 50 % à 40 °C
- Jusqu'à 90 % à 20 °C

2.4.2.2 Transport et stockage

Stockage en espace clos, plage de températures de l'air ambiant :

- De -30 °C à +55 °C

Humidité relative

- Jusqu'à 90 % à 20 °C

3 Utilisation conforme aux spécifications

AVERTISSEMENT



- Toute utilisation non conforme peut représenter un danger !
Toute utilisation non conforme peut représenter un danger pour les personnes, les animaux et les biens. Aucune responsabilité ne sera assumée pour les dommages qui pourraient en résulter !
- Le poste ne doit être utilisé que conformément aux dispositions et par un personnel formé ou qualifié !
 - Le poste ne doit en aucun cas subir de modifications ou de transformations non conformes !

3.1 Domaine d'application

3.1.1 Procédé de soudage standard MIG/MAG

Soudage à l'arc métal avec utilisation d'un fil, où l'arc et le bain de soudage sont protégés de l'atmosphère par un enrobage au gaz issu d'une source externe.

3.2 Utilisation et exploitation exclusivement avec les postes suivants

CONSIGNE



L'utilisation du poste de soudage nécessite un ensemble dévidoir adapté (composants système) !

	Wega drive 41	Wega drive 41L
Wega 401	<input checked="" type="checkbox"/>	<input checked="" type="checkbox"/>
Wega 501	<input checked="" type="checkbox"/>	<input checked="" type="checkbox"/>
Wega 601	<input checked="" type="checkbox"/>	<input checked="" type="checkbox"/>

3.3 Documents en vigueur

3.3.1 Garantie

CONSIGNE



Pour plus d'informations, consultez les additifs ci-joints « Données des postes et d'entreprise, maintenance et contrôle, garantie » !

3.3.2 Déclaration de conformité



Le poste désigné répond de par sa conception et son type de construction aux normes et directives de l'UE suivantes :

- Directive basse tension CE (2006/95/CE)
- Directive CEM CE (2004/108/CE)

En cas de changements non autorisés, de réparations inadéquates, de non-respect des délais de contrôle en exploitation et/ou de modifications prohibées n'ayant pas été autorisés expressément par le fabricant, cette déclaration devient caduque.

La déclaration de conformité est jointe au poste.

3.3.3 Soudage dans des locaux présentant des risques électriques accrus



Les postes pourvus du sigle S - peuvent être utilisés dans des locaux présentant des risques électriques accrus, conformément aux directives IEC / DIN EN 60974, VDE 0544.

3.3.4 Documentation service (pièces de rechange et plans électriques)



DANGER



Toute réparation ou modification non conforme est interdite !

Pour éviter toute blessure ou tout endommagement de l'équipement, la réparation ou la modification du poste doit être confiée exclusivement à un personnel qualifié !

En cas d'intervention non autorisée, aucun recours en garantie ne sera possible !

- Si une réparation s'avère nécessaire, celle-ci doit être confiée à un personnel compétent (personnel d'entretien qualifié) !

Les plans électriques sont joints au poste.

Les pièces de rechange peuvent être achetées auprès des concessionnaires compétents.

3.3.5 Calibrage/validation

Par la présente, nous confirmons que ce poste a été contrôlé conformément aux normes en vigueur IEC/EN 60974, ISO/EN 17662, EN 50504 à l'aide d'instruments de mesure calibrés et respecte les tolérances admises. Intervalle de calibrage recommandé: 12 mois.

4 Description du matériel – Aperçu rapide

4.1 Wega 401

CONSIGNE

 Le réservoir de réfrigérant et les raccords rapides à obturation montée/reflux réfrigérant sont uniquement présents sur les postes avec refroidissement par eau.

4.1.1 Face avant

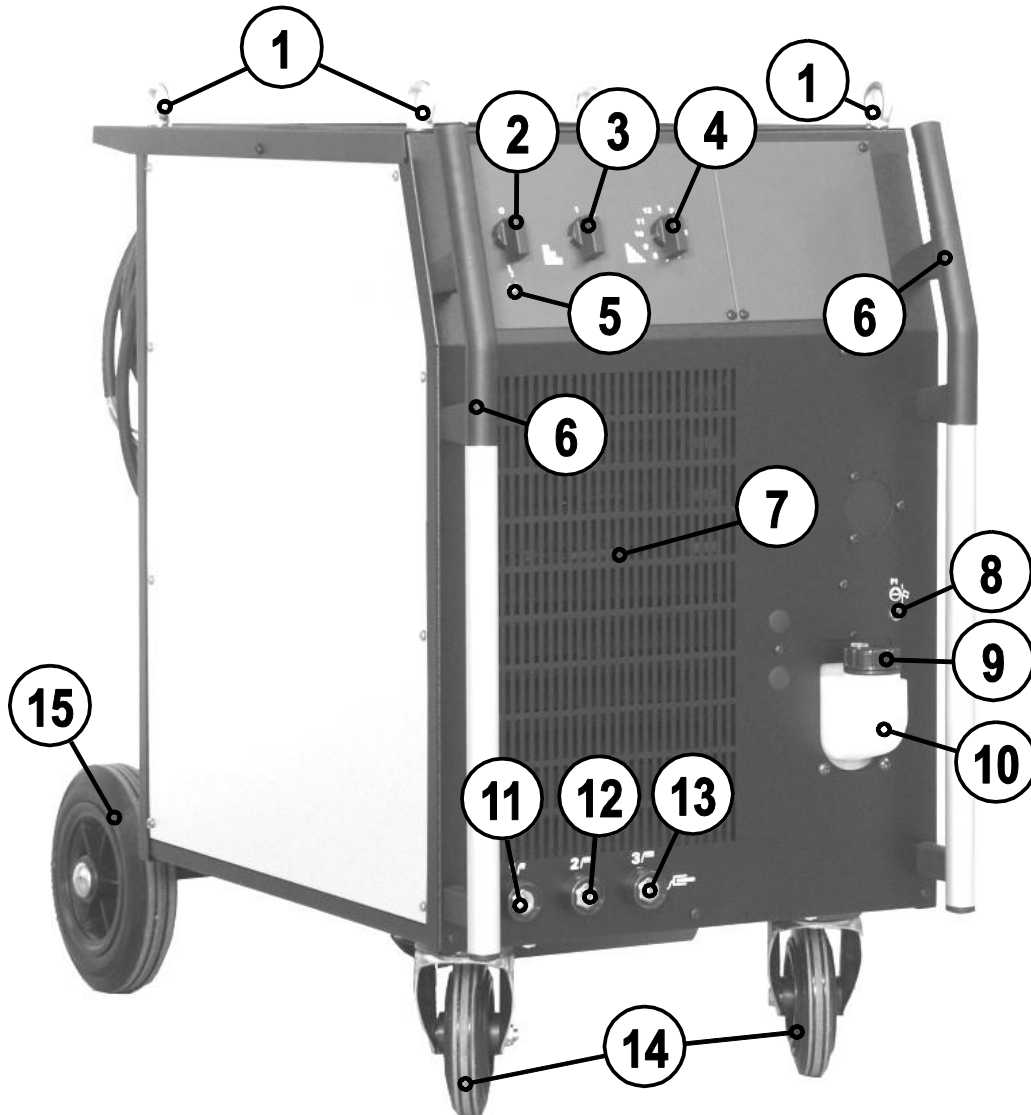



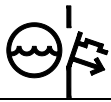





Illustration 4-1

Pos.	Symbole	Description
1		Anneau de manutention
2		Interrupteur principal, poste marche / arrêt
3		Commutateur tension de soudage, pré réglage Préréglage approximatif de la tension de soudage
4		Commutateur tension de soudage, réglage final Réglage final précis de la tension de soudage (sélectionner d'abord le pré réglage approximatif de la tension de soudage)
5		Signal lumineux, dysfonctionnement S'illumine en cas de dépassement de température.
6		Poignée de transport
7		Ouverture d'entrée air de refroidissement
8		Bouton Disjoncteur automatique de la pompe de produit réfrigérant Rétablir le disjoncteur automatique qui a été déclenché par la pression du bouton
9		Couvercle d'obturation du réservoir de produit réfrigérant
10		Réservoir de produit réfrigérant
11		Prise de raccordement, câble de masse Prise de self « dure »
12		Prise de raccordement, câble de masse Prise de self « moyenne »
13		Prise de raccordement, câble de masse Prise de self « souple »
14		Galets de roulement, roues orientables
15		Galets de roulement, roues fixes

4.1.2 Face arrière

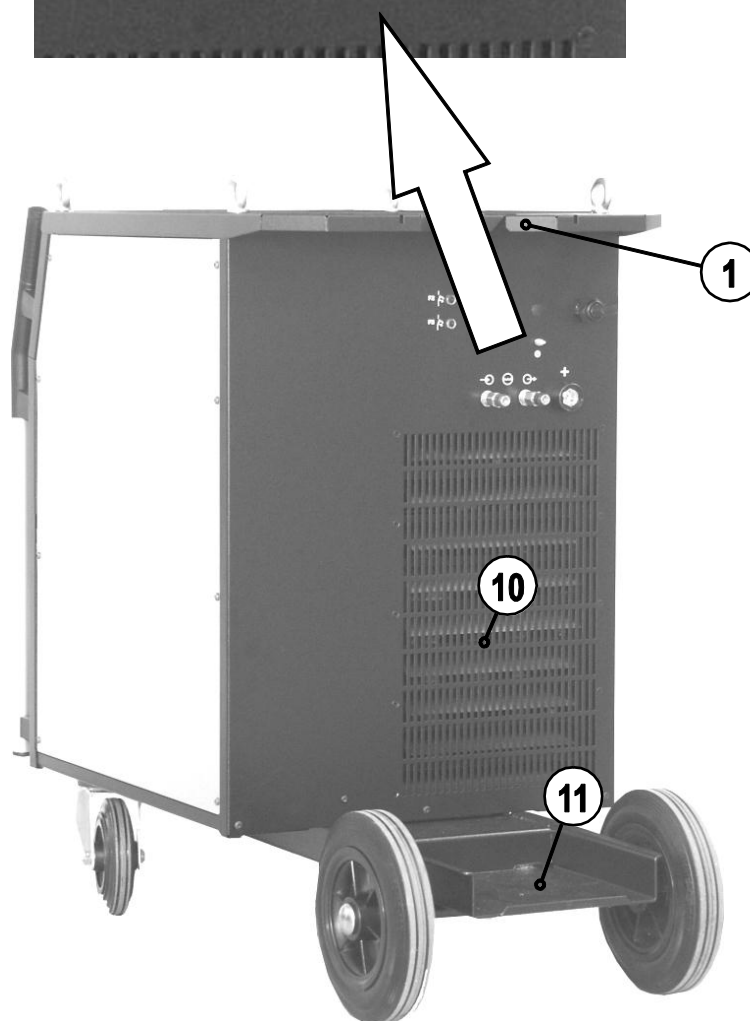
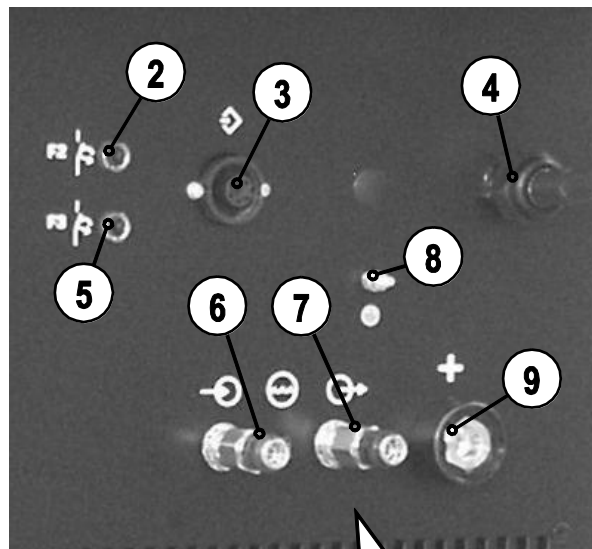









Illustration 4-2

Pos.	Symbole	Description
1		Décharge de traction du faisceau de liaison
2		Bouton, Disjoncteur automatique Protection de l'alimentation du moteur du dévidoir rétablir le fusible déclenché par une pression du bouton
3		Prise de raccordement 7 broches Circuit de commande dévidoir
4		Câble de raccordement au réseau
5		Bouton, Disjoncteur automatique moteur de ventilateur Rétablir le disjoncteur automatique en appuyant
6		Raccord rapide à obturation (rouge) reflux réfrigérant
7		Raccord rapide à obturation (bleu) avance réfrigérant
8		Raccordement à la terre (PE) Raccordement du câble de mise à la terre vert-jaune à partir du faisceau intermédiaire
9		Prise de raccordement, courant de soudage « + » Raccordement courant de soudage dévidoir
10		Ouverture de sortie air de refroidissement
11		Support pour bouteille de gaz de protection

4.2 Wega 501, 601

CONSIGNE

 Le réservoir de réfrigérant et les raccords rapides à obturation montée/reflux réfrigérant sont uniquement présents sur les postes avec refroidissement par eau.

4.2.1 Face avant

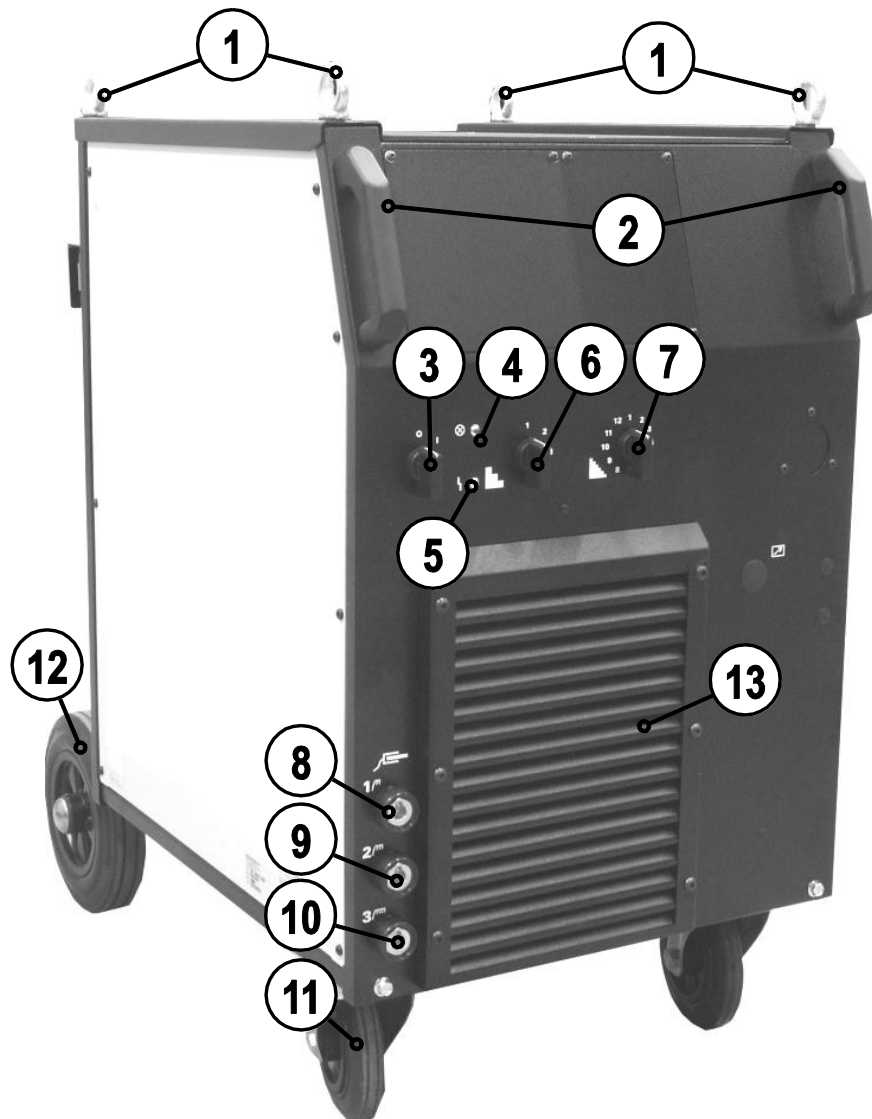



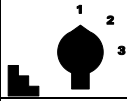
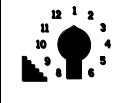





Illustration 4-3

Pos.	Symbole	Description
1		Anneau de manutention
2		Poignée de transport
3		Interrupteur principal , poste marche / arrêt
4		Signal lumineux Prêt à fonctionner Signal lumineux s'allume lorsque le poste est sous tension et prêt à fonctionner
5		Signal lumineux, dysfonctionnement S'illumine en cas de dépassement de température.
6		Commutateur tension de soudage, pré réglage Pré réglage approximatif de la tension de soudage
7		Commutateur tension de soudage, réglage final Réglage final précis de la tension de soudage (sélectionner d'abord le pré réglage approximatif de la tension de soudage)
8		Prise de raccordement, câble de masse Prise de self « dure »
9		Prise de raccordement, câble de masse Prise de self « moyenne »
10		Prise de raccordement, câble de masse Prise de self « souple »
11		Galets de roulement, roues orientables
12		Galets de roulement, roues fixes
13		Ouverture d'entrée air de refroidissement

4.2.2 Face arrière

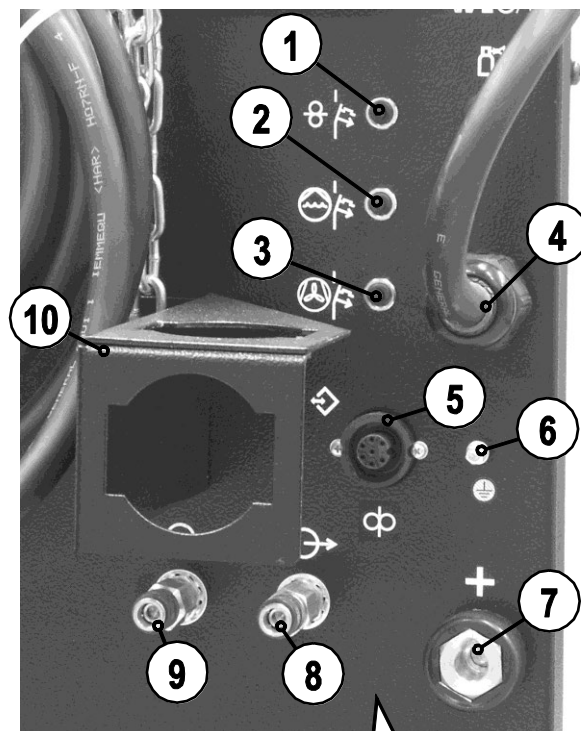





Illustration 4-4

Pos.	Symbole	Description
1		Bouton, Disjoncteur automatique Protection de l'alimentation du moteur du dévidoir rétablir le fusible déclenché par une pression du bouton
2		Bouton Disjoncteur automatique de la pompe de produit réfrigérant Rétablir le disjoncteur automatique qui a été déclenché par la pression du bouton
3		Bouton, Disjoncteur automatique moteur de ventilateur Rétablir le disjoncteur automatique en appuyant
4		Câble de raccordement au réseau
5		Prise de raccordement 7 broches Circuit de commande dévidoir
6		Raccordement à la terre (PE) Raccordement du câble de mise à la terre vert-jaune à partir du faisceau intermédiaire
7		Prise de raccordement, courant de soudage « + » Raccordement courant de soudage dévidoir
8		Raccord rapide à obturation (bleu) avance réfrigérant
9		Raccord rapide à obturation (rouge) reflux réfrigérant
10		Décharge de traction du faisceau de liaison
11		Couvercle d'obturation du réservoir de produit réfrigérant
12		Réservoir de produit réfrigérant
13		Ouverture de sortie air de refroidissement
14		Support pour bouteille de gaz de protection

5 Structure et fonctionnement

5.1 Généralités

AVERTISSEMENT



Risque de blessure lié à la tension électrique !

Tout contact avec des pièces alimentées en courant, comme des prises courant de soudage, peut entraîner des blessures mortelles !

- Respecter les consignes de sécurité figurant sur la première page de la notice d'utilisation !
- Seules des personnes possédant les connaissances nécessaires en matière de postes de soudage à l'arc sont autorisées à procéder à une mise en service !
- Ne raccorder les conduites de connexion ou de soudage (par exemple : porte-électrodes, torches de soudage, câbles de masse, interfaces) que lorsque le poste est hors tension !

ATTENTION



Isolation du soudeur à l'arc par rapport à la tension de soudage !

Toutes les pièces actives du circuit du courant de soudage ne peuvent pas être protégées contre le contact direct. Le soudeur doit par conséquent contrer les risques par un comportement conforme aux règles de sécurité. Même le contact avec une tension basse peut surprendre et, par conséquent, provoquer un accident.

- Porter un équipement de protection sec et intact (chaussures avec semelle en caoutchouc/gants de protection de soudeur en cuir sans rivets ni agrafes) !
- Eviter le contact direct avec les prises de raccordement ou prises non isolées !
- Toujours déposer la torche de soudage ou le porte-électrodes sur un support isolé !



Risque de brûlure au niveau du raccordement de courant de soudage !

Si les raccordements de courant de soudage ne sont pas verrouillés correctement, les raccords et les câbles peuvent chauffer et provoquer des brûlures en cas de contact !

- Vérifiez quotidiennement les raccordements de courant de soudage et verrouillez-les au besoin en tournant vers la droite.



Risque de blessure lié aux composants mobiles !

Les dévidoirs sont pourvus de composants mobiles qui peuvent happer les mains, les cheveux, les vêtements ou les outils et entraîner par conséquent des blessures !

- Ne pas porter la main aux composants pivotants ou mobiles ou encore aux pièces d'entraînement !
- Veiller à ce que les couvercles du carter ou couvercles de protection restent bien fermés pendant le fonctionnement !



Si le fil de soudage sort de manière incontrôlée, il peut entraîner un risque de blessure !

Le fil de soudage peut avancer à vitesse élevée et sortir de manière incontrôlée en cas de gaine inappropriée ou incomplète, ce qui peut provoquer des blessures !

- Avant le branchement sur secteur, mettre en place la gaine complète entre la bobine de fil et la torche de soudage !
- Si la torche de soudage n'est pas montée, désolidariser les galets de pression du coffret dévidoir !
- Contrôler la gaine à intervalles réguliers !
- Pendant le fonctionnement, veiller à ce que tous les couvercles du carter ou couvercles de protection restent fermés !



Danger d'électrocution !

Si le soudage est réalisé avec des procédés différents tandis que torche et porte-électrode sont raccordés au poste, une tension à vide / de soudage est appliquée aux circuits !

- Toujours isoler en début du travail et pendant les interruptions la torche et le porte-électrode !

ATTENTION**Domages dus à un raccordement non conforme !**

Un raccordement non conforme peut endommager les accessoires et la source de courant !

- Le branchement et le verrouillage des accessoires dans la douille de raccordement appropriée n'est possible que si le poste de soudage est mis hors tension.
- Les descriptions détaillées figurent dans la notice d'utilisation des accessoires concernés !
- Une fois la source de courant activée, les accessoires sont automatiquement reconnus.

**Manipulation des capuchons de protection contre la poussière !**

Les capuchons de protection contre la poussière ont pour vocation de protéger les raccords et le poste dans son ensemble contre l'encrassement et l'endommagement.

- Si aucun composant accessoire n'est branché sur le raccord, mettez en place le capuchon de protection contre la poussière.
- En cas de défaut ou de perte, le capuchon de protection contre la poussière devra être remplacé !

CONSIGNE

Pour le raccordement, respecter les instructions fournies par les documents des autres composants système !

5.2 Installation

ATTENTION**Lieu de mise en place !**

Le poste ne doit pas fonctionner à l'air libre et ne doit être disposé et utilisé que sur une base adaptée, solide et plane !

- L'exploitant doit veiller à ce que le sol soit antidérapant et plat, et à ce que le lieu de travail dispose d'un éclairage suffisant.
- La sécurité d'utilisation du poste doit toujours être assurée.

5.3 Refroidissement du poste

Pour garantir un fonctionnement optimal des unités de puissance, il convient d'observer les conditions suivantes :

- Aérer suffisamment le lieu de travail.
- Libérer les entrées et sorties d'air du poste.
- Empêcher l'infiltration de pièces métalliques, poussières et autres impuretés dans le poste.

5.4 Câble de masse, généralités

ATTENTION**Risque de brûlure en cas de raccordement inadéquat du câble de masse !**

La peinture, la rouille et les impuretés se trouvant au niveau des raccords empêchent le flux de courant et peuvent entraîner des courants de soudage de fuite.

Les courants de soudage de fuite peuvent à leur tour provoquer des incendies et blesser des personnes !

- Nettoyez les raccords !
- Fixez solidement le câble de masse !
- N'utilisez pas les éléments de construction de la pièce pour le retour de courant de soudage !
- Veillez à la bonne conduction du courant !

5.5 Refroidissement de la torche

5.5.1 Généralités

ATTENTION



Mélanges de réfrigérants !

Tout mélange avec d'autres liquides ou toute utilisation de réfrigérants inappropriés entraîne des dommages matériels et annule la garantie !

- Utiliser exclusivement les réfrigérants mentionnés dans ces instructions (voir Aperçu réfrigérant).
- Ne pas mélanger les différents réfrigérants.
- Lors du remplacement du réfrigérant, remplacer l'ensemble du liquide.



Quantité d'antigel insuffisante dans le liquide de refroidissement de la torche de soudage !

Selon les conditions environnementales, divers liquides sont utilisés pour le refroidissement de la torche (voir Aperçu réfrigérant).

Régulièrement, vous devez vérifier que le liquide de refroidissement avec antigel (KF 37E ou KF 23E) garantit une protection suffisante contre le gel afin d'éviter d'endommager les postes ou les accessoires.

- Vérifier que le liquide de refroidissement garantit une protection suffisante contre le gel à l'aide du contrôleur d'antigel TYP 1 (voir Accessoires).
- Au besoin, remplacer les liquides de refroidissement qui ne garantissent pas une protection suffisante !

CONSIGNE



Le processus d'élimination doit être conforme aux normes en vigueur et respecter les fiches signalétiques de sécurité correspondantes (numéro de code allemand pour les déchets : 70104) !

- Ce produit ne doit en aucun cas être éliminé avec les ordures ménagères !
- Il ne doit pas non plus être déversé dans les canalisations !
- Produit de nettoyage recommandé : eau, additionnée de détergent, selon le cas.

5.5.2 Aperçu du liquide de refroidissement

Les liquides de refroidissement suivants peuvent être utilisés (réf. cf chap. Accessoires) :

Liquide de refroidissement	Plage de température
KF 23E (standard)	-10 °C à +40 °C
KF 37E	-20 °C à +10 °C
DKF 23E (pour les postes à plasma)	0 °C à +40 °C

5.5.3 Remplir de liquide de refroidissement

A la sortie d'usine, le poste est livré avec une quantité minimale de liquide de refroidissement.

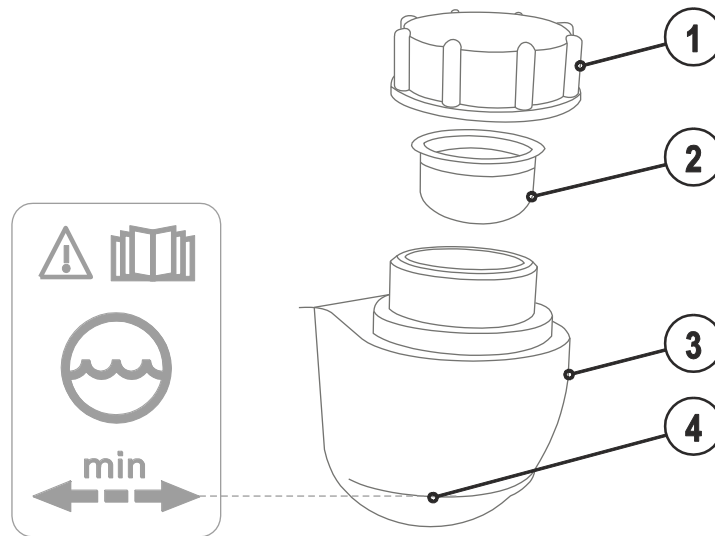

Illustration 5-1

Pos.	Symbole	Description
1		Couvercle d'obturation du réservoir de produit réfrigérant
2		Filtre de réfrigérant
3		Réservoir de produit réfrigérant
4		Marquage « Min » Niveau minimum de réfrigérant

- Dévisser le couvercle de fermeture du réservoir de réfrigérant.
- Vérifier si le filtre est encrassé, le nettoyer le cas échéant puis le réinstaller.
- Remplir de réfrigérant jusqu'au filtre, revisser le couvercle de fermeture.

CONSIGNE

- ➡ Après le premier remplissage, patienter au moins une minute lorsque le poste est sous tension pour que le faisceau soit entièrement rempli de réfrigérant, sans bulles. En cas de changement fréquent de torche et au premier remplissage, remplir le réservoir du refroidisseur le cas échéant.
- ➡ Le niveau du liquide de refroidissement ne doit pas descendre au-dessous de la marque « min » !
- ➡ Si le niveau du réfrigérant passe sous le niveau de remplissage minimal du réservoir de réfrigérant, il peut être nécessaire de dégazer le circuit de réfrigérant. Dans ce cas, le poste de soudage arrête la pompe de réfrigérant et signale l'erreur de réfrigérant, voir le chapitre « Résolution des dysfonctionnements ».

5.6 Branchement sur secteur

DANGER



Danger en cas de raccordement au réseau inapproprié !

Un raccordement au réseau inapproprié peut entraîner des dommages matériels ou corporels !

- Utiliser le poste uniquement en le branchant à une prise raccordée à un conducteur, conformément aux spécifications.
- Si une nouvelle fiche réseau doit être raccordée, cette installation doit être réalisée exclusivement par un électricien, conformément aux lois ou dispositions régionales correspondantes!
- Les fiches, prises et câbles réseau doivent être régulièrement contrôlés par un électricien !
- En fonctionnement avec un générateur, le générateur doit être mis à la terre conformément à son manuel d'utilisation. Le réseau créé doit être adapté au fonctionnement d'appareils de classe de protection I.

5.6.1 Architecture de réseau

CONSIGNE



Le poste peut être raccordé et utilisé soit

- sur un système triphasé à 4 conducteurs avec conducteur neutre mis à la terre soit
- sur un système triphasé à 3 conducteurs avec mise à la terre à un emplacement libre, par exemple sur un conducteur externe.

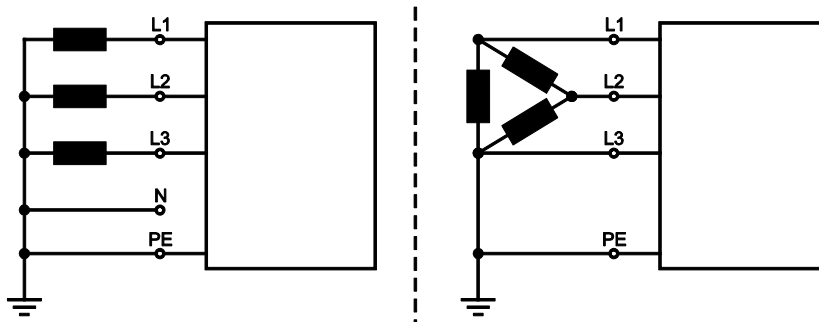

Illustration 5-2

Légende

Pos.	Désignation	Couleur distinctive
L1	Conducteur externe 1	marron
L2	Conducteur externe 2	noir
L3	Conducteur externe 3	gris
N	Conducteur neutre	bleu
PE	Conducteur de protection	vert-jaune

ATTENTION



Tension de fonctionnement - tension secteur !

La tension de service apposée sur la plaque signalétique doit correspondre à la tension réseau pour éviter tout endommagement du poste !

- La valeur du fusible secteur est indiquée au chapitre « Caractéristiques techniques ».

- Brancher la fiche réseau du poste hors tension dans la prise correspondante.

5.7 Raccordement du faisceau de liaison

5.7.1 Wega 401

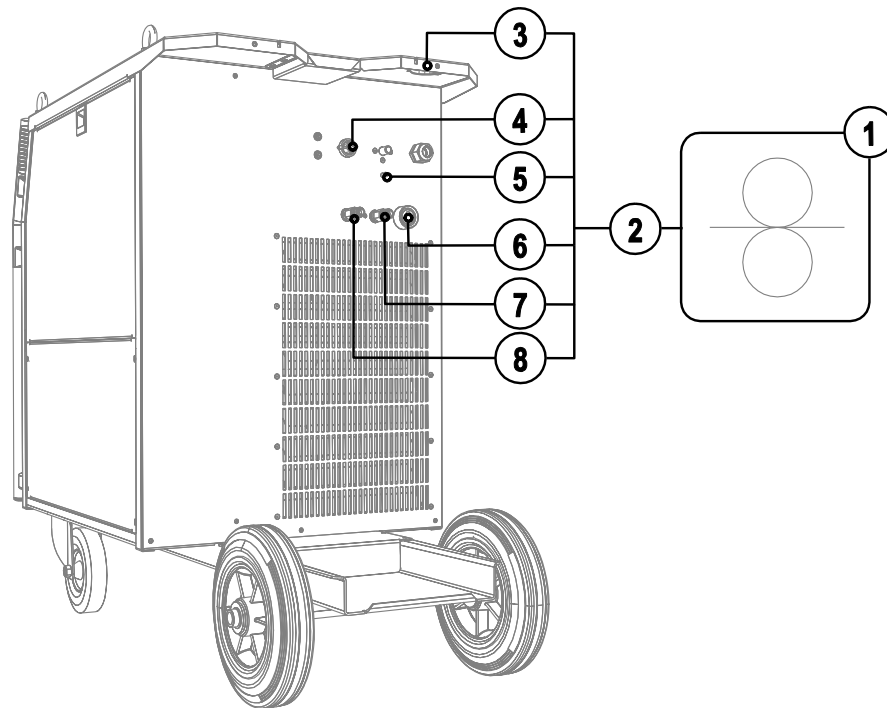

Illustration 5-3

Pos.	Symbole	Description
1		Ensemble dérouleur
2		Faisceau intermédiaire
3		Décharge de traction du faisceau de liaison
4		Prise de raccordement 7 broches Circuit de commande dévidoir
5		Raccordement à la terre (PE) Raccordement du câble de mise à la terre vert-jaune à partir du faisceau intermédiaire
6		Prise de raccordement, courant de soudage « + » Raccordement courant de soudage dévidoir
7		Raccord rapide à obturation (bleu) avance réfrigérant
8		Raccord rapide à obturation (rouge) reflux réfrigérant

- Placer l'extrémité du faisceau au travers de la décharge de traction du faisceau de liaison et verrouiller en tournant vers la droite.
- Insérer la fiche du câble de courant de soudage dans la prise de raccordement « + » et verrouiller.
- Brancher la fiche du câble de commande dans la prise de raccordement à 7 broches et la fixer avec un écrou d'accouplement (la fiche ne peut être branchée dans la prise que dans une seule position).
- Visser le câble de mise à la terre oeillet au raccord du câble.

Si disponible :

- Verrouiller les raccords des tuyaux d'eau de refroidissement dans les raccords rapides à obturation : reflux rouge sur raccord rapide à obturation, rouge (reflux réfrigérant) et montée bleu sur raccord rapide à obturation, bleu (montée réfrigérant).

5.7.2 Wega 501, 601

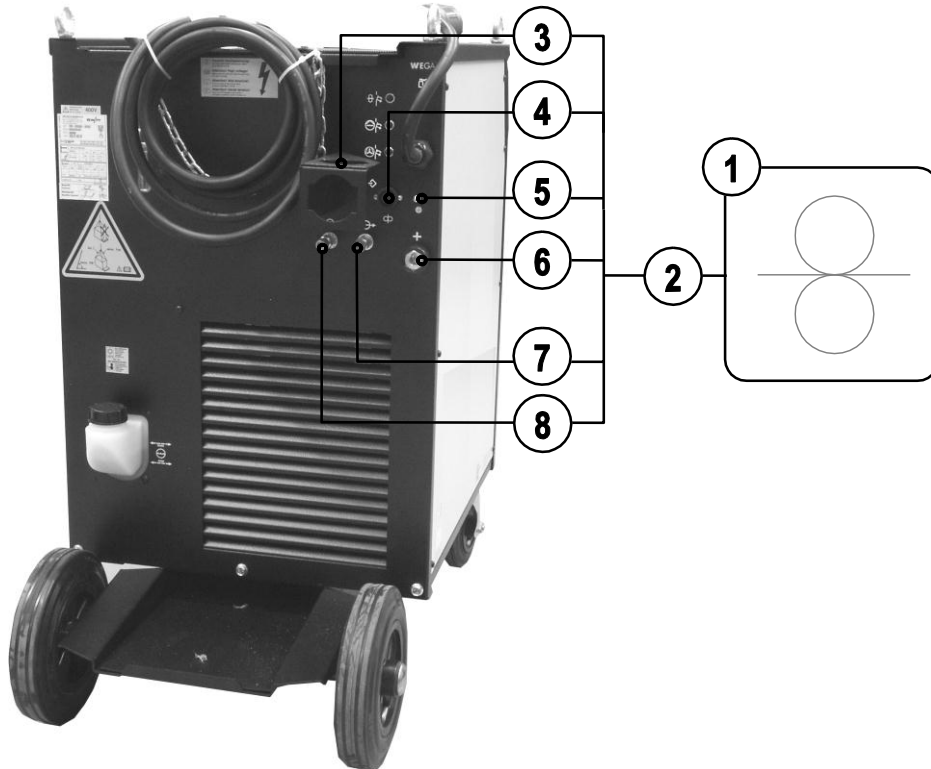

Illustration 5-4

Pos.	Symbole	Description
1		Ensemble dérouleur
2		Faisceau intermédiaire
3		Décharge de traction du faisceau de liaison
4		Prise de raccordement 7 broches Circuit de commande dévidoir
5		Raccordement à la terre (PE) Raccordement du câble de mise à la terre vert-jaune à partir du faisceau intermédiaire
6		Prise de raccordement, courant de soudage « + » Raccordement courant de soudage dévidoir
7		Raccord rapide à obturation (bleu) avance réfrigérant
8		Raccord rapide à obturation (rouge) reflux réfrigérant

- Placer l'extrémité du faisceau au travers de la décharge de traction du faisceau de liaison et verrouiller en tournant vers la droite.
- Insérer la fiche du câble de courant de soudage dans la prise de raccordement « + » et verrouiller.
- Brancher la fiche du câble de commande dans la prise de raccordement à 7 broches et la fixer avec un écrou d'accouplement (la fiche ne peut être branchée dans la prise que dans une seule position).
- Visser le câble de mise à la terre oeillet au raccord du câble.

Si disponible :

- Verrouiller les raccords des tuyaux d'eau de refroidissement dans les raccords rapides à obturation : reflux rouge sur raccord rapide à obturation, rouge (reflux réfrigérant) et montée bleu sur raccord rapide à obturation, bleu (montée réfrigérant).

5.8 Alimentation en gaz de protection

⚠ AVERTISSEMENT



Risques de blessure en cas de mauvaise manipulation des bouteilles de gaz de protection !

Une mauvaise manipulation ou une fixation insuffisante des bouteilles de gaz de protection peuvent entraîner des blessures graves !

- Fixer les bouteilles de gaz de protection à l'aide des éléments de fixation disponibles en série sur le poste (chaîne/bandoulière) !
- Les éléments de fixation doivent être parfaitement ajustés au pourtour des bouteilles !
- La fixation doit se situer au niveau de la moitié supérieure de la bouteille de gaz de protection !
- Aucune fixation ne doit être réalisée au niveau de la vanne de la bouteille de gaz de protection !
- Suivre les indications du fabricant et respecter la réglementation sur le gaz sous pression !
- Éviter tout échauffement de la bouteille de gaz de protection !

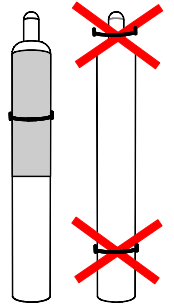

⚠ ATTENTION



Dysfonctionnements au niveau de l'alimentation en gaz de protection !

Pour obtenir des résultats optimaux en matière de soudage, l'alimentation en gaz de protection doit pouvoir s'effectuer sans entrave depuis la bouteille de gaz de protection jusqu'à la torche de soudage. En outre, toute obturation de cette alimentation peut entraîner la destruction de la torche !

- Remettre en place le couvercle de protection jaune si le raccord en gaz de protection n'est pas utilisé !
- Tous les raccords en gaz de protection doivent être imperméables au gaz !

👉 CONSIGNE



Avant de raccorder le régulateur-détendeur à la bouteille de gaz, ouvrez légèrement la valve de la bouteille afin d'évacuer d'éventuelles impuretés.

5.8.1 Raccord

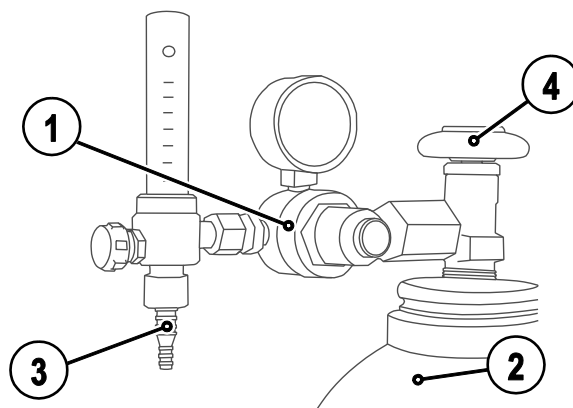

Illustration 5-5

Pos.	Symbole	Description
1		Régulateur détenteur
2		Bouteille de gaz protecteur
3		Côté de sortie du décompresseur
4		Vanne bouteille

- Placer la bouteille de gaz protecteur sur un support de bouteille prévu à cet effet.
- Fixer la bouteille de gaz protecteur au moyen d'une chaîne.
- Monter et visser le détenteur sur la valve de la bouteille.
- Fixer le raccord du tuyau de gaz (faisceau de liaison) sur le côté de sortie du décompresseur.

5.9 Raccord câble de masse

5.9.1 Wega 401

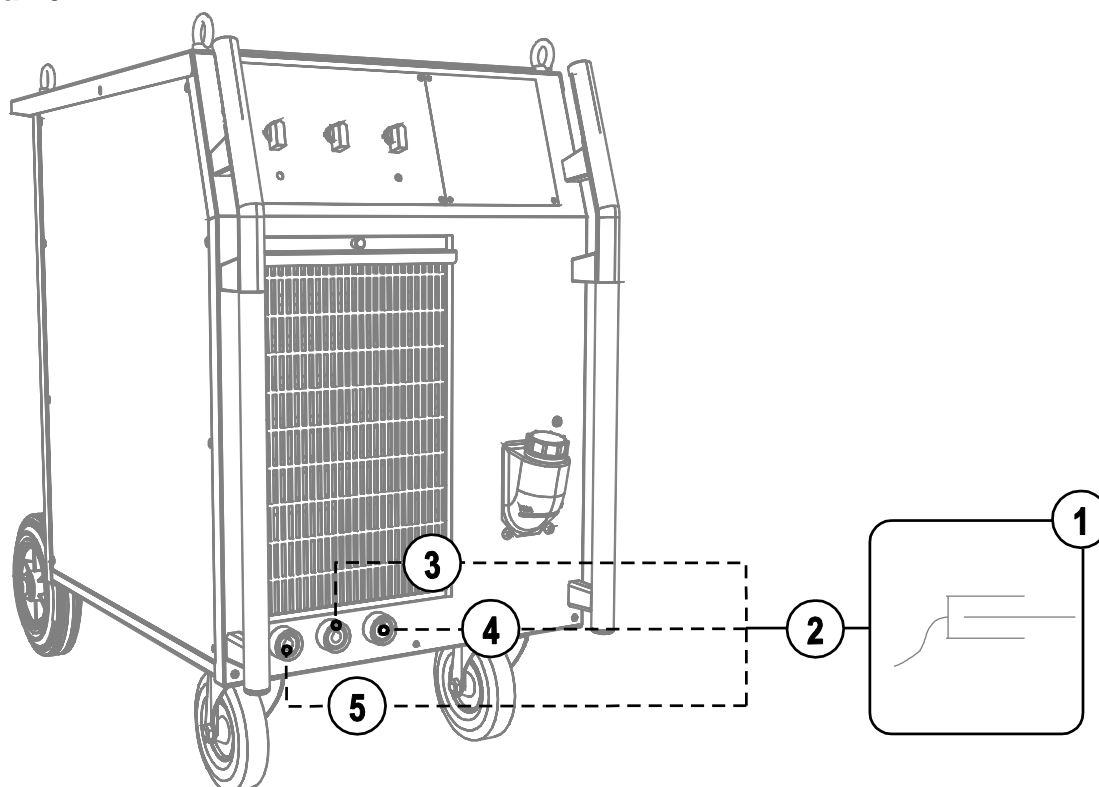

Illustration 5-6

Pos.	Symbole	Description
1		Pièce
2		Câble de masse
3		Prise de raccordement, câble de masse Prise de self « moyenne »
4		Prise de raccordement, câble de masse Prise de self « souple »
5		Prise de raccordement, câble de masse Prise de self « dure »

- Brancher la fiche du câble de masse dans la prise de raccordement du câble de masse 1, 2 ou 3 (selon l'application ou le gaz de protection utilisé) et verrouiller en tournant vers la droite.

5.9.2 Wega 501, 601

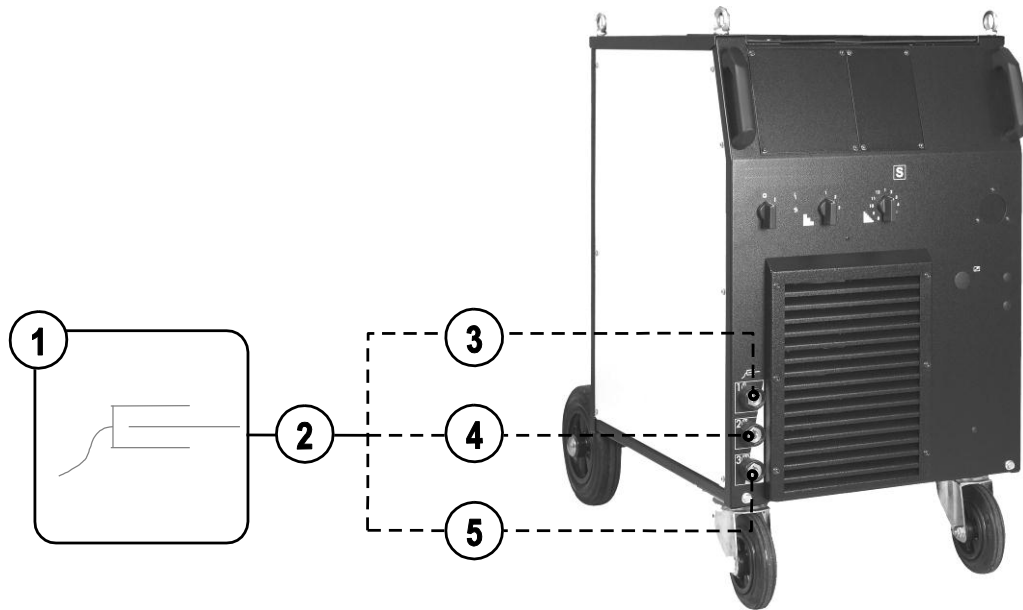

Illustration 5-7

Pos.	Symbole	Description
1		Pièce
2		Câble de masse
3		Prise de raccordement, câble de masse Prise de self « dure »
4		Prise de raccordement, câble de masse Prise de self « moyenne »
5		Prise de raccordement, câble de masse Prise de self « souple »

- Brancher la fiche du câble de masse dans la prise de raccordement du câble de masse 1, 2 ou 3 (selon l'application ou le gaz de protection utilisé) et verrouiller en tournant vers la droite.

6 Maintenance, entretien et élimination

DANGER



Risque de blessure lié à la tension électrique !

Tout travail de nettoyage réalisé sur un poste encore n'ayant pas été débranché du réseau peut entraîner de graves blessures !

- Soyez sûr d'avoir débranché le poste du réseau.
- Retirez la fiche réseau !
- Patientez 4 minutes jusqu'à ce que les condensateurs soient déchargés!

6.1 Généralités

Dans les conditions d'environnement indiquées et en conditions d'utilisation normales, ce poste ne nécessite quasiment aucune maintenance et ne requiert qu'un entretien minimal.

Quelques points devront être observés pour garantir un parfait fonctionnement du poste de soudage. En fonction du degré d'encrassement de l'environnement et de la durée d'utilisation du poste de soudage, un nettoyage et un contrôle réguliers doivent notamment être effectués, conformément aux instructions qui suivent.

6.2 Travaux de réparation, intervalles

ATTENTION



Courant électrique !

Les réparations qui concernent les appareils conducteurs ne doivent être exécutées que par du personnel autorisé !

- Ne retirez pas la torche du faisceau !
- Ne fixez jamais le corps de la torche dans un étau ou équivalent. La torche risquerait en effet de s'en trouver irrémédiablement endommagée !
- En cas d'endommagement de la torche ou du faisceau, impossible à résoudre dans le cadre des travaux de maintenance, l'ensemble de la torche doit être retournée au fabricant en vue de sa réparation.

6.2.1 Travaux de maintenance quotidienne

- Vérifiez que tous les raccords et pièces d'usure soient bien en place et resserrez au besoin.
- Vérifiez que les écrous et les connecteurs des raccords et des pièces d'usure soient bien en place et resserrez-les au besoin.
- Éliminer les projections adhérentes.
- Nettoyer les galets régulièrement (en fonction de leur degré d'encrassement).

6.2.1.1 Contrôle visuel

- Contrôler le bon état extérieur du faisceau de câble et des raccords de courant, le cas échéant remplacer et/ou faire effectuer les réparations par un personnel spécialisé !
- Conduite d'amenée de secteur et soulagement de tension
- Tuyaux de gaz et dispositifs d'activation (vanne magnétique)
- Divers, état général

6.2.1.2 Essai de fonctionnement

- Contrôler si la bobine de fil est fixée de manière réglementaire.
- Lignes de courant de soudage (vérifier qu'elles sont bien en position et bien fixées)
- Éléments de fixation des bouteilles de gaz
- Dispositifs de commande, d'alarme, de protection et de réglage (Contrôle de fonctionnement)

6.2.2 Travaux de maintenance mensuelle

6.2.2.1 Contrôle visuel

- Dommages du carter (parois avant, arrière et latérales)
- Galets de roulement et leurs éléments de fixation
- Éléments de transport (bandoulière, anneaux de manutention, poignée)
- Contrôler la propreté des tuyaux du liquide de refroidissement et de leurs raccords

6.2.2.2 Essai de fonctionnement

- Commutateurs de sélection, postes de commande, dispositifs d'ARRÊT D'URGENCE, dispositif de réduction de la tension, signaux lumineux de contrôle et d'alarme
- Contrôle du serrage des éléments de guidage du fil (buse d'entrée, tube de guidage du fil).

6.2.3 Contrôle annuel (inspection et contrôle pendant l'exploitation)

CONSIGNE



Seul un personnel qualifié est en mesure de procéder au contrôle du poste de soudage. Est dite qualifiée une personne étant en mesure de reconnaître, grâce à sa formation, ses connaissances et son expérience, les dangers présents lors du contrôle des sources du courant de soudage et les éventuels dommages qui en résulteraient et étant en mesure de prendre les mesures de sécurité nécessaires.



Pour plus d'informations, consultez les additifs ci-joints « Données des postes et d'entreprise, maintenance et contrôle, garantie » !

Un contrôle de rappel doit être exécuté conformément à la norme CEI 60974-4 « Inspection et essais périodiques ». Outre les prescriptions mentionnées ici, les lois et/ou prescriptions nationales applicables au contrôle doivent être respectées.

6.3 Travaux de maintenance



DANGER



Toute réparation ou modification non conforme est interdite !

**Pour éviter toute blessure ou tout endommagement de l'équipement, la réparation ou la modification du poste doit être confiée exclusivement à un personnel qualifié !
En cas d'intervention non autorisée, aucun recours en garantie ne sera possible !**

- Si une réparation s'avère nécessaire, celle-ci doit être confiée à un personnel compétent (personnel d'entretien qualifié) !

Les travaux de réparation et d'entretien ne doivent être exécutés que par un personnel qualifié et autorisé ; en cas contraire, le droit de garantie expire. Pour tous les problèmes de maintenance, contactez systématiquement votre revendeur, le fournisseur de l'appareil. Les retours sous garantie ne peuvent aboutir que par l'intermédiaire de votre revendeur. En cas de remplacement de pièces, n'utilisez que des pièces détachées d'origine. Lors de la commande de pièces détachées, indiquez toujours le type d'appareil, le numéro de série et d'article de l'appareil, la désignation et la référence de la pièce détachée.

6.4 Élimination du poste

CONSIGNE



Élimination conforme des déchets !

Le poste contient des matières premières précieuses qui doivent être recyclées, ainsi que des composants électroniques voués à l'élimination.

- Ne pas éliminer avec les ordures ménagères !
- Se conformer aux prescriptions légales en matière d'élimination des déchets !



6.4.1 Déclaration du fabricant à l'utilisateur final

- Les appareils électriques et électroniques ne doivent plus être jetés avec les ordures municipales sans tri conformément aux dispositions européennes (directive 2002/96/EG du parlement européen et du Conseil en date du 27/01/2003). Ils doivent être traités à part. Le symbole de la poubelle sur roulettes indique la nécessité d'une collecte avec tri. Ce poste doit être confié pour mise au rebut ou recyclage aux systèmes de collecte avec tri prévus à cet effet.
- Conformément à la loi en vigueur en Allemagne (loi sur la mise sur le marché, la reprise et la mise au rebut écologique des appareils électriques et électroniques (ElektroG) du 16/03/2005), les anciens appareils se trouvant dans les ordures municipales doivent être dirigés vers un système de tri. Les responsables de la mise au rebut au niveau du droit public (les communes) ont pour ce faire mis en place des lieux de collecte prenant en charge gratuitement les anciens appareils des particuliers.
- Les municipalités en charge peuvent fournir des informations concernant la restitution ou la collecte des anciens appareils.
- La société EWM participe au système de mise au rebut et de recyclage agréé et est enregistrée sous le numéro WEEE DE 57686922 dans le registre allemand des appareils électriques usités (EAR - Elektroaltgeräteregister).
- En outre, la restitution est possible à l'échelle européenne également auprès des partenaires commerciaux d'EWM.

6.5 Respect des normes RoHS

Nous, la société EWM HIGHTEC Welding GmbH Mündersbach, confirmons que les produits fournis, qui entrent dans le cadre de la directive RoHS, sont conformes aux exigences RoHS (directive 2002/95/CE).

7 Résolution des dysfonctionnements

Tous les produits sont soumis à des contrôles de fabrication et de finition extrêmement stricts. Si toutefois un problème de fonctionnement survient, il convient de contrôler le produit en question à l'aide du schéma suivant. Si aucune des solutions proposées ne permet de résoudre le problème, adressez-vous à un revendeur agréé.

7.1 Check-list pour la résolution des dysfonctionnements

CONSIGNE

 **Les prérequis de base pour un parfait fonctionnement restent avant tout le métal d'apport nécessaire à l'application et un équipement en poste adapté au gaz spécifique au procédé !**

Légende	Symbole	Description
	↘	Erreur/Cause
	✘	Solution

Erreur de liquide de refroidissement/pas de flux de liquide de refroidissement

- ↘ Débit de réfrigérant insuffisant
 - ✘ Contrôler le niveau de réfrigérant et remplir le cas échéant.
- ↘ Air dans le circuit de liquide de refroidissement
 - ✘ voir le chapitre « Dégazage du circuit de liquide de refroidissement »

Problèmes d'avancée du fil



- ↘ Buse de contact bouchée
 - ✘ Nettoyer, pulvériser un spray anti-projections et remplacer le cas échéant
- ↘ Réglage du frein de bobine (voir chapitre « Réglage du frein de bobine »)
 - ✘ Contrôler les réglages et les corriger le cas échéant
- ↘ Réglage des unités de pression (voir chapitre « enfilage de l'électrode à fil »)
 - ✘ Contrôler les réglages et les corriger le cas échéant
- ↘ Bobines de fil usées
 - ✘ Contrôler et remplacer le cas échéant
- ↘ Moteur du dérouleur hors tension d'alimentation (disjoncteur désarmé à cause d'une surcharge)
 - ✘ Réamorcer le fusible désarmé (face arrière de la source de courant) en appuyant sur la touche
- ↘ Faisceaux pliés
 - ✘ Étendre le faisceau de la torche.
- ↘ Âme ou spirale de guidage du fil encrassée ou usée
 - ✘ Nettoyer l'âme ou la spirale, remplacer les âmes pliées ou usées

Dysfonctionnements

- ↘ Commande du poste sans affichage des voyants après mise sous tension
 - ✘ Dysfonctionnement au niveau des phases > Contrôler le raccordement au réseau (fusibles)
- ↘ Aucune puissance de soudage
 - ✘ Dysfonctionnement au niveau des phases > Contrôler le raccordement au réseau (fusibles)
- ↘ Divers paramètres ne peuvent pas être réglés
 - ✘ Niveau de saisie verrouillé, désactiver le blocage (voir chapitre « Blocage des paramètres de soudage contre tout accès non autorisé »)
- ↘ Problèmes de connexion
 - ✘ Établir les connexions des câbles de commande ou vérifier que l'installation soit correcte.
- ↘ Raccords de courant de soudage dévissés
 - ✘ Visser les raccords de courant côté torche et/ou côté pièce
 - ✘ Visser le tube contact conformément aux instructions

7.2 Dégazer le circuit du liquide de refroidissement

CONSIGNE

-  Le réservoir de réfrigérant et les raccords rapides à obturation montée/reflux réfrigérant sont uniquement présents sur les postes avec refroidissement par eau.
-  Toujours utiliser pour la purge du circuit de refroidissement le raccord bleu qui se trouve dans le bas du circuit de refroidissement (à proximité du réservoir!)

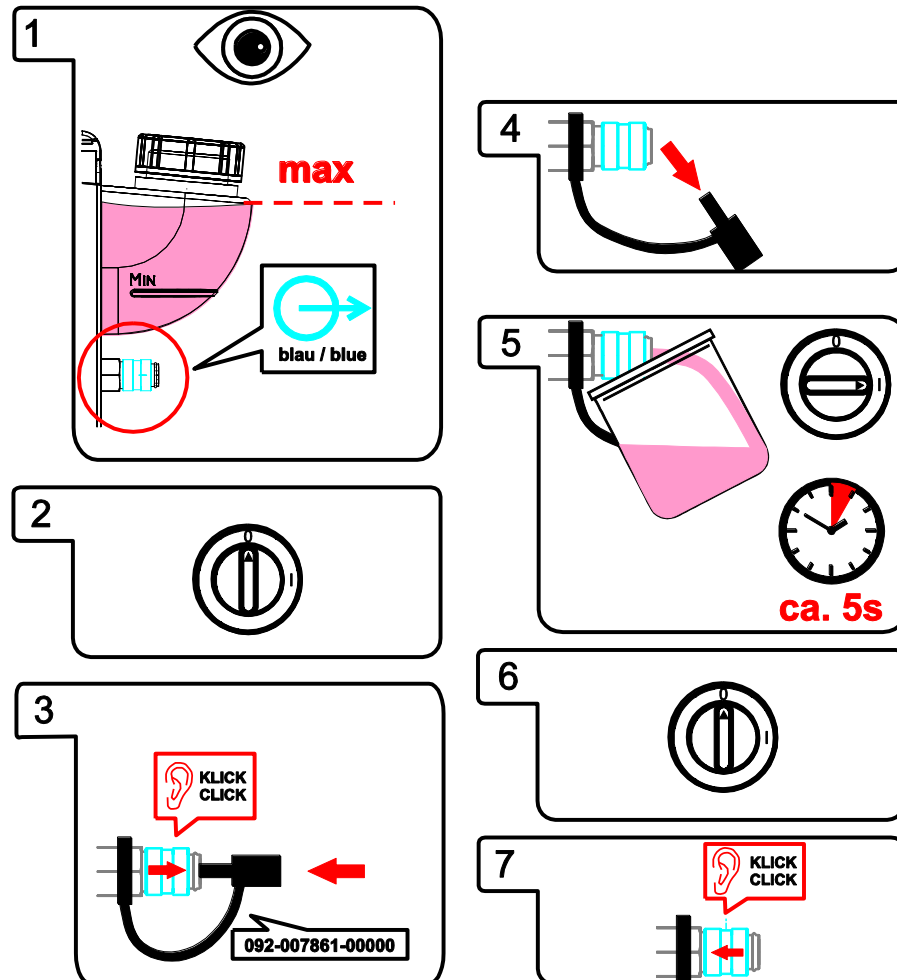

Illustration 7-1

8 Caractéristiques techniques

CONSIGNE



Indications de prestations et garantie assurées uniquement en cas d'utilisation des pièces de remplacement et d'usure originales !

8.1 Wega 401 FDG

Étages de commutation	24 (2 x 12)
Plage de réglage du courant de soudage	30 A à 400 A
Plage de réglage de la tension de soudage	15,5 V à 34,0 V
Facteur de marche à une température ambiante de 25 °C	
70 %	400 A
100 %	300 A
Facteur de marche à une température ambiante de 40 °C	
60 %	400 A
100 %	300 A
Tension à vide	15,5 V à 45 V
Câble de branchement sur secteur	H07RN-F4G4
Tension réseau (tolérances)	3 x 400 V (+/- 15 %)
Fréquence	50/60 Hz
Fusible de secteur (fusible à action retardée)	3 x 25 A
Puissance raccordée max.	19,2 kVA
Puissance de générateur recommandée	26 kVA
Câble pince de masse	70 mm ²
Cosφ	0,95
Poids	159 kg
Dimensions L x l x h en mm	1 100 x 560 x 1 000
Classe d'isolation/Protection	H/IP 23
Température ambiante	-25 °C à +40 °C
Refroidissement du poste/de la torche	Ventilateur/gaz
Classe CEM	A
Fabriqué selon la norme	CEI 60974-1, -10 S/C €

8.2 Wega 401 FDW

Étages de commutation	24 (2 x 12)
Plage de réglage du courant de soudage	30 A à 400 A
Plage de réglage de la tension de soudage	15,5 V à 34,0 V
Facteur de marche à une température ambiante de 25 °C	
70 %	400 A
100 %	300 A
Facteur de marche à une température ambiante de 40 °C	
60 %	400 A
100 %	300 A
Tension à vide	15,5 V à 45 V
Câble de branchement sur secteur	H07RN-F4G4
Tension réseau (tolérances)	3 x 400 V (+/- 15 %)
Fréquence	50/60 Hz
Fusible de secteur (fusible à action retardée)	3 x 25 A
Puissance raccordée max.	19,2 kVA
Puissance de générateur recommandée	26 kVA
Câble pince de masse	70 mm ²
Cosφ	0,95
Puissance frigorifique pour 1 l/min	1 200 W
Capacité du réservoir (max.)	9 l
Débit (max.)	5 l/min
Pression de sortie (max.)	3,5 bar
Poids DW	185 kg
Dimensions L x l x h en mm	1 100 x 560 x 1 000
Classe d'isolation/Protection	H/IP 23
Température ambiante*	-25 °C à +40 °C
Refroidissement du poste/de la torche	Ventilateur/eau
Classe CEM	A
Fabriqué selon la norme	CEI 60974-1, -2, -10 S/C €

CONSIGNE

- * Température ambiante en rapport avec le réfrigérant !
 Observez la plage de températures du réfrigérant destiné au refroidissement de la torche de soudage !

8.3 Wega 501 FDG

Étages de commutation	36 (3 x 12)
Plage de réglage du courant de soudage	50 A à 500 A
Plage de réglage de la tension de soudage	16,5 V à 39,0 V
Facteur de marche à une température ambiante de 40 °C	
45 %	-
60 %	500 A
100 %	400 A
Facteur de marche à une température ambiante de 25 °C	
60 %	-
70 %	500 A
100 %	400 A
Tension à vide	16,5 V à 49,5 V
Câble de branchement sur secteur	H07RN-F4G6
Tension réseau (tolérances)	3 x 400 V (+/- 15 %)
Fréquence	50/60 Hz
Fusible de secteur (fusible à action retardée)	3 x 32 A
Puissance raccordée max.	27,5 kVA
Puissance de générateur recommandée	32 kVA
Câble pince de masse	95 mm ²
Cosφ	0,95
Poids	188 kg
Dimensions L x l x h en mm	960 x 560 x 1 010
Classe d'isolation/Protection	H/IP 23
Température ambiante	-25 °C à +40 °C
Refroidissement du poste/de la torche	Ventilateur/gaz
Classe CEM	A
Fabriqué selon la norme	CEI 60974-1, -10 S/C €

8.4 Wega 501, 601 FDW

	501 DW	601 DW
Étages de commutation	36 (3 x 12)	
Plage de réglage du courant de soudage	50 A à 500 A	50 A à 600 A
Plage de réglage de la tension de soudage	16,5 V à 39,0 V	16,5 V à 44,0 V
Facteur de marche à une température ambiante de 40 °C		
45 %	-	600 A
60 %	500 A	-
100 %	400 A	450 A
Facteur de marche à une température ambiante de 25 °C		
60 %	-	600 A
70 %	500 A	-
100 %	400 A	450 A
Tension à vide	16,5 V à 49,5 V	16,5 V à 57,5 V
Câble de branchement sur secteur	H07RN-F4G6	
Tension réseau (tolérances)	3 x 400 V (+/- 15 %)	
Fréquence	50/60 Hz	
Fusible de secteur (fusible à action retardée)	3 x 32 A	
Puissance raccordée max.	27,5 kVA	36,7 kVA
Puissance de générateur recommandée	32 kVA	50 kVA
Câble pince de masse	95 mm ²	
Cosφ	0,95	
Capacité du réservoir (max.)	7 l	
Débit (max.)	5 l/min	
Puissance frigorifique pour 1 l/min	1 200 W	
Pression de sortie (max.)	3,5 bar	
Poids	213 kg	236 kg
Dimensions L x l x h en mm	960 x 560 x 1 010	
Classe d'isolation/Protection	H/IP 23	
Température ambiante*	-25 °C à +40 °C	
Refroidissement du poste/de la torche	Ventilateur/eau	
Classe CEM	A	
Fabriqué selon la norme	CEI 60974-1, -2, -10 S/C €	

CONSIGNE

- * Température ambiante en rapport avec le réfrigérant !
Observez la plage de températures du réfrigérant destiné au refroidissement de la torche de soudage !

9 Accessoires

CONSIGNE

 Vous trouverez des accessoires de performance comme des torches de soudage, des câbles de masse, des porte-électrodes ou encore des faisceaux intermédiaires chez votre représentant compétent.

9.1 Composants système

Type	Désignation	Référence
Wega M1.02 drive 41	Ensemble dévidoir, eau, raccord euro	090-004962-00502
Wega M1.02 drive 41L	Ensemble dévidoir, eau, raccord euro	090-004965-00502
Wega M2.20 drive 41	Ensemble dévidoir, eau, raccord Euro	090-004963-00502
Wega M2.20 drive 41L	Ensemble dévidoir, eau, raccord Euro	090-004966-00502
Wega M2.40 drive 41	Ensemble dévidoir, eau, raccord euro	090-004964-00502
Wega M2.40 drive 41L	Ensemble dévidoir, eau, raccord euro	090-004967-00502

9.2 Accessoires généraux

Type	Désignation	Référence
KF 23E-10	Liquide de refroidissement (-10 °C), 9,3 l	094-000530-00000
KF 23E-200	Liquide de refroidissement (-10 °C), 200 litres	094-000530-00001
KF 37E-10	Liquide de refroidissement (-20 °C), 9,3 l	094-006256-00000
KF 37E-200	Liquide de refroidissement (-20 °C), 200 l	094-006256-00001
HOSE BRIDGE	Pont flexible	092-007843-00000
TYP 1	Contrôleur d'antigel	094-014499-00000
DM AR/MIX 35L/MIN	Manomètre détendeur	094-000009-00000
5POLE/CEE/32A/M	Prise de poste	094-000207-00000

9.3 Options**9.3.1 Wega 401**

Type	Désignation	Référence
ON DK drive 41 Wega 401	Support pivotant, horizontal pour drive 41	092-002522-00000
ON DK drive 41L Wega	Support pivotant, horizontal pour drive 41L	092-002113-00000
ON Filter W	Option raccord filtre à impuretés sur entrée d'air	092-002091-00000
ON Holder Gas Bottle <50L	Plaque de support pour bouteilles de gaz de protection inférieures à 50 L	092-002151-00000
ON Hose/FR Mount	Option support pour tuyaux flexibles et commandes à distance pour postes sans support pivotant	092-002116-00000
ON Hose/FR Mount DK 4L	Support pour tuyaux flexibles et commande à distance pour postes avec support pivotant 4L (092-002112-00000 ou 092-002113-00000)	092-002117-00000
ON LB Wheels 160x40MM	Option composants frein d'arrêt pour roues de poste	092-002110-00000
ON Tool Box	Option composants boîte à outils	092-002138-00000

9.3.2 Wega 501, 601

Type	Désignation	Référence
ON DK drive 41 Wega 501/601	Support pivotant, horizontal pour drive 41	092-000680-00000
ON DK drive 41L Wega 501/601	Support pivotant, horizontal pour drive 41L	092-002635-00000
ON Filter W501/601	Option remplacement filtre à poussière pour entrée d'air	092-002730-00000
ON LB Wheels 160x40MM	Option composants frein d'arrêt pour roues de poste	092-002110-00000

10 Annexe A

10.1 Consignes de réglage

Wega 401		ewm®																							
Ø mm	Ø _h mm	SG2/3 G3/4 Si1			Ar82/18			SG2/3 G3/4 Si1			CO ₂ 100			CrNi			Ar98/2			AlMg			Ar100		
		Ø m/min	Ø m/min	Ø m/min	Ø m/min	Ø m/min	Ø m/min	Ø m/min	Ø m/min	Ø m/min	Ø m/min	Ø m/min	Ø m/min	Ø m/min	Ø m/min	Ø m/min	Ø m/min	Ø m/min	Ø m/min	Ø m/min	Ø m/min	Ø m/min	Ø m/min	Ø m/min	Ø m/min
0,8	0,8	1,6	1	1	1	1,3	1	1	1	2,2	1	1	1	6,8	1	1	3								
	1,0	0,9	1	1	1	1,1	1	1	1	1,2	1	1	1	6,8	1	1	3								
	1,2	1,1	1	2	1	1,1	1	1	1	1,6	1	2	1	7,3	1	2	3								
1,0	0,8	1,8	1	2	1	1,3	1	1	1	2,6	1	2	1	7,3	1	2	3								
	1,0	1,3	1	2	1	1,1	1	1	1	1,6	1	2	1	7,3	1	2	3								
	1,2	1,1	1	2	1	0,5	1	2	1	1,5	1	2	1	5,0	1	2	3								
1,5	0,8	4,3	1	10	1	3,0	1	9	1	5,6	1	8	2	8,8	1	5	3								
	1,0	1,6	1	3	1	2,5	1	9	1	4,5	1	8	1	8,8	1	5	3								
	1,2	2,4	1	7	1	1,6	1	8	1	2,0	1	4	1	6,2	1	5	3								
2,0	0,8	5,9	1	12	2	3,6	1	11	1	6,6	1	9	2	10,5	1	8	3								
	1,0	2,3	1	5	1	3,1	1	11	1	5,3	1	9	1	10,5	1	8	3								
	1,2	3,9	1	11	2	2,2	1	9	1	2,6	1	6	1	6,7	1	6	3								
3,0	0,8	7,4	2	2	2	6,0	2	1	1	8,6	1	11	2	13,6	1	12	3								
	1,0	4,0	1	10	1	5,9	2	2	1	7,0	1	11	1	13,6	1	12	3								
	1,2	6,7	2	4	3	2,8	1	11	1	4,0	1	9	1	8,1	1	9	3								
4,0	0,8	11,8	2	5	2	8,5	2	3	1	10,8	2	1	2	15,5	2	2	3								
	1,0	7,2	2	3	2	9,1	2	5	2	7,9	1	12	1	15,5	2	2	3								
	1,2	7,7	2	6	3	3,9	2	2	1	5,4	1	11	1	9,8	1	12	3								
5,0	0,8	15,7	2	8	2	11,1	2	5	2	11,6	2	2	2	16,6	2	3	3								
	1,0	9,4	2	7	3	11,2	2	7	2	9,9	2	2	1	16,6	2	3	3								
	1,2	8,2	2	7	3	4,4	2	3	1	5,9	1	12	1	11,2	2	2	3								
6,0	0,8	21,2	2	10	2	12,8	2	7	2	13,5	2	5	2	19,0	2	5	3								
	1,0	13,4	2	10	3	12,5	2	8	2	10,6	2	3	1	19,0	2	5	3								
	1,2	8,9	2	8	3	5,4	2	5	2	6,4	2	1	1	11,9	2	3	3								
8,0	0,8	24,0	2	12	2	18,3	2	11	2	16,6	2	7	2	23,9	2	9	3								
	1,0	16,6	2	11	3	15,5	2	10	2	12,5	2	6	2	23,9	2	9	3								
	1,2	10,7	2	10	3	9,0	2	8	2	7,7	2	3	1	15,7	2	7	3								
10,0	0,8	24,0	2	12	2	21,3	2	12	2	20,5	2	9	2	23,9	2	9	3								
	1,0	16,6	2	11	3	19,6	2	12	2	13,9	2	8	2	23,9	2	9	3								
	1,2	12,4	2	11	3	11,2	2	10	2	9,1	2	5	1	19,3	2	10	3								
12,0	0,8	20,8	2	12	3	19,6	2	12	2	17,0	2	9	2	23,9	2	9	3								
	1,0	14,4	2	12	3	14,9	2	12	2	13,4	2	10	1	22,1	2	12	3								
	1,2	6,8	2	11	3	5,7	2	11	2	5,3	2	5	1	10,3	2	8	3								
14,0	0,8	20,8	2	12	3	19,6	2	12	2	20,5	2	10	2	23,9	2	9	3								
	1,0	14,4	2	12	3	14,9	2	12	2	13,4	2	10	1	22,1	2	12	3								
	1,2	7,6	2	12	3	6,7	2	12	2	6,2	2	7	1	11,1	2	9	3								
16,0	0,8	20,8	2	12	3	19,6	2	12	2	22,5	2	11	2	23,9	2	9	3								
	1,0	14,4	2	12	3	14,9	2	12	2	16,6	2	11	1	22,1	2	12	3								
	1,2	7,6	2	12	3	6,7	2	12	2	7,8	2	9	1	11,9	2	10	3								
20,0	0,8	20,8	2	12	3	19,6	2	12	2	22,5	2	11	2	23,9	2	9	3								
	1,0	14,4	2	12	3	14,9	2	12	2	21,2	2	12	1	22,1	2	12	3								
	1,2	7,6	2	12	3	6,7	2	12	2	12,2	2	12	1	13,9	2	12	3								

Illustration 10-1

Wega 501		ewm®																															
mm	mm	SG2/3 G3/4 Si1				Ar82/18				SG2/3 G3/4 Si1				CO ₂ 100				CrNi				Ar98/2				AlMg				Ar100			
		m/min	1 ^m 2 ^m 3 ^m	1 ^m 2 ^m 3 ^m	1 ^m 2 ^m 3 ^m	m/min	1 ^m 2 ^m 3 ^m	m/min	1 ^m 2 ^m 3 ^m	m/min	1 ^m 2 ^m 3 ^m	m/min	1 ^m 2 ^m 3 ^m	m/min	1 ^m 2 ^m 3 ^m	m/min	1 ^m 2 ^m 3 ^m	m/min	1 ^m 2 ^m 3 ^m	m/min	1 ^m 2 ^m 3 ^m	m/min	1 ^m 2 ^m 3 ^m	m/min	1 ^m 2 ^m 3 ^m	m/min	1 ^m 2 ^m 3 ^m	m/min	1 ^m 2 ^m 3 ^m				
0,8	0,8	1,1	1	1	1	1,1	1	1	2	1,6	1	1	2	6,8	1	2	3																
	1,0	1,0	1	1	2	0,4	1	1	2	1,5	1	2	2	6,2	1	1	2																
1,0	0,8	1,3	1	2	1	1,2	1	2	2	2,1	1	3	2	7,4	1	4	3																
	1,0	1,2	1	2	2	0,5	1	2	2	1,7	1	3	2	6,4	1	2	2																
	1,2	0,7	1	2	2	0,5	1	2	2	1,3	1	3	2	5,4	1	2	2																
1,5	0,8	5,8	2	5	2	2,9	2	2	2	3,5	1	8	2	8,5	1	7	3																
	1,0	3,2	1	10	2	2,5	2	5	2	2,7	1	7	2	7,0	1	5	2																
	1,2	1,8	1	7	2	1,4	2	2	2	2,4	1	8	2	5,9	1	4	2																
2,0	0,8	6,8	2	7	2	3,5	2	4	2	4,6	1	10	2	10,5	1	12	3																
	1,0	3,7	2	1	2	3,4	2	7	2	3,6	1	10	2	7,4	1	7	2																
	1,2	2,4	1	11	2	1,9	2	5	2	3,2	1	11	2	6,6	1	6	2																
	1,6	1,6	1	10	3	1,3	2	4	2	1,4	1	7	2	3,9	1	2	2																
3,0	0,8	8,9	2	10	2	5,7	2	8	2	7,2	2	2	3	13,3	2	5	3																
	1,0	5,4	2	6	2	5,5	2	11	2	5,4	2	3	2	9,6	1	11	3																
	1,2	3,5	2	4	3	2,6	2	8	2	5,2	2	5	3	7,9	1	10	3																
	1,6	1,9	2	1	3	1,7	2	7	2	2,2	2	1	2	5,3	1	9	2																
4,0	0,8	11,6	2	12	3	8,4	2	12	2	9,2	2	5	3	15,3	2	8	3																
	1,0	6,9	2	9	2	7,0	3	2	3	7,4	2	6	3	11,3	2	3	3																
	1,2	3,9	2	5	3	3,8	2	12	2	6,3	2	8	3	8,4	1	12	3																
5,0	1,6	2,4	2	5	3	2,1	2	9	2	2,6	2	3	2	6,0	2	1	2																
	0,8	15,2	3	2	3	10,0	3	2	2	11,7	2	8	3	17,1	2	10	3																
	1,0	8,8	2	2	2	7,9	3	4	3	8,8	2	8	3	12,1	2	6	3																
	1,2	4,8	2	7	3	4,7	3	2	2	7,3	2	10	3	9,2	2	3	3																
6,0	1,6	2,6	2	6	3	2,7	2	11	2	3,0	2	5	2	6,6	2	5	3																
	0,8	16,9	3	3	3	13,1	3	4	3	12,6	2	9	3	18,7	2	12	3																
	1,0	9,7	3	2	3	8,5	3	5	3	10,8	2	10	3	12,7	2	8	3																
	1,2	5,2	2	8	3	5,9	3	4	3	8,7	3	1	3	9,6	2	7	3																
8,0	1,6	2,7	2	7	3	3,0	2	12	2	3,6	2	7	2	6,9	2	8	3																
	0,8	20,9	3	5	3	17,9	3	6	3	14,2	2	12	3	23,9	3	6	3																
	1,0	10,4	3	4	3	10,7	3	8	3	12,2	3	1	3	14,2	2	12	3																
	1,2	6,8	2	11	3	7,5	3	6	3	10,4	3	4	3	12,4	2	12	3																
10,0	1,6	3,0	2	9	3	3,9	3	3	3	4,5	2	10	2	7,6	2	12	3																
	0,8	23,3	3	6	3	19,7	3	8	3	17,3	3	3	3	23,9	3	6	3																
	1,0	16,4	3	8	3	15,0	3	10	3	13,3	3	4	3	17,4	3	2	3																
	1,2	8,6	3	3	3	9,1	3	8	3	11,9	3	6	3	15,3	3	3	3																
12,0	1,6	4,4	3	1	3	5,0	3	6	3	5,6	3	1	3	8,9	3	2	3																
	1,0	20,9	3	10	3	19,7	3	12	3	15,6	3	6	3	19,1	3	3	3																
	1,2	10,5	3	6	3	11,6	3	10	3	14,6	3	8	3	19,0	3	6	3																
	1,6	6,1	3	4	3	5,8	3	8	3	6,6	3	4	3	10,3	3	4	3																
14,0	1,0	22,5	3	11	3	19,7	3	12	3	22,1	3	8	3	21,7	3	5	3																
	1,2	15,8	3	10	3	14,2	3	11	3	20,8	3	10	3	20,7	3	7	3																
	1,6	7,2	3	6	3	6,5	3	9	3	7,6	3	6	3	11,2	3	5	3																
	1,0	23,8	3	12	3	19,7	3	12	3	23,4	3	10	3	22,5	3	6	3																
16,0	1,2	22,3	3	12	3	16,8	3	12	3	22,5	3	11	3	22,2	3	8	3																
	1,6	7,7	3	7	3	8,2	3	11	3	10,1	3	9	3	13,3	3	7	3																
	1,0	23,8	3	12	3	19,7	3	12	3	24,0	3	12	3	23,9	3	8	3																
20,0	1,2	22,3	3	12	3	16,8	3	12	3	23,8	3	12	3	24,0	3	12	3																
	1,6	8,9	3	9	3	9,1	3	12	3	14,5	3	12	3	15,6	3	9	3																

Illustration 10-2

WEGA 601														EWM/HIGHTEC WELDING			
	mm	SG2/3 G3/4 Si1 Ar 82/18				SG2/3 G3/4 Si1 CO ₂ 100				CrNi Ar 98/2				AlMg Ar 100			
mm	mm	m/min				m/min				m/min				m/min			
0,8	0,8	2,1	1	1	1	1,4	1	1	2	2,7	1	1	2	7,9	1	1	3
	1,0	2,0	1	1	2	0,7	1	1	2	2,5	1	1	2	7,1	1	1	2
1,0	0,8	2,1	1	1	1	1,4	1	1	2	2,7	1	1	2	7,9	1	1	3
	1,0	2,0	1	1	2	0,7	1	1	2	2,3	1	1	2	7,1	1	1	2
	1,2	1,4	1	1	2	0,6	1	1	2	1,8	1	1	2	6,4	1	1	2
1,5	0,8	5,7	2	1	2	2,9	1	10	2	3,6	1	4	2	8,7	1	3	3
	1,0	3,2	1	6	2	2,5	2	1	2	2,9	1	3	2	7,1	1	1	2
	1,2	1,7	1	2	2	1,4	1	10	2	2,3	1	3	2	6,4	1	1	2
2,0	0,8	6,7	2	3	2	3,8	2	1	2	4,7	1	6	2	10,6	1	8	3
	1,0	3,7	1	9	2	3,3	2	3	2	3,7	1	6	2	7,6	1	3	3
	1,2	2,3	1	6	2	1,9	2	1	2	3,3	1	7	2	6,8	1	2	2
	1,6	1,5	1	5	3	1,3	1	12	2	1,5	1	3	2	4,5	1	1	2
3,0	0,8	9,1	2	7	2	6,3	2	5	2	7,2	1	10	3	13,2	2	1	3
	1,0	5,3	2	2	2	5,1	2	7	2	5,4	1	11	2	9,7	1	7	3
	1,2	3,4	1	12	3	2,8	2	5	2	5,1	2	1	2	7,8	1	5	3
	1,6	1,9	1	9	3	1,7	2	3	2	2,2	1	9	2	5,1	1	4	2
4,0	0,8	12,3	2	9	3	8,6	2	9	2	9,1	2	1	3	15,0	2	4	3
	1,0	7,3	2	6	2	6,7	2	12	3	7,3	2	2	3	11,3	1	11	3
	1,2	3,8	2	1	3	3,6	2	8	2	6,1	2	4	3	8,4	1	8	3
	1,6	2,4	2	1	3	2,2	2	6	2	2,6	1	11	2	6,0	1	9	2
5,0	0,8	13,9	2	10	3	10,1	2	11	2	11,3	2	4	3	16,6	2	6	3
	1,0	9,0	2	9	2	8,0	3	1	3	9,3	2	5	3	12,0	2	2	3
	1,2	4,6	2	3	3	4,7	2	11	3	7,4	2	7	3	9,2	1	11	3
	1,6	2,6	2	2	3	2,5	2	7	2	3,0	2	1	2	6,5	2	1	3
6,0	0,8	16,8	2	12	3	13,3	3	1	3	12,9	2	6	3	19,0	2	9	3
	1,0	9,7	2	11	3	8,5	3	2	3	10,2	2	6	3	12,9	2	5	3
	1,2	5,5	2	5	3	5,9	3	1	3	6,5	2	9	3	9,5	2	3	3
	1,6	2,8	2	4	3	3,1	2	9	3	3,7	2	4	2	6,9	2	4	3
8,0	0,8	21,0	3	2	3	17,8	3	3	3	14,4	2	9	3	23,9	3	3	3
	1,0	10,5	3	1	3	10,6	3	5	3	12,3	2	10	3	14,4	2	9	3
	1,2	6,5	2	7	3	7,4	3	3	3	10,4	3	1	3	11,9	2	8	3
	1,6	3,1	2	6	3	3,9	2	12	3	4,6	2	7	2	7,8	2	9	3
10,0	0,8	23,2	3	3	3	19,7	3	5	3	17,0	2	12	3	23,9	3	3	3
	1,0	16,2	3	5	3	16,1	3	8	3	13,4	3	1	3	17,5	2	11	3
	1,2	8,6	2	12	3	9,0	3	5	3	11,8	3	3	3	15,2	2	12	3
	1,6	4,1	2	9	3	4,9	3	3	3	5,6	2	10	3	9,0	2	11	3
12,0	1,0	21,7	3	8	3	18,6	3	9	3	15,5	3	3	3	19,0	2	12	3
	1,2	11,2	3	4	3	11,1	3	7	3	14,4	3	5	3	18,9	3	3	3
	1,6	5,2	3	1	3	5,7	3	5	3	6,7	3	1	3	10,4	3	1	3
14,0	1,0	23,2	3	9	3	24,0	3	11	3	21,7	3	5	3	21,7	3	2	3
	1,2	17,0	3	8	3	15,6	3	9	3	19,6	3	7	3	20,2	3	4	3
	1,6	7,2	3	3	3	7,1	3	7	3	9,1	3	4	3	11,3	3	2	3
16,0	1,0	24,0	3	10	3	24,0	3	12	3	23,4	3	7	3	22,4	3	3	3
	1,2	24,0	3	11	3	18,9	3	10	3	21,8	3	8	3	22,0	3	5	3
	1,6	7,6	3	4	3	7,7	3	8	3	9,9	3	6	3	13,0	3	4	3
20,0	1,0	24,0	3	12	3	24,0	3	12	3	24,0	3	12	3	23,9	3	5	3
	1,2	24,0	3	12	3	24,0	3	12	3	24,0	3	10	3	24,0	3	9	3
	1,6	9,3	3	7	3	9,7	3	10	3	13,7	3	9	3	15,5	3	6	3

Illustration 10-3

11 Annexe B

11.1 Aperçu des succursales d'EWM

Headquarters

EWM HIGHTEC WELDING GmbH
Dr. Günter-Henle-Straße 8
56271 Mündersbach · Germany
Tel: +49 2680 181-0 · Fax: -244
www.ewm-group.com · info@ewm-group.com

Technology centre

EWM HIGHTEC WELDING GmbH
Forststraße 7-13
56271 Mündersbach · Germany
Tel: +49 2680 181-0 · Fax: -144
www.ewm-group.com · info@ewm-group.com



Production, Sales and Service

EWM HIGHTEC WELDING GmbH
Dr. Günter-Henle-Straße 8
56271 Mündersbach · Germany
Tel: +49 2680 181-0 · Fax: -244
www.ewm-group.com · info@ewm-group.com

EWM HIGHTEC WELDING (Kunshan) Ltd.
10 Yuanshan Road, Kunshan · New & High-tech Industry Development Zone
Kunshan · Jiangsu · 215300 · People's Republic of China
Tel: +86 512 57867-188 · Fax: -182
www.ewm-kunshan.cn · info@ewm-kunshan.cn

EWM HIGHTEC WELDING AUTOMATION GmbH
Boxbachweg 4
08606 Oelsnitz/V. · Germany
Tel: +49 37421 20-300 · Fax: -318
www.ewm-automation.de · info@ewm-automation.de

EWM HIGHTEC WELDING s.r.o.
Tr. 9. května 718 / 31
407 53 Jirřkov · Czech Republic
Tel: +420 412 358-551 · Fax: -504
www.ewm-jirřkov.cz · info@ewm-jirřkov.cz

Sales and Service Germany

EWM HIGHTEC WELDING GmbH
Vertriebs- und Technologiezentrum
Grünauer Fenn 4
14712 Rathenow · Tel: +49 3385 49402-0 · Fax: -20
www.ewm-rathenow.de · info@ewm-rathenow.de

EWM HIGHTEC WELDING GmbH
Lindenstraße 1a
38723 Seesen-Rhüden · Tel: +49 5384 90798-0 · Fax: -20
www.ewm-seesen.de · info@ewm-seesen.de

EWM HIGHTEC WELDING GmbH
Sachsstraße 28
50259 Pulheim · Tel: +49 2234 697-047 · Fax: -048
www.ewm-pulheim.de · info@ewm-pulheim.de

EWM HIGHTEC WELDING GmbH
Vertriebs- und Logistikzentrum
Sälzerstraße 20
56235 Ransbach-Baumbach · Tel: +49 2623 9276-0 · Fax: -244
www.ewm-ransbach-baumbach.de · info@ewm-ransbach-baumbach.de

EWM HIGHTEC WELDING GmbH
Eiserfelder Straße 300
57080 Siegen · Tel: +49 271 3878103-0 · Fax: -9
www.ewm-siegen.de · info@ewm-siegen.de

EWM HIGHTEC WELDING GmbH
Vertriebs- und Technologiezentrum
Draisstraße 2a
69469 Weinheim · Tel: +49 6201 84557-0 · Fax: -20
www.ewm-weinheim.de · info@ewm-weinheim.de

EWM Schweißtechnik Handels GmbH
Bildstock 9/3-4
88085 Langenargen · Tel: +49 7543 9344-30 · Fax: -50
www.ewm-langenargen.de · info@ewm-langenargen.de

EWM Schweißtechnik Handels GmbH
Rittergasse 1
89143 Blaubeuren · Tel: +49 7344 9191-75 · Fax: -77
www.ewm-blaubeuren.de · info@ewm-blaubeuren.de

EWM Schweißtechnik Handels GmbH
Heinkelstraße 8
89231 Neu-Ulm · Tel: +49 731 7047939-0 · Fax: -15
www.ewm-neu-ulm.de · info@ewm-neu-ulm.de

EWM HIGHTEC WELDING AUTOMATION GmbH
Steinfeldstrasse 15
90425 Nürnberg · Tel: +49 911 3841-727 · Fax: -728
www.ewm-automation.de · info@ewm-automation.de

Sales and Service International

EWM HIGHTEC WELDING GmbH
Fichtenweg 1
4810 Gmunden · Austria · Tel: +43 7612 778 02-0 · Fax: -20
www.ewm-gmunden.at · info@ewm-gmunden.at

EWM HIGHTEC WELDING (Kunshan) Ltd.
10 Yuanshan Road, Kunshan · New & High-tech Industry Development Zone
Kunshan · Jiangsu · 215300 · People's Republic of China
Tel: +86 512 57867-188 · Fax: -182
www.ewm-kunshan.cn · info@ewm-kunshan.cn

EWM HIGHTEC WELDING UK Ltd.
Unit 2B Coopies Way · Coopies Lane Industrial Estate
Morpeth · Northumberland · NE61 6JN · Great Britain
Tel: +44 1670 505875 · Fax: -514305
www.ewm-morpeth.co.uk · info@ewm-morpeth.co.uk

EWM HIGHTEC WELDING Sales s.r.o. / Prodejní a poradenské centrum
Tyrřova 2106
256 01 Beneřov u Prahy · Czech Republic
Tel: +420 317 729-517 · Fax: -712
www.ewm-benesov.cz · info@ewm-benesov.cz