



**HU**

**W-elektrod készörü**

**TGM 40230 Porta 230V 50Hz**

099-003694-EW511

04.05.2017

**Register now  
and benefit!  
Jetzt Registrieren  
und Profitieren!**

[www.ewm-group.com](http://www.ewm-group.com)



## Általános tanácsok

### FIGYELMEZTETÉS



**Olvassa el a kezelési és karbantartási utasítást!**

**A kezelési és karbantartási utasítás ismerteti a termékek biztonságos kezelését.**

- Az összes rendszerelem kezelési és karbantartási utasítását el kell olvasni és be kell tartani, különös tekintettel a biztonsági utasításokra és figyelmeztetésekre!
- A baleset-megelőzési előírásokat és az egyes országokra vonatkozó rendelkezéseket vegye figyelembe!
- A kezelési és karbantartási utasítást a készülék használati helyén kell tárolni.
- A készüléken lévő biztonsági jelek és figyelmeztető táblák a lehetséges veszélyekről adnak felvilágosítást.  
Azoknak mindig felismerhetőeknek és olvashatóaknak kell lenniük.
- A készülék a technika mai szintjének és a szabályoknak ill. szabványoknak megfelelően készült és csak szakértők üzemeltethetik, végezhetik karbantartását és javíthatják.
- A készüléktechnika továbbfejlődése következtében fellépő műszaki módosítások különböző hegesztési viselkedést eredményezhetnek.



***Ha a gép összeszerelésével, üzembe helyezésével, használatával kapcsolatban bármilyen kérdése lenne, forduljon ahhoz a szaktereskedőhöz, akitől a gépet vásárolta vagy hívja az EWM vevőszolgálatát a +49 2680 181-0 telefonszámon.***

***A hivatalos kereskedelmi partnereink listája megtalálható a [www.ewm-group.com](http://www.ewm-group.com) honlapon.***

A gyártó felelőssége ennek a készüléknek az üzemeltetésével kapcsolatban kizárólag csak annak működőképességére korlátozódik. Minden további felelősség – teljesen mindegy, hogy milyen alapon nyugszik – nyomatékosan ki van zárva. A felelősségnek ezt a korlátozását a gép üzembe helyezésével a felhasználó elismeri. A kezelési utasításban leírtakat, valamint a gép üzemeltetésének, használatának és karbantartásának módját a gyártó nem tudja felügyelni.

A készülék szakszerűtlen összeszerelése anyagi károkat és személyi sérüléseket okozhat. Ezért a gyártó semmiféle felelősséget nem vállal az olyan veszteségért, kárért vagy költségért, amely a készülék hibás összeszerelésének, szakszerűtlen üzemeltetésének valamint hibás használatának vagy karbantartásának következménye, vagy valamilyen módon azzal összefüggésbe hozható.

© EWM AG

Dr. Günter-Henle-Straße 8

D-56271 Mündersbach

Ezen dokumentum szerzői joga a gyártónál marad.

Sokszorosítás, kivonatos formában is, csak írásos engedéllyel.

A dokumentum tartalma gondosan követve, ellenőrizve és szerkesztve lett, ennek ellenére a változtatások, hibák és tévedések joga fenntartva.

# 1 Tartalomjegyzék

<b>1</b>	<b>Tartalomjegyzék</b>	<b>3</b>
<b>2</b>	<b>A saját biztonsága érdekében</b>	<b>4</b>
2.1	A kezelési- és karbantartási utasítás használata	4
2.2	Szimbólumok jelentése	5
2.3	Általános	5
<b>3</b>	<b>Rendeltetésszerű használat</b>	<b>7</b>
3.1	Alkalmazási terület	7
3.2	Érvényes dokumentumok	7
3.2.1	Garancia	7
3.2.2	Szabványmegfelelőségi nyilatkozat	7
3.2.3	Szervizdokumentumok (pótalkatrészek)	7
<b>4</b>	<b>Gépleírás</b>	<b>8</b>
<b>5</b>	<b>Felépítés és funkciók</b>	<b>9</b>
5.1	Szállítás és előkészületek a hegesztéshez	9
5.1.1	Üzemeltetési körülmények	9
5.1.1.1	Működés közben	10
5.1.1.2	Szállítás és tárolás	10
5.1.2	Előzetes beállítások	10
5.1.2.1	A csiszolófolyadék betöltése	11
5.1.2.2	W-elektrod előkészítése köszörüléshez	12
5.1.2.3	A W-elektrod köszörülési szögének beállítása	13
5.2	W-elektrod köszörülése	13
<b>6</b>	<b>Karbantartás és ápolás</b>	<b>14</b>
6.1	Tisztítás	14
6.2	Gyémánttárcsa cseréje	15
<b>7</b>	<b>Műszaki adatok</b>	<b>16</b>
7.1	TGM 40230 Porta 230V 50Hz	16
<b>8</b>	<b>Kiegészítők</b>	<b>17</b>
8.1	Kopó alkatrészek	17
<b>9</b>	<b>A melléklet</b>	<b>18</b>
9.1	EWM-vállalatcsoport áttekintése	18

## 2 A saját biztonsága érdekében

### 2.1 A kezelési- és karbantartási utasítás használata

#### **VESZÉLY**

**Azokra a munka- és üzemi folyamatokra vonatkozik, amelyeket szigorúan be kell tartani annak érdekében, hogy a közvetlenül súlyos személyi sérüléseket vagy halálos kimenetelű baleseteket elkerüljünk.**

- A veszélyre figyelmeztető matrica tartalmazza a “VESZÉLY” szót és egy általános veszélyre utaló szimbólumot.
- A veszély típusára az oldal szélén található piktogram utal.

#### **FIGYELMEZTETÉS**

**Azokra a munka- és üzemi folyamatokra vonatkozik, amelyeket szigorúan be kell tartani annak érdekében, hogy egy lehetséges súlyos személyi sérülést vagy halálos kimenetelű balesetet elkerüljünk.**

- A veszélyre figyelmeztető matrica tartalmazza a “FIGYELMEZTETÉS” szót és egy általános veszélyre utaló szimbólumot.
- A veszély típusára az oldal szélén található piktogram utal.

#### **VIGYÁZAT**

**Azokra a munka- és üzemi folyamatokra vonatkozik, amelyeket a lehetséges könnyebb sérülések elkerülése érdekében pontosan be kell tartani.**























- A veszélyre figyelmeztető matrica tartalmazza a “VIGYÁZAT” szót és egy általános veszélyre utaló szimbólumot.
- A veszély típusára az oldal szélén található piktogram utal.

 **Olyan műszaki sajtóosság, amit a felhasználónak figyelembe kell venni.**

Pontokba szedettek azok a kezelési utasítások és felsorolások, amelyek lépésről lépésre megmutatják Önnek, hogy az adott helyzetben mit kell tenni, pl.:

- Az áramkábel csatlakozóját egy megfelelő ellendarabba bedugni és rögzíteni.

## 2.2 Szimbólumok jelentése

Szimbólum	Leírás	Szimbólum	Leírás
	Műszaki sajátosságok, amelyeket a felhasználónak figyelembe kell venni.		Működtetés és elengedés / érintés / tapintás
	Készülék kikapcsolása		Engedje el
	Készülék bekapcsolása		Nyomja meg és tartsa lenyomva
			Kapcsolás
	Helytelen		Forgatás
	Helyes		Számérték – beállítható
	Belépés a menübe		A jelzőlámpa zölden világít
	Navigálás a menüben		A jelzőlámpa zölden villog
	Kilépés a menüből		A jelzőlámpa pirosan világít
	Időábrázolás (példa: 4 mp várakozás / működtetés)		A jelzőlámpa pirosan villog
	Megszakítás a menüábrázolásban (további beállítási lehetőségek vannak)		
	Szerszám nem szükséges / ne használjon		
	Szerszám szükséges / használjon		

## 2.3 Általános

### ⚠ FIGYELMEZTETÉS



**Balesetveszély a biztonsági utasítások figyelmen kívül hagyása esetén!  
A biztonsági utasítások figyelmen kívül hagyása életveszéllyel járhat!**

- Gondosan olvassa el ezen útmutató biztonsági utasításait!
- A baleset-megelőzési előírásokat és az egyes országokra vonatkozó rendelkezéseket vegye figyelembe!
- A munkaterületen lévő személyeket utasítsa az előírások betartására!



### ⚠ VIGYÁZAT



**Zajterhelés!**

**A 70 dBA-nél nagyobb zaj tartós halláskárosodást okozhat!**

- Munkavégzés közben megfelelő hallásvédő eszközt kell viselni!
- A munkaterületen tartózkodó más személyeknek is megfelelő hallásvédő eszközt kell viselni!

-  **A készülék üzemeltetéséhez be kell tartani a mindenkori nemzeti irányelveket és törvényeket!**
- **A (89/391/EWG), keretirányelv, valamint az ehhez kapcsolódó külön irányelvek nemzeti átültetését.**
  - **Különösen a munkavállalók által a munkájuk során használt munkaeszközök biztonsági és egészségvédelmi minimumkövetelményeiről szóló irányelvet (89/655/EWG) .**
  - **Az adott ország helyben érvényes, a munkabiztonságra és baleset-megelőzésre vonatkozó előírásait.**
  - **Rendszeres időközönként ellenőrizze a felhasználó biztonság tudatos munkavégzését.**
  - **A készülék rendszeres vizsgálata a BGV A3. szerint.**
-  **A nem eredeti gyári alkatrészek használatából eredő károkra nem vonatkozik a gyártóművi garancia!**
- **Kizárólag a szállítási programunkban megtalálható eredeti gyári alkatrészeket és kiegészítőket (áramforrás, hegesztőpisztoly, elektródafogó, távvezérlő, alkatrész, kopóalkatrész, stb.) használjon!**
  - **A kiegészítőket az áramforráshoz csak annak kikapcsolt állapotában szabad csatlakoztatni!**

### 3 Rendeltetésszerű használat

#### FIGYELMEZTETÉS



**A nem rendeltetésszerű használat miatti veszélyek!!**

**A készülék a technika mai szintjének és a szabályoknak ill. szabványoknak megfelelően ipari használatra készült. Kizárólag a típustáblán megadott hegesztési eljárásokhoz használható. Nem rendeltetésszerű használat esetén a készülékből személyekre, állatokra és anyagi értékekre ható veszélyek származhatnak. Az ezekből eredő károkért nem vállalunk felelősséget!**

- A készüléket kizárólag rendeltetésszerűen és képzett, szakértő személyzetnek szabad használnia!
- A készülék szakszerűtlen módosítása vagy átépítése tilos!

#### 3.1 Alkalmazási terület

Csiszolókészülék AWI-elektrodák csiszolására.

#### 3.2 Érvényes dokumentumok

##### 3.2.1 Garancia



**Bővebb információ található a mellékelt "Warranty registration" prospektusban, valamint a garanciáról, karbantartásról és ellenőrzésről szóló tájékoztatónkban a [www.ewm-group.com](http://www.ewm-group.com) oldalon!**

##### 3.2.2 Szabványmegfelelőségi nyilatkozat



**A jelzett készülék koncepciójában és építési módjában megfelel a következő EK-irányelveknek:**

- Gépekre vonatkozó irányelv
- Kisfeszültségre vonatkozó irányelv (LVD)
- Elektromágneses összeférhetőségről vonatkozó irányelv (EMC)
- Veszélyes anyagok elektromos és elektronikus berendezésekben való alkalmazásának korlátozásáról szóló irányelv (RoHS)

Jogosulatlan változtatások, szakszerűtlen javítások, az "Ívfényes hegesztőberendezések - ellenőrzés és vizsgálat az üzemelés során" határidőinek be nem tartása és / vagy meg nem engedett átépítések esetén, amelyek nem kifejezetten az EWM engedélyével kerültek végrehajtásra, a jelen nyilatkozat érvényét veszíti. Minden termékhez egy eredeti specifikus megfelelőségi nyilatkozat kerül átadásra.

##### 3.2.3 Szervizdokumentumok (pótalkatrészek)

#### FIGYELMEZTETÉS



**Tilos mindenféle szakszerűtlen átalakítás vagy javítás!**

**A sérülések és a készülék meghibásodásának elkerülése érdekében a készüléken bármiféle átalakítást vagy javítást csak arra kiképzett szakember végezhet! Szakszerűtlen javítás vagy átalakítás a garancia elvesztésével jár!**

- Javítás igénye esetén kérje kiképzett szakember (EWM szakszerviz) segítségét!

Tartalék alkatrészek a területileg illetékes EWM-képviselőten keresztül rendelhetők.

## 4 Gépleírás

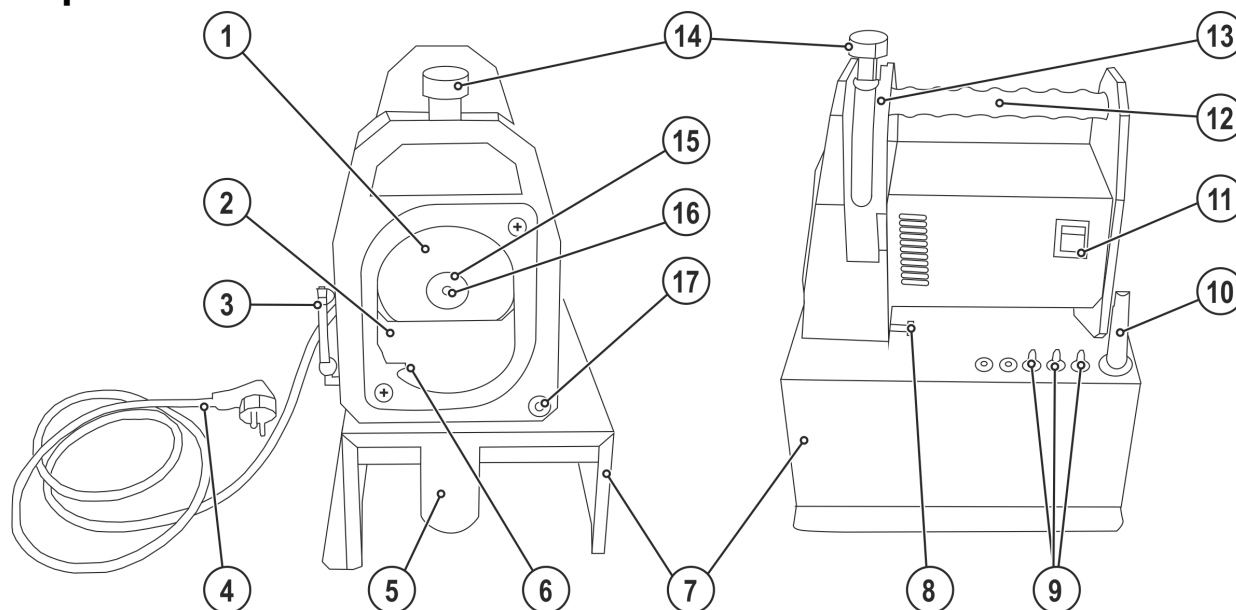

Ábra 4-1

Poz.	Jel	Leírás
1		<b>Gyémánttárcsa</b>
2		<b>Ellenőrző ablak</b>
3		<b>Betöltőtömlő</b>
4		<b>Hálózati csatlakozókábel</b>
5		<b>Porgyűjtő tartály</b>
6		<b>A helyes folyadékszint jelölése</b>
7		<b>Készülékasztal</b>
8		<b>Beállító sablon</b>
9		<b>Szorítópatron</b>
10		<b>Elektródafogó</b> Alkalmazási terület: ötvöztelen- és gyengén ötvözött anyagok
11		<b>BE- / KI kapcsoló</b>
12		<b>Markolat</b>
13		<b>Skála köszörülési szög beállításához</b>
14		<b>Megvezető hüvely</b>
15		<b>Sárgaréz tárcsa</b>
16		<b>Imbuszcsoncsavar</b>
17		<b>Beállító sablon</b>



## 5 Felépítés és funkciók

### ⚠ FIGYELMEZTETÉS



**Egészségkárosító elektródaanyagok!**

**A hegesztőelektródák egészségkárosító anyagokat tartalmazhatnak!**

- Ügyeljen az elektróda gyártójának utasításaira!

### ⚠ VIGYÁZAT



**Nyitott adagoló csatorna!**

**Ha a köszörűkorong forog, és az adagoló csatorna nyitva van, akkor forgács és apró szennyeződések léphetnek ki a csatornából, amelyek a szembe vagy a légutakba juthatnak!**

- Az elektródafogót bekapcsolás előtt helyezze el az adagoló csatornában!
- Kikapcsolás után hagyja kifutni a köszörűkorongot, mielőtt az elektródafogót eltávolítaná az adagoló csatornából.



**Indítás felfekvő elektródával!**

**Amennyiben a készülék felfekvő elektródával kerül indításra, az elektróda beakadhat és a csiszolókorong és a készülék károsodhat és személyi sérülések következhetnek be!**

- A készülék indításakor ne hagyja az elektródát a csiszolókorongon felfeküdni!
- A készülék bekapcsolása előtt ellenőrizze az elektróda pozícióját a nézőüvegen keresztül!



**Ha a W-elektrodát túl nagy erővel nyomja a gyémánttárcsához, akkor az a W-elektrodát túlmelegedését és felizzását okozhatja. A felizzott W-elektrodát nem használható, és a készülék meghibásodását okozhatja!**

- A W-elektrodát soha ne nyomja túl nagy erővel a gyémánttárcsához!
- Köszörülés közben a W-elektrodát egyenletesen forgassa!

## 5.1 Szállítás és előkészületek a hegesztéshez

### ⚠ VIGYÁZAT



**Balesetveszély az ellátóvezetékek miatt!**

**A szállítás közben a le nem választott ellátóvezetékek (hálózati vezeték, vezérlővezetékek stb.) veszélyeket, mint pl. a csatlakoztatott készülékek felborulása és személyi sérülések okozhatnak!**

- Válassza le az ellátóvezetékét a szállítás előtt!

### 5.1.1 Üzemeltetési körülmények



**A készülék károsodását okozhatja, ha a környezeti levegő a szokásosnál lényegesen több port, savakat, korrozív gázokat, ill. anyagokat tartalmaz.**

- **Meg kell akadályozni, hogy túl nagy füst, gőz, olajpára vagy köszörülésből származó por legyen a készülék környezetében!**
- **Meg kell akadályozni, hogy sótartalmú levegő (tengeri levegő) legyen a készülék környezetében!**



**A készülék nem megfelelő hűtése teljesítménycsökkenést okoz, és a gép károsodásához vezethet.**

- **Biztosítani kell az előírt környezeti feltételeket!**
- **A hűtőlevegő be- és kiáramlására szolgáló nyílásokat szabadon kell hagyni!**
- **A készülék körül minimum 0,5 m-es szabad távolságot kell tartani!**

## 5.1.1.1 Működés közben

**Környezeti levegő hőmérséklete:**

- -25 °C ÷ +40 °C között,

**relatív páratartalma:**

- max. 50% 40 °C-on
- max. 90% 20 °C-on

## 5.1.1.2 Szállítás és tárolás

**Zárt térben történő tárolás közben a környezeti levegő hőmérséklete:**

- -30 °C ÷ +70 °C

**Levegő relatív páratartalma**

- maximum 90% 20 °C-on

## 5.1.2 Előzetes beállítások

### VIGYÁZAT



**Komplett szerelés!**

**A készüléket csak akkor szabad használni, ha a ház összes rászzerelhető eleme fel van szerelve. A nem komplett készülék üzemeltetése károsodásokhoz és sérülésekhez vezethet.**

- Az üzemeltetés előtt ellenőrizze az összes alkatrész rögzített szerelését!

## 5.1.2.1 A csiszolófolyadék betöltése

 **Üzemeltetés csiszolófolyadék nélkül!**

**A készülék gyárilag nincs feltöltve csiszolófolyadékkal. A készüléket nem szabad csiszolófolyadék nélkül üzemeltetni!**

- **Töltse fel a csiszolófolyadékot az üzembe helyezés előtt!**

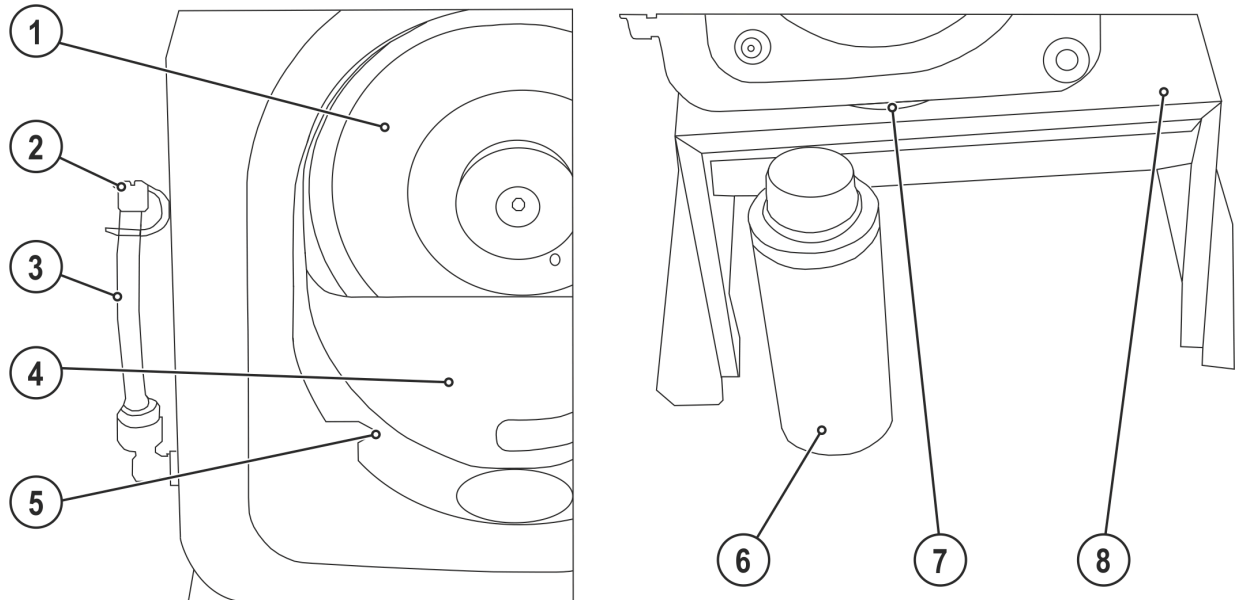

Ábra 5-1

Poz.	Jel	Leírás
1		Gyémánttárcsa
2		Zsírógomb dugó
3		Betöltőtömlő
4		Ellenőrző ablak
5		A helyes folyadékszint jelölése
6		Porgyűjtő tartály
7		Leeresztőmenet
8		Készülékasztal

- Csavarja le a zárócsavart a leeresztőmenetről.
- Csavarozza fel a porgyűjtő tartályt kézzel a leeresztőmenetre.
- Távolítsa el a betöltőtömlő zsírógomb dugóját.
- Helyezze a csiszoló folyadék tartályt betöltőcsonkkal a betöltőtömlőre.
- Töltsön után csiszolófolyadékot.
- Ügyeljen a helyes folyadékszint jelölésére a nézőüvegen (nem szabad túllépni)!

 **A készüléket nem szabad betöltött csiszolófolyadékkal szállítani!**

- **Eressze le a csiszolófolyadékot egy biztonságosan zárható tartályba!**

## 5.1.2.2 W-elektrod előkészítése köszörüléshez

A W-elektrodnak a befogószárban történő rögzítéséhez egy megfelelő átmérőjű szorítópatront kell használni.

### ⚠ VIGYÁZAT



**Nem megfelelő szorítópatron!**

Ha nem a köszörülni kívánt W-elektrod átmérőjéhez megfelelő szorítópatront használja, akkor az elektrod kicsúszhat a patronból, és ez a készülék meghibásodását vagy személyi sérülést okozhat.

- Csak eredeti szorítópatronokat használjon!
- Mindig a köszörülni kívánt W-elektrod átmérőjéhez megfelelő szorítópatront használjon!

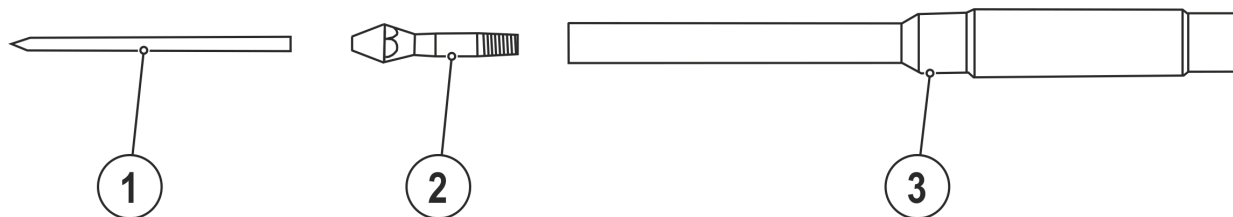

Ábra 5-2

Poz.	Jel	Leírás
1		W-elektrod
2		Szorítópatron
3		Elektrodafogó Alkalmazási terület: ötvözetlen- és gyengén ötvözött anyagok

- A W-elektrod átmérőjéhez megfelelő szorítópatront kiválasztani.
- W-elektrodot a szorítópatronba bedugni.
- Szorítópatront a befogószárbá becsavarni.

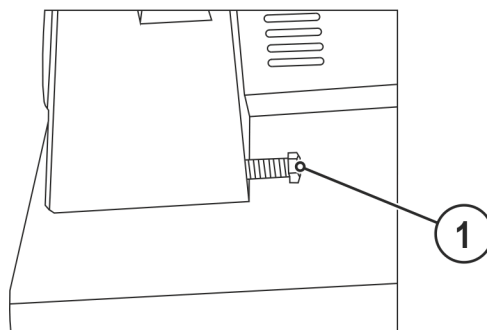

Ábra 5-3

Poz.	Jel	Leírás
1		Beállító sablon



### Beállító sablon

A W-elektrod köszörülésének mértékét a mélységhatároló hátoldalán található csavarral lehet beállítani.

- **Kicsavarás:** nagyobb mértékű köszörülés
- **Becsavarás:** kisebb mértékű köszörülés

### 5.1.2.3 A W-elektrod köszörülési szögének beállítása

A csiszolási szög beállítása a bevezetés mutatójele által történik. 7,5° és 90° között félfokokkénti beállítás lehetséges.

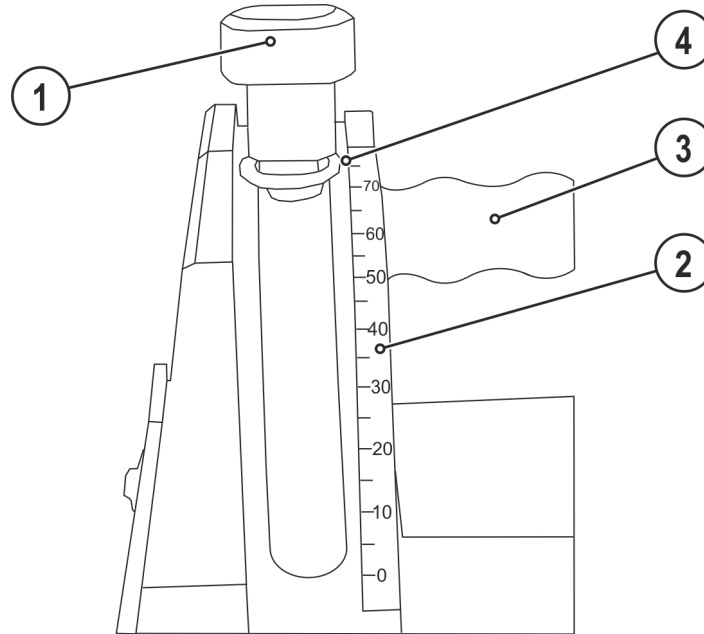

Ábra 5-4

Poz.	Jel	Leírás
1		Bevezetés
2		Skála köszörülési szög beállításához
3		Hordozófogantyú
4		Jelölés

- Oldja ki a recézett fejű csavart a bevezetésen.
- Állítsa a bevezetés jelölését a kívánt félszögre.
- Húzza meg kézzel a recézett fejű csavart.

## 5.2 W-elektrod köszörülése



**A meghibásodott csiszolókorong károsíthatja az elektrodát és az elektrodafogót.**

- **Soha ne használja a készüléket, ha a csiszolókorong károsodott.**
- **Csak eredeti csiszolókorongokat használjon.**

- Ellenőrizni, hogy a készülék KI-/BE-kapcsolója „0”-állásban legyen.
- Készüléket csatlakoztatni az elektromos hálózathoz.
- Az ellenőrző ablakon keresztül ellenőrizni, hogy a W-elektrod ne érjen hozzá a gyémánttárcsához.
- Készüléket bekapcsolni.
- A befogószárat lassan forgatva óvatosan betolni a hüvelybe úgy, hogy a W-elektrod hegye ne izzon fel. A folyamatot az ellenőrző ablakon keresztül nyomon követni.
- A befogószár enyhe nyomásával és egyenletes lassú forgatásával elvégezni a W-elektrod végének köszörülését.
- A köszörülés folyamata befejeződik, ha a befogószár eléri az ütközőt.
- A készüléket kikapcsolni, és megvárni, amíg a gyémánttárcsa megáll.
- Befogószárat a megvezető hüvelyből kihúzni.
- Befogószárat a mélységállító sablonba bedugni és balra elfordítva a W-elektrodot meglazítani.

## 6 Karbantartás és ápolás

### 6.1 Tisztítás

#### ⚠ FIGYELMEZTETÉS



**Hálózati feszültség!**

Tisztítás vagy ellenőrzés előtt az ellenőrizendő készülék minden hálózati és ellátóvezetékét le kell választani.

- Válasszon le minden hálózati és ellátóvezetékét.

#### ⚠ VIGYÁZAT



**Csiszolási por!**

A tisztításkor csiszolási por kerülhet a szemekbe. A csiszolófolyadék maradéka a felületi bőrsérüléseken keresztül a vérbe kerülhet.

- A tisztításkor viseljen védőszemüveget és védőkesztyűt!

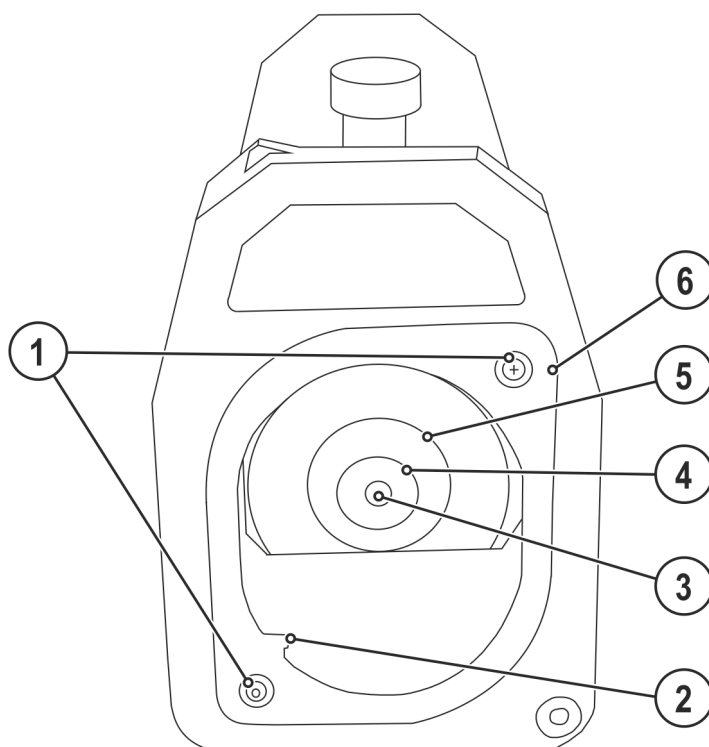

Ábra 6-1

Poz.	Jel	Leírás
1		Nézőüvegkeret csavarok
2		A helyes folyadékszint jelölése
3		Imbuszcsavar
4		Sárgaréz tárcsa
5		Gyémánttárcsa
6		Nézőüvegkeret

- Válassza le a csiszológépet a hálózatról.
- Eressze le a csiszolófolyadékot egy megfelelő tartályba.
- Szerelje le a porgyűjtő tartályt.
- Távolítsa el a nézőüvegkeret csavarjait.
- Távolítsa el a nézőüveget és a nézőüvegkeretet.
- Tisztítsa meg a csiszolókamrát tiszta vízzel.
- Eressze le a tisztítóvizet egy alkalmas tartályba és ártalmatlanítsa a vonatkozó előírásoknak megfelelően.
- Rögzítse ismét a nézőüveget és a nézőüvegkeretet a csavarok segítségével.
- Ügyeljen a tömítőgyűrűk megfelelő felfekvésére a ház és a nézőüveg között.

## **6.2 Gyémánttárcsa cseréje**

- Válassza le a csiszológépet a hálózatról.
- Eressze le a csiszolófolyadékot egy megfelelő tartályba.
- Távolítsa el a nézőüveget és a nézőüvegkeretet.
- Távolítsa el az imbuszcsavart (balmenetes) a csiszolókorong közepén.
- Távolítsa el a réztárcsát.
- Cserélje ki a csiszolókorongot.
- Rögzítse a réztárcsát ismét az imbuszcsavarral.
- Rögzítse ismét a nézőüveget és a nézőüvegkeretet.
- Töltse fel ismét a csiszolófolyadékot.
- Ügyeljen a tömítőgyűrűk megfelelő felfekvésére a ház és a nézőüveg között.

**7 Műszaki adatok****7.1 TGM 40230 Porta 230V 50Hz**

Hálózati kábel hossza	2 m
Teljesítmény	380 W
Hálózati csatlakozás (EN 50144)	230 V, 50 / 60 Hz
Fordulatszám	8500 1/perc
Gyémántkorong átmérő	40 mm
Csiszolási sebesség	44 m/mp
Csiszolási szög beállítás	7,5 ° - 90 °
Csiszolófolyadék felvevő kapacitás	250 ml
Tömeg	9,3 kg
Alkalmazott harmonizált szabványok	EN 61029
Biztonsági jelölés	<b>CE</b>



## 8 Kiegészítők

### 8.1 Kopó alkatrészek



**Nem eredeti pótalkatrészek, mint csiszolókorongok és csiszolókoncentrátum használata esetén a készülék élettartama csökken és a garancia elveszik. Csak eredeti pótalkatrészeket használjon!**

Típus	Megnevezés	Cikkszám
COL Porta/Handy Ø 0.8 mm	Szorítófogó EWM elektródacsiszoló készülékekhez	098-003696-00000
COL Porta/Handy Ø 1.0 mm	Szorítófogó EWM elektródacsiszoló készülékekhez	098-003697-00000
COL Porta/Handy Ø 1.2 mm	Szorítófogó EWM elektródacsiszoló készülékekhez	098-003698-00000
COL Porta/Handy Ø 1.6 mm	Szorítófogó EWM elektródacsiszoló készülékekhez	098-003674-00000
COL Porta/Handy Ø 2.0 mm	Szorítófogó EWM elektródacsiszoló készülékekhez	098-003675-00000
COL Porta/Handy Ø 2.4 mm	Szorítófogó EWM elektródacsiszoló készülékekhez	098-003676-00000
COL Porta/Handy Ø 3.2 mm	Szorítófogó EWM elektródacsiszoló készülékekhez	098-003677-00000
COL Porta/Handy Ø 4.0 mm	Szorítófogó EWM elektródacsiszoló készülékekhez	098-003678-00000
Gyémánt csiszolókorong	Csiszolókorong	098-003695-00000
Csiszolókoncentrátum 250 ml	Csiszolókoncentrátum	098-003699-00000

## 9 A melléklet

### 9.1 EWM-vállalatcsoport áttekintése

#### Headquarters

##### EWM AG

Dr. Günter-Henle-Straße 8  
56271 Mündersbach · Germany  
Tel: +49 2680 181-0 · Fax: -244  
www.ewm-group.com · info@ewm-group.com

#### Technology centre

##### EWM AG

Forststraße 7-13  
56271 Mündersbach · Germany  
Tel: +49 2680 181-0 · Fax: -144  
www.ewm-group.com · info@ewm-group.com

#### Production, Sales and Service

##### EWM AG

Dr. Günter-Henle-Straße 8  
56271 Mündersbach · Germany  
Tel: +49 2680 181-0 · Fax: -244  
www.ewm-group.com · info@ewm-group.com

EWM HIGH TECHNOLOGY (Kunshan) Ltd.  
10 Yuanshan Road, Kunshan · New & Hi-tech Industry Development Zone  
Kunshan City · Jiangsu · Post code 215300 · People's Republic of China  
Tel: +86 512 57867-188 · Fax: -182  
www.ewm.cn · info@ewm.cn · info@ewm-group.cn

##### EWM HIGHTEC WELDING s.r.o.

9. května 718 / 31  
407 53 Jiríkov · Czech Republic  
Tel.: +420 412 358-551 · Fax: -504  
www.ewm-jirikov.cz · info@ewm-jirikov.cz

#### Sales and Service Germany

##### EWM AG

Sales and Technology Centre  
Grünauer Fenn 4  
14712 Rathenow · Tel: +49 3385 49402-0 · Fax: -20  
www.ewm-rathenow.de · info@ewm-rathenow.de

##### EWM AG

Rudolf-Winkel-Straße 7-9  
37079 Göttingen · Tel: +49 551-3070713-0 · Fax: -20  
www.ewm-goettingen.de · info@ewm-goettingen.de

##### EWM AG

Dieselstraße 9b  
50259 Pulheim · Tel: +49 2238-46466-0 · Fax: -14  
www.ewm-pulheim.de · info@ewm-pulheim.de

##### EWM AG

August-Horch-Straße 13a  
56070 Koblenz · Tel: +49 261 963754-0 · Fax: -10  
www.ewm-koblenz.de · info@ewm-koblenz.de

##### EWM AG

Eiserfelder Straße 300  
57080 Siegen · Tel: +49 271 3878103-0 · Fax: -9  
www.ewm-siegen.de · info@ewm-siegen.de

##### EWM HIGHTEC WELDING GmbH

Centre Technology and mechanisation  
Daimlerstr. 4-6  
69469 Weinheim · Tel: +49 6201 84557-0 · Fax: -20  
www.ewm-mechanisierung.de · info@ewm-weinheim.de

##### EWM AG

Munich Regional Branch  
Gadastraße 18a  
85232 Bergkirchen · Tel: +49 8142 284584-0 · Fax: -9  
www.ewm-muenchen.de · info@ewm-muenchen.de

##### EWM Schweißtechnik Handels GmbH

Karlsdorfer Straße 43  
88069 Tettngang · Tel: +49 7542 97998-0 · Fax: -29  
www.ewm-tettngang.de · info@ewm-tettngang.de

##### EWM Schweißtechnik Handels GmbH

Heinkelstraße 8  
89231 Neu-Ulm · Tel: +49 731 7047939-0 · Fax: -15  
www.ewm-neu-ulm.de · info@ewm-neu-ulm.de

#### Sales and Service International

EWM HIGH TECHNOLOGY (Kunshan) Ltd.  
10 Yuanshan Road, Kunshan · New & Hi-tech Industry Development Zone  
Kunshan City · Jiangsu · Post code 215300 · People's Republic of China  
Tel: +86 512 57867-188 · Fax: -182  
www.ewm.cn · info@ewm.cn · info@ewm-group.cn

##### EWM HIGHTEC WELDING GmbH

Wiesenstraße 27b  
4812 Pinsdorf · Austria · Tel: +43 7612 778 02-0 · Fax: -20  
www.ewm-austria.at · info@ewm-austria.at

##### EWM KAYNAK SISTEMLERİ TIC. LTD.STİ.

İkitelli OSB Mah. · Marmara Sanayi Sitesi P Blok Apt. No: 44  
Küçükçekmece / Istanbul Turkey  
Tel.: +90 212 494 32 19  
www.ewm.com.tr · turkey@ewm-group.com

##### EWM HIGHTEC WELDING UK Ltd.

Unit 2B Coopies Way · Coopies Lane Industrial Estate  
Morpeth · Northumberland · NE61 6JN · Great Britain  
Tel: +44 1670 505875 · Fax: -514305  
www.ewm-morpeth.co.uk · info@ewm-morpeth.co.uk

##### EWM HIGHTEC WELDING Sales s.r.o. / Prodejní a poradenské centrum

Tyršova 2106  
256 01 Benešov u Prahy · Czech Republic  
Tel: +420 317 729-517 · Fax: -712  
www.ewm-benesov.cz · info@ewm-benesov.cz

