

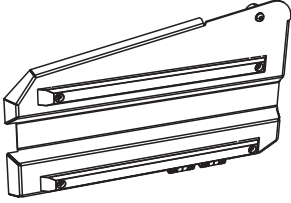

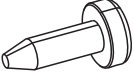
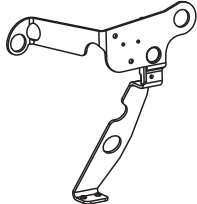
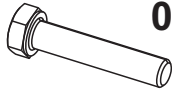
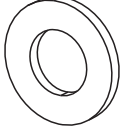

ON TCC drive 4X (092-002835-00000)

Nachrüstset: Set bestehend aus Kranaufhängung und Schutzblech, für den Einsatz des drive 4X in Seitenlage
Retrofit option: Set comprised of crane suspension bracket and protective plate, for use of the drive 4X in lateral

 092-019380-00000 1 x	 094-015135-00000 1 x
 094-020284-00001 1 x	 064-000677-00000 2 x
	 064-000582-00000 2x
	 064-000594-00000 2 x

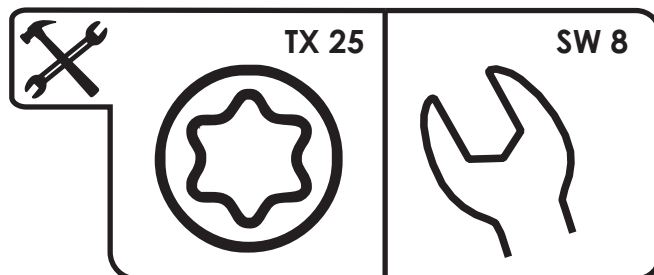
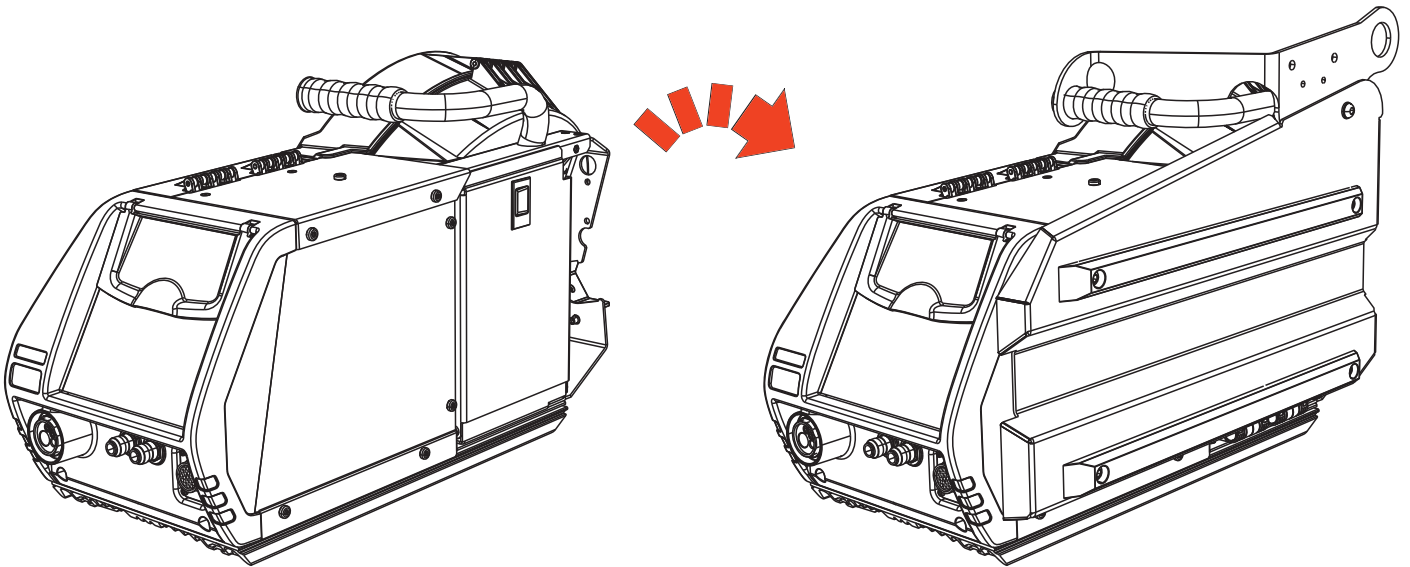



ON TCC drive 4X (092-002835-00000)

Nachrüstset: Set bestehend aus Kranaufhängung und Schutzblech, für den Einsatz des drive 4X in Seitenlage
Retrofit option: Set comprised of crane suspension bracket and protective plate, for use of the drive 4X in lateral

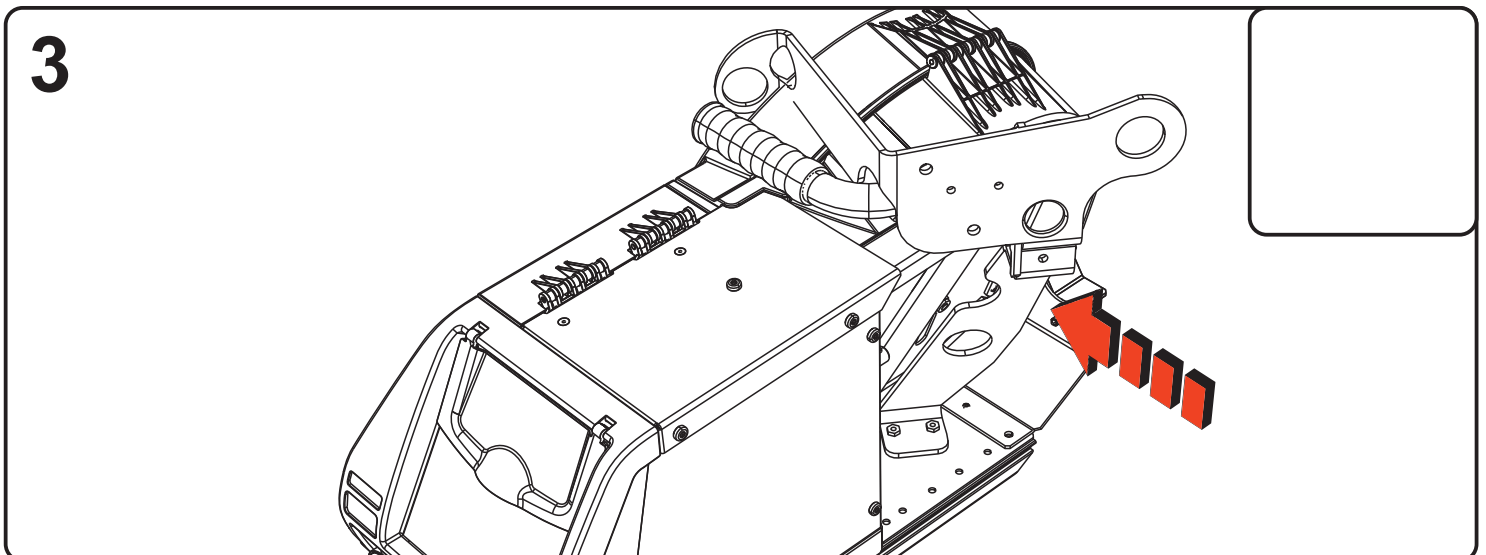
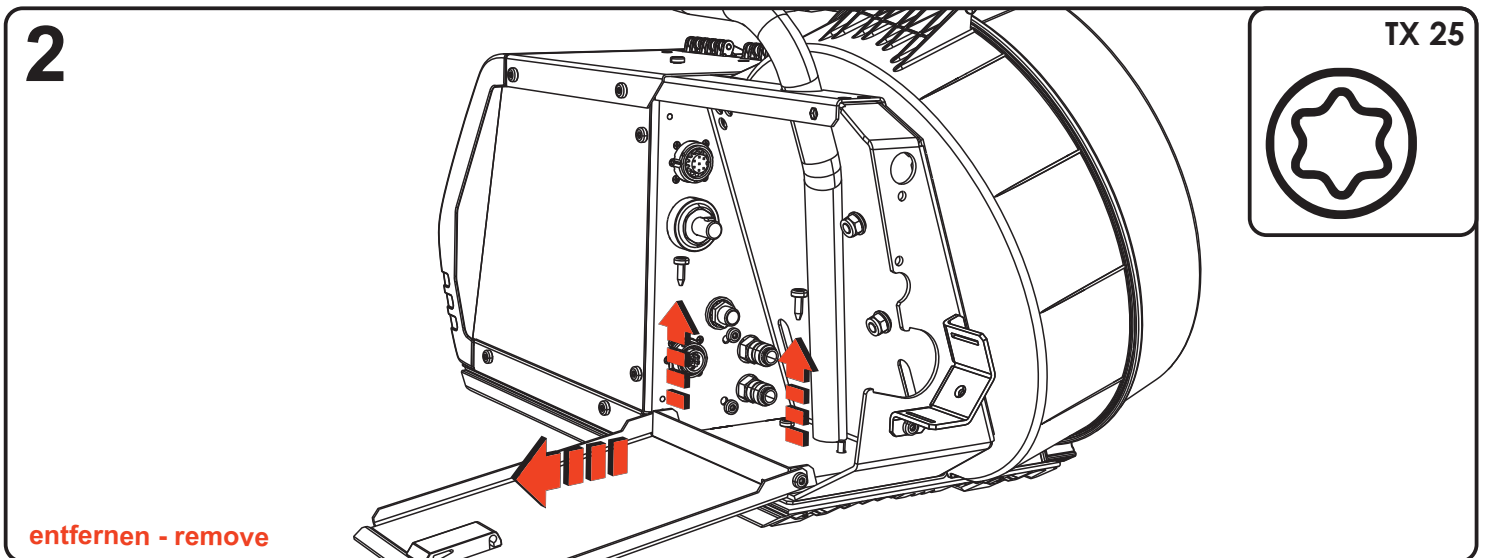
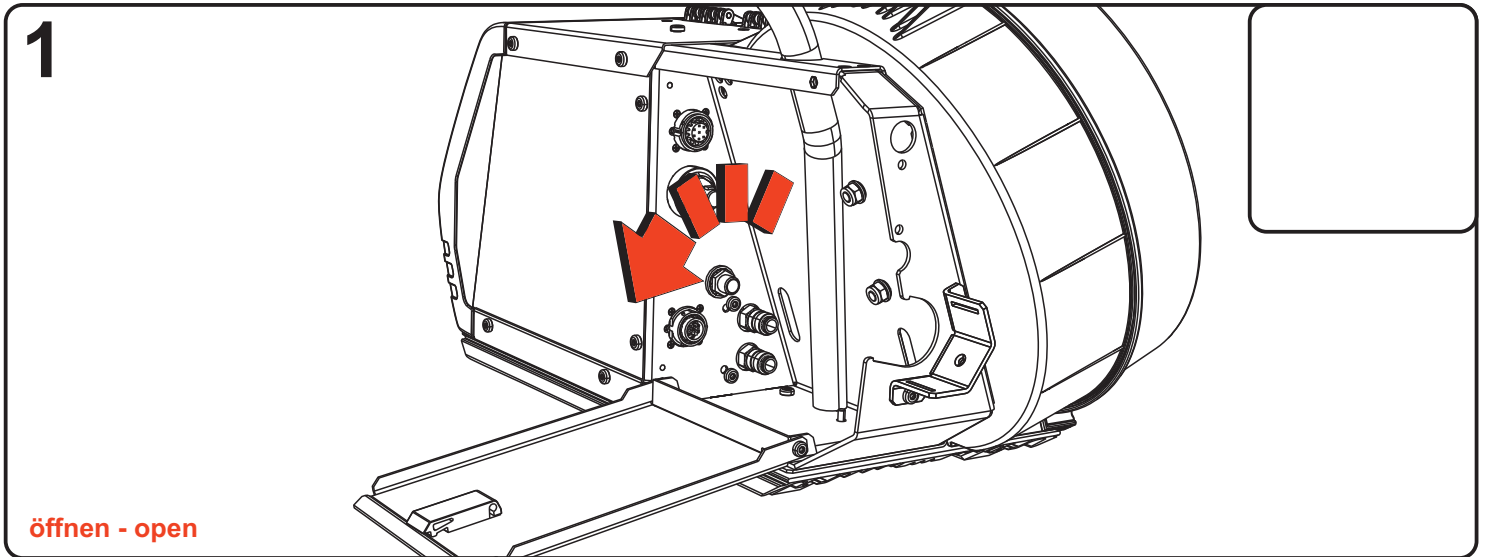



ON TCC drive 4X (092-002835-00000)

Nachrüstset: Set bestehend aus Kranaufhängung und Schutzblech, für den Einsatz des drive 4X in Seitenlage
Retrofit option: Set comprised of crane suspension bracket and protective plate, for use of the drive 4X in lateral

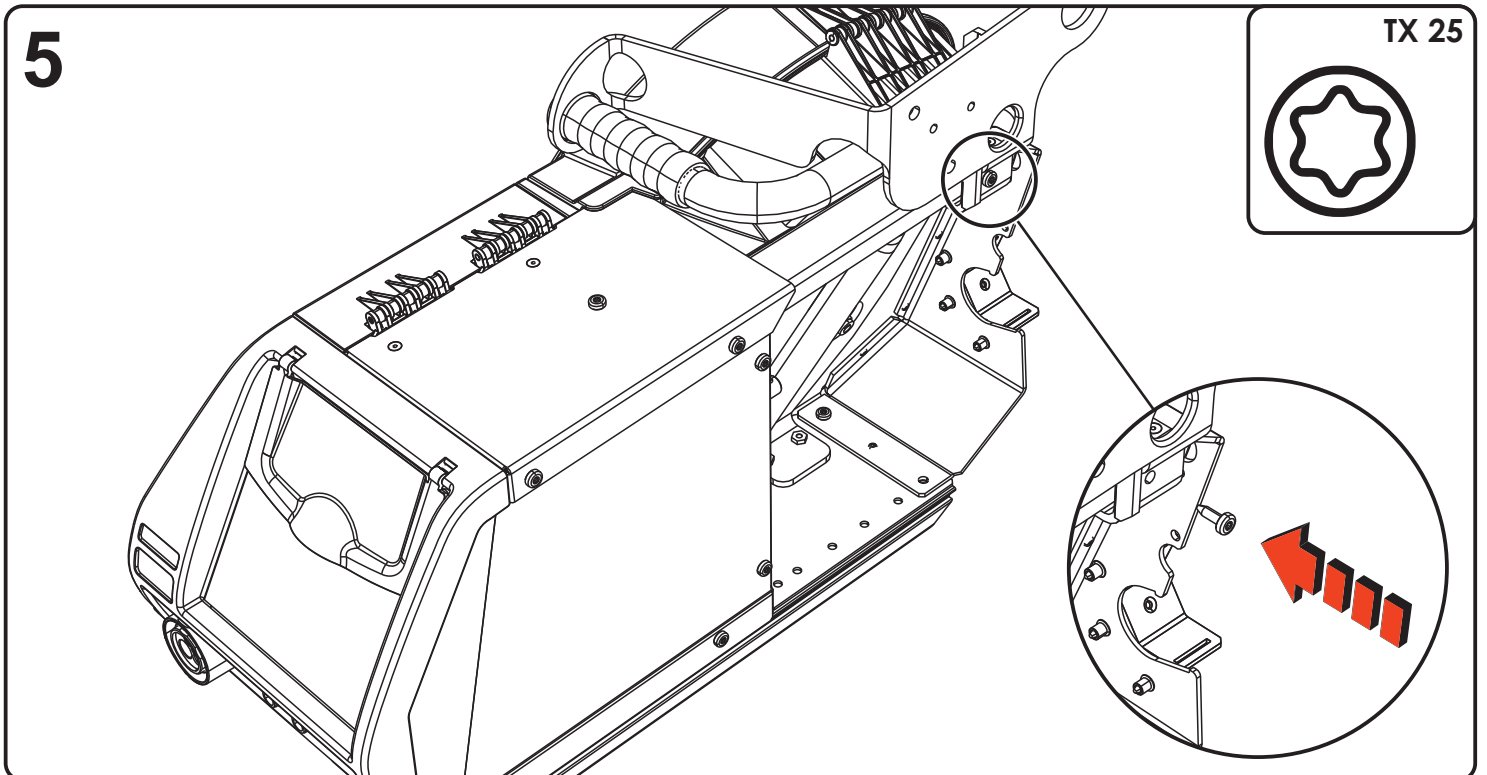
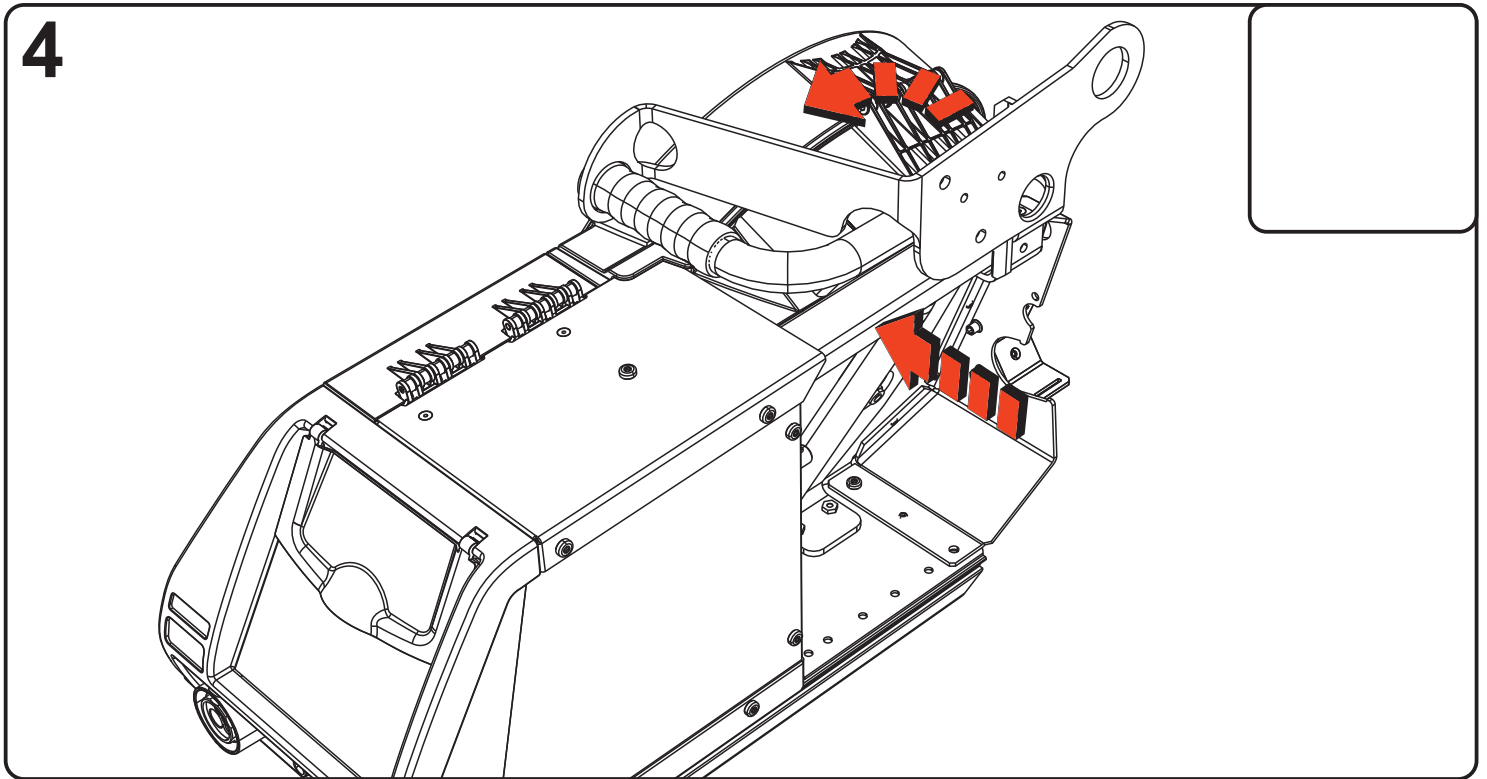



ON TCC drive 4X (092-002835-00000)

Nachrüstset: Set bestehend aus Kranaufhängung und Schutzblech, für den Einsatz des drive 4X in Seitenlage
Retrofit option: Set comprised of crane suspension bracket and protective plate, for use of the drive 4X in lateral

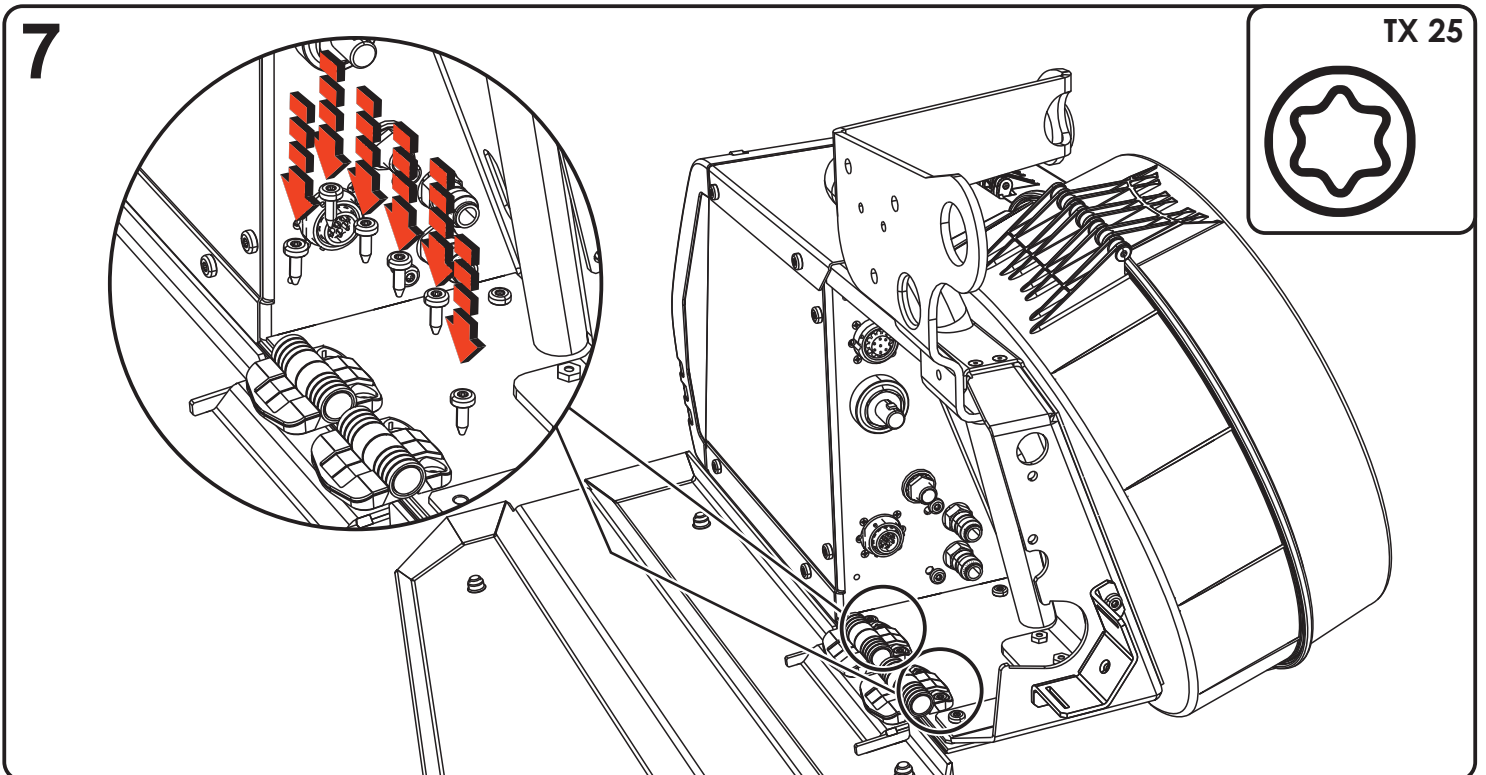
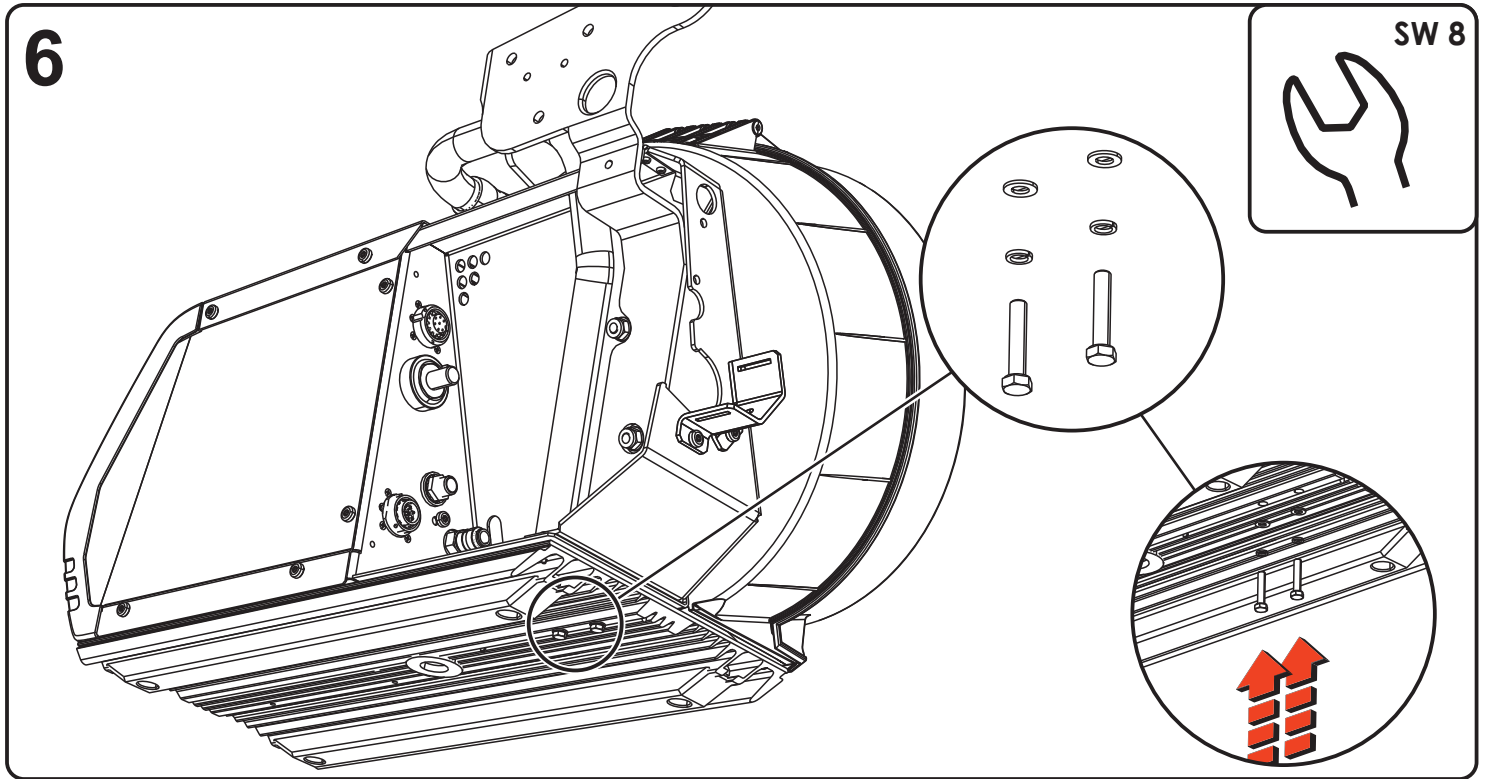



ON TCC drive 4X (092-002835-00000)

Nachrüstset: Set bestehend aus Kranaufhängung und Schutzblech, für den Einsatz des drive 4X in Seitenlage
Retrofit option: Set comprised of crane suspension bracket and protective plate, for use of the drive 4X in lateral

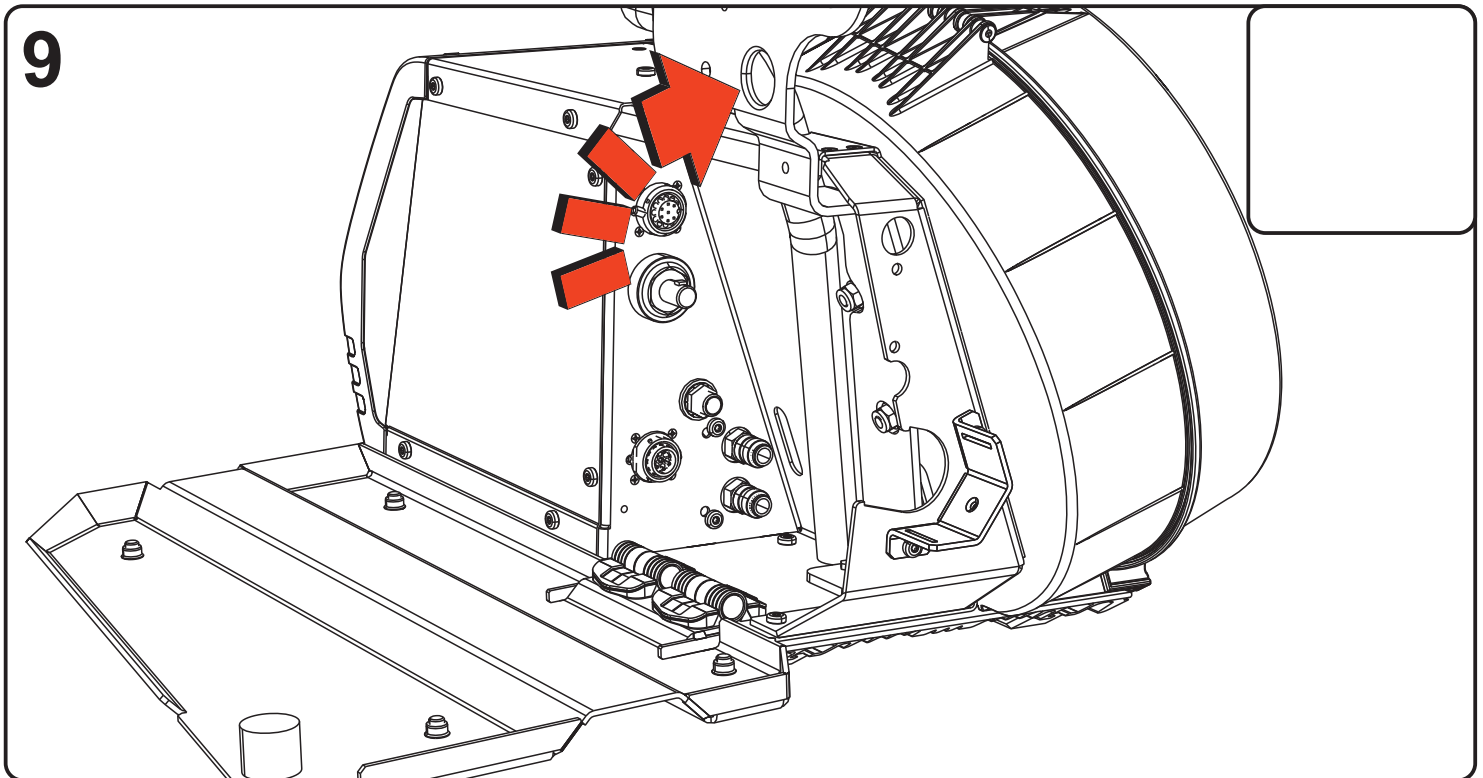
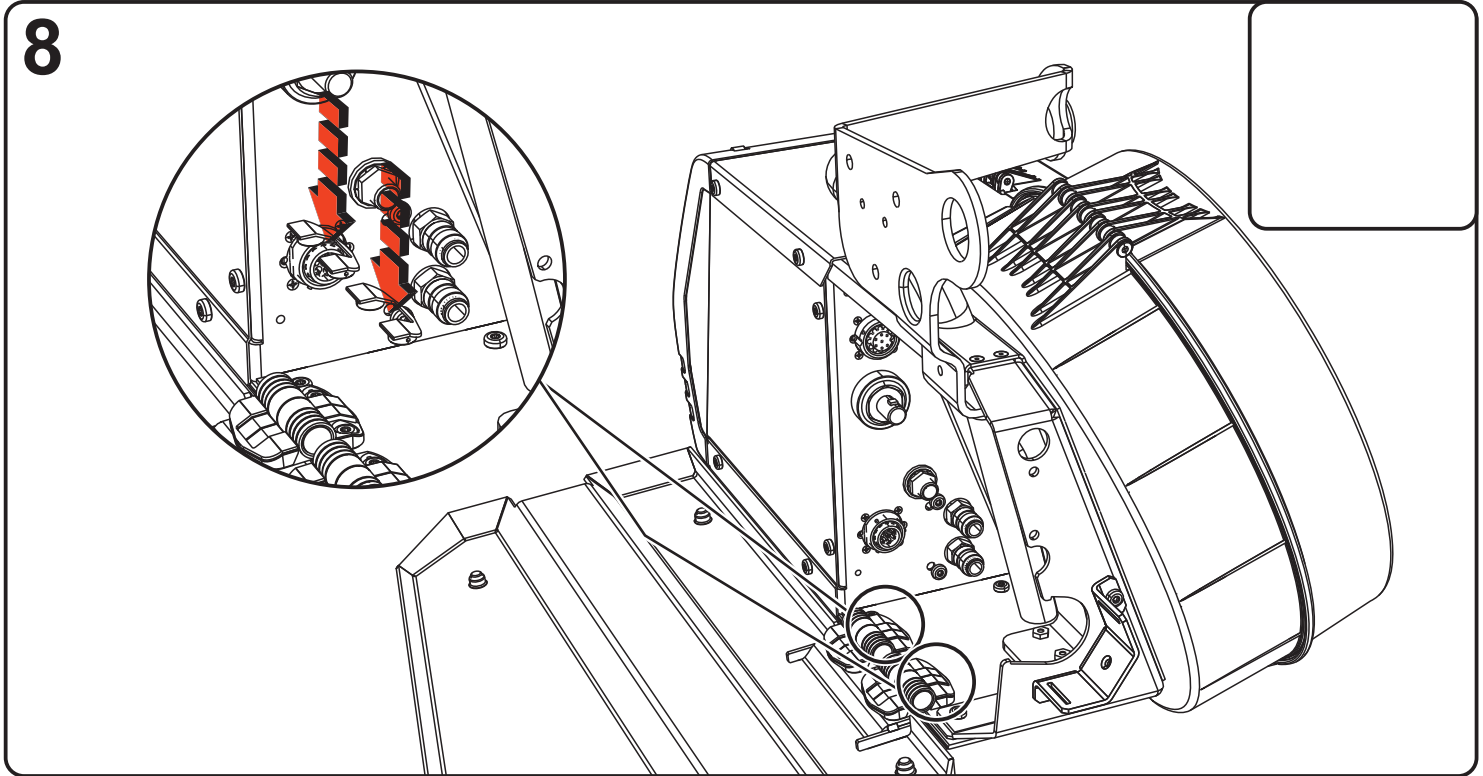



ON TCC drive 4X (092-002835-00000)

Nachrüstset: Set bestehend aus Kranaufhängung und Schutzblech, für den Einsatz des drive 4X in Seitenlage
Retrofit option: Set comprised of crane suspension bracket and protective plate, for use of the drive 4X in lateral

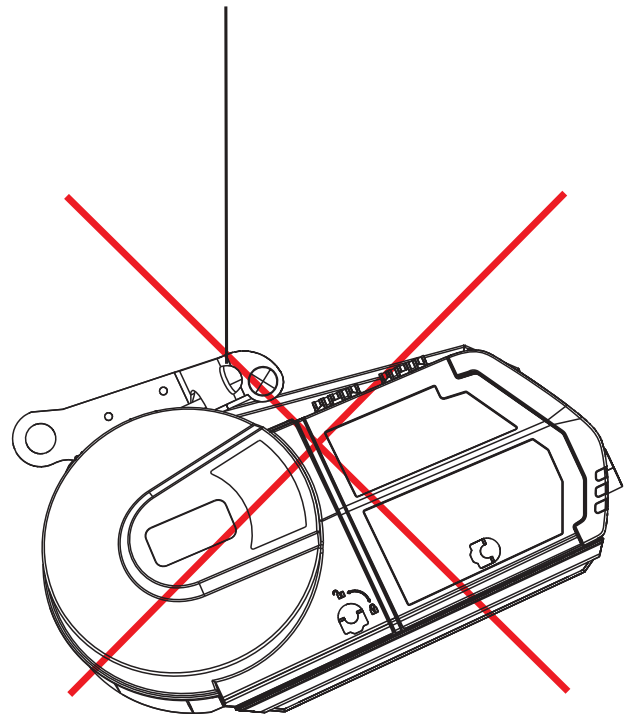
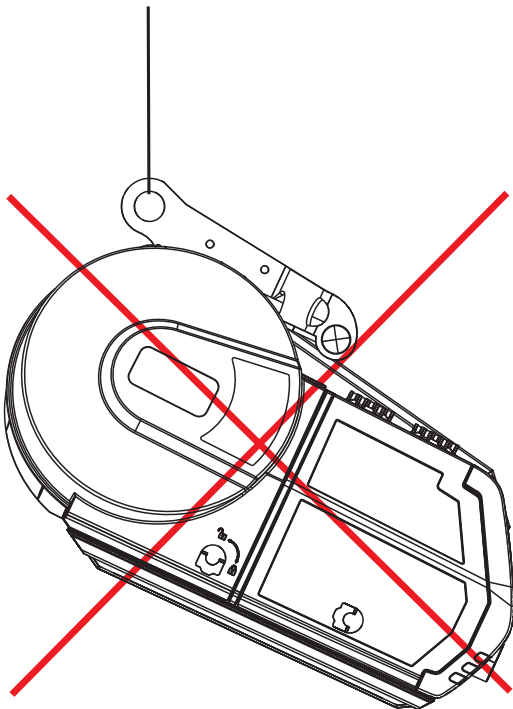
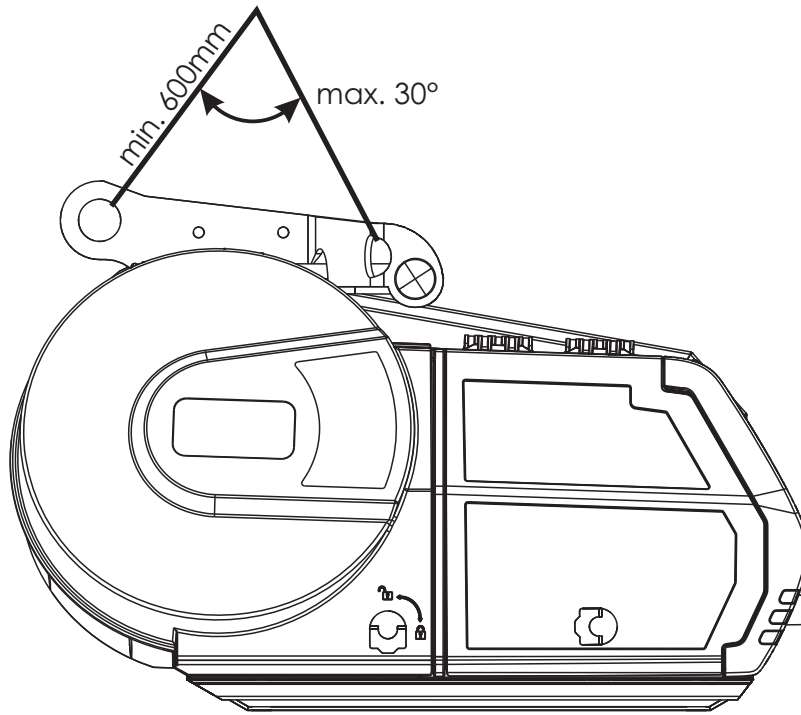

D

WARNING

 **Gefahren durch nicht durchgeführte Endkontrolle!**
Von nicht korrekt befestigten und sich lösenden Teilen können Gefahren ausgehen.

- Alle mechanischen Verbindungen auf korrekte Installation prüfen!
- Endkontrolle durchführen!
- Funktionstest durchführen!

Vorsicht

 **Betriebsanleitung lesen!**
Die Betriebsanleitung führt in den sicheren Umgang mit den Produkten ein.

- Betriebsanleitungen sämtlicher Systemkomponenten lesen!
- Unfallverhütungsvorschriften beachten!
- Länderspezifische Bestimmungen beachten!
- Gegebenenfalls durch Unterschrift bestätigen lassen.

HINWEIS

 **Wenden Sie sich bei Fragen zu Installation, Inbetriebnahme, Betrieb, Besonderheiten am Einsatzort sowie dem Einsatzzweck an Ihren Vertriebspartner oder an unseren Kundenservice unter +49 2680 181-0.**
Eine Liste der autorisierten Vertriebspartner finden Sie unter www.ewm-group.com.

- Diese Anleitung den Geräteunterlagen beilegen!
- Bei Ersatzteilbestellung unbedingt Artikelnummer und Seriennummer des Gerätes angeben!

I

AVVERTENZA

 **Pericolo in caso di mancata esecuzione del controllo finale!**
Gli elementi non fissati correttamente o le parti a rischio di distacco possono comportare dei pericoli.

- Verificare la corretta installazione di tutti i collegamenti meccanici!
- Eseguire il controllo finale!
- Eseguire il test di funzionalità!

ATTENZIONE

 **Leggere il manuale d'uso!**
Il manuale d'uso fornisce istruzioni per un impiego sicuro del prodotto.

- Leggere i manuali d'uso di tutti i componenti di sistema!
- Osservare le norme antinfortunistiche!
- Osservare le disposizioni nazionali!
- Si consiglia di confermare questo punto tramite una firma.

AVVERTENZA

 **In caso di domande riguardanti l'installazione, la messa in funzione, il funzionamento, particolarità nell'ambiente di utilizzo o finalità di utilizzo, rivolgersi al proprio partner di distribuzione o al nostro servizio clienti al numero +49 2680 181-0.**
È possibile trovare un elenco dei nostri partner di distribuzione autorizzati al sito www.ewm-group.com.

- Conservare le istruzioni insieme ai documenti relativi agli apparecchi.
- Quando si ordinano parti di ricambio, specificare sempre il codice articolo e di serie dell'apparecchio.

GB

WARNING

 **Danger due to failure to carry out the final inspection!**
Parts that are incorrectly fitted or that become loose are a source of danger.

- Check all mechanical connections to ensure that they are fitted correctly!
- Carry out the final inspection!
- Carry out the functional test!

CAUTION

 **Read the operating instructions!**
The operating instructions provide an introduction to the safe use of the products.

- Read the operating instructions for all system components!
- Observe accident prevention regulations!
- Observe all local regulations!
- Confirm with a signature where appropriate.

NOTE

 **In the event of queries on installation, commissioning, operation or special conditions at the installation site, or on usage, please contact your sales partner or our customer service department on +49 2680 181-0.**
A list of authorised sales partners can be found at www.ewm-group.com.

- Keep the conversion instructions with the machine documentation!
- When ordering spare parts, ensure that the item number and serial number of the machine are quoted!

E

ADVERTENCIA

 **Peligro en caso de que no se haya realizado un control final.**
Piezas que no han sido fijadas correctamente y que se pueden soltar fácilmente pueden conllevar un peligro.

- Comprobar que todas las uniones mecánicas estén instaladas correctamente.
- Realizar un control final.
- Realizar una prueba de funcionamiento.

ATENCIÓN

 **¡Lea el manual de instrucciones!**
El manual de instrucciones le informa sobre el uso seguro de los productos.

- ¡Lea el manual de instrucciones de todos los componentes del sistema!
- ¡Tenga en cuenta las medidas de prevención de accidentes!
- ¡Tenga en cuenta las disposiciones específicas de cada país!
- Dado el caso, será necesaria una confirmación por medio de firma.

NOTA

 **Para cualquier consulta relacionada con la instalación, con la puesta en marcha, el funcionamiento, con las particularidades del lugar de la instalación o con la finalidad de uso del equipo, diríjase a su distribuidor o a nuestro servicio técnico, con el que puede ponerse en contacto llamando al +49 2680 181-0.**
En la página www.ewm-group.com, encontrará una lista de los distribuidores autorizados.

- ¡Adjunte este manual a la documentación del aparato!
- ¡Al pedir piezas de recambio, indique siempre el número de artículo y de serie del aparato!

F

AVERTISSEMENT

 **Tout contrôle final non conforme peut représenter un danger !**
Des dangers peuvent survenir en cas de pièces mal fixées ou desserrées.

- Vérifier la bonne installation de tous les raccords mécaniques !
- Procéder au contrôle final !
- Procéder à un test fonctionnel !

ATTENTION

 **Lire la notice d'utilisation !**
La notice d'utilisation a pour objet de présenter l'utilisation des produits en toute sécurité.

- Lire les notices d'utilisation de tous les composants du système !
- Les mesures préventives contre les accidents doivent impérativement être observées.
- Respecter les spécifications en vigueur dans chaque pays !
- Confirmer au besoin par une signature.

CONSIGNE

 **Pour toute question concernant l'installation, la mise en service, le fonctionnement, les particularités liées au site ou aux fins d'utilisation, veuillez vous adresser à votre distributeur ou à notre service clientèle au +49 2680 181-0.**
Vous trouverez la liste des distributeurs agréés sur notre site Internet www.ewm-group.com.

- Joignez cette notice à la documentation du poste !
- Pour toutes les commandes de pièces de rechange, indiquez impérativement le numéro d'article et le numéro de série du poste de soudage !

NL

WAARSCHUWING

 **Gevaar door niet uitgevoerde eindcontrole!**
Er kunnen gevaren ontstaan door niet correct bevestigde delen en delen die los raken.

- De correcte installatie van alle mechanische verbindingen controleren!
- Eindcontrole uitvoeren!
- Functietest uitvoeren!

VOORZICHTIG

 **Lees de bedieningshandleiding!**
De bedieningshandleiding biedt u een inleiding tot een veilige omgang met het product.

- Lees de bedieningshandleidingen van alle systeemcomponenten!
- Neem de voorschriften ter voorkoming van ongevallen in acht!
- Neem de landelijk geldende voorschriften in acht!
- Eventueel door ondertekening te bevestigen.

INSTRUCTIE

 **Neem bij vragen over de installatie, inbedrijfstelling, het gebruik, de werkomstandigheden op de inzetlocatie en het gebruiksdoelende contact op met uw dealer of met onze klantenservice via het nummer +49 2680 181-0.**
Een lijst met bevoegde dealers vindt u op www.ewm-group.com.

- Deze handleiding aan de apparaatdocumentatie toevoegen!
- Bij de bestelling van vervangingsonderdelen dient men het artikel- en serienummer van het apparaat te vermelden!

S

VARNING



Faror pga. ej genomförd slutkontroll!

Faror kan utgå från delar som inte är ordentligt fastsatta och lossnar.

- Kontrollera att alla mekaniska förbindningar är korrekt installerade!
- Genomför en slutkontroll!
- Genomför ett funktionstest!

OBSERVERA



Läs bruksanvisningen!

Bruksanvisningen informerar om säker användning av produkterna.

- Läs bruksanvisningarna för samtliga systemkomponenter!
- Följ arbetarskyddsföreskrifterna!
- Iaktta nationella bestämmelser!
- Begär eventuellt en underskriven bekräftelse.

ANVISNING



Vänd er vid frågor angående installation, idrifttagning, användning, speciella omständigheter på användningsplatsen samt ändamålsenlig användning till er återförsäljare eller vår kundservice under +49 2680 181-0.

En lista över auktoriserade försäljningspartner finns under www.ewm-group.com.

- Bifoga denna anvisning till aggregatunderlagen!
- Ange ovillkorligen aggregatets artikel- och serienummer vid beställning av reservdelar!

CZ

VÝSTRAHA



Nebezpečí v důsledku neprovedení závěrečné kontroly!

Nesprávně upevněné a uvolněné součásti mohou být zdrojem nebezpečí.

- Zkontrolujte správnou instalaci všech mechanických spojů!
- Proveďte závěrečnou kontrolu!
- Proveďte kontrolu funkčnosti!

POZOR



Přečtěte si návod k obsluze!

Návod k obsluze vás seznámí s bezpečným zacházením s výrobky.

- Přečtěte si návod k obsluze všech součástí systému!
- Dodržujte předpisy pro úrazovou prevenci!
- Dodržujte ustanovení specifická pro vaši zemi!
- V případě potřeby vyžádejte potvrzení podpisem.

UPOZORNĚNÍ



S otázkami k instalaci, uvedení do provozu, provozu a specifikům v místě a účelu použití se obračtejte na vašeho prodejce nebo na náš zákaznický servis na číslo +49 2680 181-0.

Seznam autorizovaných prodejců najdete na adrese www.ewm-group.com.

- Tento návod přiložit k dokumentaci přístroje!
- V objednávce náhradních dílů uveďte bezpodmínečně číslo výrobku a sériové číslo přístroje!

PL

OSTRZEŻENIE



Zagrożenia z powodu nieprzeprowadzonej kontroli końcowej!

Nieprawidłowo zamocowane i luzujące się części mogą powodować zagrożenia.

- Wszystkie mechaniczne połączenia sprawdzić pod kątem prawidłowej instalacji!
- Przeprowadzić kontrolę końcową!
- Przeprowadzić test działania!

OSTROŻNIE



Przeczytać instrukcję obsługi!

Przestrzeganie instrukcji obsługi pozwala na bezpieczną pracę z urządzeniem naszych produktów.

- Przeczytać instrukcję obsługi wszystkich komponentów systemu!
- Przestrzegać przepisów o zapobieganiu nieszczęśliwym wypadkom!
- Przestrzegać przepisów obowiązujących w danym kraju!
- W razie potrzeby postawić wymóg złożenia własnoręcznego podpisu.

WSKAZÓWKA



W przypadku pytań dotyczących instalacji, uruchomienia, eksploatacji, warunków użytkowania na miejscu oraz zastosowania prosimy o kontakt z dystrybutorem lub naszym serwisem klienta pod numerem telefonu +49 2680 181-0.

Listę autoryzowanych dystrybutorów zamieszczono pod adresem www.ewm-group.com.

- Niniejszą instrukcję dołączyć do dokumentacji urządzenia!
- Składając zamówienie na części zamienne należy koniecznie podać numer katalogowy oraz numer seryjny urządzenia!

TR

UYARI



Gerçekleştirilmeyen son kontrol sonucu tehlikeler!

Doğru tespit edilmeden ve çözülen parçalardan dolayı tehlike meydana gelebilir.

- Tüm mekanik bağlantıların doğru oluşturulup oluşturulmadığını kontrol edin!
- Son kontrolü gerçekleştirin!
- Fonksiyon testi gerçekleştirin!

DİKKAT



Kullanım kılavuzunu okuyun!

Kullanım kılavuzu ürünlerin güvenli kullanımı konusunda bilgi verir.

- Tüm sistem bileşenlerinin kullanım kılavuzunu okuyun!
- Kaza önleme talimatlarını dikkate alın!
- Ükelere özel şartları dikkate alın!
- Gerekirse imza yoluyla onaylatın.

AÇIKLAMA



Kurulum, ilk çalıştırma, çalıştırma, kullanım alanındaki özellikler ve kullanım amacı ile ilgili sorularınız varsa yetkili satıcınıza ya da +49 2680 181-0 numaralı telefonda müşteri hizmetlerimize başvurun.

Yetkili satıcıların listesini www.ewm-group.com sitesinde bulabilirsiniz.

- Bu kılavuzu cihaz evraklarına ekleyin!
- Yedek parça siparişinde mutlaka cihazın ürün numarasını ve seri numarasını belirtin!

RU

ВНИМАНИЕ



Опасность вследствие отказа от конечного контроля!

От неправильно закрепленных и отсоединившихся деталей может исходить опасность.

- Все механические соединения проверять на правильность установки!
- Проводить конечный контроль!
- Проводить тест функционирования!

ОСТОРОЖНО



Прочтите инструкцию по эксплуатации!

Инструкция по эксплуатации содержит сведения о том, как обезопасить себя при использовании изделия.

- Читайте инструкции по эксплуатации всех компонентов системы!
- Выполняйте мероприятия по технике безопасности!
- Соблюдайте национальные предписания!
- При необходимости следует подтвердить соблюдение данных положений подписью.

УКАЗАНИЕ



При наличии вопросов относительно монтажа, ввода в эксплуатацию, режима работы, особенностей места использования, а также целей применения обращайтесь к вашему торговому партнеру или в наш отдел поддержки заказчиков по тел.: +49 2680 181 -0.

Перечень авторизованных торговых партнеров находится по адресу: www.ewm-group.com.

- Данное руководство прилагается к документации на аппарат!
- При заказе запасных частей обязательно указывайте номер артикула и серийный номер аппарата!

FI

VAROITUS



Suorittamattoman lopputarkastuksen aiheuttamat vaarat!

Väärin kiinnitetyt ja irtoavat osat voivat aiheuttaa vaaroja.

- Tarkasta kaikkien mekaanisten liitosten oikea asennus!
- Suorita lopputarkastus!
- Suorita toimintatesti!

HUOMIO



Lue käyttöohje kokonaan läpi!

Käyttöohjeen tarkoituksena on opastaa käyttäjää käyttämään laitteita turvallisesti.

- Lue järjestelmän jokaisen osan käyttöohjeet!
- Noudata tapaturmatorjuntaa koskevia määräyksiä!
- Noudata maakohtaisia määräyksiä!
- Vahvistuta tarvittaessa allekirjoituksella.

HUOMIO



Jos sinulla on laitteen asennukseen, käyttöönottoon, käyttöön, käyttötarkoitukseen tai sijoitustilaan liittyviä kysymyksiä, ota yhteyttä laitteen jälleenmyyjään tai asiakaspalveluumme numeroon +49 2680 181-0.

Valtuutettujen jälleenmyyjien luettelo on osoitteessa www.ewm-group.com.

- Säilytä tätä ohjetta laitteen asiakirjojen kanssa!
- Ilmoita varaosatilauksessa ehdottomasti tuotenumero ja laitteen sarjanumero!

D**WARNUNG****Verletzungsgefahr beim Kranen!**

Beim Kranen können Personen durch herunterfallende Geräte oder Anbauteile erheblich verletzt werden!

- Gleichzeitiges Kranen von mehreren Systemkomponenten wie z. B. Stromquelle, Drahtvorschubgerät oder Kühlgerät ohne entsprechende Krankomponenten ist verboten. Jede Systemkomponente muss separat gekrant werden!
- Sämtliche Versorgungsleitungen und Zubehörkomponenten vor dem Kranen entfernen (z. B. Schlauchpaket, Drahtspule, Schutzgasflasche, Werkzeugkiste, Drahtvorschubgerät, Fernsteller usw.)!
- Gehäuseabdeckungen bzw. Schutzklappen vor dem Kranen ordnungsgemäß schließen und verriegeln!
- Ordnungsgemäße Position, ausreichende Anzahl und ausreichend dimensionierte Lastaufnahmemittel verwenden! Kranprinzip (siehe Abbildung) beachten!
- Bei Geräten mit Kranösen: Immer an allen Kranösen gleichzeitig kranen!
- Bei Verwendung von optional nachgerüsteten Krangestellen etc.: Immer mindestens zwei Lastaufnahmepunkten mit möglichst großem Abstand zueinander verwenden - Optionsbeschreibung beachten.
- Ruckartiges Bewegen vermeiden!
- Gleiche Lastverteilung sicherstellen! Ausschließlich Ringketten oder Seilgehänge mit gleicher Länge verwenden!
- Gefahrenbereich unterhalb des Gerätes meiden!
- Die Vorschriften zur Arbeitssicherheit und Unfallverhütung des jeweiligen Landes beachten!

**Verletzungsgefahr durch ungeeignete Kranösen!**

Durch unsachgemäße Verwendung von Kranösen oder Verwendung ungeeigneter Kranösen können Personen durch herunterfallende Geräte oder Anbauteile erheblich verletzt werden!

- Die Kranösen müssen vollständig eingedreht sein!
- Die Kranösen müssen eben und vollflächig auf der Auflagefläche aufliegen!
- Kranösen vor dem Gebrauch auf festen Sitz und auf auffällige Beschädigungen (Korrosion, Verformung) überprüfen!
- Beschädigte Kranösen nicht mehr verwenden oder einschrauben!
- Seitliche Belastung der Kranösen vermeiden!

GB**WARNING****Risk of injury during lifting by crane!**

When lifting the machine by crane, persons may be severely injured by falling machines or mount-on components.

- Simultaneous lifting of system components such as power source, wire feeder or cooling unit without suitable crane components is not allowed. Each system component has to be lifted separately!
- Remove any supply leads and accessories before lifting by crane (e.g. hose package, wire spool, shielding gas cylinder, toolbox, wire feeder, remote control, etc.)!
- Properly close and lock all casing covers and protective caps before lifting by crane!
- Use the correct number of hoisting equipment of the right size in the correct position! Observe craning principle (see figure)!
- For machines with lifting eyes: always lift all lifting eyes simultaneously!
- When using retrofitted craning frames etc.: always use at least two lifting points positioned as far apart as possible – observe option description.
- Avoid any jerky movements!
- Ensure that the load is distributed evenly! • Use chain hoists and chain slings of the same length only!
- Stay outside the danger zone underneath the machine!
- Observe the regulations regarding occupational safety and accident prevention for the respective country.

**Risk of injury due to unsuitable lifting eye!**

In case of improper use of lifting eyes or the use of unsuitable lifting eyes, persons can be seriously damaged by falling equipment or add-on components!

- The lifting eye must be completely screwed in!
- The lifting eye must be positioned flat onto and in full contact with the supporting surfaces!
- Check that the lifting eyes are securely fastened before use and check for any damage (corrosion, deformation)!
- Do not use or screw in damaged lifting eyes!
- Avoid lateral loading of the lifting eyes!

F**AVERTISSEMENT****Risque de blessures lors des opérations de levage !**

Lors du levage, des personnes peuvent être gravement blessées par la chute de postes ou de pièces !

- Le levage simultané de plusieurs composants du système comme par ex. de la source de courant, du dévidoir ou du refroidisseur est interdit. Chaque composant du système doit être levé séparément !
- Retirer toutes les conduites d'alimentation et tous les accessoires avant le levage (par ex. faisceau, bobine de fil, bouteille de gaz de protection, caisse à outils, dévidoir, commande à distance, etc.) !
- Fermer et verrouiller correctement les couvercles du carter ou volets de protection avant le levage !
- Utiliser des accessoires de levage correctement placés, en nombre suffisant et suffisamment dimensionnés ! Observer le principe de levage (voir illustration) !
- Dans le cas des générateurs à anneaux de manutention : toujours effectuer le levage simultanément sur tous les anneaux de manutention !
- En cas d'utilisation de structures de levage ajoutées en option, etc. : toujours utiliser un minimum de deux points de levage situés à une distance maximale l'un de l'autre – observer la description de l'option. Éviter les mouvements saccadés !
- Assurer une répartition égale des charges ! Utiliser exclusivement des chaînes à anneaux ou des élingues de longueur égale !
- Éviter la zone de danger sous le générateur !
- Observer les prescriptions de sécurité du travail et de prévention des accidents du pays respectif !



Risque de blessures par des anneaux de manutention inappropriés ! Une utilisation incorrecte des anneaux de manutention ou l'utilisation d'anneaux de manutention inappropriés peut entraîner des blessures graves par la chute de postes ou de pièces !

- Les anneaux de manutention doivent être vissés à fond !
- Les anneaux de manutention doivent reposer à plat et entièrement sur la surface d'appui !
- Avant l'utilisation, vérifier que les anneaux de manutention sont bien fixés et ne présentent pas de dommages visibles (corrosion, déformation) !
- Ne plus utiliser ou revisser des anneaux de manutention endommagés !
- Éviter les charges latérales pesant sur les anneaux de manutention !

I**AVVERTENZA****Pericolo di lesioni in caso di movimentazione a mezzo gru!**

In caso di movimentazione a mezzo gru, la caduta di apparecchi o componenti potrebbe provocare gravi lesioni alle persone!

- È vietata la movimentazione a mezzo gru </15 di più componenti di sistema contemporaneamente, come ad es. <16, fonte di corrente, dispositivo trainafilo o gruppo di raffreddamento, senza i relativi componenti per l'attacco alla gru. Ogni singolo componente di sistema deve essere movimentato separatamente!
- Prima della movimentazione a mezzo gru, rimuovere tutti i cavi di alimentazione e tutti i componenti di sistema (ad es. pacco di cavi, bobina di filo, bombola del gas di protezione, cassetta degli attrezzi, dispositivo trainafilo, dispositivo di regolazione remota ecc.)!
- Prima della movimentazione a mezzo gru chiudere e bloccare correttamente le coperture degli involucri e gli sportelli di protezione!
- Utilizzare una posizione idonea, e un numero adeguato di dispositivi di sollevamento, che dovranno avere una portata sufficiente! Osservare i concetti base per le gru (vedere Figura).
- In caso di apparecchi con golfari: Sollevare sempre tirando contemporaneamente su tutti i golfari!
- In caso di utilizzo di supporti per gru equipaggiati con optional: Utilizzare sempre come minimo due punti di carico, con la maggiore distanza possibile tra loro: osservare quanto indicato nella descrizione delle opzioni.
- Evitare gli scossoni durante la movimentazione!
- Assicurarsi che il carico sia distribuito in modo uniforme! Utilizzare esclusivamente catene ad anelli o mezzi di sollevamento a fune di pari lunghezza.
- Stare lontani dalla zona di pericolo sotto l'apparecchio!
- Rispettare sempre le norme relative alla sicurezza sul lavoro e alla prevenzione degli infortuni del rispettivo Paese.

**Pericolo di lesioni in caso di utilizzo di golfari non idonei!**

L'utilizzo improprio dei golfari o l'impiego di golfari non idonei può provocare gravi lesioni alle persone, dovute alla caduta di apparecchi o di componenti!

- I golfari devono essere avvitati completamente!
- I golfari devono poggiare completamente e in piano su tutta la superficie di contatto!
- Prima dell'utilizzo verificare che i golfari siano posizionati saldamente e che non abbiano subito danni evidenti (corrosione, deformazione)!
- Non utilizzare o avvitare i golfari danneggiati!
- Evitare di caricare i golfari lateralmente!

E

ADVERTENCIA



Riesgo de lesiones durante la elevación.

Durante la elevación pueden producirse daños personales debido a caídas de piezas o de aparatos.

- Está prohibido elevar al mismo tiempo distintos componentes del sistema, por ejemplo, la fuente de alimentación, el alimentador de hilo o el aparato de refrigeración, sin los correspondientes componentes de elevación. Cada componente del sistema se elevará de forma individual.
- Antes de proceder con la elevación, retire todos los cables de alimentación y componentes accesorios (por ejemplo, el paquete de mangueras, la bobina de hilo, la bombona de gas de protección, la caja de herramientas, el alimentador de hilo, el control remoto, etc.).
- Cierre y asegure bien las cubiertas de la carcasa o las tapas de protección antes de realizar la elevación.
- Coloque el aparato en posición correcta y utilice suficientes elementos portacargas con las dimensiones adecuadas. ¡Tenga en cuenta el principio de elevación (véase fig.)!
- En aparatos con agarraderos de elevación: Eleve en todos los agarraderos siempre al mismo tiempo.
- Si utiliza soportes de grúa opcionalmente reequipados: Utilice siempre al menos dos puntos de levantamiento de carga guardando la mayor distancia posible entre ellos. Observe la descripción de opciones.
- Evite movimientos bruscos.
- Asegure la misma distribución de carga. Utilice exclusivamente cadenas de anillos o suspensiones de cables de la misma longitud.
- Evite la zona de peligro situada debajo del aparato.
- Deben observarse las disposiciones sobre seguridad laboral y prevención de accidentes de cada país.



**¡Peligro de lesiones debido a agarraderos de elevación inadecuados!
¡Debido a la utilización incorrecta de agarraderos de elevación o a la utilización de agarraderos de elevación inadecuados, se pueden producir lesiones graves por caída de piezas o de aparatos!**

- Los agarraderos de elevación deben estar completamente enroscados.
- Los agarraderos de elevación deben estar colocados de forma plana y abarcando toda la superficie de colocación.
- Compruebe antes del uso que los agarraderos de elevación estén fijos y si presentan algún daño significativo (corrosión, deformación).
- No utilice ni enrosque los agarraderos de elevación dañados.
- Evite la carga lateral de los agarraderos de elevación.

NL

WAARSCHUWING



Verwondingsgevaar bij transport met een kraan!

Bij transport met een kraan kunnen personen door vallende apparaten of uitbreidingsapparaten ernstige verwondingen oplopen!

- Gelijktijdig transport van systeemcomponenten met een kraan, zoals stroombron, draadaanvoerapparaat of koelapparaat zonder adequate kraancomponenten, is verboden. Elke systeemcomponent moet individueel met de kraan worden getransporteerd!
- Alle voorzieningsleidingen en accessoiren verwijderen voor het transport met de kraan (bijv. slangpakket, draadspoel, beschermgasfles, gereedschapskist, draadaanvoerapparaat, afstandsbediening etc.)!
- Afdekkingen van de behuizingen correct sluiten en vergrendelen voor transport met de kraan!
- Handhaaf een correcte positie en gebruik een toereikend aantal draaghelpmiddelen met voldoende draagvermogen! Houd u aan het afgebeelde takelprincipe (zie afbeelding)!
- Bij apparaten met hijsogen: altijd alle hijsogen gebruiken bij transport met de kraan!
- Bij het gebruik van optioneel uitgeruste kraanframes enz.: altijd twee draagpunten met de grootst mogelijke onderlinge afstand gebruiken – volg de optiebeschrijving.
- Plotselinge bewegingen vermijden!
- Zorg voor een gelijke lastverdeling! Gebruik uitsluitend kettingstroppen of kabeltakels van gelijke lengte!
- Vermijd de gevarenzone onder het apparaat!
- Volg de voorschriften inzake veiligheid op het werk en ongevallenpreventie van het desbetreffende land.



Letselgevaar door ongeschikte hijsogen!

Door het onoordeelkundig gebruik van hijsogen of door de toepassing van ongeschikte hijsogen kunnen personen door vallende apparatuur of uitbreidingen ernstige verwondingen oplopen!

- De hijsogen moeten volledig zijn vastgedraaid!
- De hijsogen moeten vlak en volledig op het tegenoverliggende vlak aansluiten!
- Controleer hijsogen voor gebruik op loszitten en onopvallende beschadigingen (corrosie, vervorming)!
- Beschadigde hijsogen niet meer gebruiken of inschroeven!
- Vermijd het zijdelings belasten van de hijsogen!

S

VARNING



Risk för personskador vid kranlyftning!

Vid kranlyftning kan personer skadas allvarligt av nedfallande aggregat eller påbyggnadsdelar!

- Samtidig kranlyftning av flera systemkomponenter som t.ex. strömkälla, trådmatarenhet eller kylaggregat är förbjuden, utan motsvarande krankomponenter! Varje systemkomponent måste lyftas separat!
- Ta bort alla matningsledningar och tillbehörskomponenter före kranlyftning (t.ex. slangpaket, elektrodobbin, skyddsgasflaska, verktygslåda, trådmatarenhet, fjärrstyrning osv.)!
- Stäng och lås höljets kåpor resp. skyddslock ordentligt före kranlyftning!
- Använd korrekt position, tillräckligt antal och tillräckligt dimensionerade lyftredskap! Lakta kranprincipen (se fig.)!
- Vid aggregat med lyftöglo: Lyft alltid samtidigt i alla lyftöglo!
- Vid användning av som tillval kompletterade kranställningar etc.: Använd alltid minst två lyftpunkter med så stort inbördes avstånd som möjligt – observera tillvalets beskrivning.
- Undvik ryckiga rörelser!
- Säkerställ jämn belastningsfördelning! Använd endast kedjor eller linor med samma längd!
- Undvik riskområdet under aggregatet!
- Lakta föreskrifterna för arbets säkerhet och förebyggande av olyckor i respektive land.



Risk för personskador pga. olämpliga lyftöglo!

Genom felaktig användning av lyftöglo eller användning av olämpliga lyftöglo kan personer skadas allvarligt genom nedfallande aggregat eller påbyggnadsdelar!

- Lyftögloarna måste vara helt inskruvade!
- Lyftögloarna måste ligga an jämnt och med hela ytan mot stödytan!
- Kontrollera lyftögloarna före användning med avseende på ordentlig fastsättning och påfallande skador (korrosion, deformation)!
- Skadade lyftöglo får ej användas längre eller skruvas på!
- Undvik belastning av lyftögloarna i sidled!

PL

OSTRZEŻENIE



Niebezpieczeństwo obrażeń podczas podnoszenia dźwigiem!

Podczas transportu dźwigiem spadające urządzenia lub podzespoły mogą spowodować poważne obrażenia!

- Jednoczesne podnoszenie dźwigiem kilku komponentów systemowych takich jak np. źródło prądu, podajnik drutu lub urządzenie chłodzące bez odpowiednich komponentów dźwigowych jest zabronione. Każdy z komponentów systemu należy transportować dźwigiem osobno!
- Przed podniesieniem dźwigiem odłączyć wszystkie przewody zasilające i akcesoria (np. wiązki przewodów, szpulę z drutem, butlę z gazem osłonowym, skrzynkę na narzędzia, podajnik drutu, przystawkę zdalnego sterowania itp.)!
- Przed podniesieniem dźwigiem zamknąć i zablokować w prawidłowy sposób pokrywy obudowy oraz pokrywy ochronne!
- Stosować elementy przejmujące obciążenie na właściwych pozycjach, w wystarczającej ilości oraz o prawidłowych rozmiarach! Przestrzegać zasad podnoszenia dźwigiem (patrz rysunek)!
- W przypadku urządzeń z uchwyty dźwigowymi: Podnosić zawsze jednocześnie za wszystkie uchwyty dźwigowe!
- W przypadku montowanych opcjonalnie ram dźwigowych itp.: Używać zawsze co najmniej dwóch punktów mocowania o możliwie jak największym odstępem względem siebie – przestrzegać opisu opcji.
- Unikać gwałtownych ruchów!
- Zapewnić równomierny rozkład obciążenia! Używać wyłącznie łańcuchów pierścieniowych lub zawiesi linowych o tej samej długości!
- Nie przebywać w strefie zagrożenia pod urządzeniem!
- Przestrzegać przepisów w zakresie bezpieczeństwa pracy i zapobiegania wypadkom obowiązujących w danym kraju!



Niebezpieczeństwo obrażeń z powodu nieodpowiednich uchwytów do zaczepiania dźwigu!

Zastosowanie w nieprawidłowy sposób lub nieodpowiednich uchwytów do zaczepiania dźwigu grozi upadkiem urządzeń lub podzespołów i poważnymi obrażeniami osób!

- Uchwyty do zaczepiania dźwigu muszą być całkowicie wkręcone!
- Uchwyty do zaczepiania dźwigu muszą przylegać równo i na całej powierzchni!
- Uchwyty do zaczepiania dźwigu przed użyciem należy sprawdzić pod kątem poprawności osadzenia i widocznych uszkodzeń (korozji, odkształceń)!
- Nie wolno używać lub wkręcać uszkodzonych uchwytów do zaczepiania dźwigu!
- Unikać boczno obciążenia uchwytów do zaczepiania dźwigu!

RU

ВНИМАНИЕ



Опасность получения травм при перемещении с помощью крана!
При поднятии оборудования краном возможно нанесение травм людям вследствие падения аппаратов или навесных компонентов!

- Одновременное поднятие краном нескольких компонентов системы, таких как источник тока, механизм подачи проволоки или устройство охлаждения, без соответствующих крановых компонентов запрещено. Каждый компонент системы следует поднимать отдельно!
- Перед поднятием краном удалите все питающие линии и принадлежности (например, шланг-пакет, катушку с проволокой, баллон с защитным газом, ящик с инструментами, механизм подачи проволоки, дистанционный регулятор и т. п.)!
- Перед поднятием краном надлежащим образом закрыть и заблокировать крышки корпуса и защитные крышки!
- Обеспечьте правильное положение, достаточное количество и соответствующие параметры грузозахватных приспособлений! Придерживайтесь технологии поднятия (см. рисунок)!
- Для аппаратов с транспортировочными петлями: поднимать за все петли одновременно!
- При использовании дополнительно устанавливаемых порталов и т. п.: всегда использовать не менее двух точек принятия нагрузки на максимальном расстоянии друг от друга — учитывать описание опций.
- Избегайте рывкообразных движений!
- Обеспечьте равномерное распределение нагрузки!
 - Используйте только кольцевые цепи или канатные стропы одинаковой длины!
- Не входите в опасную зону под аппаратом!
- Придерживайтесь предписаний по безопасности труда и технике безопасности соответствующей страны!



Опасность получения травм при использовании несоответствующих рым-болтов!
При ненадлежащем использовании рым-болтов или использовании несоответствующих рым-болтов возможно нанесение тяжелых травм людям вследствие падения аппаратов или навесных компонентов!

- Рым-болты должны быть закручены полностью!
- Рым-болты должны ровно и всей площадью ложиться на поверхность прилегания!
- Перед использованием следует проверять надежность закрепления рым-болтов и наличие видимых повреждений (коррозия, деформация)!
- Запрещается использовать или ввинчивать поврежденные рым-болты!
- Рым-болты не должны подвергаться боковым нагрузкам!

CZ

VÝSTRAHA



Nebezpečí úrazu při jeřábové přepravě!
Při jeřábové přepravě může dojít k těžkým úrazům způsobeným padajícími přístroji nebo příslušenstvím! Zákaz současného zvedání jeřábem systémových komponent, jako jsou např. proudový zdroj, podavače drátu nebo chladicího zařízení. Každou systémovou komponentu musíte zvedat jeřábem samostatně!

- Současně zvedání jeřábem vícero systémových komponent, jako jsou např. proudový zdroj, podavač drátu nebo chladicí zařízení je bez odpovídajících komponent jeřábu zakázáno. Každou systémovou komponentu musíte zvedat jeřábem samostatně!
- Před zahájením manipulace pomocí jeřábu odpojte všechny přívodní kabely a rozvody a součástí příslušenství (např. svazek propojovacích hadic, cívků drátu, láhev s ochranným plynem, bednu na nářadí, podavač drátu, dálkový ovladač apod.)!
- Před zahájením manipulace jeřábem řádně uzavřete a zajistěte kryty přístroje nebo ochranná víčka!
- Zajistěte správnou polohu, dostatečný počet a dostatečnou nosnost nosných prostředků! Dodržujte pravidla manipulace s jeřábem (viz obrázek)!
- U přístrojů se zvedacími oky: Vázání vždy proveďte za všechna oka současně!
- Při použití volitelně dodávaných přídatných rámu k manipulaci pomocí jeřábu apod.: Vždy používejte minimálně dva vazací body s pokud možno maximální vzdáleností od sebe - dodržujte popis pro volitelné vybavení.
- Neprovádějte trhavé pohyby!
- Zajistěte rovnoměrné rozložení zatížení! Používejte výhradně článkové řetězy nebo lanové závěsy stejné délky!
- Pozor na nebezpečnou oblast pod přístrojem!
- Dodržujte předpisy BOZP a prevence nehod platné v příslušné zemi!



Nebezpečí úrazu použitím nevhodných jeřábových ok!
Následkem nesprávného použití jeřábových ok nebo použití nevhodných jeřábových ok může dojít k vážným úrazům způsobeným pádem přístrojů nebo součástí!

- Jeřábová oka musejí být zcela zašroubována!
- Jeřábová oka musejí dosedat rovně a celou plochou na styčnou plochu!
- Před použitím překontrolujte pevnost usazení jeřábových ok a případná zjevná poškození (koróze, deformace)!
- Poškozená jeřábová oka dále nepoužívejte ani nešroubujte!
- Zabraňte bočnímu zatížení jeřábových ok!

TR

UYARI



Viñ ile kaldırma esnasında yaralanma tehlikesi!
Viñ ile kaldırma esnasında aşağıya düşen makineler veya aksesuarlar nedeniyle insanlar ciddi şekilde yaralanabilir!

- Güç kaynağı, tel besleme ünitesi veya soğutma cihazı gibi sistem bileşenlerinin aynı anda viñ ile kaldırılması yasaktır. Her sistem bileşeni viñ ile ayrı kaldırılmalıdır!
- Tüm besleme hatları ve aksesuar bileşenleri viñ ile kaldırma işleminden önce çıkarılmalıdır (örn. hortum paketi, tel bobini, koruyucu gaz tüpü, takım sandığı, tel besleme ünitesi, uzaktan kumanda vs.)!
- Gövde kapakları veya koruyucu kapaklar viñ ile kaldırma işleminden önce usulüne uygun kapatılmalı ve kilitlemelidir!
- Doğru pozisyon, yeterli sayıda ve yeterli boyutlara sahip yük bağlama araçları kullanılmalıdır! Viñ prensibini (bakınız ilgili resim) dikkate alın!
- Viñ halkalı makinelerde: Viñ ile daima tüm viñ halkalarından aynı anda kaldırın!
- İsteğe bağlı olarak sonradan monte edilen viñ yapılarında vs.: Daima birbirine mümkün olduğunca uzak mesafede en az iki bağlama noktasını kullanın - Opsiyon tanımlamasını dikkate alın.
- Ani hareketleri önleyin!
- Eşit bir yük dağılımı sağlayın! Sadece aynı uzunluğa sahip olan halka zincirleri veya askı halatları kullanılmalıdır!
- Makinenin altındaki tehlike alanına girmeyin!
- İlgili ülkenin yönetmeliklerini, iş güvenliği ve kaza önleme kurallarını dikkate alın!



Uygun olmayan kaldırma halkalarından kaynaklanan yaralanma tehlikesi!
Kaldırma halkalarının uygun olmayan biçimde kullanılmasından veya uygun olmayan kaldırma halkalarının kullanılmasından dolayı yere düşen cihazlar veya aksesuarlar tarafından insanlar ciddi şekilde yaralanabilir!

- Kaldırma halkasının tam olarak sıkılmış olması gerekmektedir!
- Kaldırma halkaları düz ve tam yüzeyli olarak oturma yüzeyi üzerinde bulunmalıdır!
- Kaldırma halkaları kullanımdan önce sabitleme durumları ve göze çarpan hasarlar (korozyon, şekil değişikliği) ile ilgili olarak kontrol edilmelidir!
- Hasar görmüş kaldırma halkaları kullanılmamalı veya vidalanmamalıdır!
- Kaldırma halkalarının yan taraflarının yük maruz kalması engellenmelidir!

FI

VAROITUS



Nostaminen nosturin avulla voi aiheuttaa vamman!
Kun laitetta nostetaan, seurauksena voi olla vakava henkilövahinko laitteen tai lisäosien mahdollisesti pudotessa!

- Samanaikainen useampien järjestelmäkomponenttien, kuten hitsausvirtalähteen, langansyöttölaitteen tai jäähdytyslaitteen, nostaminen ilman vastaavia nosturikomponentteja on kielletty. Jokainen järjestelmäkomponentti on nostettava erikseen!
- Poista kaikki syöttöjohto ja tarvikkeet (esim. laskupaketti, lankakela, suojakaasupullo, työkalupakki, langansyöttölaite, kaukosäädin jne.) ennen nostamista!
- Sulje ja lukitse kotelon kannet ja suojahatut asianmukaisesti ennen nostamista!
- Käytä riittävä määrä asianmukaisessa asennossa olevia ja riittävän suuria kuormanottovälineitä! Noudata nosto-ohjeita (katso kuva)!
- Laitteet nostolienkeillä: Nosta aina kaikista nostolienkeistä samanaikaisesti!
- Valinnaisesti jälkikäteen varustettua nostorunkoa jne. käytettäessä: Käytä aina vähintään kahta mahdollisimman kaukana toisistaan olevaa kuormanostopistettä – katso kuvaus vaihtoehdoista.
- Vältä äkinäisiä liikkeitä!
- Varmista, että kuorman paino jakautuu tasaisesti! Käytä vain keskenään samanpituisia ketjuja tai kuormaliinoja!
- Vältä vaara-alueita laitteen alla!
- Huomioi kunkin maan määräykset työturvallisuudesta ja tapaturmien ehkäisystä!



Sopimattomat nostolenkit voivat aiheuttaa vaaran!
Väärien tai sopimattomien nostolienkien käyttö voi aiheuttaa vakavan loukkaantumisen laitteen tai lisälaitteen kaatuessa tai pudotessa!

- Nostolenkit on kierrettävä kokonaan sisään!
- Nostolenkit on asetettava tasaisesti tukipinnoille koko pinta-alaltaan!
- Tarkista, että nostolenkit on kiinnitetty kunnolla ennen käyttöä, ja tarkista, ettei niissä ole vaurioita (korroosio, väantymät)!
- Viallisia nostolienkejä ei saa enää käyttää tai kiertää paikoilleen!
- Vältä nostolienkien sivuttaiskuormaa!