



DE

Option zur Nachrüstung

ON PS drive IC 4 Wheels F.0001

Set aus Drehkonsole und Radsatz für Drahtvorschubgeräte Typ drive 4

099-002284-EW500

Zusätzliche Systemdokumente beachten!

11.07.2019

**Register now
and benefit!
Jetzt Registrieren
und Profitieren!**

www.ewm-group.com



Allgemeine Hinweise

WARNUNG



Betriebsanleitung lesen!

Die Betriebsanleitung führt in den sicheren Umgang mit den Produkten ein.

- Betriebsanleitung sämtlicher Systemkomponenten, insbesondere die Sicherheits- und Warnhinweise lesen und befolgen!
- Unfallverhütungsvorschriften und länderspezifische Bestimmungen beachten!
- Die Betriebsanleitung ist am Einsatzort des Gerätes aufzubewahren.
- Sicherheits- und Warnschilder am Gerät geben Auskunft über mögliche Gefahren. Sie müssen stets erkennbar und lesbar sein.
- Das Gerät ist entsprechend dem Stand der Technik und den Regeln bzw. Normen hergestellt und darf nur von Sachkundigen betrieben, gewartet und repariert werden.
- Technische Änderungen, durch Weiterentwicklung der Gerätetechnik, können zu unterschiedlichem Schweißverhalten führen.

Wenden Sie sich bei Fragen zu Installation, Inbetriebnahme, Betrieb, Besonderheiten am Einsatzort sowie dem Einsatzzweck an Ihren Vertriebspartner oder an unseren Kundenservice unter +49 2680 181-0.

Eine Liste der autorisierten Vertriebspartner finden Sie unter www.ewm-group.com/en/specialist-dealers.

Die Haftung im Zusammenhang mit dem Betrieb dieser Anlage ist ausdrücklich auf die Funktion der Anlage beschränkt. Jegliche weitere Haftung, gleich welcher Art, wird ausdrücklich ausgeschlossen. Dieser Haftungsausschluss wird bei Inbetriebnahme der Anlage durch den Anwender anerkannt.

Sowohl das Einhalten dieser Anleitung als auch die Bedingungen und Methoden bei Installation, Betrieb, Verwendung und Wartung des Gerätes können vom Hersteller nicht überwacht werden.

Eine unsachgemäße Ausführung der Installation kann zu Sachschäden führen und in der Folge Personen gefährden. Daher übernehmen wir keinerlei Verantwortung und Haftung für Verluste, Schäden oder Kosten, die sich aus fehlerhafter Installation, unsachgemäßen Betrieb sowie falscher Verwendung und Wartung ergeben oder in irgendeiner Weise damit zusammenhängen.

© **EWM AG**

Dr. Günter-Henle-Straße 8

56271 Mündersbach Germany

Tel: +49 2680 181-0, Fax: -244

E-Mail: info@ewm-group.com

www.ewm-group.com

Das Urheberrecht an diesem Dokument verbleibt beim Hersteller.

Vervielfältigung, auch auszugsweise, nur mit schriftlicher Genehmigung.

Der Inhalt dieses Dokumentes wurde sorgfältig recherchiert, überprüft und bearbeitet, dennoch bleiben Änderungen, Schreibfehler und Irrtümer vorbehalten.

1 Zu Ihrer Sicherheit**1.1 Sicherheitsvorschriften****⚠️ WARNUNG****Keine unsachgemäßen Reparaturen und Modifikationen!**

Um Verletzungen und Geräteschäden zu vermeiden, darf das Gerät nur von sachkundigen, befähigten Personen repariert bzw. modifiziert werden!
Garantie erlischt bei unbefugten Eingriffen!

- Im Reparaturfall befähigte Personen (sachkundiges Servicepersonal) beauftragen!

**Unfallgefahr bei Außerachtlassung der Sicherheitshinweise!**

Nichtbeachtung der Sicherheitshinweise kann lebensgefährlich sein!

- Sicherheitshinweise dieser Anleitung sorgfältig lesen!
- Unfallverhütungsvorschriften und länderspezifische Bestimmungen beachten!
- Personen im Arbeitsbereich auf die Einhaltung der Vorschriften hinweisen!

Diese Ergänzungsblätter sind ausschließlich in Verbindung mit der entsprechenden Standardbetriebsanleitung des beschriebenen Produktes gültig! Diese Ergänzungsblätter erweitern bzw. ersetzen ein oder mehrere, gleichnamige Kapitel der entsprechenden Standardbeschreibung.

Betriebsanleitungen sämtlicher Systemkomponenten, insbesondere der Sicherheitshinweise lesen und befolgen!

1.2 Transport und Aufstellen**⚠️ WARNUNG****Unsachgemäße Manipulationen!**

Bei unsachgemäßen Manipulationen an dem Produkt kann es zu Stabilitätsverlusten kommen und Personen können schwer verletzt werden!

- Nur die mitgelieferten Bau- und Befestigungsteile verwenden!
- Keine Belastung ohne Prüfung der Verbindungselemente!

⚠️ VORSICHT**Unsachgemäß befestigte Geräte!**

Nicht ordnungsgemäß auf Transportsystemen befestigte Geräte, Gerätekombinationen und Zubehörteile können beim Transport kippen und Personen schädigen!

- Zur Befestigung der Geräte ausschließlich mitgelieferte Originalteile verwenden!
- Systeme ausschließlich zum Transport angegebenen Geräte verwenden!
- Befestigungspunkte vor jedem Transport und in regelmäßigen Abständen überprüfen!

**Unfallgefahr durch Versorgungsleitungen!**

Beim Transport können nicht getrennte Versorgungsleitungen (Netzleitungen, Steuerleitungen, etc.) Gefahren verursachen, wie z. B. angeschlossene Geräte umkippen und Personen schädigen!

- Versorgungsleitungen vor dem Transport trennen!

2 Bestimmungsgemäßer Gebrauch

2.1 Allgemein

WARNUNG



Gefahren durch nicht bestimmungsgemäßen Gebrauch!

Das Gerät ist entsprechend dem Stand der Technik und den Regeln bzw. Normen für den Einsatz in Industrie und Gewerbe hergestellt. Es ist nur für die auf dem Typenschild vorgegebenen Schweißverfahren bestimmt. Bei nicht bestimmungsgemäßem Gebrauch können vom Gerät Gefahren für Personen, Tiere und Sachwerte ausgehen. Für alle daraus entstehenden Schäden wird keine Haftung übernommen!

- Gerät ausschließlich bestimmungsgemäß und durch unterwiesenes, sachkundiges Personal verwenden!
- Gerät nicht unsachgemäß verändern oder umbauen!

2.2 Anwendungsbereich

Die im Folgenden beschriebene Option erweitert ein Schweißsystem um die Möglichkeit ein Drahtvorschubgerät drehbar auf dem Schweißsystem zu betreiben und erweitert das Drahtvorschubgerät um ein Rollenset.

Diese Anleitung ist ausschließlich für den Umbau folgender Geräte:

- drive 4 IC
- drive 4X IC
- alpha Q 351, 551 Progress puls MM FDW
- Phoenix 351, 401, 451, 551 Progress puls MM FDW
- Taurus 351, 401, 451, 551 Basic FDG, -FDW
- Taurus 351, 401, 451, 551 Synergic S MM FDG, -FDW

2.3 Kurzbeschreibung der notwendigen Arbeitsschritte

- Anbau der Option
- Anbau des Drahtvorschubgerätes
- Endkontrolle

3 Umbau

3.1 Allgemein

⚠ GEFAHR

Verletzungsgefahr durch elektrischen Schlag!

Wartungsarbeiten an Geräten, die nicht vom Netz getrennt sind, können zu erheblichen Verletzungen führen!

- Das Gerät zuverlässig vom Netz trennen.
- Netzstecker ziehen!
- 4 Minuten warten, bis Kondensatoren entladen sind!

3.2 Stückliste

Vor dem Umbau das Nachrüstset auf Vollständigkeit prüfen (siehe Stückliste).



Abbildung 3-1

Pos.	Menge	Beschreibung	Artikelnummer
1	1	Aufnahme für Drehkonsole	094-011423-00000
2	1	Aufnahme für Drahtvorschubgerät	094-001147-00004
3	1	Baugruppe Drehkonsole	094-001066-00000
4	4	Sechskantschraube M12 x 45	094-002147-00000
5	4	Zahnscheibe M12	094-002065-00000
6	4	Sechskantschraube M8 x 45	064-000660-00000
7	4	Fächerscheibe M8	064-000592-00000
8	4	Adapter Rad	094-024706-00000
9	4	Sperrzahnmutter M5	094-001139-00000
10	7	Tellerfeder M5	064-000751-00000
11	3	Sechskantschraube M5 x 20	064-000635-00000
12	3	Federring M5	064-000594-00000
13	2	Lenkrolle mit Feststeller	094-000180-00002
14	2	Lenkrolle	094-000180-00001
15	4	Distanzscheibe	094-011544-00000

3.3 Montage

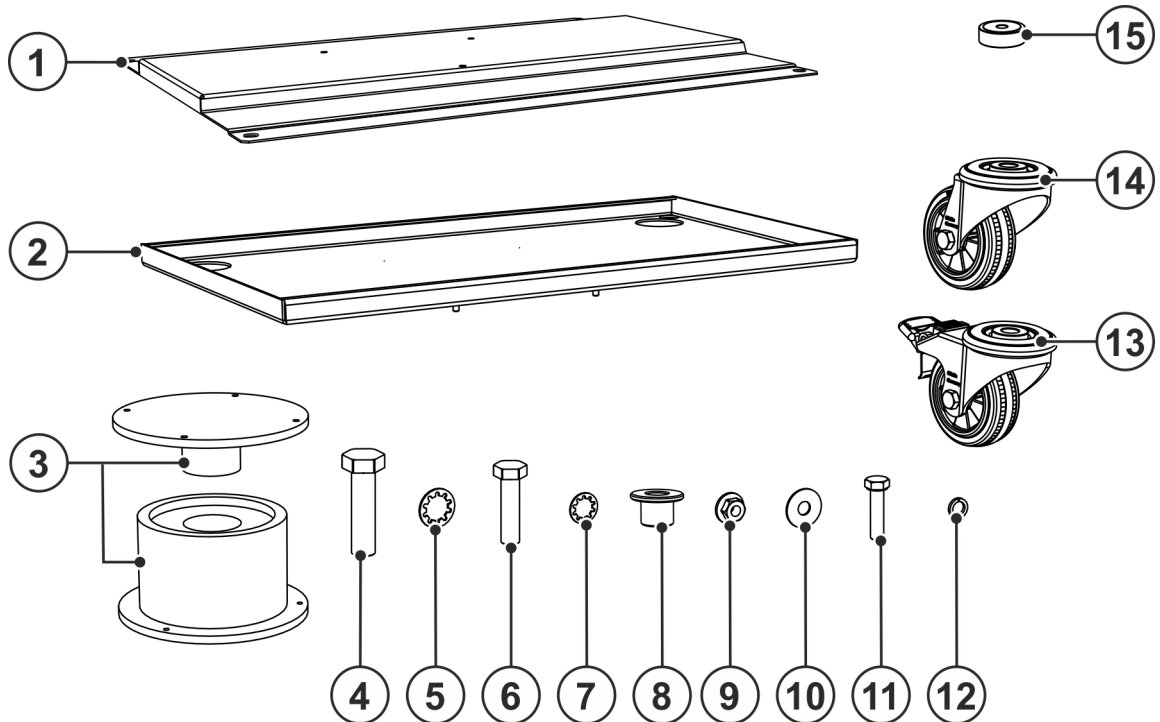

Abbildung 3-2

Pos.	Menge	Beschreibung	Artikelnummer
1	1	Kranöse	

- Kranösen mit Fächerscheiben herausschrauben.

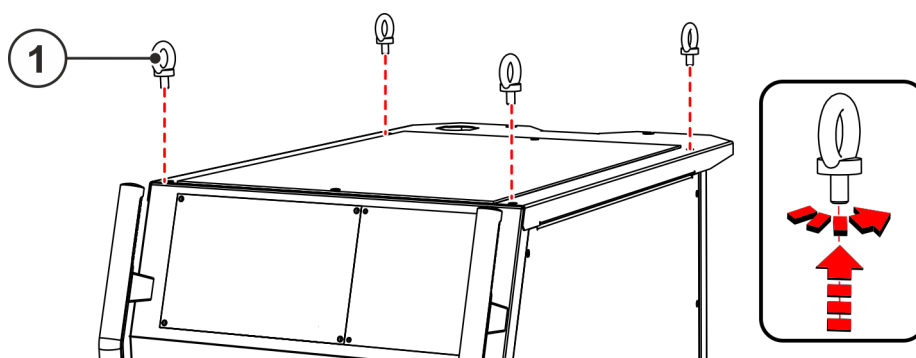

Abbildung 3-3

Pos.	Menge	Beschreibung	Artikelnummer
1	3	Sechskantschraube M5 x 20	064-000635-00000
2	3	Tellerfeder M5	064-000751-00000
3	3	Federring M5	064-000594-00000
4	1	Baugruppe Drehkonsole	094-001066-00000
5	1	Aufnahme für Drehkonsole	094-011423-00000

- Unterteil der Drehkonsole mit 3 Sechskantschrauben M5 x 20, Tellerfedern M5 und Federringen M5 auf der Aufnahme für Drehkonsole anschrauben.

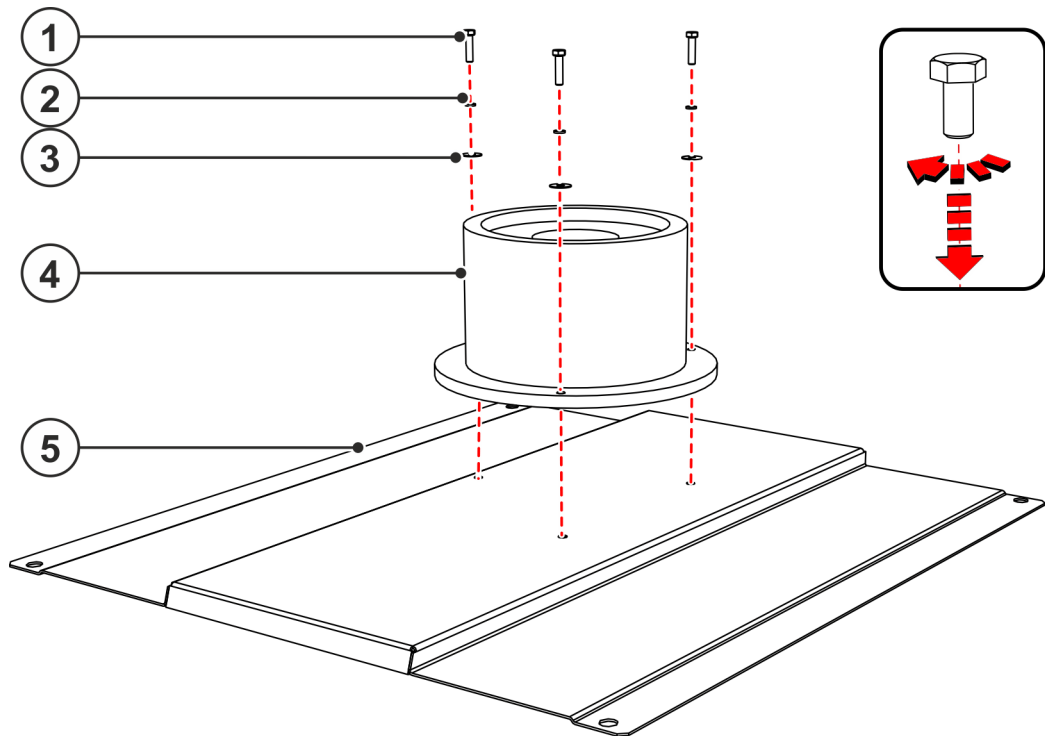

Abbildung 3-4

Die Bohrungen in der Aufnahme für Drehkranz sind nicht zentriert. Die Aufnahme ist so auf dem Schweißgerät zu befestigen, dass der größere Abstand zwischen Unterteil des Drehkranzes und Blechkante zur Schweißgerätevorderseite zeigt.

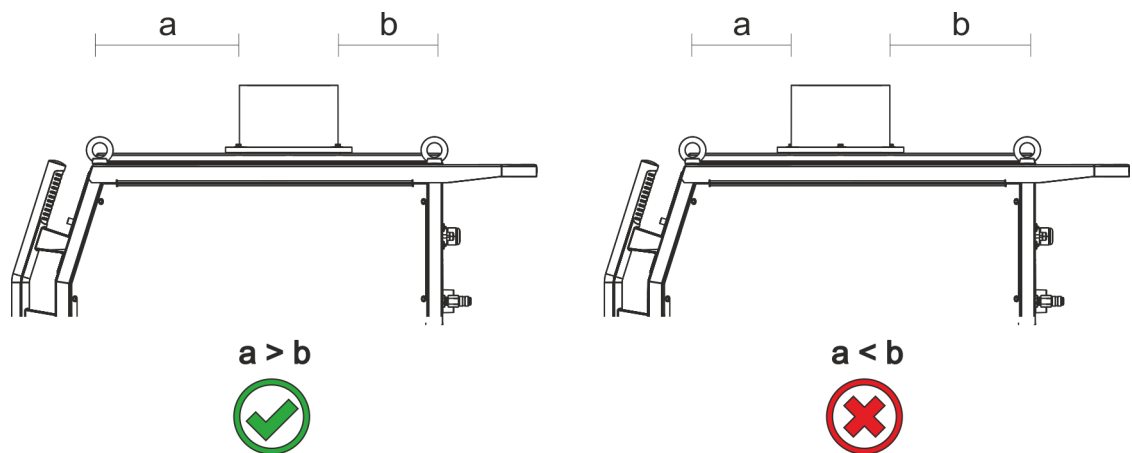

Abbildung 3-5

Pos.	Menge	Beschreibung	Artikelnummer
1	1	Kranöse	
2	1	Aufnahme für Drehkonsole	094-011423-00000

- Aufnahme für Drehkonsole mit Kranösen und Fächerscheiben auf Schweißgerät anschrauben.

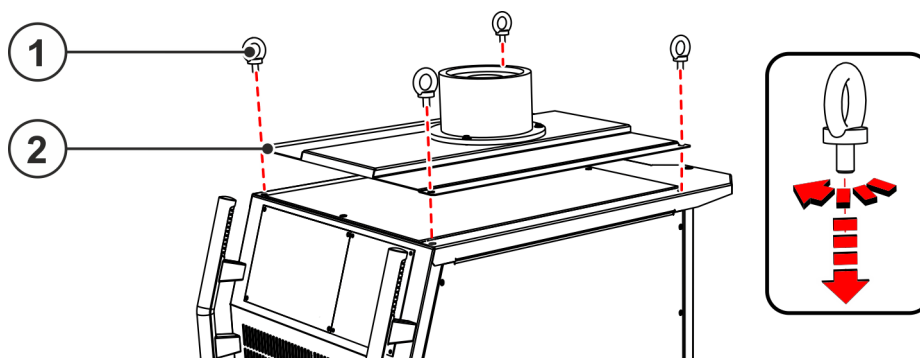

Abbildung 3-6

Pos.	Menge	Beschreibung	Artikelnummer
1	1	Aufnahme für Drahtvorschubgerät	094-001147-00004
2	1	Baugruppe Drehkonsole	094-001066-00000
3	4	Tellerfeder M5	064-000751-00000
4	4	Sperrzahnmutter M5	094-001139-00000

- Oberteil des Drehkonsole mit 4 Muttern M5 und Tellerfedern M5 auf der Aufnahme für Drahtvorschubgerät anschrauben.

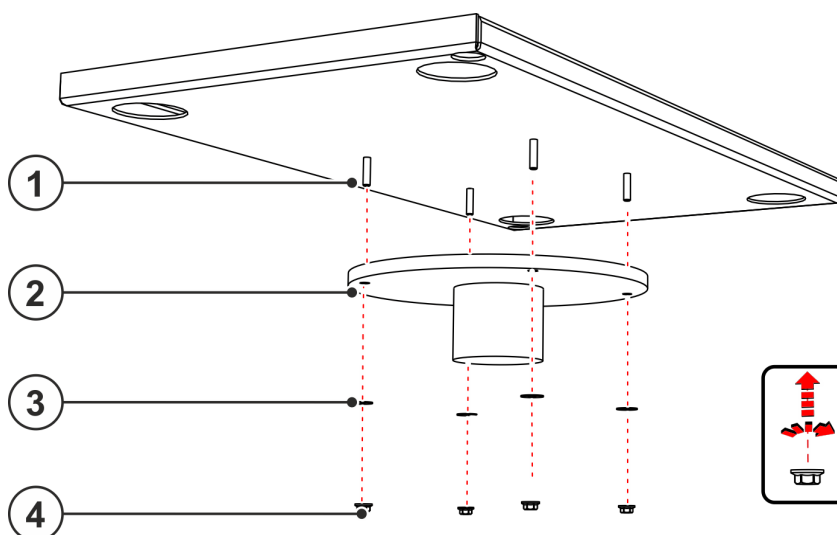

Abbildung 3-7

- Gerätefüße vom Drahtvorschubgerät abschrauben.

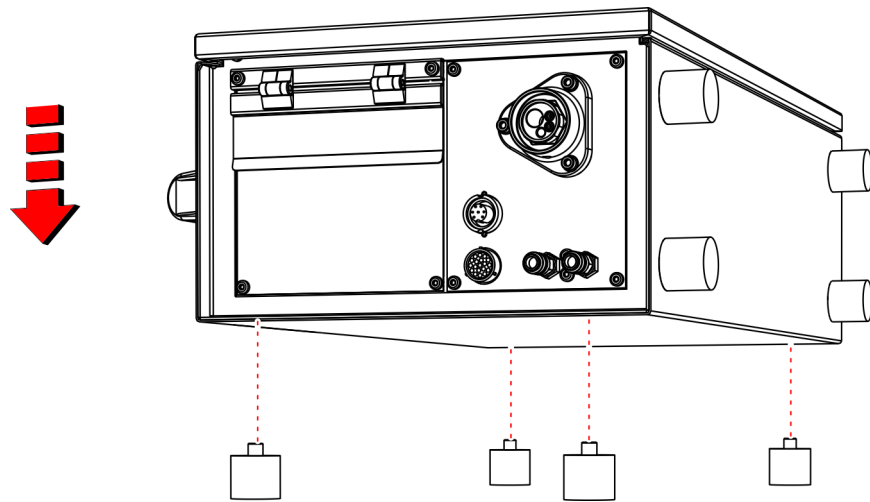

Abbildung 3-8

Pos.	Menge	Beschreibung	Artikelnummer
1	1	Aufnahme für Drahtvorschubgerät	094-001147-00004
2	4	Distanzscheibe	094-011544-00000
3	2	Lenkrolle mit Feststeller	094-000180-00002
4	2	Lenkrolle	094-000180-00001
5	4	Zahnscheibe M12	094-002065-00000
6	4	Adapter Rad	094-024706-00000
7	4	Fächerscheibe M8	064-000592-00000
8	4	Sechskantschraube M8 x 45	064-000660-00000
9	4	Sechskantschraube M12 x 45	094-002147-00000

Die Gewindedurchmesser des Befestigungsmaterials ist entsprechend der Gewinde des Drahtvorschubgerätes auszuwählen.

- Distanzscheiben mit der flachen Seite auf das Drahtvorschubgerät legen.
- Aufnahme für Drahtvorschubgerät auf die angefastete Seite der Distanzscheiben legen.
- Die Lenkrollen diagonal versetzt mit Befestigungsmaterial an der Aufnahme für Drahtvorschubgerät anschrauben.

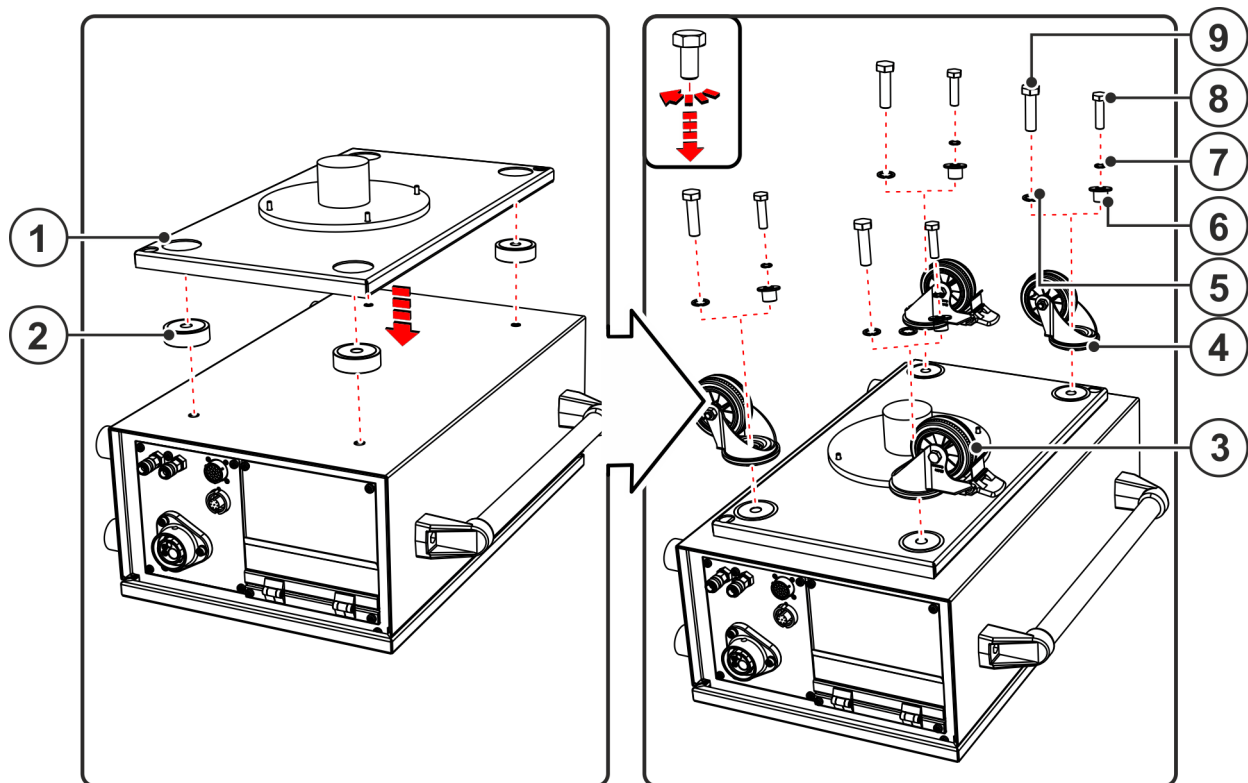

Abbildung 3-9

- Drahtvorschubgerät mit Hilfe einer zweiten Person in die Aufnahme für Drahtvorschubgerät setzen.

3.4 Endkontrolle

⚠️ WARNUNG

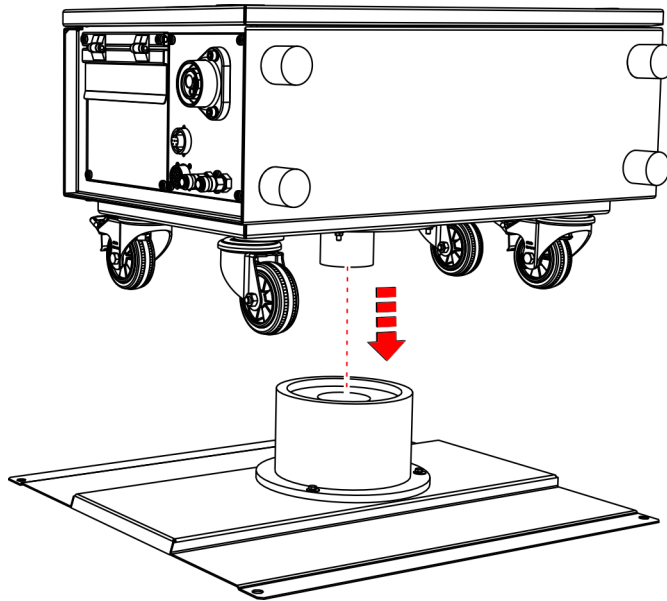

Gefahren durch nicht durchgeführte Endkontrolle!

Von nicht korrekt befestigten und sich lösenden Teilen können Gefahren ausgehen.

- Alle mechanischen Verbindungen auf korrekte Installation prüfen!
- Endkontrolle durchführen!
- Funktionstest durchführen!

Diese Anleitung den Geräteunterlagen beilegen!

Bei Ersatzteilbestellung unbedingt Artikelnummer und Seriennummer des Gerätes angeben!