



DE

Option zur Nachrüstung

ON PS drive 4L/4X F.0001

Drehkonsole - Drahtvorschubgerät auf dem Schweißgerät um 360 ° drehbar

099-002112-EW500

Zusätzliche Systemdokumente beachten!

13.03.2019

**Register now
and benefit!
Jetzt Registrieren
und Profitieren!**

www.ewm-group.com



Allgemeine Hinweise

WARNUNG



Betriebsanleitung lesen!

Die Betriebsanleitung führt in den sicheren Umgang mit den Produkten ein.

- Betriebsanleitung sämtlicher Systemkomponenten, insbesondere die Sicherheits- und Warnhinweise lesen und befolgen!
- Unfallverhütungsvorschriften und länderspezifische Bestimmungen beachten!
- Die Betriebsanleitung ist am Einsatzort des Gerätes aufzubewahren.
- Sicherheits- und Warnschilder am Gerät geben Auskunft über mögliche Gefahren. Sie müssen stets erkennbar und lesbar sein.
- Das Gerät ist entsprechend dem Stand der Technik und den Regeln bzw. Normen hergestellt und darf nur von Sachkundigen betrieben, gewartet und repariert werden.
- Technische Änderungen, durch Weiterentwicklung der Gerätetechnik, können zu unterschiedlichem Schweißverhalten führen.

Wenden Sie sich bei Fragen zu Installation, Inbetriebnahme, Betrieb, Besonderheiten am Einsatzort sowie dem Einsatzzweck an Ihren Vertriebspartner oder an unseren Kundenservice unter +49 2680 181-0.

Eine Liste der autorisierten Vertriebspartner finden Sie unter www.ewm-group.com/en/specialist-dealers.

Die Haftung im Zusammenhang mit dem Betrieb dieser Anlage ist ausdrücklich auf die Funktion der Anlage beschränkt. Jegliche weitere Haftung, gleich welcher Art, wird ausdrücklich ausgeschlossen. Dieser Haftungsausschluss wird bei Inbetriebnahme der Anlage durch den Anwender anerkannt.

Sowohl das Einhalten dieser Anleitung als auch die Bedingungen und Methoden bei Installation, Betrieb, Verwendung und Wartung des Gerätes können vom Hersteller nicht überwacht werden.

Eine unsachgemäße Ausführung der Installation kann zu Sachschäden führen und in der Folge Personen gefährden. Daher übernehmen wir keinerlei Verantwortung und Haftung für Verluste, Schäden oder Kosten, die sich aus fehlerhafter Installation, unsachgemäßem Betrieb sowie falscher Verwendung und Wartung ergeben oder in irgendeiner Weise damit zusammenhängen.

© **EWM AG**

Dr. Günter-Henle-Straße 8
56271 Mündersbach Germany
Tel: +49 2680 181-0, Fax: -244
E-Mail: info@ewm-group.com

www.ewm-group.com

Das Urheberrecht an diesem Dokument verbleibt beim Hersteller.

Vervielfältigung, auch auszugsweise, nur mit schriftlicher Genehmigung.

Der Inhalt dieses Dokumentes wurde sorgfältig recherchiert, überprüft und bearbeitet, dennoch bleiben Änderungen, Schreibfehler und Irrtümer vorbehalten.

1 Zu Ihrer Sicherheit

1.1 Sicherheitsvorschriften

WARNUNG



Keine unsachgemäßen Reparaturen und Modifikationen!

Um Verletzungen und Geräteschäden zu vermeiden, darf das Gerät nur von sachkundigen, befähigten Personen repariert bzw. modifiziert werden!
Garantie erlischt bei unbefugten Eingriffen!

- Im Reparaturfall befähigte Personen (sachkundiges Servicepersonal) beauftragen!



Unfallgefahr bei Außerachtlassung der Sicherheitshinweise!

Nichtbeachtung der Sicherheitshinweise kann lebensgefährlich sein!

- Sicherheitshinweise dieser Anleitung sorgfältig lesen!
- Unfallverhütungsvorschriften und länderspezifische Bestimmungen beachten!
- Personen im Arbeitsbereich auf die Einhaltung der Vorschriften hinweisen!

Diese Ergänzungsblätter sind ausschließlich in Verbindung mit der entsprechenden Standardbetriebsanleitung des beschriebenen Produktes gültig! Diese Ergänzungsblätter erweitern bzw. ersetzen ein oder mehrere, gleichnamige Kapitel der entsprechenden Standardbeschreibung.

Betriebsanleitungen sämtlicher Systemkomponenten, insbesondere der Sicherheitshinweise lesen und befolgen!

2 Bestimmungsgemäßer Gebrauch

2.1 Allgemein

WARNUNG



Gefahren durch nicht bestimmungsgemäßen Gebrauch!

Das Gerät ist entsprechend dem Stand der Technik und den Regeln bzw. Normen für den Einsatz in Industrie und Gewerbe hergestellt. Es ist nur für die auf dem Typenschild vorgegebenen Schweißverfahren bestimmt. Bei nicht bestimmungsgemäßem Gebrauch können vom Gerät Gefahren für Personen, Tiere und Sachwerte ausgehen. Für alle daraus entstehenden Schäden wird keine Haftung übernommen!

- Gerät ausschließlich bestimmungsgemäß und durch unterwiesenes, sachkundiges Personal verwenden!
- Gerät nicht unsachgemäß verändern oder umbauen!

2.2 Anwendungsbereich

Die im Folgenden beschriebene Option erweitert ein Schweißsystem um die Möglichkeit das Drahtvorschubgerät um 360° zu drehen.

Diese Anleitung ist ausschließlich für den Umbau folgender Geräte:

- alpha Q 351 / 551 MM FDW
- Phoenix 351 / 401 / 451 / 551 MM FDW
- Taurus 351 / 401 / 451 / 551 FDG / FDW
- Tetrax 351 / 451 / 551 AC/DC FW
- Tetrax 351 / 401 / 451 / 551 FW

2.3 Kurzbeschreibung der notwendigen Arbeitsschritte

- Anbau der Drehkonsole am Schweißgerät
- Endkontrolle

3 Umbau

3.1 Allgemein

GEFAHR



Verletzungsgefahr durch elektrischen Schlag!

Wartungsarbeiten an Geräten, die nicht vom Netz getrennt sind, können zu erheblichen Verletzungen führen!

- Das Gerät zuverlässig vom Netz trennen.
- Netzstecker ziehen!
- 4 Minuten warten, bis Kondensatoren entladen sind!

3.2 Stückliste

Vor dem Umbau das Nachrüstset auf Vollständigkeit prüfen (siehe Stückliste).



Abbildung 3-1

Pos.	Menge	Beschreibung	Artikelnummer
1	1	Drehkonsole	094-010361-00006
2	4	Kranöse M10°x°25	094-000209-00001
3	4	Fächerscheibe M10	064-000593-00000
4	1	Drehdorn	094-007483-00006
5	1	Sechskantschraube M6°x°20	064-000670-00000
6	1	Unterlegscheibe M6	064-000583-00000
7	1	Fächerscheibe M6	064-000591-00000

3.3 Montage

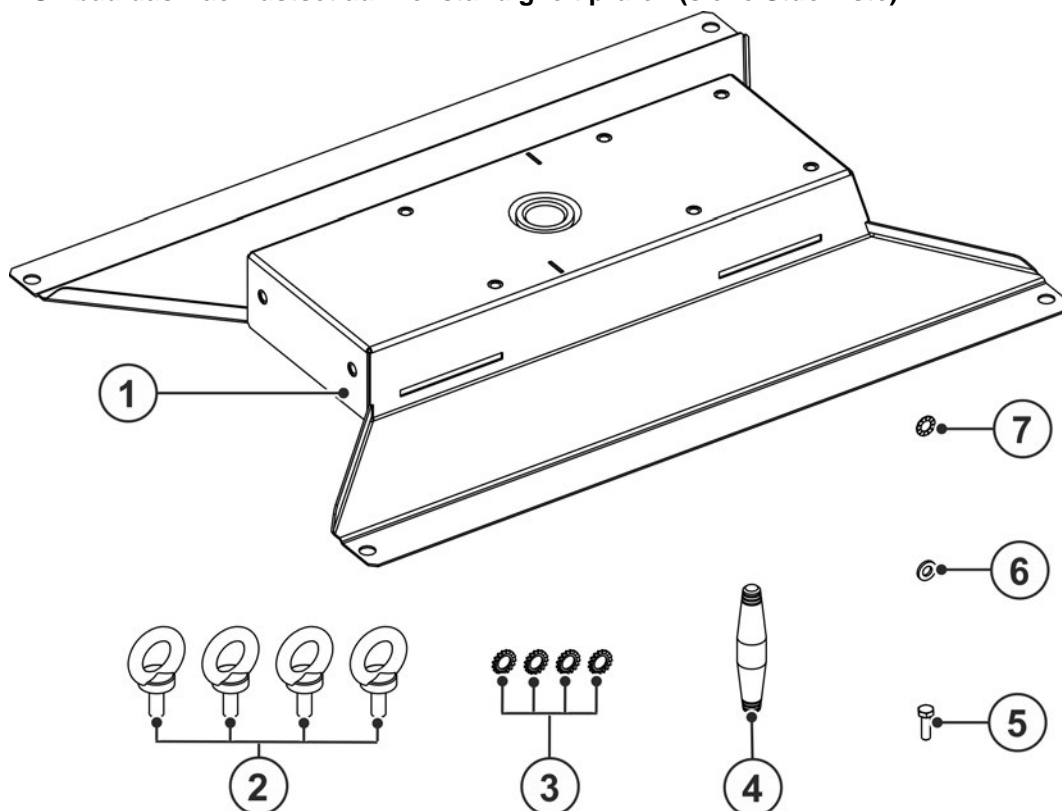

Abbildung 3-2

Pos.	Menge	Beschreibung	Artikelnummer
1	1	Drehdorn	094-007483-00006
2	1	Drehkonsole	094-010361-00006
3	1	Unterlegscheibe M6	064-000583-00000
4	1	Fächerscheibe M6	064-000591-00000
5	1	Sechskantschraube M6°x°20	064-000670-00000

- Drehdorn in die Führungsbuchse der Drehkonsole einsetzen.
- Drehdorn mit Sechskantschraube, Fächerscheibe und Unterlegscheibe verschrauben.

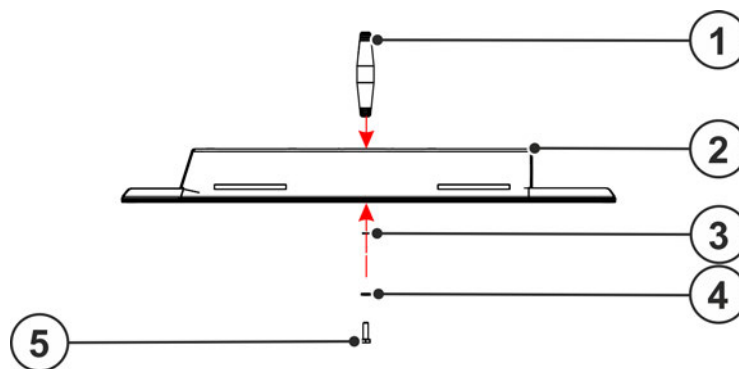

Abbildung 3-3

- Kranösen mit Fächerscheiben herauserschrauben.

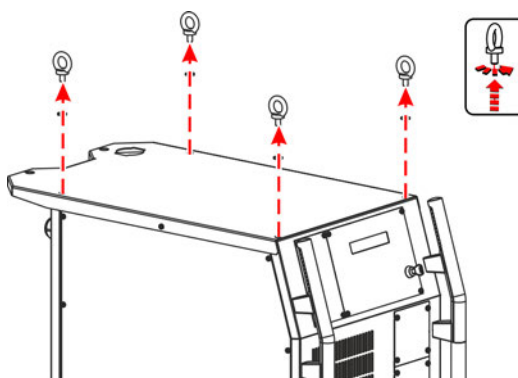

Abbildung 3-4

Pos.	Menge	Beschreibung	Artikelnummer
1	4	Kranöse M10°x°25	094-000209-00001
2	4	Fächerscheibe M10	064-000593-00000
3	1	Drehkonsole	094-010361-00006

- Drehkonsole mit den mitgelieferten Kranösen und Fächerscheiben M10 am Schweißgerät anschrauben.

3.4 Endkontrolle

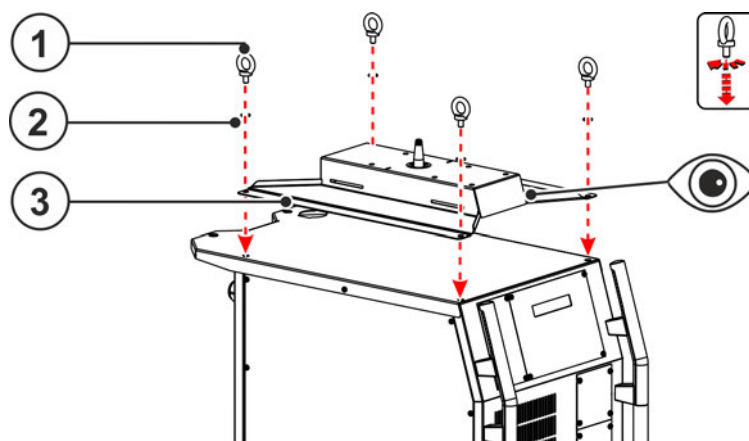
WARNUNG



- Gefahren durch nicht durchgeführte Endkontrolle!**
Von nicht korrekt befestigten und sich lösenden Teilen können Gefahren ausgehen.
- Alle mechanischen Verbindungen auf korrekte Installation prüfen!
 - Endkontrolle durchführen!
 - Funktionstest durchführen!

Diese Anleitung den Geräteunterlagen beilegen!

Bei Ersatzteilbestellung unbedingt Artikelnummer und Seriennummer des Gerätes angeben!