



FI

Hitsauskone

Pico 220 cel puls

Pico 220 cel puls vrd (AUS)

Pico 220 cel puls vrd (RU)

099-002057-EW518

Huomioi järjestelmän lisädokumentit!

27.01.2021

**Register now
and benefit!
Jetzt Registrieren
und Profitieren!**

www.ewm-group.com



Yleisiä huomautuksia

VAROITUS



Lue käyttöohje!

Käyttöohjeen tarkoituksena on opastaa käyttäjää käyttämään laitteita turvallisesti.

- Kaikkien järjestelmäkomponenttien käyttöohje, erityisesti turvaohjeet, on luettava ja niitä on noudatettava!
- Noudata tapaturmantorjuntaa koskevia määräyksiä sekä maakohtaisia määräyksiä!
- Käyttöohjetta on säilytettävä laitteen käyttöpaikalla.
- Turva- ja varoituskilvet laitteessa antavat tietoja mahdollisista vaaroista. Niiden on oltava aina tunnistettavissa ja luettavissa.
- Laite on valmistettu tekniikan tason sekä sääntöjen ja normien mukaisesti ja ainoastaan asiantuntijat saavat käyttää, huoltaa ja korjata sitä.
- Tekniset muutokset, laitetekniikan edelleenkehityessä, voivat johtaa erilaiseen hitsauskäyttäytymiseen.

Jos sinulla on laitteen asennukseen, käyttöönottoon, käyttöön, käyttötarkoitukseen tai käyttöpaikkaan liittyviä kysymyksiä, ota yhteys laitteen jälleenmyyjään tai asiakaspalveluumme numerolla +49 2680 181-0.

Valtuutettujen jälleenmyyjien luettelo on osoitteessa www.ewm-group.com/en/specialist-dealers.

Vastuumme tämän laitteen käytön osalta rajoittuu nimenomaan laitteen toimintaan. Kaikki muu vastuu on nimenomaisesti poissuljettu. Käyttäjä hyväksyy vastuun poissulkemisen ottaessaan laitteen käyttöön. Valmistaja ei voi valvoa käyttöohjeen noudattamista eikä laitteen asennukseen, käyttöön tai huoltoon liittyviä olosuhteita tai tapoja.

Virheellinen asennus voi johtaa aineellisiin vahinkoihin ja henkilöiden loukkaantumiseen. Näin ollen emme ota minkäänlaista vastuuta tappioista, vahingoista tai kuluista, jotka ovat johtuneet virheellisestä asennuksesta, käytöstä tai huollosta tai jollakin tavalla liittyvät näihin osatekijöihin.

© EWM AG

Dr. Günter-Henle-Strasse 8

56271 Mündersbach Germany

Puh.: +49 2680 181-0, Faksi: -244

S-posti: info@ewm-group.com

www.ewm-group.com

Tämän käyttöohjeen tekijänoikeudet jäävät laitteen valmistajalle.

Osittainenkin monistaminen edellyttää valmistajan kirjallista lupaa.

Tämän asiakirjan sisältö on tutkittu, tarkastettu ja työstetty huolellisesti, mutta muutokset, kirjoitusvirheet ja erehdykset ovat silti mahdollisia.

1 Sisällys

1	Sisällys	3
1	Sisällys	3
2	Oman turvallisuutesi vuoksi	5
2.1	Huomautuksia näiden käyttöohjeiden käytöstä	5
2.2	Merkkien selitykset	6
2.3	Turvallisuusmääräykset	7
2.4	Kuljetus ja asennus	10
3	Tarkoituksenmukainen käyttö	12
3.1	Käyttökohteet	12
3.2	Ohjelmiston tila	12
3.3	Laitteeseen liittyvät asiakirjat	12
3.3.1	Takuu	12
3.3.2	Vaatimustenmukaisuusvakuutus	12
3.3.3	Hitsaus työympäristöissä, joissa on lisääntynyt sähköiskun vaara	12
3.3.4	Huoltoasiakirjat (varaosat ja kytkentäkaaviot)	12
3.3.5	Kalibrointi / validointi	12
4	Laitekuvaus – yleiskuvaus	13
4.1	Kuva edestä	13
4.2	Näkymä takaa	14
4.3	Ohjauspaneelin toiminnot ja säätimet	15
5	Rakenne ja toiminta	16
5.1	Kuljetus ja asennus	16
5.1.1	Koneen jäähdytys	16
5.1.2	Maakaapeli, yleistä	16
5.1.3	Ympäristöolosuhteet	16
5.1.3.1	Ympäristöolosuhteet	16
5.1.3.2	Kuljetus ja säilytys	16
5.1.4	Kantohihna	17
5.1.4.1	Kuljetusvyön pituuden säätö	17
5.1.5	Ohjeita hitsausvirtajohtojen vetämiseen	17
5.1.6	Hitsauksen aikana esiintyvät hajavirrat	18
5.1.7	Verkkoliitintä	19
5.1.7.1	Verkkoliitintä	19
5.2	Puikkohitsaus	20
5.2.1	Puikko- ja maakaapelin liitintä	20
5.2.2	Hitsaustehtävän valinta	21
5.2.3	Kuumastartti	22
5.2.4	Arcforce	22
5.2.5	Tarttumisenesto	22
5.2.6	Keskiarvopulssit	23
5.2.7	Asiantuntijavalikko (puikko)	24
5.3	TIG-hitsaus	24
5.3.1	Suojakaasun syöttö	24
5.3.1.1	Suojakaasuletkun liitintä	25
5.3.2	TIG-hitsauspolttimen yhdistäminen suojakaasun syöttöjärjestelmään	25
5.3.3	Hitsaustehtävän valinta	26
5.3.4	Valokaaren sytytys	26
5.3.4.1	Liftarc	26
5.3.5	Keskiarvopulssit	27
5.3.6	Asiantuntijavalikko (TIG)	28
5.3.7	Likasuodatin	29
5.4	Kaukosäädin	29
5.4.1	RT1 19POL	29
5.4.2	RTG1 19POL	29
5.4.3	RTF1 19POL	29
5.5	Energiansäästötila (Standby)	30
5.6	Valokaaren pituuden rajoitus (USP)	30
5.7	Jännitteenalennin	30
5.8	Laitteen asetusvalikko	31

6	Huolto, ylläpito ja hävittäminen	32
6.1	Yleistä	32
6.1.1	Puhdistus	32
6.1.2	Likasuodatin	32
6.2	Huoltotyöt, huoltovälit	33
6.2.1	Päivittäin suoritettavat huoltotoimenpiteet	33
6.2.2	Kuukausittaiset huoltotoimenpiteet	33
6.2.3	Vuositarkastus (tarkastus ja testaus käytön aikana)	33
6.3	Laitteiden käsittely	34
7	Vian korjaus	35
7.1	Häiriönpoiston tarkastusluettelo	35
7.2	Virheilmoitukset (virtalähde)	35
7.3	Näytä koneen ohjauksen ohjelmaversio	36
7.4	Hitsausparametrien tehdasasetusten palauttaminen	37
8	Tekniset tiedot	38
8.1	Pico 220 cel puls	38
9	Lisävarusteet	39
9.1	Kuljetusjärjestelmä	39
9.2	Kaukosäädin, 19-napainen	39
9.2.1	Liitäntäjohto	39
9.2.2	Jatkokaapeli	39
9.3	Varusteet	39
9.4	Yleiset lisävarusteet	39
10	Liite	40
10.1	Parametrit	40
10.1.1	Puikkohitsaus	40
10.1.2	TIG-hitsaus	40
10.1.3	Perusparametrit (menetelmästä riippumattomat)	41
10.2	Myyjäshaku	42

2 Oman turvallisuutesi vuoksi

2.1 Huomautuksia näiden käyttöohjeiden käytöstä

VAARA

Työskentely- ja toimintamenettelyt, joita on noudatettava tarkasti uhkaavien vakavien tapaturmien ja kuolemantapausten ennalta ehkäisemiseksi.

- Turvallisuustietojen otsikoissa esiintyy sana "VAARA" sekä yleinen varoitussymboli.
- Vaaraa on korostettu myös sivun reunassa olevalla symbolilla.

VAROITUS

Työskentely- ja toimintamenettelyt, joita on noudatettava tarkasti uhkaavien vakavien tapaturmien ja kuolemantapausten ennalta ehkäisemiseksi.

- Turvallisuustietojen otsikoissa esiintyy sana "VAARA" sekä yleinen varoitussymboli.
- Vaaraa on korostettu myös sivun reunassa olevalla symbolilla.

HUOMIO

Työskentely- ja toimintamenettelyt, joita on noudatettava tarkasti myös mahdollisten lievien tapaturmien ennalta ehkäisemiseksi.

- Turvallisuustietojen otsikossa esiintyy aina avainsana "HUOMAUTUS" sekä yleinen varoitussymboli.
- Riskiä on selvennetty sivun reunassa olevalla symbolilla.

























Teknisiä erityispiirteitä, jotka käyttäjän on huomioitava esinevahinkojen tai laitevaurioiden välttämiseksi.

Erilaisiin käyttötilanteisiin tarkoitettut, vaihe vaiheelta opastavat toimintaohjeet sekä luetteloinnit on merkitty luettelomerkillä, esim.:

- Liitä hitsausvirtajohdon liitin asianmukaiseen vastakappaleeseen ja lukitse liitin.

2.2 Merkkien selitykset

Kuvake	Kuvaus	Kuvake	Kuvaus
	Huomioi tekniset erityispiirteet		paina ja vapauta (näpäytä/kosketa)
	kytke laite pois päältä		vapauta
	kytke laite päälle		paina ja pidä painettuna
	väärä/pätemätön		kytke
	oikea/pätevä		kierrä
	Tulo		Lukuarvo/asetettavissa
	Navigointi		Vihreä merkkivalo palaa
	Lähtö		Vihreä merkkivalo vilkkuu
	Ajan näyttö (esimerkki: 4S odota/paina)		Punainen merkkivalo palaa
	Valikon näyttö keskeytynyt (lisäasetukset mahdollisia)		Punainen merkkivalo vilkkuu
	Työkalu ei tarpeen / älä käytä työkalua		
	Työkalun käyttö tarpeen / käytä työkalua		

2.3 Turvallisuusmääräykset

⚠ VAROITUS



Tapaturmavaara, jos näitä turvallisuusohjeita ei noudateta!

Näiden turvallisuusohjeiden noudattamatta jättäminen voi aiheuttaa kuoleman!

- Lue tämän käyttöohjekirjan turvallisuustiedot huolellisesti!
- Noudata tapaturmantorjuntaa koskevia määräyksiä sekä maakohtaisia määräyksiä!
- Ilmoita työskentelyalueella oleville ihmisille, että heidän on noudatettava määräyksiä!



Sähköiskun aiheuttama tapaturmavaara!

Sähköjännitteet voivat aiheuttaa kosketettaessa hengenvaarallisia sähköiskuja ja palovammoja. Pienjännitteetkin voivat aiheuttaa iskun ja sitä kautta tapaturman.

- Älä koske suoraan jännitettä johtaviin osiin, kuten hitsausvirtaliittimiin, hitsauspuikkoihin, volframipuikkoihin tai hitsauslankoihin!
- Sijoita hitsauspoltin ja/tai puikonpidin aina eristetylle pinnalle!
- Käytä täydellisiä henkilönsuojaimia (käytöstä riippuen)!
- Laitteen saa avata ainoastaan asiantunteva ammattihenkilöstö!
- Laitetta ei saa käyttää putkien sulattamiseen!



Vaara useamman virtalähteen yhteiskytkennästä!

Jos useampia virtalähteitä halutaan kytkeä yhteen rinnakkain tai sarjaan, tämän saa suorittaa ainoastaan alan ammattilainen normin IEC 60974-9 "Pystytys ja käyttö" sekä tapaturmanehkäisymääräysten BGV D1 (ennen VBG 15) tai maakohtaisten määräysten mukaisesti!

Laitteet voidaan hyväksyä kaarihitsaukseen käytettäväksi vain tarkastuksen jälkeen, jotta varmistetaan, että sallittua tyhjäkäyntijännitettä ei ylitetä.

- Laitteen kytkennän saa suorittaa ainoastaan alan ammattihenkilö!
- Yksittäisten virtalähteiden käytöstäpoiston aikana on irrotettava kaikki verkko- ja hitsausvirtajohdot luotettavasti koko hitsausjärjestelmästä. (Vastajännitteiden vaara!)
- Napaisuudenvaihtokytkennällä varustettuja hitsauslaitteita (PWS-sarja) tai vaihtovirtahitsaukseen tarkoitettuja laitteita (AC) ei saa kytkeä yhteen, koska yksinkertainen käyttövirhe saattaa aiheuttaa hitsausjännitteiden luvattoman summauksen.



Loukkaantumiskaava säteilyn tai lämmön vaikutuksesta!

Valokaaren säteily aiheuttaa iho- ja silmävaurioita.

Kosketus kuumiin työkappaleisiin tai kipinät aiheuttavat palovammoja.

- Käytä hitsaussuojusta tai hitsauskypärää riittävällä suojatasolla (käyttöalueesta riippuvainen)!
- Käytä kuivaa suojavaatetusta (esim. hitsaussuojusta, käsineitä jne.) maassasi  sallitsevien asetusten ja määräysten mukaisesti!
- Suojaa työhön osallistumattomat henkilöt kaaren säteilyltä ja häikäisyltä hitsaus- ja suoja-verhon avulla!

VAROITUS



Soveltumattomasta vaateuksesta aiheutuva loukkaantumisvaara!

Säteily, kuumuus ja sähköjännite ovat väistämättömiä vaaranlähteitä valokaarihitsauksessa. Käyttäjä on varustettava täydellisellä henkilökohtaisella suojaruustuksella. Suojaruustuksen on suojeltava seuraavilta riskeiltä:

- Hengityssuojain terveydelle vaarallisia aineita ja seoksia vastaan (savukaasut ja höyryt) tai ryhdy soveltuviin toimenpiteisiin (poistoimu jne.).
- Hitsausmaski ja asianmukainen suojalaite ionisoivaa säteilyä (IR- ja UV-säteily) ja kuumuutta vastaan.
- Kuivat hitsausvaatteet (kengät, käsineet ja kehosuojaus) lämmintä ympäristöä vastaan, vastaavin vaikutuksin kuin ilman lämpötilan ollessa 100 °C tai enemmän tai sähköiskun sattuessa, sekä jänniteen alaisten osien parissa työskentelyä varten.
- Kuulosuojaus haitallista melua vastaan.



Räjähdyksivaara!

Suljetuissa astioissa näennäisen vaarattomatkin aineet voivat kehittää suuren paineen kuumentuessaan.

- Siirrä helposti syttyviä ja räjähdysvaarallisia nesteitä sisältävät astiat pois työskentelyalueelta!
- Älä koskaan kuumenna räjähdysherkkää nestettä, pölyä tai kaasua hitsaamalla tai leikkaamalla!



Tulipalon vaara!

Liekki voi syttyä hitsausprosessin aikaisen korkean lämpötilan, hajakipinöiden, hehkuvan kuumien osien ja kuumen kuonan takia.

- Tarkista palovaaratilanne työskentelyalueella!
- Älä kuljeta mukanasasi helposti syttyviä esineitä, kuten tulitikkuja tai sytyttimiä.
- Pidä asianmukaista sammutuskalustoa käden ulottuvilla työskentelyalueella!
- Poista huolellisesti kaikki helposti syttyvien aineiden jäänteet työskentelytilasta ennen hitsauksen aloittamista.
- Jatka työskentelyä hitsatuilla työkaluilla vasta kun ne ovat jäähtyneet. Älä saata niitä kosketuksiin helposti syttyvien materiaalien kanssa!

⚠ HUOMIO**Savut ja kaasut!**

Savut ja kaasut voivat aiheuttaa hengitysvaikeuksia ja jopa myrkytyksen. Lisäksi liuotinhöyryt (klooratut hiilivedyt) voivat muuttua myrkylliseksi fosgeeniksi hitsauskaaren ultraviolettisäteilyn vaikutuksesta!

- Varmista raittiin ilman riittävyys!
- Pidä liuotinhöyryt kaukana kaaren säteilyalueelta!
- Käytä tarvittaessa sopivaa hengityslaitetta!

**Äänialtistus!**

Yli 70 dBA ylittävä melu voi aiheuttaa pysyviä kuulovaurioita!

- Käytä sopivaa kuulonsuojausta!
- Työskentelyalueella oleskelevien ihmisten on käytettävä sopivaa kuulonsuojainta!



Standardin IEC 60974-10 mukaisesti hitsauslaitteet on jaettu sähkömagneettisen yhteensopivuuden kahteen luokkaan (EMC-luokitus löytyy Teknisistä tiedoista) > katso luku 8:



Luokan A laitteita ei ole tarkoitettu käytettäväksi asuinalueilla, joissa sähköenergia saadaan julkisesta pienjännite-syöttöverkosta. Luokan A laitteiden sähkömagneettisen yhteensopivuuden varmistamisessa voi näillä alueilla esiintyä vaikeuksia, sekä johtoihin liittyvien että säteilyhäiriöiden vuoksi.



Luokan B laitteet täyttävät EMC-vaatimukset niin teollisella kuin asuinalueellakin, mukaan lukien asuinalueet, joissa on liitántä julkiseen pienjännite-syöttöverkkoon.

Pystytys ja käyttö

Kaarihitsausmenetelmää käytettäessä saattaa joissakin tapauksissa esiintyä sähkömagneettisia häiriöitä, vaikka jokainen hitsauslaite noudattaa normin mukaisia päästöraja-arvoja. Hitsauksesta johtuvista häiriöistä vastaa käyttäjä.

Mahdollisten ympäristössä esiintyvien sähkömagneettisten ongelmien arviointia varten on käyttäjän huomioitava seuraavat seikat: (katso myös EN 60974-10 liite A)

- Verko-, ohjaus-, signaali- ja puhelinlinjat
- Radiot ja televisiot
- Tietokoneet ja muut ohjauslaitteet
- Turvalaitteet
- viereisten henkilöiden terveys, erityisesti, jos nämä käyttävät sydämentahdistajaa tai kuulolaitetta
- Kalibrointi- ja mittauslaitteet
- muiden ympäristössä olevien laitteiden häiriönsietokyky
- hitsaustöiden suorittamisen ajankohta

Suosituksia häiriöpäästöjen vähentämiseksi

- Verkkoliitántä, esim. ylimääräinen verkkosuodatin tai suojaus metalliputkella
- Valokaarihitsauslaitteen huolto
- Hitsausjohtojen tulisi olla mahdollisimman lyhyitä ja tiiviisti yhdessä sekä kulkea lattialla
- Potentiaalintasaus
- Työkappaleen maadoitus. Niissä tapauksissa, joissa työkappaleen suora maadoittaminen ei ole mahdollista, tulisi yhteys suorittaa soveltuvilla kondensaattoreilla.
- Muiden ympäristössä olevien laitteiden tai koko hitsauslaitteen suojaus

**Sähkömagneettinen kenttä!**

Virtalähde voi kehittää sähköisiä tai sähkömagneettisia kenttiä, jotka voivat vaikuttaa elektronisten laitteiden, kuten tietokoneiden ja CNC-koneiden, puhelinlinjojen, sähköjohtojen, signaalijohtimien ja sydämentahdistimien toimintaan.



- Noudata kunnossapito-ohjeita > katso luku 6.2!
- Vedä hitsausjohtimet keloilta kokonaan!
- Suojaa säteilyalttiit laitteet ja varusteet asianmukaisesti!
- Sydämentahdistimien toiminta voi häiriintyä (kysy lääkäriltä neuvoa tarvittaessa).

HUOMIO



Käyttäjärityksen velvollisuudet!

Laitteen käytössä on noudatettava kulloisia kansallisia määräyksiä ja lakeja!

- Kehysdirektiivin 89/391/ETY mukainen kansallinen sovellus suorittamalla toimenpiteet työntekijän turvallisuuden ja terveyssuojan parantamiseksi työssä sekä siihen kuuluvat yksittäiset direktiivit.
- Erityisesti direktiivi 89/655/ETY työntekijöiden työssään käyttämille työvälineille asetettavista turvallisuutta ja terveyttä koskevista vähimmäisvaatimuksista.
- Kunkin maan määräykset työturvallisuudesta ja tapaturmien ehkäisystä.
- Laitteen pystytys ja käyttö standardin IEC 60974 mukaisesti.-9.
- Käyttäjän opastaminen turvallisuustietoiseen työskentelyyn säännöllisin väliajoin.
- Laitteen säännöllinen tarkastus standardin IEC 60974 mukaisesti-4.



Valmistajan takuu ei ole voimassa, jos laitteessa käytetään muita kuin alkuperäisosa!

- **Käytä vain sellaisia järjestelmän osia ja lisälaitteita (virtalähteitä, hitsauspolttimia, elektrodinpitimiä, kaukosäätimiä, varaosia ja kulutusosia yms.), jotka kuuluvat kyseiseen tuoteperheeseen!**
- **Liitä ja lukitse lisälaite liittimeensä laitteen ollessa poissa päältä.**

Julkiseen syöttöverkkoon liittämiseksi esitetyt vaatimukset

Suurteholaitteet voivat vaikuttaa verkon laatuun syöttöverkosta ottamalla sähköllä. Joillekin laitetyppeille voi siksi olla olemassa liitännärajoituksia tai vaatimuksia suurimmalle mahdolliselle johtoimpedanssille tai tarvittavalle minimaaliselle syöttökapasiteetille yleisen verkon rajapinnassa (yhteinen kytkentäkohta PCC), jolloin myös tässä viitataan laitteiden teknisiin tietoihin. Tässä tapauksessa on käyttäjärityksen tai käyttäjän vastuulla, tarvittaessa syöttöverkon palveluntarjoajan kanssa neuvottelun jälkeen, varmistaa, että laite voidaan liittää.

2.4 Kuljetus ja asennus

VAROITUS



Suojakaasupullojen virheellisen käsittelyn aiheuttama loukkaantumisvaara!

Suojakaasupullojen virheellinen käsittely ja riittämätön kiinnitys voi johtaa vakaviin vammoihin!

- Noudata kaasunvalmistajan ohjeita ja mahdollisia paineilman käyttöä koskevia asetuksia ja määräyksiä!
- Suojakaasupulloa ei saa kiinnittää venttiin kohdalta!
- Älä kuumenna suojakaasupulloa!

⚠ HUOMIO**Syöttöjohtojen aiheuttama onnettomuusvaara!**

Kuljetuksen aikana virtajohtot, joita ei ole irrotettu (verkkojohtot, ohjausjohtimet jne.) voivat aiheuttaa vaaratilanteita, esimerkiksi kytketyn laitteen kaatumisen ja henkilövahinkoja!

- Irrota syöttöjohtot ennen kuljetusta!

**Kaatumisvaara!**

Kone voi aiheuttaa vaaraa kaatuessaan ja vahingoittaa henkilöitä. Se voi myös vahingoittaa liikkeessään ja asennuksen aikana. Kaatumisenkestävyys on taattu 10°:n saakka (standardin IEC 60974-1 mukaisesti).

- Aseta kone tasaiselle, vakaalle alustalle ja kuljeta sitä myös ainoastaan sellaisella.
- Kiinnitä lisäosat sopivin välinein.

**Virheellisesti vedettyjen johtojen aiheuttama tapaturmavaara!**

Virheellisesti vedetyt johdot (verkko-, ohjaus, hitsausjohtot tai välikaapelipaketit) voivat aiheuttaa kompastumisen.

- Vedä syöttöjohtot tasaisesti maata pitkin (vältä silmukoiden muodostumista).
- Vältä vetämistä kulku- tai kuljetusreiteille.

**Kuumentuneen jäähdytysaineen ja sen liitäntöjen aiheuttama loukkaantumisvaara!**

Käytetty jäähdytysaine ja sen liitäntä- tai liitoskohdat voivat kuumentua huomattavasti käytössä (vesijäähdytteinen malli). Jäähdytysainekiertoa avattaessa voi ulos vuotava jäähdytysneste aiheuttaa palovammoja.

- Avaa jäähdytysainekierto ainoastaan hitsausvirtalähteen/jäähdytyslaitteen ollessa sammutettuna!
- Käytä asianmukaista suojarustusta (suojakäsineitä)!
- Sulje letkujohtojen avatut liitännät soveltuvilla tulpilla.

**Yksiköt on tarkoitettu käytettäväksi pystyasennossa!**

Käyttäminen kielletyssä asennossa voi aiheuttaa laitteiston vahingoittumisen.

- Kuljeta ja käytä laitetta ainoastaan pystyasennossa!

**Lisälaitteet ja virtalähde voivat vaurioitua väärän kytkennän seurauksena!**

- Liitä ja lukitse lisälaitteita vain asianmukaista liitintä käyttäen laitteen ollessa sammutettuna.
- Tarkemmat ohjeet saa kunkin lisälaitteen käyttöohjeesta.
- Lisälaitteet tunnistetaan automaattisesti, kun virtalähde on käynnistetty.

**Pölynsuojahatut suojaavat liitäntäpistokkeita ja konetta lialta ja vahingoittumiselta.**

- Pölynsuojahattu on asennettava liitäntään, jos sitä ei käytetä lisälaitetta varten.
- Viallinen tai hävinnyt hattu on korvattava uudella!

3 Tarkoituksenmukainen käyttö

VAROITUS



Väärästä käytöstä aiheutuvat vaaratekijät!

Laitteisto on valmistettu tekniikan tason mukaisesti sekä sääntöjen / normien mukaisesti teollisuus- ja ammattikäyttöön. Se on tarkoitettu ainoastaan tyyppikilvessä ilmoitettua hitsausmenetelmää varten. Muussa kuin määräysten mukaisessa käytössä voidaan laitteen odottaa aiheuttavan vaaroja henkilöille, eläimille ja omaisuudelle. Laitteistoa saa käyttää ainoastaan asianmukaisen käyttötavan mukaisesti.

- Laitetta saa käyttää ainoastaan määräystenmukaisesti ja opastetun, ammattitaitoisen henkilöstön toimesta!
- Laitetta ei saa muuttaa tai mukauttaa epäasianmukaisesti!

3.1 Käyttökohteet

Valokaarihitsauslaite puikkotasavirtahitsaukseen ja alamenetelmänä TIG-tasavirtahitsaus Liftarcilla (kontaktisytytys).

3.2 Ohjelmiston tila

Tämä ohje kuvaa seuraavaa ohjelmistoversiota:

0.5.9.0

Laiteohjauksen ohjelmistoversio voidaan näyttää laitekonfiguraatiovalikossa (valikko Srv) > katso luku 5.8.

3.3 Laitteeseen liittyvät asiakirjat

3.3.1 Takuu

Lisätietoja saat oheisesta esitteestä "Warranty registration" sekä takuu-, huolto- ja tarkastustiedoista sivuilta www.ewm-group.com!

3.3.2 Vaatimustenmukaisuusvakuutus



Tämä tuote vastaa suunnittelultaan ja rakenteeltaan vakuutuksessa ilmoitettuja EU-direktiivejä. Tuotteen mukana toimitetaan alkuperäisenä erityinen vaatimustenmukaisuusvakuutus. Valmistaja suosittelee suorittamaan kansallisten ja kansainvälisten standardien ja direktiivien mukaisen turvallisuustarkastuksen 12 kuukauden välein.

3.3.3 Hitsaus työympäristöissä, joissa on lisääntynyt sähköiskun vaara



Tällä merkinnällä varustettuja hitsausvirtalähteitä voidaan käyttää hitsaukseen ympäristössä, jossa on tavallista suurempi sähköinen vaara (esim. kattilat). Siinä on noudatettava kansallisia tai kansainvälisiä määräyksiä. Itse hitsausvirtalähdettä ei saa asettaa vaara-alueelle!

3.3.4 Huoltoasiakirjat (varaosat ja kytkentäkaaviot)

VAROITUS



Älä tee laitteelle luvattomia korjauksia tai muutoksia!

Vammojen ja laitteiston vahingoittumisen ehkäisemiseksi yksikön korjaajan tai muuttajan on oltava erikoistunut ja harjaantunut henkilö
Takuu raukeaa, jos laitteeseen on puututtu luvatta.

- Käytä korjaustöihin ainoastaan päteviä henkilöitä (koulutettua huoltohenkilöstöä)!

Kytkenäkaaviot toimitetaan alkuperäisinä laitteen mukana.

Varaosia voi tilata jälleenmyyjältä, jolta laite on ostettu.

3.3.5 Kalibrointi / validointi

Tuotteen mukana toimitetaan sertifikaatti alkuperäiskappaleena. Valmistaja suosittelee kalibrointia/validointia 12 kuukauden välein.

4 Laitekuvaus – yleiskuvaus

4.1 Kuva edestä

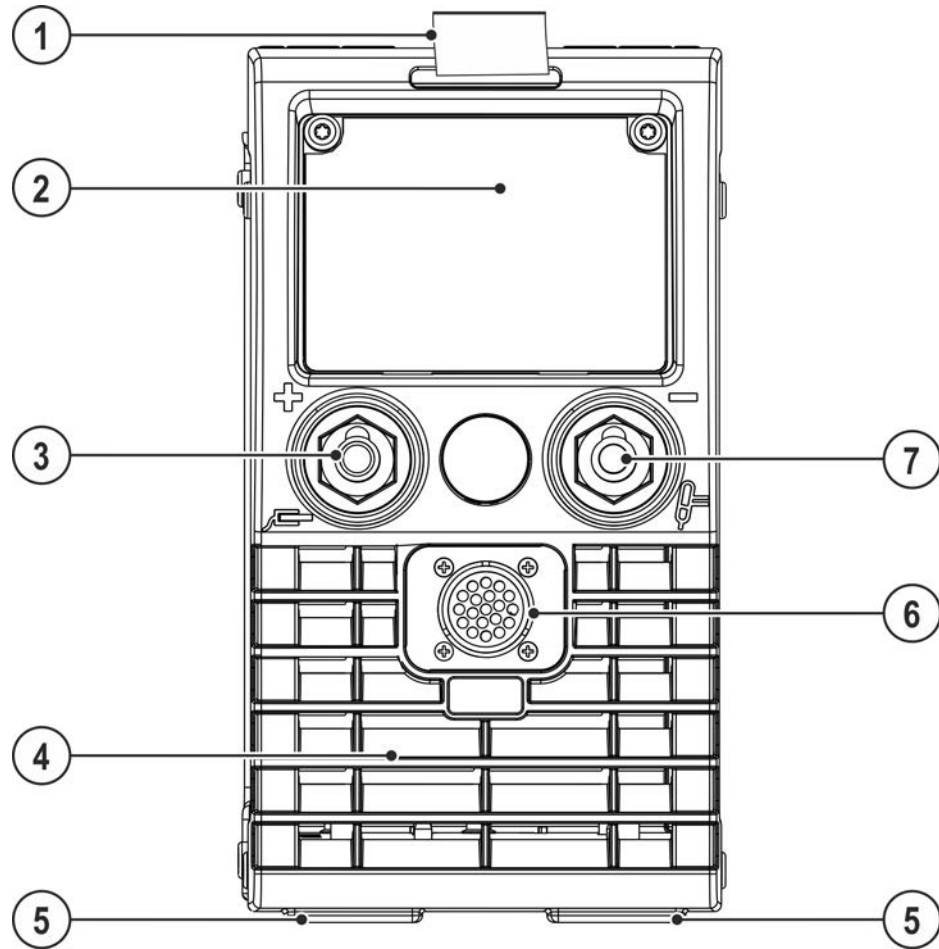

Kuva 4-1

Merkki	Symboli	Kuvaus
1		Kantohihna > katso luku 5.1.4.1
2		Koneen säädöt > katso luku 4.3
3		Hitsausvirran liitäntä, plusnapa • PUIKKOHITSAUS: Puikonpitimen tai maakaapelin liitäntä • TIG: Maakaapelin liitäntä
4		Jäähdytysilman ulostulo
5		Koneen jalat
6		Liitin, 19-napainen Kaukosäätimen liitäntä
7		Liitin, hitsausvirta ”-” • TIG-hitsauspolttimen hitsausvirtajohdon liitäntä • Puikkohitsaus: hitsauspuikon pitimen tai maakaapelin liitäntä

4.2 Näkymä takaa

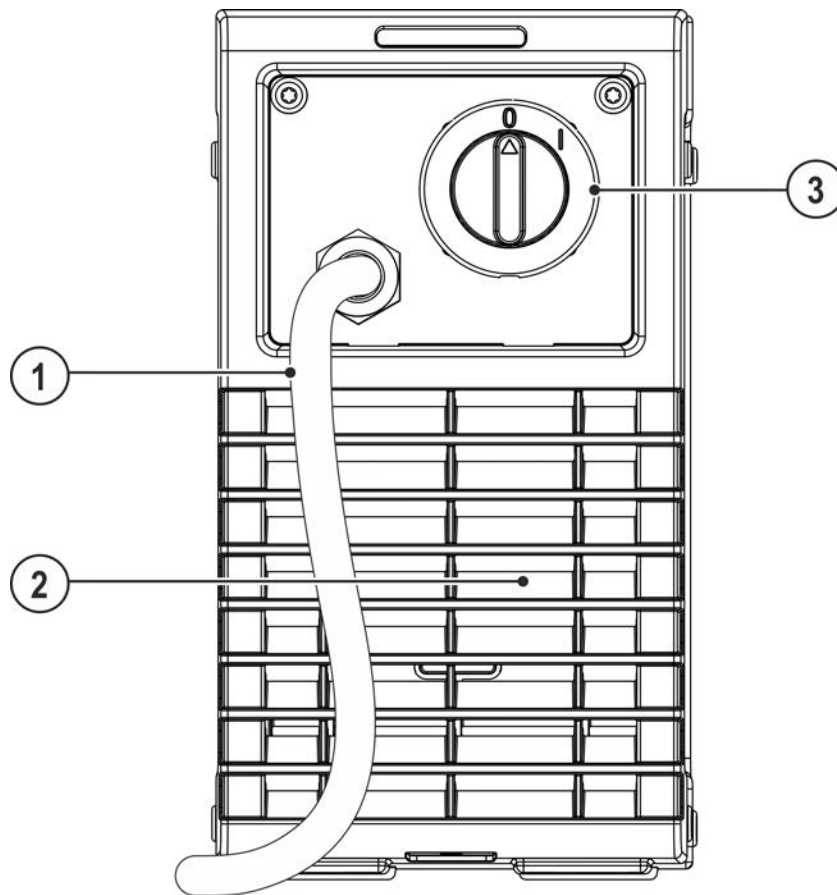

Kuva 4-2

Merkki	Symboli	Kuvaus
1		Verkkoliitäntäjohdin ja sen vedonpoistin > <i>katso luku 5.1.7</i>
2		Jäähdytysilman sisäänmeno
3		Pääkytkin Laitteen kytkeminen päälle tai pois.

4.3 Ohjauspaneelin toiminnot ja säätimet

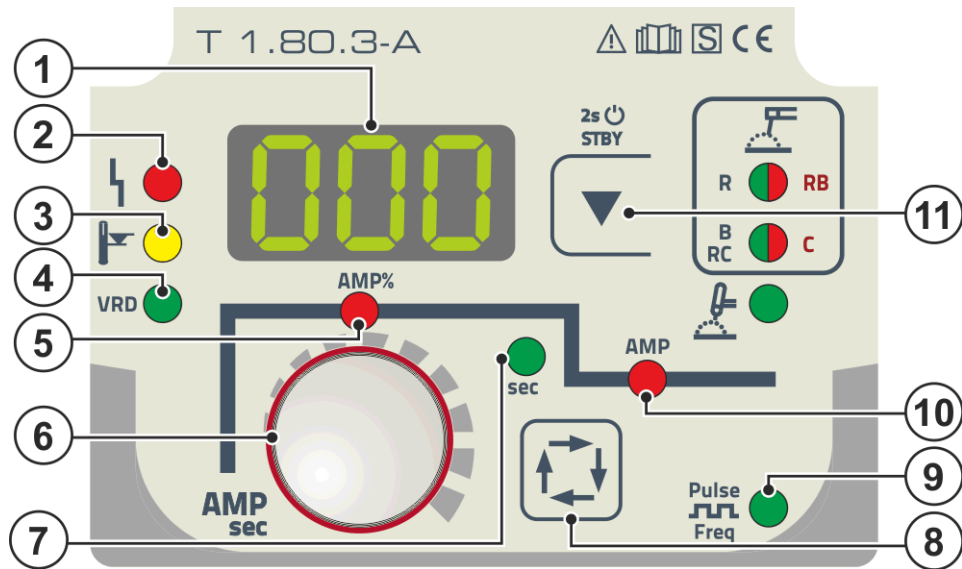

Kuva 4-3

Merkki	Symboli	Kuvaus
1		Näyttö, 3-merkinen
2		Yleisen toimintahäiriön merkkivalo Virheilmoitukset, > katso luku 7.2
3		Ylikuumentumisen merkkivalo Tehoyksikön lämpötila-anturit kytkevät tehoyksikön pois päältä laitteen ylikuumentessa, jolloin ylikuumentumisen valvontavalvo palaa. Hitsausta voidaan jatkaa ilman lisätoimenpiteitä heti, kun laite on jäähtynyt.
4	VRD	Jännitteen alentumisen merkkivalo (VRD) > katso luku 5.7
5	AMP%	Hotstart-virran merkkivalo
6		Säätönappi ”Hitsausparametrien asetus” Hitsausvirran ja muiden hitsausparametrien sekä niiden arvojen valinta
7	sec	Merkkivalo Hotstart-aika
8		Hitsausparametrien valintapainike Tällä painikkeella valitaan hitsausprosessin mukaiset hitsausparametrit ja käyttötila
9		Merkkivalo, pulssihitsaus (keskiarvopulssit) > katso luku 5.2.6 palaa: ---- Toiminto kytketty päälle $[ON]$ ei pala: -- Toiminto kytketty pois päältä $[OFF]$ vilkkuu: -- Parametrivalinta ja taajuuden asetus $[FRE]$
10	AMP	Päävirran merkkivalo I _{min} – I _{max} (1 A -askelin)
11		Painike hitsausmenetelmä / energiansäästötila ⚡-----Hitsausmenetelmän valinta puikko / elektrodityypin asetus: Merkkivalo R RB palaa vihreänä= elektrodityyppi rutiili Merkkivalo R RB palaa punaisena= elektrodityyppi rutiiliemäs Merkkivalo B C palaa vihreänä= elektrodityyppi emäksinen/rutiiliselluloosa Merkkivalo B C palaa punaisena = elektrodityyppi selluloosa ⚡-----Hitsausmenetelmän valinta TIG 2 sekunnin painalluksen jälkeen laite vaihtaa energiansäästötilaan. Uudelleenaktivointiin riittää minkä tahansa käyttösäätimen käyttö > katso luku 5.5.

5 Rakenne ja toiminta

5.1 Kuljetus ja asennus

VAROITUS



Ei nosturikelpoisten laitteiden virheellisen kuljetuksen aiheuttama onnettomuusvaara! Laitteen nostaminen nosturilla ja sen ripustaminen ei ole sallittua! Laite voi pudota ja vahingoittaa henkilöitä! Kahvat, hihnat tai pidikkeet soveltuvat ainoastaan käsin tapahtuvaan kuljetukseen!

- Laite ei ole nosturikelpoinen eikä se sovellu ripustettavaksi!

5.1.1 Koneen jäädytys



Riittämätön ilmanvaihto aiheuttaa suorituskyvyn heikkenemistä ja laitteistovahinkoja.

- **Noudata käyttöympäristöä koskevia määräyksiä!**
- **Pidä jäähdytysilman tulo- ja poistoaukot vapaina!**
- **Pidä 0,5 metrin vähimmäisetäisyys esteisiin!**

5.1.2 Maakaapeli, yleistä

HUOMIO



Virheellisen hitsausvirtaliitännän aiheuttama palovammojen vaara!

Lukitsemattomat hitsausvirtaliittimet (laiteliitännät) tai työkappaleliitännän epäpuhtaudet (väri, korrosio) voivat aiheuttaa näiden liitoskohtien ja johtojen kuumenemista ja niitä kosketettaessa palovammoja!

- Tarkista hitsausvirtojen liitännät päivittäin ja tarvittaessa lukitse ne kiertämällä myötäpäivään.
- Puhdista työkappaleiden liitännäkohdat perusteellisesti ja kiinnitä ne varmasti! Älä käytä työkappaleen rakenneosia hitsausvirran paluujohtimenä!

5.1.3 Ympäristöolosuhteet



Koneen saa asentaa ainoastaan sille soveltuvalle tukevalle ja tasaiselle pohjalle ja myös käyttää vain tällaisella alustalla (myös ulkotilat, kotelointiluokka IP 23).

- **Käyttäjän on varmistettava, että alusta on vaakatasossa eikä ole liukas, ja työpisteessä on käytettävä riittävää valaistusta.**
- **Koneen turvallinen käyttö on varmistettava jatkuvasti.**



Epäpuhtauksista aiheutuvat laitevauriot!

Epätavallisen suuri määrä pölyä, happoa, syövyttäviä kaasuja tai aineita voi vahingoittaa laitetta (noudata huoltovälejä > katso luku 6.2).

- **Vältä suuria määriä savua, höyryä, öljyhöyryä hiontapölyä ja syövyttävää ympäristön ilmaa!**

5.1.3.1 Ympäristöolosuhteet

Ympäristön ilman lämpötila-alue:

- -25 °C - +40 °C (-13 °F - 104 °F)

Suhteellinen ilmankosteus:

- enint. 50 % 40 °C:ssa (104 °F)
- enint. 90 % 20 °C:ssa (68 °F)

5.1.3.2 Kuljetus ja säilytys

Säilytys suljetussa tilassa, ympäristön ilman lämpötila-alue:

- -30 °C - +70 °C (-22 °F - 158 °F)

Suhteellinen ilmankosteus

- enint. 90 % 20 °C:ssa (68 °F)

5.1.4 Kantohihna

5.1.4.1 Kuljetusvyön pituuden säätö

Kuvassa on asennusta varten esimerkki vyön pidentämisestä. Vyön lyhentämiseksi sen silmukoita on vedettävä vastakkaiseen suuntaan.

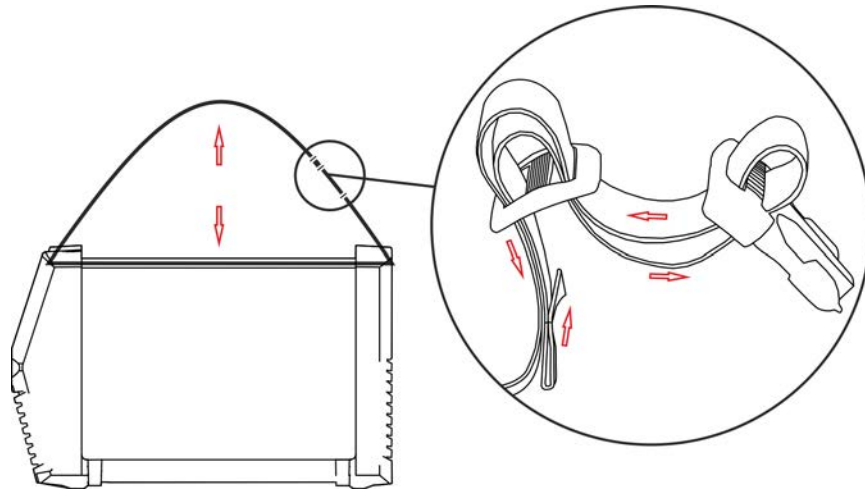

Kuva 5-1

5.1.5 Ohjeita hitsausvirtajohtojen vetämiseen

- Kuhunkin hitsauskoneeseen on liitetty oma erillinen maakaapelinsa työkappaleeseen!

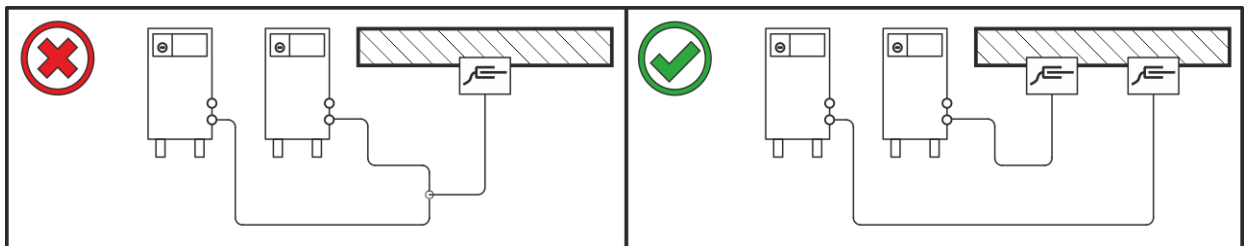

Kuva 5-2

Hitsausvirtajohdot, hitsauspoltin sekä välikaapelipaketit on rullattava kokonaan auki. Varmista, etteivät kaapelit ole kiertyneet!

- Käytä mahdollisimman lyhyitä kaapeleita.

Vedä liika johdonpituus serpentiinin muotoon.

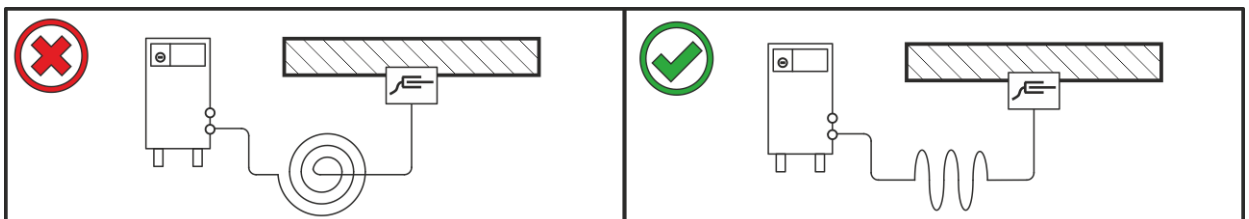

Kuva 5-3

5.1.6 Hitsauksen aikana esiintyvät hajavirrat

⚠ VAROITUS



Hitsauksen aikana esiintyvien hajavirtojen aiheuttama loukkaantumisvaara!
Hitsauksen aikana esiintyvät hajavirrat saattavat aiheuttaa suojajohtimien tuhoutumisen, laitteiden ja sähkölaitteiden vaurioitumisen, rakenneosien ylikuumenemisen ja niistä seuraavia tulipaloja.

- Tarkasta säännöllisesti kaikki hitsausvirtaliitännät tiiviin paikoillaanolon ja sähköisesti moitteettoman liitännän suhteen.
- Pystytä, kiinnitä tai ripusta kaikki sähköisesti johtavat virtalähteen osat, kuten kotelo, kuljetusvaunu, nosturirunko sähköisesti eristetyksi!
- Älä vedä mitään muuta sähköistä käyttövälinettä, kuten porakoneita, kulmahiomakoneita jne. virtalähteeseen, kuljetusvaunuun, nosturirunkoon eristämättä!
- Aseta hitsauspoltin ja elektrodin pidin aina sähköisesti eristetyksi, kun niitä ei käytetä!

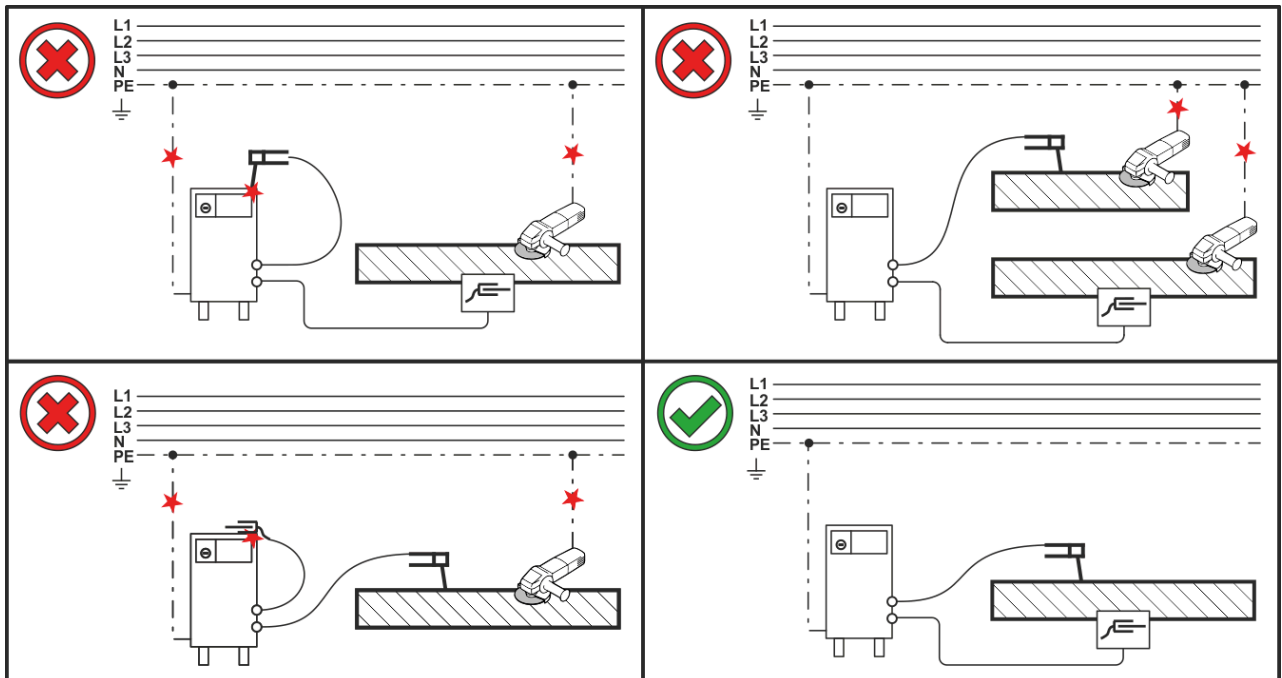

Kuva 5-4

5.1.7 Verkkoliitäntä

⚠ VAARA



Virheellinen verkkoliitäntä voi aiheuttaa vaaratilanteita!

Virheellinen verkkoliitäntä voi johtaa henkilövahinkoihin tai esineisiin kohdistuviin vaurioihin!

- Laitteen liitännän (verkkopistoke tai kaapeli), korjauksen tai jännitteen sovittamisen saa suorittaa vain sähköasentaja ja töissä on noudatettava voimassa olevia lakeja ja määräyksiä!
- Tehokilvessä ilmoitetun syöttöjännitteen on vastattava syötettävää jännitettä.
- Laitteen saa liittää vain pistorasiaan, jossa on määräysten mukaisesti kytketty suojajohdin.
- Sähköalan ammattilaisen on tarkastettava verkkopistoke, pistorasia ja verkkojohto säännöllisin väliajoin!
- Aggregaattikäytössä generaattori on maadoitettava sen käyttöohjeen mukaisesti. Luodun verkon on sovellettava suojausluokan I mukaisten laitteiden käyttöön.

5.1.7.1 Verkkoliitäntä

Laite voidaan kytkeä joko

- maadoitetulla neutraalihohtimella varustettuun kolmivaiheiseen 4-johdinjärjestelmään tai
- valinnaisesta kohdasta maadoitettuun kolmivaiheiseen 3-johdinjärjestelmään esim. vaihehohtimeen sekä käyttää tällaisissa järjestelmissä.

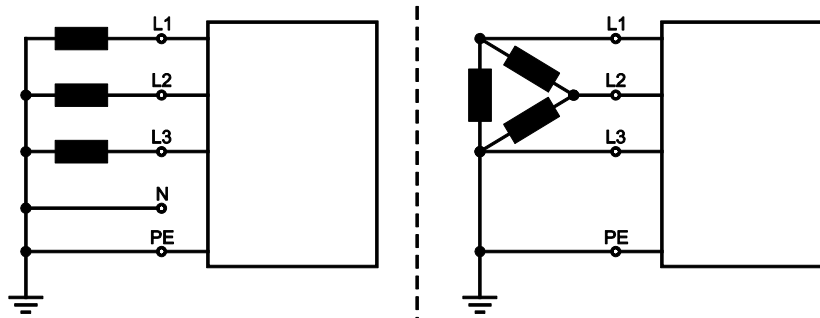

Kuva 5-5

Selitys

As.	Kuvaus	Tunnusväri
L1	Vaihejohdin 1	ruskea
L2	Vaihejohdin 2	musta
L3	Vaihejohdin 3	harmaa
N	Neutraali johdin	sininen
PE	Suojajohdin	vihreä-keltainen

- Tarkista, että koneen virta on katkaistuna. Työnnä verkkopistoke sopivaan pistorasiaan.

5.2 Puikkohitsaus

5.2.1 Puikko- ja maakaapelin liitääntä

⚠ HUOMIO



Puristumisen ja palovammojen vaara!

Puikonpidintä vaihdettaessa on olemassa puristumisen ja palovammojen vaara!

- Käytä soveltuvia, kuivia suojakäsineitä.
- Käytä eristettyjä pihtejä käytettyjen puikkojen irrottamiseen tai hitsattujen työkappaleiden liikuttamiseen.

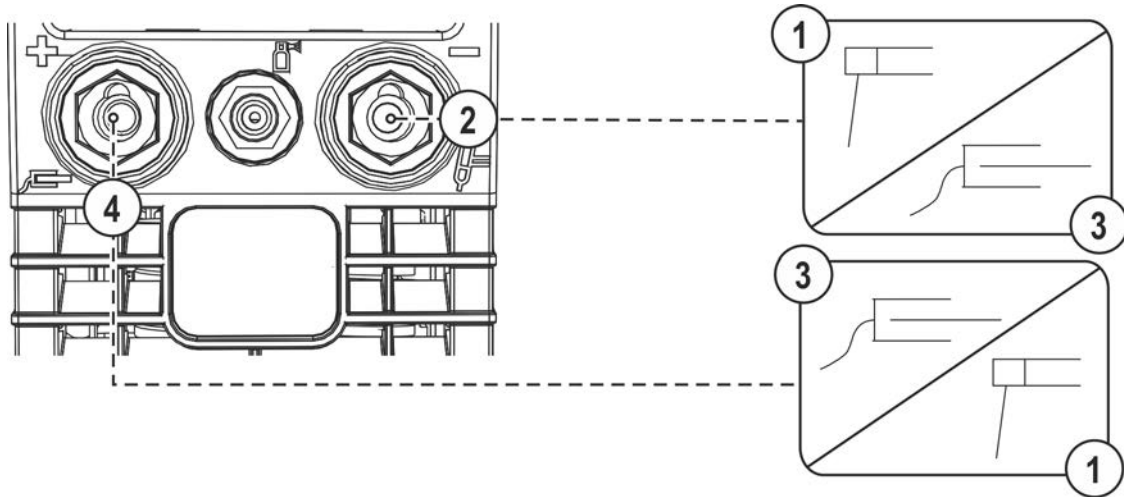

Kuva 5-6

Merkki	Symboli	Kuvaus
1		Hitsauspuikon pidin
2		Hitsausvirtaliitin miinusnapa Tig-polttimen liitääntä
3		Työkappale
4		Hitsausvirtaliitin plusnapa Puikonpidin tai maattokaapeliliitääntä

- Työnnä puikonpidimen johtopistoke ja maakaapeli käytöstä riippuvaan hitsausvirtaliittimeen ja lukitse se kiertämällä myötäpäivään. Vastaavan napaisuuden valinta riippuu puikkopakkaukseen merkityistä puikonvalmistajan ohjeista.

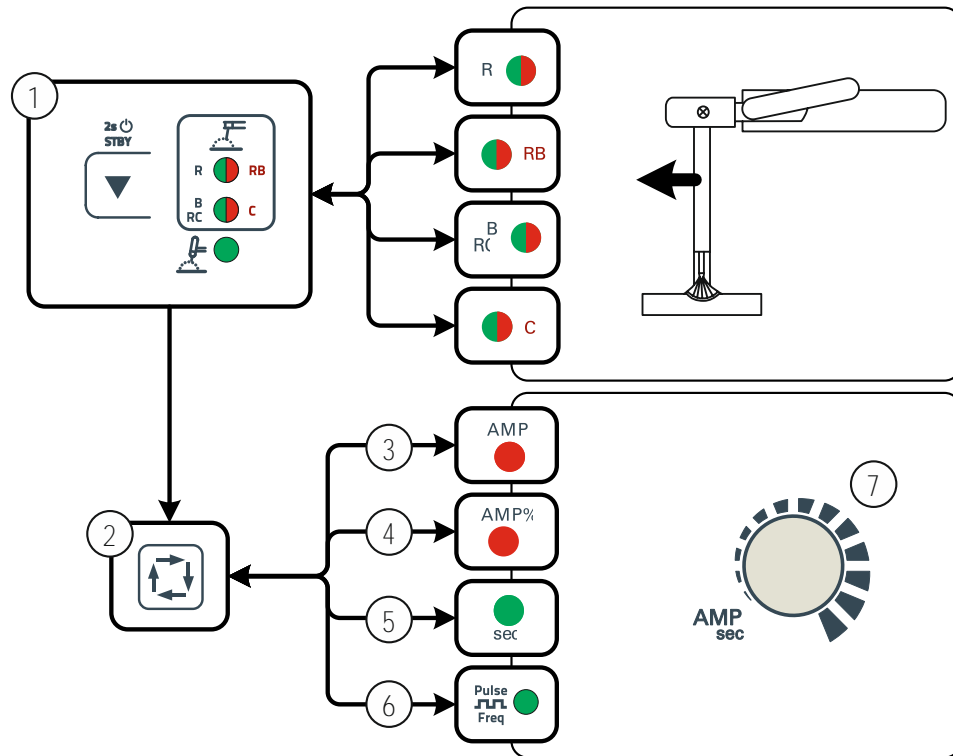
5.2.2 Hitsaustehtävän valinta

Kuva 5-7

Merkki	Symboli	Kuvaus
1		Painike hitsausmenetelmä / energiansäästötila ----- Hitsausmenetelmän valinta puikko / elektrodityypin asetus: Merkkivalo palaa vihreänä= elektrodityyppi rutiili Merkkivalo palaa punaisena= elektrodityyppi rutiiliemäs Merkkivalo palaa vihreänä= elektrodityyppi emäksinen/rutiiliselluloosa Merkkivalo palaa punaisena = elektrodityyppi selluloosa ----- Hitsausmenetelmän valinta TIG 2 sekunnin painalluksen jälkeen laite vaihtaa energiansäästötilaan. Uudelleenaktivointiin riittää minkä tahansa käyttösäätimen käyttö > katso luku 5.5.
2		Hitsausparametrien valintapainike Tällä painikkeella valitaan hitsausprosessin mukaiset hitsausparametrit ja käyttötila
3	AMP	Päävirran merkkivalo Imin – Imax (1 A -askelin)
4	AMP%	Hotstart-virran merkkivalo
5	sec	Merkkivalo Hotstart-aika
6		Merkkivalo, pulssihitsaus (keskiarvopulssit) > katso luku 5.2.6 palaa: ---- Toiminto kytketty päälle <input type="checkbox"/> ON ei pala: -- Toiminto kytketty pois päältä <input type="checkbox"/> OFF vilkkuu: -- Parametrivalinta ja taajuuden asetus <input type="checkbox"/> Freq
7		Säätönuppi ”Hitsausparametrien asetus” Hitsausvirran ja muiden hitsausparametrien sekä niiden arvojen valinta

5.2.3 Kuumastartti

Kuumakäynnistyksen (Hotstart) toiminto huolehtii valokaaren varmasta sytyttämisestä ja riittävästä lämmittämisestä vielä kylmässä perusmateriaalissa hitsauksen aluksi. Sytytys tapahtuu suuremmalla virran voimakkuudella (hotstart-virta), joka kestää tietyn ajan (hotstart-aika).

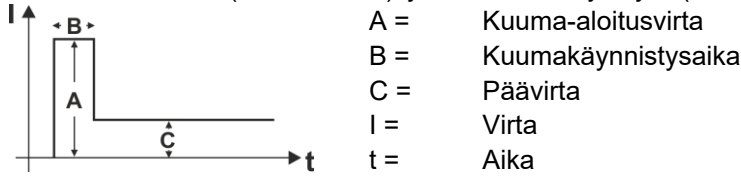

Kuva 5-8

Asetus

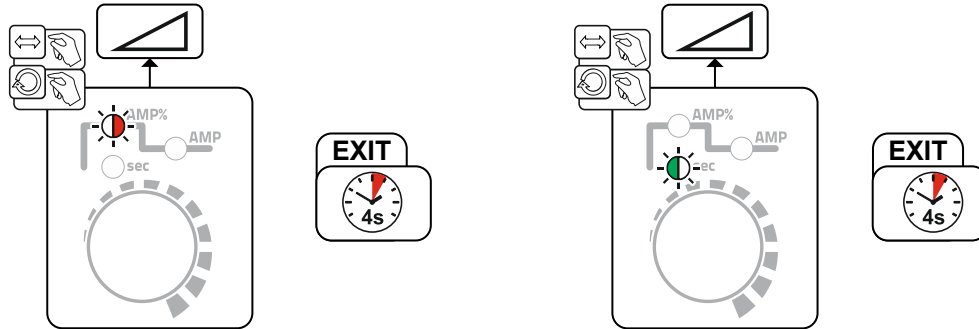

Kuva 5-9

5.2.4 Arcforce

Hitsausprosessin aikana kaarivoima estää hitsauspuikkoa tarttumasta työkappaleeseen virran nousun avulla. Näin esimerkiksi emäspäällysteisillä puikoilla asentohitsaus lyhyellä valokaarella on helpompaa.

Parametrien asetukset, > katso luku 5.2.7.

5.2.5 Tarttumisenesto

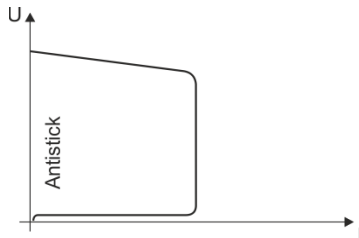

Tarttumisenesto estää puikkoa hehkumasta.

Jos puikko kuitenkin tarttuu kiinni Arcforcesta huolimatta, laite kytkeytyy automaattisesti n. 1 s sisällä vähimmäisvirralle. Puikon hehkuminen estetään. Tarkista hitsausvirta ja säädä työn vaatimalle tasolle!

Kuva 5-10

5.2.6 Keskiarvopulssit

Keskiarvopulssilla vaihdetaan jaksoittain kahden virran välillä, jolloin virran keskiarvo (AMP), pulssivirta (Ipuls), tasapaino (\overline{bRL}) ja taajuus (F_{rE}) on annettava. Asetettu virran keskiarvo ampeereina on määräävä, pulssivirta (Ipuls) annetaan parametrilla \overline{IPL} prosentuaalisesti keskiarvovirtaan (AMP) nähden. Pulssin taukoaikaa (IPP) ei tarvitse asettaa. Laiteohjaus laskee tämän arvon, jotta hitsausvirran keskiarvoa (AMP) noudatetaan.

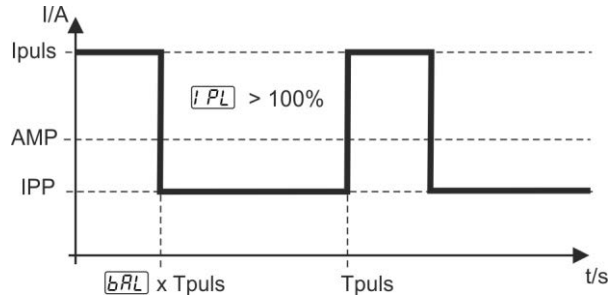

Kuva 5-11

AMP = päävirta; esim. 100 A

Ipuls = pulssivirta = \overline{IPL} x AMP; esim. 140 % x 100 A = 140 A

IPP = pulssin tauko aika

Tpuls = pulssisyklin kesto = $1/\overline{FrE}$; esim. 1/1 Hz = 1 s

\overline{bRL} = tasapaino

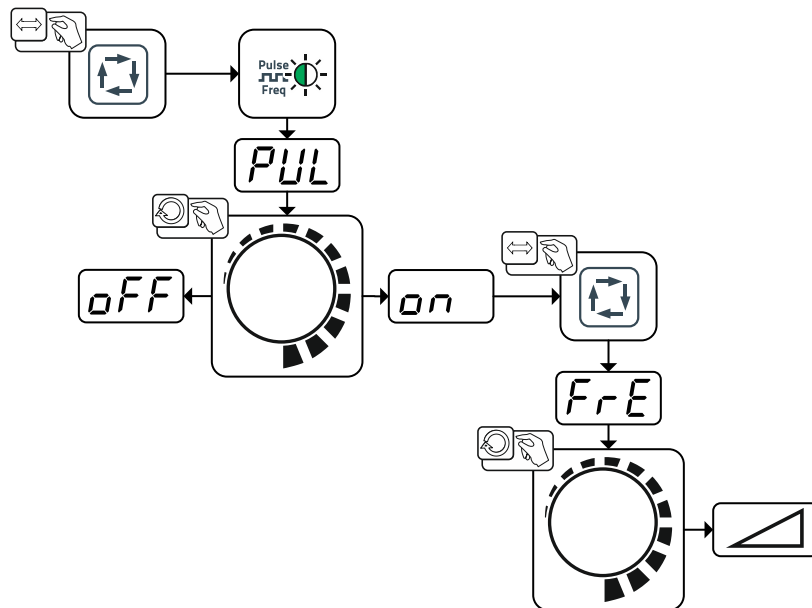

Kuva 5-12

Näyttö	Asetus/valinta
PUL	Pulssihitsaus (keskiarvopulssit) on ----- Toiminto kytketty päälle off ----- Toiminto kytketty pois päältä (tehdasasetus)
FrE	Pulssitaajuus

Lisää parametriasetuksia voidaan suorittaa Expert-valikossa > katso luku 5.2.7.

5.2.7 Asiantuntijavalikko (puikko)

Asiantuntijavalikkoon on tallennettu säädettäviä parametreja, joiden säännöllinen asettaminen ei ole tarpeen. Näytettyjen parametrien määrä voi olla rajoitettu esim. deaktivoitujen toiminnon vuoksi.

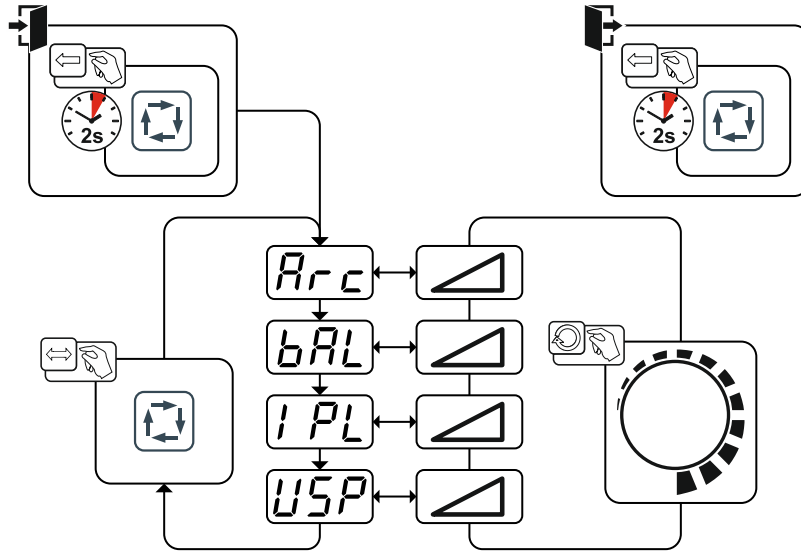

Kuva 5-13

Näyttö	Asetus/valinta
	Arcforce-toiminnon korjaus <ul style="list-style-type: none"> • Arvon nosto > kovempi valokaari • Arvon lasku > pehmeämpi valokaari
	Pulssin tasapaino
	Pulssivirta > katso luku 5.2.6
	Valokaaren pituuden rajoitus > katso luku 5.6 <ul style="list-style-type: none"> <input type="checkbox"/> ON----- (päällä) Toiminto kytkettynä päälle <input type="checkbox"/> OFF----- (pois) Toiminto kytkettynä pois päältä

Parametriarvojen asetusaluet on koottu yhteen luvussa Parametrien yleiskuva > katso luku 10.1.3.

5.3 TIG-hitsaus

5.3.1 Suojakaasun syöttö

⚠ VAROITUS

Suojakaasupullojen virheellisen käsittelyn aiheuttama loukkaantumisvaara!
Suojakaasupullojen virheellinen tai riittämätön kiinnitys voi johtaa vakaviin vammoihin!

- Aseta suojakaasupullot niitä varten tarkoitettuihin telineisiin ja kiinnitä ne kiinnikkeillä (ketju / hihna)!
- Suojakaasupullo tulee kiinnittää sen ylemmästä puoliskosta!
- Turvalaitteiden on oltava tiiviisti kiinni pullon ympärillä!



Esteetön suojakaasun syöttö suojakaasupullostsa hitsauspolttimeen on optimaalisen hitsaustuloksen perusedellytys. Lisäksi suojakaasun syöttöongelmat voivat tuhota hitsauspolttimen.

- **Kiinnitä keltainen suojahattu paikalleen aina, kun kaasuliitäntää ei käytetä.**
- **Kaikkien suojakaasuliitäntöjen on oltava kaasutiiviitä.**

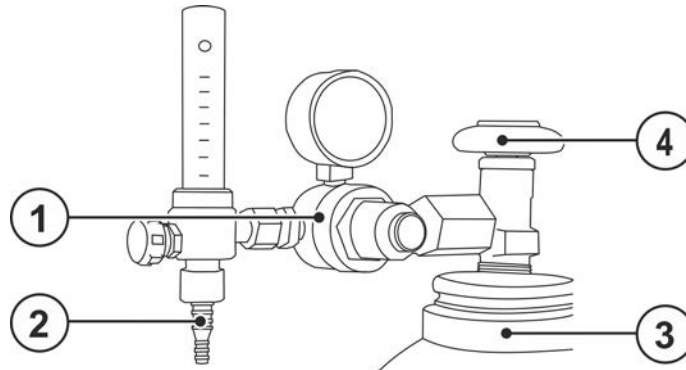
5.3.1.1 Suojakaasuletkun liitäntä

Kuva 5-14

Merkki	Symboli	Kuvaus
1		Paineenalennin
2		Suojakaasupullo
3		Paineenalentimen lähtöpuoli
4		Pulloventtiili

- Avaa kaasupullon venttiili hetkeksi mahdollisen lian poistamiseksi ennen kuin liität paineenalentimen kaasupulloon.
- Kiristä paineenalennusventtiilin kierreltiös kaasupullon venttiiliin kaasutiiviiksi.
- Ruuvaa hitsauspistoolin suojakaasuletku kiinni paineensäätimen lähtöpuolelle.

5.3.2 TIG-hitsauspolttimen yhdistäminen suojakaasun syöttöjärjestelmään

Aseta hitsauspoltin toimintavalmiiksi halutun hitsaustehtävän mukaisesti (ks. hitsauspolttimen käyttöohje).

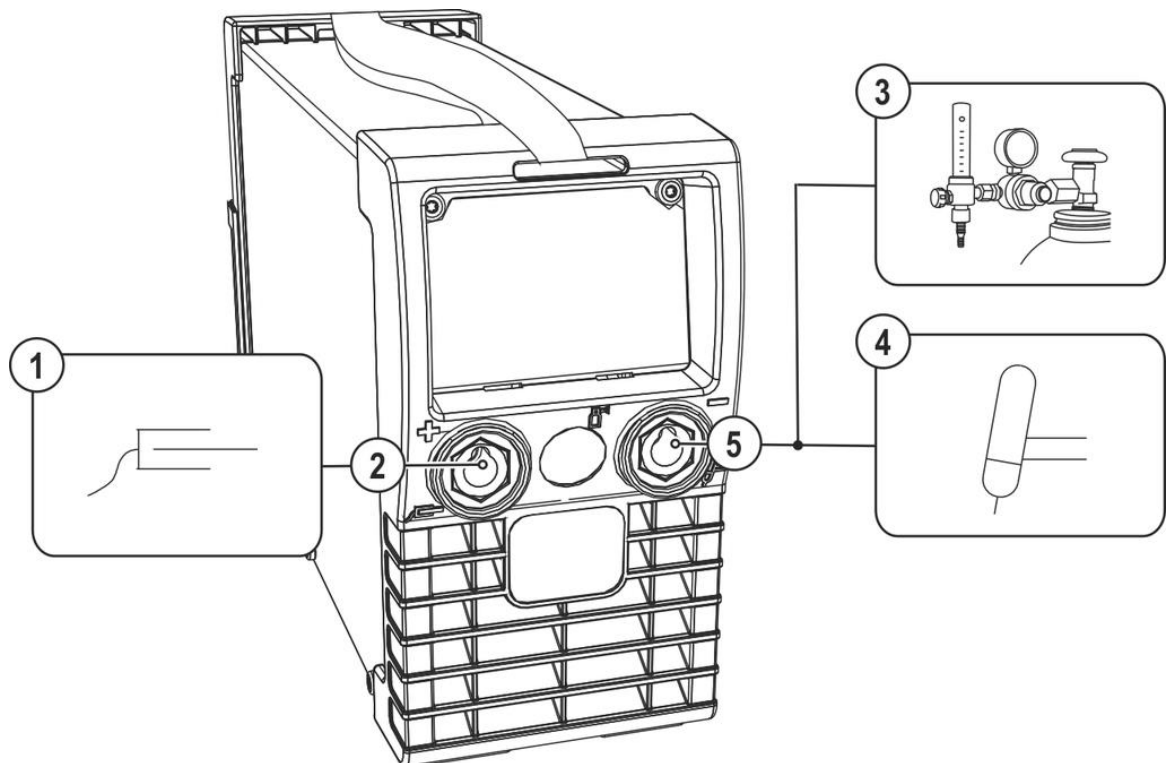

Kuva 5-15

Merkki	Symboli	Kuvaus
1		Työkappale

Merkki	Symboli	Kuvaus
2		Hitsausvirtaliitin plusnapa Maakaapelin liitântä
3		Paineenalentimen lähtöpuoli
4		Hitsauspoltin
5		Hitsausvirtaliitin miinusnapa TIG-hitsauspolttimen hitsausvirtajohdon liitântä

- Kytke hitsauspolttimen hitsausvirtapistoke hitsausvirtaliittimeen "-" ja lukitse se kiertämällä oikealle.
- Työnnä maakaapelin pistoke koneen hitsausvirtaliittännän plusnapaan ja lukitse se kiertämällä myötäpäivään.
- Ruuvaa hitsauspistoolin suojakaasuletku kiinni paineensäätimen lähtöpuolelle.

5.3.3 Hitsaustehtävän valinta

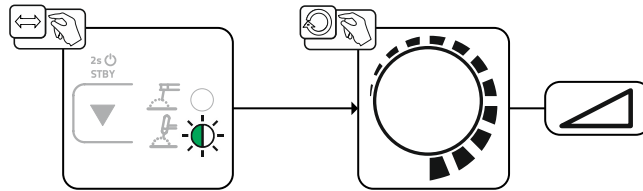

Kuva 5-16

5.3.4 Valokaaren sytytys

5.3.4.1 Liftarc

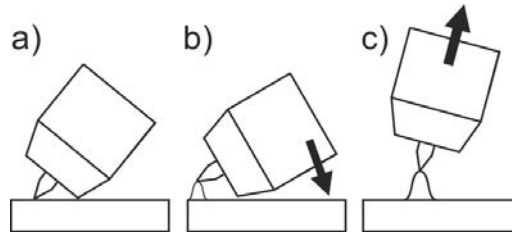

Kuva 5-17

Valokaari syttyy työkalpaletta koskettaessa:

- Aseta polttimen kaasusuutin ja wolframielektrodin kärki varovasti työkalpaletalle (Liftarc-virta virtaa hitsausvirran asetuksesta riippumatta)
- Kallista poltinta polttokaasusuuttimen avulla, kunnes elektrodin pään ja työkalpaletan väliin jää n. 2-3 mm:n väli (valokaari syttyy, virta kasvaa esiasetettuun päävirtaan asti).
- Nosta poltinta ja käännä se normaaliasentoon.

Hitsausprosessin päättäminen: Siirrä poltinta pois päin työkalpaletasta, kunnes valokaari sammuu.

5.3.5 Keskiarvopulssit

Keskiarvopulssilla vaihdetaan jaksoittain kahden virran välillä, jolloin virran keskiarvo (AMP), pulssivirta (Ipuls), tasapaino (\overline{bRL}) ja taajuus (F_{rE}) on annettava. Asetettu virran keskiarvo ampeereina on määräävä, pulssivirta (Ipuls) annetaan parametrilla \overline{IPL} prosentuaalisesti keskiarvovirtaan (AMP) nähden. Pulssin taukoaikaa (IPP) ei tarvitse asettaa. Laitteohjaus laskee tämän arvon, jotta hitsausvirran keskiarvoa (AMP) noudatetaan.

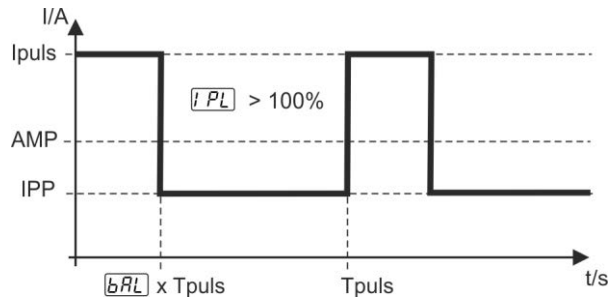

Kuva 5-18

AMP = päävirta; esim. 100 A

Ipuls = pulssivirta = $\overline{IPL} \times AMP$; esim. 140 % x 100 A = 140 A

IPP = pulssin tauko aika

Tpuls = pulssisyklin kesto = $1/\overline{FrE}$; esim. 1/1 Hz = 1 s

\overline{bRL} = tasapaino

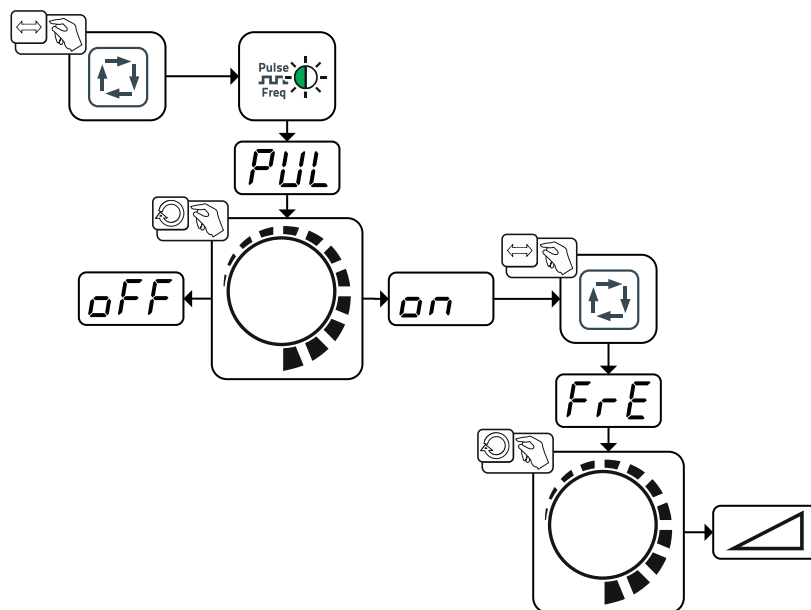

Kuva 5-19

Näyttö	Asetus/valinta
PUL	Pulssihitsaus (keskiarvopulssit) on ----- Toiminto kytketty päälle off ----- Toiminto kytketty pois päältä (tehdasasetus)
FrE	Pulssitaajuus

Lisää parametriasetuksia voidaan suorittaa Expert-valikossa > katso luku 5.3.6.

5.3.6 Asiantuntijavalikko (TIG)

Asiantuntijavalikkoon on tallennettu säädettäviä parametreja, joiden säännöllinen asettaminen ei ole tarpeen. Näytettyjen parametrien määrä voi olla rajoitettu esim. deaktivoitun toiminnon vuoksi.

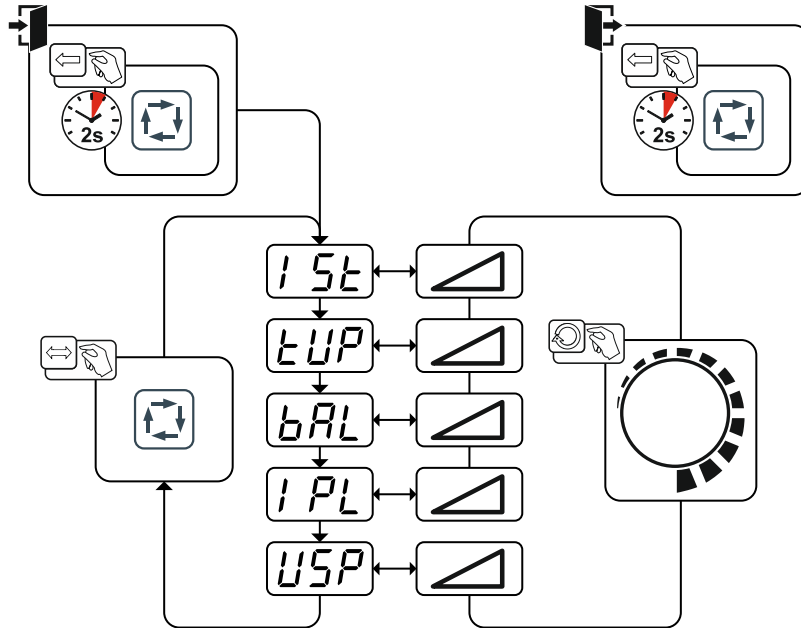

Kuva 5-20

Näyttö	Asetus/valinta
	Aloitusvirta (prosentuaalinen, päävirrasta riippuva)
	Virran nousuaika (Up-Slope)
	Pulssin tasapaino
	Pulssivirta > katso luku 5.3.5
	Valokaaren pituuden rajoitus > katso luku 5.6 <input type="checkbox"/> ON ----- (päällä) Toiminto kytkettynä päälle <input type="checkbox"/> OFF ----- (pois) Toiminto kytkettynä pois päältä

Parametriarvojen asetusalueet on koottu yhteen luvussa Parametrien yleiskuva > katso luku 10.1.3.

5.3.7 Likasuodatin

Nämä lisävarusteena saatavat osat voidaan jälkiasentaa laitteeseen > katso luku 9.

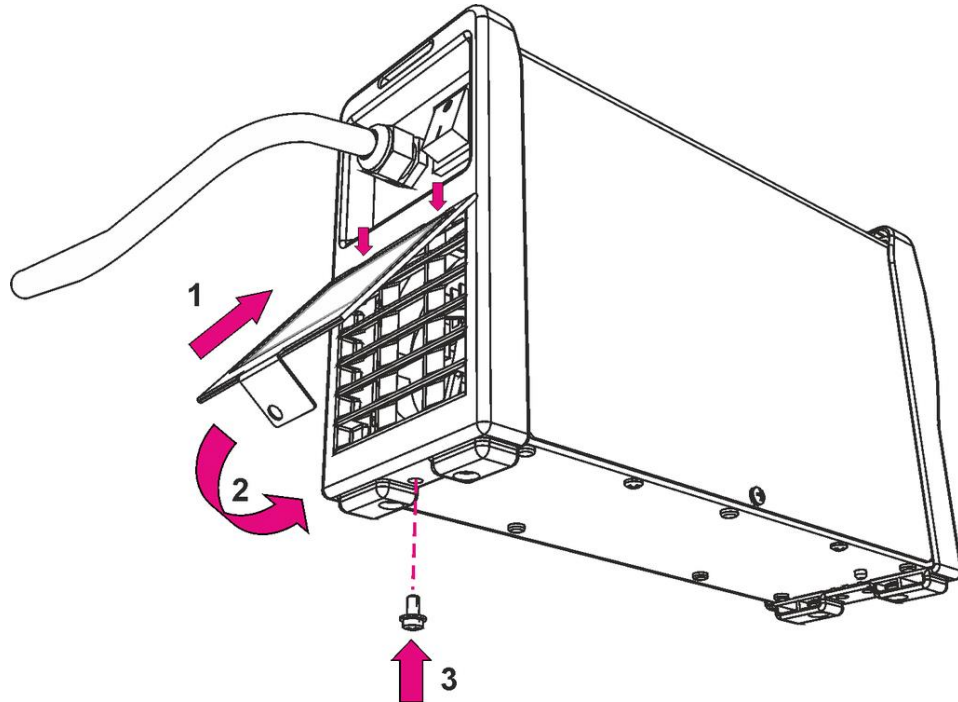

Kuva 5-21

- Työnnä pölysuodatin koneen taakse ilman tuloaukon yläpuolelle kuten kuvassa. Kiinnitä kahdella kiinnittimellä (1).
- Taita pölysuodatin alas (2).
- Kiinnitä pölysuodatin koneen pohjaan (3) kiinnitysruuveilla.

Kun käytössä on likasuodatin, jäähdytysilman virtaus pienenee ja sen seurauksena laitteen käyttösuhde alenee. Käyttösuhde laskee suodattimen likaantumisen lisääntyessä. Likasuodatin on irrotettava säännöllisesti ja puhdistettava paineilmalla puhaltamalla (likaantumisesta riippumatta).

5.4 Kaukosäädin

Kaukosäätöä käytetään 19-napaisen kaukosäätimen liittimen (analoginen) kautta.

5.4.1 RT1 19POL



Toiminnot

- Portaattomasti säädettävä hitsausvirta (0–100 %) – riippuvainen hitsauslaitteen esiasetetuista päävirta-arvoista.

5.4.2 RTG1 19POL



Toiminnot

- Portaattomasti säädettävä hitsausvirta (0 % - 100 %) hitsauskoneesta tehdyn päävirran asetuksesta riippuen.

5.4.3 RTF1 19POL

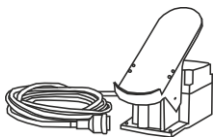

Toiminnot

- Portaattomasti säädettävä hitsausvirta (0–100 %) – riippuvainen hitsauslaitteen esiasetetuista päävirta-arvoista.
- Hitsaustapahtuman aloitus/lopetus (TIG)

5.5 Energiansäästötila (Standby)

Energiansäästötila voidaan aktivoida valinnaisesti painamalla pitkään painiketta > *katso luku 4.3* tai säädettävällä parametrilla laitekonfiguraatiovalikossa (aikariippuvainen energiansäästötila ) > *katso luku 5.8*.

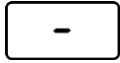

Aktiivisessa energiansäästötoiminnossa laitenäytöissä näytetään ainoastaan näytön keskimäiset poikkinumero.

Halutun ohjauselementin käytöllä (esim. säätönuppia kiertämällä) energiansäästötoiminto otetaan käytöstä ja laite siirtyy jälleen hitsausvalmiuteen.

5.6 Valokaaren pituuden rajoitus (USP)

Toiminto valokaaren pituuden rajoitus  pysäyttää hitsaustapahtuman, kun havaitaan liian suuri valokaaren jännite (epätavallisen suuri etäisyys elektrodin ja työkappaleen välillä). Toiminto voidaan sovittaa menetelmästä riippuen vastaavassa asiantuntijavalikossa:

Elektrodihitsaus > *katso luku 5.2.7*

TIG-hitsaus > *katso luku 5.3.6*

Valokaaren pituuden rajoitusta ei voida käyttää Cel-ominaisuuksille (mikäli olemassa).

5.7 Jännitteenalennin

Ainoastaan päätteellä (VRD/SVRD/AUS/RU) varustetut laiteversiot on varustettu jännitteen alentimella (VRD). Se on tarkoitettu turvallisuuden lisäämiseen erityisesti vaarallisissa olosuhteissa (kuten esim. laivanrakennuksessa, putkirakennuksessa, kaivoksissa).

Jännitteenalennin on joissakin maissa sekä useiden yhtiönsisäisten turvallisuusmääräysten mukaisesti pakollinen hitsausvirtalähteen osa.

Merkkivalo VRD > *katso luku 4.3* palaa, kun jännitteenalennin toimii moitteettomasti ja lähtöjännite on laskenut vastaavassa standardissa määriteltymiin arvoihin (tekniset tiedot > *katso luku 8*).

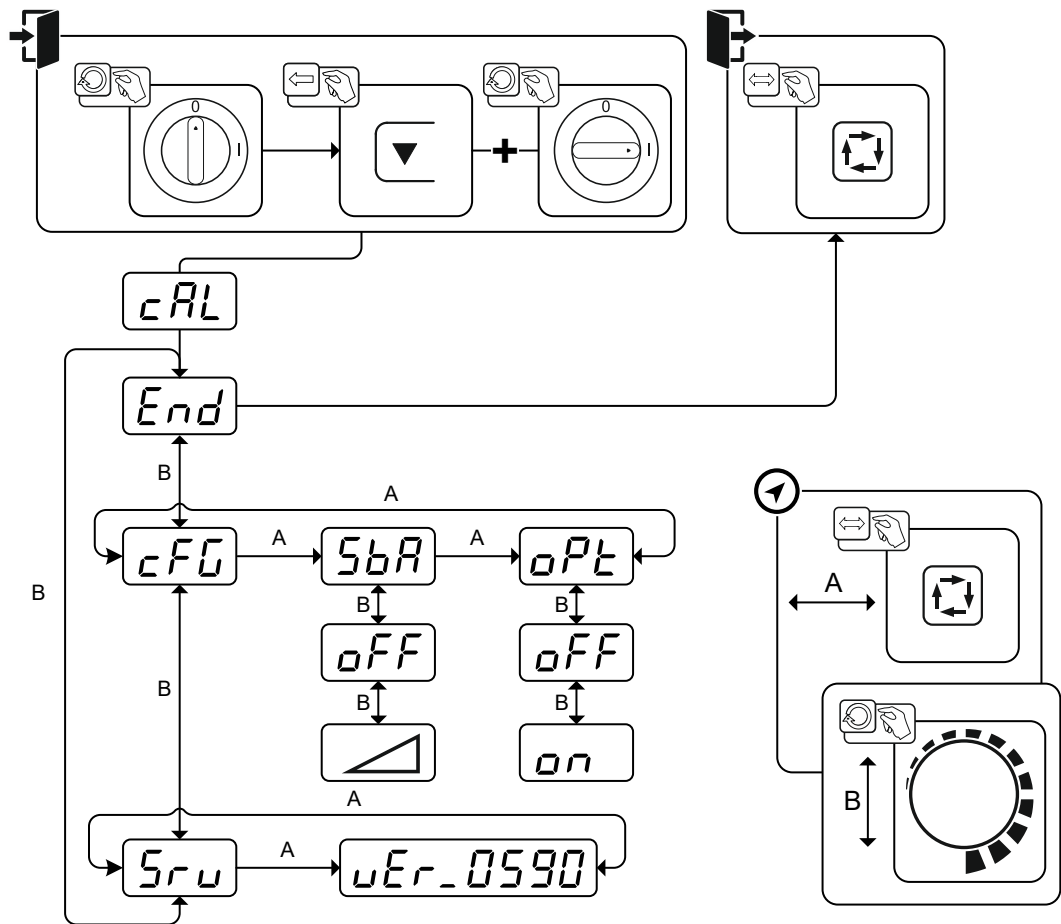
5.8 Laitteen asetusvalikko

Kuva 5-22

Näyttö	Asetus/valinta
	Kalibrointi Järjestelmä kalibroi laitetta jokaisen käynnistyksen yhteydessä n. 2 sekunnin ajan.
	Poistuminen valikosta Exit
	Laitteen asetukset Toimintojen asetukset ja parametrien näyttö
	Ajasta riippuvainen energiansäästötoiminto > katso luku 5.5 Kesto käyttämättä jätettäessä, kunnes energiansäästötila aktivoidaan. Asetus = sammutettu tai lukuarvo 5–60 min.
	Valokaaren tunnistus hitsausmaskeille (TIG) Moduloitu aaltoisuus valokaaren tunnistuksen helpottamiseksi ----- Toiminto kytketty päälle ----- Toiminto kytketty pois päältä
	Huoltovalikko Huoltovalikkoon tehtävistä muutoksista tulisi sopia valtuutetun huoltohenkilöstön kanssa!
	Laiteohjauksen ohjelmistoversio Ohjelmistoversion näyttö

6 Huolto, ylläpito ja hävittäminen

6.1 Yleistä

VAARA



Sähköiskun vaara sammuttamisen jälkeen!

Työskentely avoimella laitteella voi johtaa loukkaantumiseen ja hengenvaaraan! Käytön aikana laitteen kondensaattorit latautuvat jännitteellä. Tämä kestää vielä 4 minuuttia verkkopisteestä irrottamisen jälkeen.

1. Kytke laite pois päältä.
2. Irrota verkkopistoke.
3. Odota vähintään 4 minuuttia, kunnes kondensaattorit ovat purkautuneet!

VAROITUS



Virheellinen huolto, tarkastus ja korjaus!

Tuotteen huollon, tarkastuksen ja korjaamisen saavat suorittaa ainoastaan asiantuntevat, valtuutetut henkilöt. Valtuutettu henkilö on henkilö, joka koulutuksensa, osaamisensa ja kokemuspohjansa puolesta tunnistaa hitsausvirtalähteiden tarkastuksen yhteydessä ilmenevät vaarat sekä niistä aiheutuvat mahdolliset laitevauriot ja kykenee suorittamaan tarvittavat turvatoimenpiteet.

- Noudata kunnossapitomääräyksiä > *katso luku 6.2.*
- Jos jotakin alla olevista tarkastuksista ei läpäistä, laitteen saa ottaa uudelleen käyttöön vasta kunnostuksen ja uuden tarkastuksen jälkeen.

Tilasta tehtäessä on annettava osan nimi ja kohdenumero sekä asianomaisen laitteen sarjanumero ja kohdenumero. Käytä vain alkuperäisiä varaosia ja tarvikkeita, kun vaihdat osia. Viallisten laitteiden takuupalautukset hyväksytään vain kauppias kautta. Korjaus- ja huoltotyöt saa suorittaa vain valtuutettu ja asianmukaisen koulutuksen saanut henkilö; muussa tapauksessa takuu raukeaa.

Kun tätä konetta käytetään ilmoitetuissa ympäristöolosuhteissa ja tavanomaisissa käyttötilanteissa, se ei juurikaan tarvitse huoltoa ja ainoastaan vähän ylläpitoa.

Likaantunut laite laskee käyttöikä ja käyttösuhdetta. Puhdistusvälit mitoitetaan yleisesti ympäristöolosuhteiden ja niihin liittyvän laitteen likaantumisten mukaan (vähintään kuitenkin puolivuositain).

6.1.1 Puhdistus

- Puhdista ulkopinnat kostealla liinalla (älä käytä aggressiivisiä puhdistusaineita).
- Puhalla tuuletuskanava ja tarvittaessa laitteen jäähdytinlamellit puhtaiksi öljyttömällä ja vedettömällä paineilmalla. Paineilma voi pyörittää laitteen tuuletinta liikaa ja tuhota sen. Älä puhalla suoraan laitteen tuulettimeen ja estä se tarvittaessa mekaanisesti.
- Tarkasta jäähdytysaine epäpuhtauksien varalta ja vaihda tarvittaessa.

6.1.2 Likasuodatin

Kun käytössä on likasuodatin, jäähdytysilman virtaus pienenee ja sen seurauksena laitteen käyttösuhte alenee. Käyttösuhte laskee suodattimen likaantumisen lisääntyessä. Likasuodatin on irrotettava säännöllisesti ja puhdistettava paineilmalla puhaltamalla (likaantumisesta riippumatta).

6.2 Huoltotyöt, huoltovälit

6.2.1 Päivittäin suoritettavat huoltotoimenpiteet

Silmämääräinen katselmus

- Verkkojohto ja vedonpoistin
- Kaasupullojen varmistuslaitteet
- Tarkasta kaapelipaketti ja virtaliitännät ulkoisten vaurioiden varalta ja vaihda tarvittaessa tai anna ammattihenkilöstön korjattavaksi!
- Kaasuletkut kytkentälaitteineen (magneettiventtiili)
- Tarkista kaikkien liitäntöjen ja kulutusosien käsitiukka paikoillaan olo ja kiristä tarvittaessa.
- Tarkista lankakelan oikea kiinnitys.
- Kuljetusrullat turvalaitteineen
- Kuljetuslaitteet (vyö, nostolenkit, kahva)
- Muuta, yleinen tila

Toimintotarkastus

- Käyttö-, ilmoitus-, suoja- ja sijoituslaitteet (toimintatesti).
- Hitsausvirtajohdot (tarkista, että johdot ovat kunnolla kiinni ja lukittuina)
- Kaasuletkut kytkentälaitteineen (magneettiventtiili)
- Kaasupullojen varmistuslaitteet
- Tarkista lankakelan oikea kiinnitys.
- Tarkista liitäntöjen ruuvi- ja pistoliitoksien sekä kulutusosien asianmukainen paikoillaan olo, kiristä tarvittaessa lisää.
- Poista kiinnitarttuneet hitsausroiskeet.
- Puhdista syöttörullat säännöllisesti (likaisuudesta riippumatta).

6.2.2 Kuukausittaiset huoltotoimenpiteet

Silmämääräinen katselmus

- Koteloon kohdistuneet vauriot (etu-, taka- ja sivuseinämät)
- Kuljetusrullat turvalaitteineen
- Kuljetuslaitteet (vyö, nostolenkit, kahva)
- Tarkista, onko jäähdytysnesteletkuissa ja niiden liitännöissä epäpuhtauksia

Toimintotarkastus

- Valintakytkin, komentolaitteet, HÄTÄ-POIS-laitteet, jännitteenvähennyslaite, huomautus- ja kontrollivalot
- Varmista langansyöttölaitteiden (syöttörullan kiinnitys, langansyöttökytkin, langanohjausputki) pitävä kiinnitys. Suositus syöttörullan kiinnityksen (eFeed) vaihtoon 2000 käyttötunnin välein, katso kuluvat osat).
- Tarkista, onko jäähdytysnesteletkuissa ja niiden liitännöissä epäpuhtauksia
- Tarkista ja puhdista hitsauspoltin. Kertymät polttimessa voivat aiheuttaa oikosulkuja, haitata hitsausulosta ja aiheuttaa tämän seurauksena polttimen vaurioita!

6.2.3 Vuositarkastus (tarkastus ja testaus käytön aikana)

Tällöin on suoritettava standardin IEC 60974-4 "Määräaikaistarkastus ja testaus" mukainen määräaikaistarkastus. Tässä mainittujen testausmääräysten lisäksi on noudatettava asiaan sovellettavia paikallisia lakeja ja määräyksiä.

Lisätietoja saat oheisesta esitteestä "Warranty registration" sekä takuu-, huolto- ja tarkastustiedoista sivuilta www.ewm-group.com!

6.3 Laitteiden käsittely



Laitteen asianmukainen hävittäminen!

Kone sisältää arvokkaita, kierrätettäviä raaka-aineita ja elektroniikkaa, joka on hävitettävä asianmukaisesti.

- **Ei saa hävittää kotitalousjätteen seassa!**
- **Noudata maakohtaisia kierrätysmääräyksiä!**
- Euroopan unionin säännösten mukaisesti (Euroopan parlamentin ja neuvoston käytettyjen sähkö- ja elektroniikkalaitteiden direktiivi 2012/19/EU), sähkö- ja elektroniikkaromua ei saa enää sijoittaa lajittelemattoman yhdyskuntajätteen joukkoon. Se on kerättävä erikseen. Pyörillä olevan jättesäiliön kuva tarkoittaa, että laitteisto on kerättävä talteen erikseen. Kone on vietävä hävitettäväksi tai kierrätettäväksi tarkoitusta varten varattuihin jätteidenerottelujärjestelmiin.
- Saksan lain mukaan (laki sähkö- ja elektroniikkalaitteiden jakelusta ja vastaavan romun keräämisestä ja ympäristöystävällisestä hävittämisestä (ElektroG) koneromu on toimitettava jätekeräykseen lajittelemattomasta yhdyskuntajätteestä erillään. Yleiset jäteyhtiöt (kunnat tai yhteisöt) ovat perustaneet keräyspisteitä, joihin kotitalouksien romut voidaan toimittaa maksutta.
- Tietoja käytetyn laitteiston luovuttamisesta ja keräämisestä saa kunnanvirastosta.
- Tämän lisäksi palautukset onnistuvat kaikkialla Euroopassa EWM:n myyntikumppaneiden kautta.

7 Vian korjaus

Kaikille tuotteillemme tehdään tarkat tuotantotarkastukset ja lopputarkastukset. Jos tästä huolimatta tuote ei toimi oikein, tarkasta se silloin seuraavaa kaaviota apuna käyttäen. Jos tuotteen toiminta ei korjaannu millään alla kuvatulla viankorjausmenettelyllä, pyydämme ottamaan yhteyttä valtuutettuun jälleenmyyjääsi.

7.1 Häiriönpoiston tarkastusluettelo

Varmista aina laitteen esteettömän toiminnan takaamiseksi, että laitteen varustus soveltuu työstettävän materiaalin käsittelyyn sekä käytettävän prosessikaasun käyttöön!

Selitys	Symboli	Kuvaus
	↗	Vika / Syy
	✘	Ratkaisu

Yliämpötilan merkkivalo palaa

- ↗ Hitsauskoneen ylikuumeneminen
- ✘ Anna laitteen jäähtyä päälle kytketyssä tilassa

Toimintahäiriöt

- ↗ Kaikki laiteohjauksen merkkivalot palavat päällekytkennän jälkeen
- ↗ Mikään laiteohjauksen merkkivalo ei pala päällekytkennän jälkeen
- ↗ Ei hitsaustehoa
 - ✘ Vaihevirhe, tarkista verkkoliitäntä (sulakkeet)
 - ↗ Liitäntäongelmat
 - ✘ Kytke ohjausjohdot tai varmista, että ne on asennettu oikein.
- ↗ Hitsausvirtapiirissä löysiä liitoksia
 - ✘ Tarkista polttimen ja virtakaapeleiden liitännät niin koneeseen, kuin työkappaleeseen !
 - ✘ Kiristä hitsausvirtasuutin asianmukaisesti

7.2 Virheilmoitukset (virtalähde)

Häiriö esitetään laitteenäytön esitysmahdollisuuksista riippuen seuraavasti:

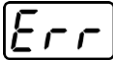
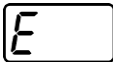
Näyttötyyppi - laiteohjaus	Esitys
Grafiikkanäyttö	
kaksi 7-segmenttistä näyttöä	
7-segmenttinen näyttö	

Häiriön mahdollinen syy ilmoitetaan vastaavalla häiriönumerolla (katso taulukko). Vian sattuessa tehoyksikkö kytketään pois käytöstä.

Mahdollisen virhenumeron näyttö riippuu laitteen mallista (liitännöistä / toiminnoista).

- Dokumentoi konevirheet ja informoi huoltohenkilökuntaa tarvittaessa.
- Jos useampi virhe sattuu, näytetään ne peräkkäin.

Virheilmoitus	Mahdollinen syy	Ratkaisu
E 0	Aloitussignaali virheen sattuessa asetettu	Älä paina hitsauspolttimen liipaisinta tai jalkakaukosäädintä
E 4	Lämpötilavirhe	Anna laitteen jäähtyä
E 5	Verkon ylijännite	Sammuta laite ja tarkista verkon jännite
E 6	Verkon alijännite	
E 7	Elektroniikkavirhe	Sammuta laite ja kytke se jälleen päälle. Jos virhe ei poistu, ilmoita asiasta huoltoon
E 9	Toissijainen ylijännite	
E12	Jännitteenalentimen (VRD) virhe	
E13	Elektroniikkavirhe	
E14	Virrantunnistuksen tasausvirhe	Sammuta laite, siirrä hitsauspuikon pidin erilleen laitteesta ja kytke laite jälleen päälle. Jos virhe ei poistu, ilmoita asiasta huoltoon
E15	Vika yhdessä elektroniikan syöttöjännitteistä	Sammuta laite ja kytke se jälleen päälle. Jos virhe ei poistu, ilmoita asiasta huoltoon
E23	Lämpötilavirhe	Anna laitteen jäähtyä
E32	Elektroniikkavirhe	Sammuta laite ja kytke se jälleen päälle. Jos virhe ei poistu, ilmoita asiasta huoltoon
E33	Jännitteen tunnistuksen tasausvirhe	Sammuta laite, siirrä hitsauspuikon pidin erilleen laitteesta ja kytke laite jälleen päälle. Jos virhe ei poistu, ilmoita asiasta huoltoon
E34	Elektroniikkavirhe	Sammuta laite ja kytke se jälleen päälle. Jos virhe ei poistu, ilmoita asiasta huoltoon
E37	Lämpötilavirhe	Anna laitteen jäähtyä
E40	Moottorivirhe	Tarkasta langansyöttölaitteen syöttöyksikkö, kytke laite pois päältä ja uudelleen päälle, jos virhe ei poistu, ilmoita asiasta huoltoon
E51	Maatto (PE-virhe)	Yhteys hitsauslangan ja laitekotelon välillä
E55	Verkkovaiheen häiriö	Sammuta laite ja tarkista verkon jännite
E58	Oikosulku hitsausvirtapiirissä	Sammuta laite ja tarkasta hitsausvirtajohtojen oikea asennus, esim.: aseta puikonpidin eristetyksi, irrota magneettisuuden poiston virtajohto.

7.3 Näytä koneen ohjauksen ohjelmaversio



Ohjelmistokantojen kysely on tarkoitettu vain valtuutetun huoltohenkilökunnan tiedoksi ja sitä voidaan kysellä laitekonfiguraatiovalikossa > *katso luku 5.8!*

7.4 Hitsausparametrien tehdasasetusten palauttaminen

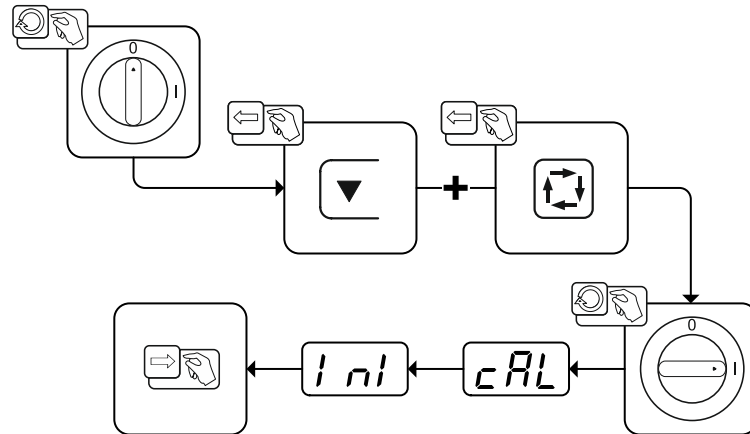
Kaikki tallennetut, käyttäjäkohtaiset hitsausparametrit korvataan tehdasasetuksilla.

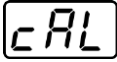
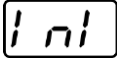

Kuva 7-1

Näyttö	Asetus/valinta
	Kalibrointi Järjestelmä kalibroi laitetta jokaisen käynnistyksen yhteydessä n. 2 sekunnin ajan.
	Alustus Pidä painonappia painettuna, kunnes näytössä näkyy  .

8 Tekniset tiedot

Suoritustehoon liittyvät tiedot sekä takuu ovat voimassa vain alkuperäisten vara- ja kulutusosien yhteydessä!

8.1 Pico 220 cel puls

	Puikkohitsaus	TIG
Hitsausvirta (I ₂)	10 A ... 220 A	
Normin mukainen hitsausjännite (U ₂)	20,4 V ... 28,8 V	10,4 V ... 18,8 V
Käyttösuhte ED 40° C:ssa ^[1]	220 A (30 %) 160 A (60 %) 140 A (100 %)	
Tyhjäkäyntijännite (U ₀)	97 V	
Tyhjäkäyntijännite (U _r) VRD (AUS)	33 V	12 V
Tyhjäkäyntijännite (U _r) VRD (RU)	12 V	12 V
Verkojännite (Toleranssit)	3 x 400 V (-25 % ... +20 %)	
Taajuus	50/60 Hz	
pääsulake ^[2]	3 x 10 A	
Verkkoliitäntäjohto	H07RN-F4G1,5	
maks. Liitäntäteho (S ₁)	8,0 kVA	5,2 kVA
suosit. Generaattoriteho	10,8 kVA	
Cos Phi / Tehokkuus	0,99 / 88 %	
Suojausluokka	I	
Ylijänniteluokka	III	
Likaisuusaste	3	
Eristysluokka / Kotelointiluokka	H / IP 23	
Vikavirtasuojakytkin	Tyyppi B (suositus)	
Melutaso ^[3]	<70 dB(A)	
Ympäristön lämpötila	-25 °C ... +40 °C	
Laitteen jäähdytys	Tuuletin (AF)	
hitsauspolttimen jäähdytys	-	kaasu
Maakaapeli (min.)	35 mm ²	
EMC-luokka	A	
Turvamerkintä	[S] / CE / EAC	
Sovelletut normit	Katso yhdenmukaisuusvakuutus (laiteasiakirjat)	
Mitat (l x b x h)	428 x 136 x 252 mm 16.9 x 5.4 x 9.9 tuuma	
Paino	10,5 kg 23.1 lb.	

^[1] Kuormitusvaihtelu: 10 min (60 %:n käyttösuhte \triangleq 6 min hitsausta, 4 min taukoa).

^[2] Suositellaan sulakkeita DIAZED xxA gG. Automaattisulakkeita käytettäessä on käytettävä laukaisuominaisuutta "C"!

^[3] Melutaso tyhjäkäynnissä ja käytössä IEC 60974- 1:n mukaisessa normaalikuormituksessa maksimaalisessa toimintapisteessä.

9 Lisävarusteet

Tehoriippuvaiset lisäosat kuten hitsauspolttimen, maakaapelin, hitsauspuikon pitimen tai välikaapelipaketin saat jälleenmyyjältäsi.

9.1 Kuljetusjärjestelmä

Tyyppi	Nimitys	Varaosanumero
Trolly 35-1	Kuljetusvaunu	090-008629-00000

9.2 Kaukosäädin, 19-napainen

Tyyppi	Nimitys	Varaosanumero
RT1 19POL	Virtakaukosäädin	090-008097-00000
RTG1 19POL 5m	Virtakaukosäädin	090-008106-00000
RTG1 19POL 10m	Virtakaukosäädin	090-008106-00010
RTF1 19POL 5 M	Jalkapoljin kaukosäädin liitäntäjohdolla	094-006680-00000

9.2.1 Liitäntäjohto

Tyyppi	Nimitys	Varaosanumero
RA5 19POL 5M	Kaukosäätimen liitäntäkaapeli	092-001470-00005
RA10 19POL 10m	Kaukosäätimen liitäntäkaapeli	092-001470-00010
RA20 19POL 20m	Kaukosäätimen liitäntäkaapeli	092-001470-00020

9.2.2 Jatkoakaapeli

Tyyppi	Nimitys	Varaosanumero
RV5M19 19POL 5M	Jatkojohto	092-000857-00000
RV5M19 19POL 10M	Jatkojohto	092-000857-00010
RV5M19 19POL 15M	Jatkojohto	092-000857-00015
RV5M19 19POL 20M	Jatkojohto	092-000857-00020

9.3 Varusteet

Tyyppi	Nimitys	Varaosanumero
ON Filter T.0003	Likasuodatin ilman sisääntuloon	092-002546-00000
ON Safeguard T.0003	Eristävä suojavaippa	092-008767-00000
ON AL D13/27	Suojatulppa kuormitusliittimille	092-003282-00000

9.4 Yleiset lisävarusteet

Tyyppi	Nimitys	Varaosanumero
GH 2X1/4" 2M	Kaasuletku	094-000010-00001
DM 842 Ar/CO2 230bar 30l D	Paineensäädin painemittarilla	394-002910-00030
16A 5POLE/CEE	Verkkopistoke	094-000712-00000
KLF-L1-L2-L3-PE	Syöttökaapelin tarra	094-023697-00000

10 Liite

10.1 Parametrit

10.1.1 Puikkohitsaus

Hitsaus tietojen näyttö	Parametri/Toiminto	Asetusalue				
		Vakio (tehdasasetus)	min.		maks.	Yksikkö
<u>PUL</u>	Pulssihitsaus	off	off	-	on	
<u>FRE</u>	Pulssitaajuus	1,2	0,2	-	500	Hz
	Kuuma-aloitusvirta (AMP%)	120	50	-	200	%
	Kuumakäynnistysaika	0,5	0,1	-	20,0	s
<u>ARC</u>	Arcforce-korjaus	0	-10	-	10	
<u>BRL</u>	Pulssitasapaino	30	1	-	99	%
<u>IPL</u>	Pulssivirta	142	1	-	200	%
<u>USP</u>	Valokaaren pituuden rajoitus	off	off	-	on	

10.1.2 TIG-hitsaus

Hitsaus tietojen näyttö	Parametri/Toiminto	Asetusalue				
		Vakio (tehdasasetus)	min.		maks.	Yksikkö
<u>PUL</u>	Pulssihitsaus	off	off	-	on	
<u>FRE</u>	Pulssitaajuus	2,8	0,2	-	2000	Hz
<u>ISE</u>	Aloitusvirta	20	1	-	200	%
<u>EUP</u>	Virran nousuaika	1,0	0,0	-	20,0	s
<u>BRL</u>	Pulssitasapaino	50	1	-	99	%
<u>IPL</u>	Pulssivirta	140	1	-	200	%
<u>USP</u>	Valokaaren pituuden rajoitus	on	off	-	on	

10.1.3 Perusparametrit (menetelmästä riippumattomat)

Hirtsaus-tieto-näyttö	Parametri/toiminto	Asetusalue				
		Vakio (tehdasasetus)	min.		maks.	Yksikkö
<input type="checkbox"/> on	Kytetty päälle					
<input type="checkbox"/> off	Kytetty pois päältä					
<input type="checkbox"/> CAL	Kalibrointi					
<input type="checkbox"/> INI	Alustus					
<input type="checkbox"/> CFG	Laitekoonpano					
<input type="checkbox"/> SBR	Ajasta riippuvainen energiansäästötoiminto	20	off	-	60	min
<input type="checkbox"/> PEL	Valokaaren tunnistus hitsausmaskeille (TIG)	off	off		on	
<input type="checkbox"/> END	Poistuminen valikosta					
<input type="checkbox"/> SRV	Huoltovalikko					
<input type="checkbox"/> UER	Laiteohjauksen ohjelmistoversio					
<input type="checkbox"/> -	Energiansäästötila aktiivinen					

10.2 Myyjähaku

Sales & service partners
www.ewm-group.com/en/specialist-dealers



"More than 400 EWM sales partners worldwide"