



ES

Equipos de soldadura

Pico 220 cel puls

Pico 220 cel puls vrd (AUS)

Pico 220 cel puls vrd (RU)

099-002057-EW504

¡Tenga en cuenta los documentos de sistema adicionales!

27.01.2021

**Register now
and benefit!
Jetzt Registrieren
und Profitieren!**

www.ewm-group.com



Notas generales

ADVERTENCIA



Lea el manual de instrucciones.

El manual de instrucciones le informa sobre el uso seguro de los productos.

- Lea y observe los manuales de instrucciones de todos los componentes del sistema, en particular, las advertencias e instrucciones de seguridad.
- Observe las medidas de prevención de accidentes y las disposiciones específicas de cada país.
- El manual de instrucciones debe guardarse en el lugar donde se vaya a utilizar el aparato.
- Los letreros de advertencia y de seguridad proporcionan información sobre posibles riesgos. Deben poder reconocerse y leerse con claridad.
- Este aparato se ha fabricado de acuerdo con el estado de la técnica, así como con las regulaciones y normas y solo podrá ser utilizado, mantenido y reparado por personal cualificado.
- Las modificaciones técnicas por el desarrollo permanente de la técnica de regulación pueden dar lugar a comportamientos de soldadura distintos.

Para cualquier consulta relacionada con la instalación, la puesta en marcha, el funcionamiento, las particularidades del lugar de la instalación o la finalidad de uso del equipo, dirijase a su distribuidor o a nuestro servicio técnico, con el que puede ponerse en contacto llamando al +49 2680 181 -0.

Encontrará una lista de los distribuidores autorizados en www.ewm-group.com/en/specialist-dealers.

La responsabilidad relacionada con la operación de este equipo se limita expresamente a su funcionamiento. Queda excluido explícitamente cualquier otro tipo de responsabilidad. El usuario acepta esta exclusión de responsabilidad en el momento en que pone en marcha el equipo.

El fabricante no puede controlar ni el cumplimiento de estas instrucciones, ni las condiciones y métodos de instalación, operación, utilización y mantenimiento del aparato.

Una instalación incorrecta puede causar daños materiales y por ende lesiones personales. Por ello, no asumimos ningún tipo de responsabilidad por pérdidas, daños o costes, que hayan resultado de una instalación defectuosa, de una operación incorrecta o de un uso y mantenimiento erróneos o bien que tengan algún tipo de relación con las causas citadas.

© EWM AG

Dr. Günter-Henle-Straße 8

56271 Mündersbach, Alemania

Tel.: +49 2680 181-0, Fax: -244

Correo electrónico: info@ewm-group.com

www.ewm-group.com

El fabricante conserva los derechos de autor de este documento.

La reproducción, incluso parcial, únicamente está permitida con autorización por escrito.

El contenido de este documento ha sido cuidadosamente investigado, revisado y procesado. Aun así, nos reservamos el derecho a cambios, faltas o errores.

1 Índice

1	Índice	3
2	Para su seguridad	5
2.1	Indicaciones sobre el uso de esta documentación.....	5
2.2	Definición de símbolo.....	6
2.3	Normas de seguridad.....	7
2.4	Transporte e instalación.....	10
3	Utilización de acuerdo a las normas	12
3.1	Campo de aplicación.....	12
3.2	Versión de software.....	12
3.3	Documentación vigente.....	12
3.3.1	Garantía.....	12
3.3.2	Declaración de Conformidad.....	12
3.3.3	Soldar en un entorno con un elevado nivel de riesgo eléctrico.....	12
3.3.4	Datos del servicio (recambios y diagramas de circuito).....	12
3.3.5	Calibración y validación.....	12
4	Descripción del aparato - Breve vista general	13
4.1	Vista frontal.....	13
4.2	Vista posterior.....	14
4.3	Panel de control – elementos funcionales.....	15
5	Estructura y función	17
5.1	Transporte e instalación.....	17
5.1.1	Refrigeración del equipo.....	17
5.1.2	Cable de masa, generalidades.....	17
5.1.3	Condiciones ambientales.....	17
5.1.3.1	En funcionamiento.....	17
5.1.3.2	Transporte y almacenamiento.....	18
5.1.4	Correa de transporte.....	18
5.1.4.1	Ajustar la longitud de la correa de transporte.....	18
5.1.5	Notas sobre el tendido de conductos de corriente de soldadura.....	18
5.1.6	Corrientes de soldadura vagabundas.....	19
5.1.7	Conexión a la red.....	20
5.1.7.1	Forma de red.....	20
5.2	Soldadura MMA.....	21
5.2.1	Conexión de sujeción de electrodo y cable de masa.....	21
5.2.2	Selección de las tareas.....	22
5.2.3	Hotstart.....	23
5.2.4	Arcforce.....	23
5.2.5	Función Antistick – minimiza el pegado del electrodo.....	23
5.2.6	Pulsos de valor medio.....	24
5.2.7	Menú de experto (eléctrica manual).....	25
5.3	Soldadura TIG.....	25
5.3.1	Suministro gas protector (cilindro de gas protector para equipo de soldar).....	25
5.3.1.1	Conexión del suministro de gas protector.....	26
5.3.2	Conexión del soldador WIG con válvula de gas giratoria.....	26
5.3.3	Selección de las tareas.....	27
5.3.4	Cebado de arco.....	27
5.3.4.1	Liftarc.....	27
5.3.5	Pulsos de valor medio.....	28
5.3.6	Menú de experto (TIG).....	29
5.3.7	Filtro de suciedad.....	30
5.4	Control remoto.....	30
5.4.1	RT1 19POL.....	30
5.4.2	RTG1 19POL.....	30
5.4.3	RTF1 19POL.....	30
5.5	Modo de ahorro energético (Standby).....	31
5.6	Limitación de la longitud del arco (USP).....	31
5.7	Disposición de reducción de tensión.....	31
5.8	Menú de configuración del aparato.....	32

6	Mantenimiento, cuidados y eliminación	33
6.1	Generalidades	33
6.1.1	Limpieza	33
6.1.2	Filtro de suciedad	33
6.2	Trabajos de mantenimiento, intervalos	34
6.2.1	Mantenimiento diario	34
6.2.2	Mantenimiento mensual	34
6.2.3	Revisión anual (inspección y revisión durante el funcionamiento)	34
6.3	Eliminación del aparato	35
7	Solución de problemas	36
7.1	Lista de comprobación para solución de problemas	36
7.2	Mensajes de error (Fuente de alimentación)	36
7.3	Mostrar la versión del software del control del aparato	37
7.4	Restablecer los ajustes de fábrica de un parámetro de soldadura	38
8	Datos Técnicos	39
8.1	Pico 220 cel puls	39
9	Accesorios	40
9.1	Sistema de transporte	40
9.2	Control remoto, 19 polos	40
9.2.1	Cable de conexión	40
9.2.2	Cable prolongador	40
9.3	Opciones	40
9.4	Accesorios generales	40
10	Apéndice	41
10.1	Vista general de parámetros	41
10.1.1	Soldadura MMA	41
10.1.2	Soldadura TIG	41
10.1.3	Parámetros básicos (independientes del proceso)	42
10.2	Búsqueda de distribuidores	43

2 Para su seguridad

2.1 Indicaciones sobre el uso de esta documentación

PELIGRO

Procedimientos de operación y trabajo que hay que seguir estrictamente para descartar posibles lesiones graves o la muerte de personas.

- Las advertencias de seguridad contienen en el título la palabra «PELIGRO» con un símbolo de advertencia general.
- Además el peligro se ilustra mediante un pictograma al margen de la página.

ADVERTENCIA

Procedimientos de operación y trabajo que hay que seguir estrictamente para descartar posibles lesiones graves o la muerte de personas.

- Las advertencias de seguridad contienen en el título la palabra «AVISO» con una señal de advertencia general.
- Además el peligro se ilustra mediante un pictograma al margen de la página.

ATENCIÓN

Procedimientos de operación y trabajo que son necesarios seguir estrictamente para descartar posibles lesiones leves a otras personas.

- Las advertencias de seguridad contienen en el título la palabra señal "ATENCIÓN" con una señal de advertencia general.
- El peligro se ilustra mediante un pictograma al margen de la página.



Particularidades técnicas que debe tener en cuenta el usuario para evitar daños materiales o en el aparato.

Instrucciones de utilización y enumeraciones que indican paso a paso el modo de proceder en situaciones concretas, y que identificará por los puntos de interés, p. ej.:

- Enchufe y asegure el zócalo del conducto de corriente de soldadura en el lugar correspondiente.

2.2 Definición de símbolo

Símbolo	Descripción	Símbolo	Descripción
	Observe las particularidades técnicas		pulsar y soltar (teclear/palpar)
	Desconectar el aparato		soltar
	Conectar el aparato		pulsar y mantener pulsado
	incorrecto/no válido		conectar
	correcto/válido		girar
	Entrada		Valor numérico/ajustable
	Navegar		La señal de iluminación se ilumina en verde
	Salida		La señal de iluminación parpadea en verde
	Representación del tiempo (por ejemplo: esperar 4 s/pulsar)		La señal de iluminación se ilumina en rojo
	Interrupción en la representación del menú (hay más posibilidades de ajuste)		La señal de iluminación parpadea en rojo
	No se necesita/no utilice una herramienta		
	Herramienta necesaria/utilice la herramienta		

2.3 Normas de seguridad

ADVERTENCIA



Peligro de accidente en caso de incumplimiento de las advertencias de seguridad. El incumplimiento de las advertencias de seguridad puede representar peligro de muerte.

- Lea detenidamente las instrucciones de seguridad de este manual.
- Observe las medidas de prevención de accidentes y las disposiciones específicas de cada país.
- Advierta al personal en el área de trabajo sobre el cumplimiento de las normas.



¡Peligro de lesiones por tensión eléctrica!

Las tensiones eléctricas pueden producir descargas eléctricas y quemaduras con peligro de muerte en caso de contacto. Incluso las tensiones de bajo nivel pueden desencadenar accidentes a causa del sobresalto producido por el contacto.

- No toque directamente ninguna pieza que pueda presentar tensión, como zócalos de corriente de soldadura, electrodos de varilla o de tungsteno o hilos de soldadura.
- Deposite siempre la antorcha o la pinza porta-electrodo sobre una superficie aislante.
- Emplee equipo de protección personal completo (en función de la aplicación).
- Únicamente el personal especializado está autorizado a abrir el aparato.
- ¡El aparato no debe utilizarse para descongelar tuberías!



Peligro al interconectar varias fuentes de alimentación.

Si es preciso interconectar varias fuentes de alimentación en paralelo o en serie, esta operación solo podrá ser realizada por un técnico especializado conforme a la norma IEC 60974-9 «Instalación y manejo» y a la medida de prevención de accidentes BGV D1 (antes VBG 15) (normativas alemanas de mutuas profesionales) o a las disposiciones específicas de cada país.

Los dispositivos no serán autorizados para realizar trabajos de soldadura con arco voltaico hasta que sean inspeccionados y pueda garantizarse que no se superará la tensión en vacío permitida.

- Solo un técnico especializado debe conectar el aparato.
- Si algunas fuentes de alimentación se ponen fuera de servicio, todos los conductos de corriente de soldadura y todos los cables de red deberán desconectarse de forma segura del sistema íntegro de soldadura (riesgo de tensiones de polaridad inversa).
- No interconectar máquinas de soldadura con conmutación de cambio de polaridad (serie PWS) ni aparatos de soldadura de corriente alterna (AC), pues podrían sumarse tensiones de soldadura por un sencillo falso manejo.



La radiación o el calor pueden provocar lesiones.

La radiación del arco voltaico provoca daños en piel y ojos.

El contacto con piezas de trabajo calientes y con chispas provoca quemaduras.

- Utilice una máscara de soldadura o un casco de soldadura con un nivel suficiente de protección (dependerá de la aplicación).
- Utilice vestimenta de protección seca (p. ej. máscara de soldadura, guantes, etc.) según la normativa respectiva del país correspondiente.
- Proteja a las demás personas contra la radiación y el peligro de deslumbramiento con una cortina de soldadura o una pared de protección.

ADVERTENCIA



¡Peligro de lesiones debido a vestimenta inadecuada!

La radiación, el calor y la tensión eléctrica representan fuentes inevitables de riesgo durante la soldadura con arco voltaico. El usuario debe llevar equipo de protección individual (EPI) completo. El equipo de protección deben mitigar los siguientes riesgos:

- Equipo de protección respiratoria, contra sustancias y mezclas nocivas para la salud (gases de humo y vapores), o bien aplicar otras medidas adecuadas (aspiración de humos, etc.).
- Casco de soldadura con equipamiento de protección contra la radiación ionizante (radiación infrarroja y ultravioleta) y el calor.
- Vestimenta seca para soldadores (calzado, guantes y protección corporal) para proteger del calor del entorno, con efectos equiparables a los de una temperatura del aire de 100 °C o más, o bien de descargas eléctricas y para el trabajo en piezas sometidas a tensión eléctrica.
- Protección auditiva contra niveles de ruido nocivos.



¡Peligro de explosión!

Los materiales aparentemente inofensivos dentro de contenedores cerrados cuya presión pueda aumentar al calentarse.

- ¡Retirar del área de trabajo cualquier contenedor de líquidos inflamables o explosivos!
- ¡No caliente líquidos, polvos o gases explosivos aprovechando el calor de la soldadura o del corte!



¡Peligro de incendio!

Se pueden formar llamas debido a las altas temperaturas, a las chispas que saltan, a piezas candentes y a escoria caliente que se forman durante la soldadura.

- Vigile los focos de incendio en el área de trabajo.
- No lleve objetos fácilmente inflamables, como p. ej. cerillas o mecheros.
- Ponga a disposición extintores adecuados en el área de trabajo.
- Retire todos los residuos de material inflamable de la pieza de trabajo antes de empezar a soldar.
- No siga trabajando las piezas de trabajo soldadas hasta que se hayan enfriado. No las ponga en contacto con ningún material inflamable.

⚠ ATENCIÓN



¡Humo y gases!

El humo y los gases pueden provocar insuficiencias respiratorias y envenenamientos. Además, ¡la acción de la radiación ultravioleta del arco voltaico puede transformar los vapores del disolvente (hidrocarburo clorado) en fosfato tóxico!

- ¡Procúrese suficiente aire fresco!
- ¡Mantenga los vapores del disolvente alejados del área de influencia del arco!
- De ser necesario, ¡porte protección de la respiración!



¡Exposición a ruidos!

Los niveles de ruido superiores a 70 dBA pueden ocasionar daños permanentes en el oído.

- ¡Utilizar protección para el oído adecuada!
- ¡Las personas que se encuentren en el área de trabajo deben utilizar protección adecuada para el oído!



Según IEC 60974-10, las máquinas de soldadura se dividen en dos clases de compatibilidad electromagnética (encontrará más información sobre la clase CEM en los Datos técnicos) > Véase capítulo 8:



Clase A: aparatos destinados a ser utilizados en entornos residenciales, cuya energía eléctrica se obtiene de la red pública de suministro de baja tensión. A la hora de garantizar la compatibilidad electromagnética de aparatos de clase A pueden surgir problemas por perturbaciones tanto radiadas como relacionadas con las líneas eléctricas.



Clase B: estos aparatos cumplen los requisitos CEM en entornos industriales y residenciales, incluidas zonas residenciales con conexión a la red pública de suministro de baja tensión.

Instalación y funcionamiento

Durante el funcionamiento de las instalaciones de soldadura con arco voltaico pueden producirse, en algunos casos, perturbaciones electromagnéticas, aunque todos los aparatos de soldadura cumplan los límites para las emisiones que establece la norma. De las perturbaciones causadas por la soldadura responderá el usuario.

A la hora de **evaluar** posibles problemas electromagnéticos del entorno, el usuario debe tener en consideración lo siguiente: (ver también UNE-EN 60974-10 Anexo A)

- cables de red, de control, de señal y de telecomunicaciones;
- aparatos de radio y televisión;
- ordenadores y otros dispositivos de control;
- dispositivos de seguridad;
- la salud de personas cercanas, en particular, de aquellas que llevan marcapasos o audífonos;
- dispositivos de medición y de calibración;
- la resistencia a perturbaciones de otros dispositivos del entorno;
- la hora del día a la que deben realizarse los trabajos de soldadura.

Recomendaciones para **reducir las emisiones de perturbaciones:**

- conexión de red, por ejemplo, filtro de red adicional o apantallamiento con tubo metálico;
- mantenimiento del dispositivo de soldadura con arco voltaico;
- los cables de soldadura deben ser lo más cortos posible, estar muy cerca unos de otros y tenderse por el suelo;
- conexión equipotencial;
- conexión a tierra de la pieza de trabajo; cuando no sea posible conectar directamente a tierra la pieza de trabajo, la conexión deberá realizarse mediante condensadores adecuados;
- apantallamiento de otros dispositivos del entorno o de todo el equipo de soldadura.

ATENCIÓN



¡Campos electromagnéticos!

Debido a la fuente de alimentación, pueden generarse campos eléctricos o electromagnéticos que pueden afectar las funciones de instalaciones electrónicas como aparatos de procesamiento electrónico de datos, aparatos CNC, cables de telecomunicaciones, cables de red, de señal y marcapasos.



- ¡Cumpla con las normas de mantenimiento > Véase capítulo 6.2!
- ¡Desenrolle por completo los cables de soldadura!
- ¡Apantalle de forma correspondiente los aparatos o las instalaciones sensibles a las radiaciones!
- La función de los marcapasos puede verse afectada (si es necesario, consulte con su médico).



Obligaciones del usuario

Para manejar el aparato, se deben cumplir las correspondientes directivas y leyes nacionales.

- Implementación nacional de la directiva marco 89/391/CEE sobre la puesta en práctica de medidas para mejorar la seguridad y la prevención de los empleados en su trabajo junto con la normativa específica correspondiente.
- En particular, la directiva 89/655/CEE sobre la reglamentación mínima de seguridad y de prevención en la utilización de medios de trabajo por los empleados en su trabajo.
- Las disposiciones sobre seguridad laboral y prevención de accidentes de cada país.
- Implementar y manejar el aparato de acuerdo a IEC 60974-9.
- Enseñar periódicamente a los usuarios a trabajar siendo conscientes de las medidas de seguridad de su puesto.
- Comprobación periódica del aparato según IEC 60974-4.



¡Si el aparato ha resultado dañado por componentes ajenos, la garantía del fabricante no será válida!

- **Utilice exclusivamente los componentes del sistema y las opciones (fuentes de alimentación, antorchas, pinza porta-electrodo, control remoto, piezas de recambio y de desgaste, etc.) de nuestro programa de suministro.**
- **Inserte y bloquee los componentes accesorios en el zócalo de conexión únicamente cuando la fuente de alimentación esté apagada.**

Requisitos de la conexión a la red pública de suministro

La corriente que los aparatos de alto rendimiento reciben de la red de suministro puede influir en la calidad de la red. Por ello, para algunos tipos de aparatos pueden aplicarse restricciones de conexión o requisitos de máxima impedancia posible de la línea o de mínima capacidad de abastecimiento necesaria en el punto de conexión a la red pública (punto común de acoplamiento PCC), remitiéndose a este respecto de nuevo a los datos técnicos de los aparatos. En este caso, es responsabilidad del operador o del usuario del aparato (en caso necesario, previa consulta al operador de la red de suministro) asegurarse de que el aparato puede conectarse.

2.4 Transporte e instalación

ADVERTENCIA



¡Peligro de lesiones en caso de manejo incorrecto de bombonas de gas de protección!

¡Peligro de lesiones graves en caso de manejo incorrecto o fijación insuficiente de las bombonas de gas de protección!

- Seguir las indicaciones del productor de gas y de las normas de gas a presión.
- No se debe realizar ninguna fijación en la válvula de la bombona de gas de protección.
- Evitar que se caliente la bombona de gas de protección.

⚠ ATENCIÓN



¡Peligro de accidentes por cables de alimentación!

Durante el transporte, los cables de alimentación no separados (cables de red, cables de control, etc.) pueden provocar riesgos, como p. ej., de vuelco de aparatos conectados y lesiones a otras personas.

- Desconecte los cables de alimentación antes del transporte.



¡Peligro de vuelco!

Durante el desplazamiento y la colocación el aparato puede volcar, herir a otras personas o estropearse. Se garantiza la estabilidad contra vuelco hasta un ángulo de 10° (equivalente a IEC 60974-1).

- Colocar o transportar el aparato solamente sobre una superficie llana y estable.
- Se deben asegurar las piezas conectadas de manera apropiada.



¡Peligro de accidentes en caso de conductos mal tendidos!

Los conductos mal tendidos (cables de red, de control, de soldadura o mangueras de prolongación) pueden causar tropiezos.

- Tender los cables de alimentación planos en el suelo (evitar la formación de lazos).
- Evitar el tendido en zonas de paso y transporte.



¡Peligro de sufrir lesiones a causa del líquido de refrigeración calentado y sus conexiones!

El líquido de refrigeración utilizado y sus puntos de conexión y/o unión pueden calentarse mucho durante el funcionamiento (modelo con refrigeración por agua). Al abrir el circuito de refrigerante, el refrigerante vertido puede provocar quemaduras.

- ¡Abra el circuito de refrigerante únicamente con la fuente de corriente de soldadura y/o el aparato de refrigeración desconectados!
- ¡Utilice un equipo de protección correcto (guantes de protección)!
- Cierre las conexiones abiertas de las tuberías flexibles con tapones adecuados.



Su utilización en posiciones no permitidas puede provocar daños en el aparato.

- **Transporte y utilización exclusivamente de pie.**



¡Debido a una conexión incorrecta, los componentes accesorios y la fuente de alimentación pueden resultar dañados!

- **Inserte y bloquee los componentes accesorios en el zócalo de conexión correspondiente únicamente cuando el aparato de soldadura esté apagado.**
- **¡Para descripciones detalladas, consulte el manual de instrucciones de los componentes accesorios correspondientes!**
- **Los componentes accesorios son reconocidos automáticamente después de encender la fuente de alimentación.**



Las capuchas de protección de polvo evitan que tanto los zócalos de conexión como el aparato se ensucien y de que el aparato resulte dañado.

- **Si no se activa ningún componente accesorio en la conexión, la capucha de protección de polvo deberá estar colocada.**
- **¡En caso de que sea defectuosa o se haya perdido, debe reemplazar la capucha de protección de polvo!**

3 Utilización de acuerdo a las normas

ADVERTENCIA



¡Peligros por uso indebido!

Este aparato se ha fabricado de acuerdo con el estado de la técnica, así como con las regulaciones y normas para su utilización en muchos sectores industriales. Se utilizará exclusivamente para los procesos de soldadura fijados en la chapa de identificación. Si el aparato no se utiliza correctamente, puede representar un peligro para personas, animales o valores materiales. ¡No se asumirá ninguna responsabilidad por los daños que de ello pudieran resultar!

- ¡El aparato se debe utilizar exclusivamente conforme a las indicaciones y solo por personal experto o cualificado!
- ¡No modifique ni repare el aparato de manera inadecuada!

3.1 Campo de aplicación

Máquina de soldadura por arco voltaico para soldaduras de corriente continua eléctrica manual y para procesos secundarios de soldaduras de corriente continua TIG con lift arc.

3.2 Versión de software

En estas instrucciones se describe la siguiente versión de software:

0.5.9.0

La versión de software del control del aparato puede visualizarse en el menú de configuración del aparato (menú Srv) > Véase capítulo 5.8.

3.3 Documentación vigente

3.3.1 Garantía

Para más información consulte el folleto que se adjunta «Warranty registration» o la información sobre garantía, cuidados y mantenimiento que encontrará en www.ewm-group.com.

3.3.2 Declaración de Conformidad



Este producto se corresponde en su diseño y tipo constructivo con las directivas de la UE indicadas en la declaración. Todos los productos llevan adjunta una declaración de conformidad específica en su versión original.

El fabricante recomienda realizar cada 12 meses una comprobación técnica de seguridad según las normas y directivas nacionales e internacionales.

3.3.3 Soldar en un entorno con un elevado nivel de riesgo eléctrico



Las fuentes de corriente de soldadura con esta identificación pueden utilizarse para la soldadura en un entorno con elevado peligro eléctrico (p. ej. calderas). En este caso, deben tenerse en cuenta las correspondientes disposiciones nacionales e internacionales. ¡La propia fuente de alimentación no debe colocarse en la zona de peligro!

3.3.4 Datos del servicio (recambios y diagramas de circuito)

ADVERTENCIA



Ninguna reparación o modificación no autorizada.

Para evitar lesiones y daños en el aparato, el aparato sólo debe ser reparado o modificado por personal cualificado y experto en la materia.

La garantía no será válida en caso de intervenciones no autorizadas.

- En caso de reparación, déjelo a cargo de personal autorizado (personal de servicio formado).

Los diagramas de circuito originales se adjuntan con el aparato.

Se pueden adquirir los recambios a través del distribuidor autorizado.

3.3.5 Calibración y validación

Todos los productos llevan adjunto un certificado en su versión original. El fabricante recomienda una calibración/validación cada 12 meses.

4 Descripción del aparato - Breve vista general

4.1 Vista frontal



Figura 4-1

Pos	Símbolo	Descripción
1		Bandolera > Véase capítulo 5.1.4.1
2		Control del aparato > Véase capítulo 4.3
3		Zócalo de conexión de corriente de soldadura «+» <ul style="list-style-type: none"> Eléctrica manual: Conexión de la sujeción del electrodo o del conducto de piezas de trabajo TIG: Conexión del conducto de piezas de trabajo
4		Salida aire de refrigeración
5		Patas de máquina
6		Base de conexión, 19 polos Conexión mando a distancia
7		Zócalo de conexión, corriente de soldadura "-" <ul style="list-style-type: none"> WIG: Conexión del conducto de corriente de soldadura del quemador WIG Eléctrica manual: Conexión de la sujeción del electrodo o del conducto de piezas de trabajo

4.2 Vista posterior

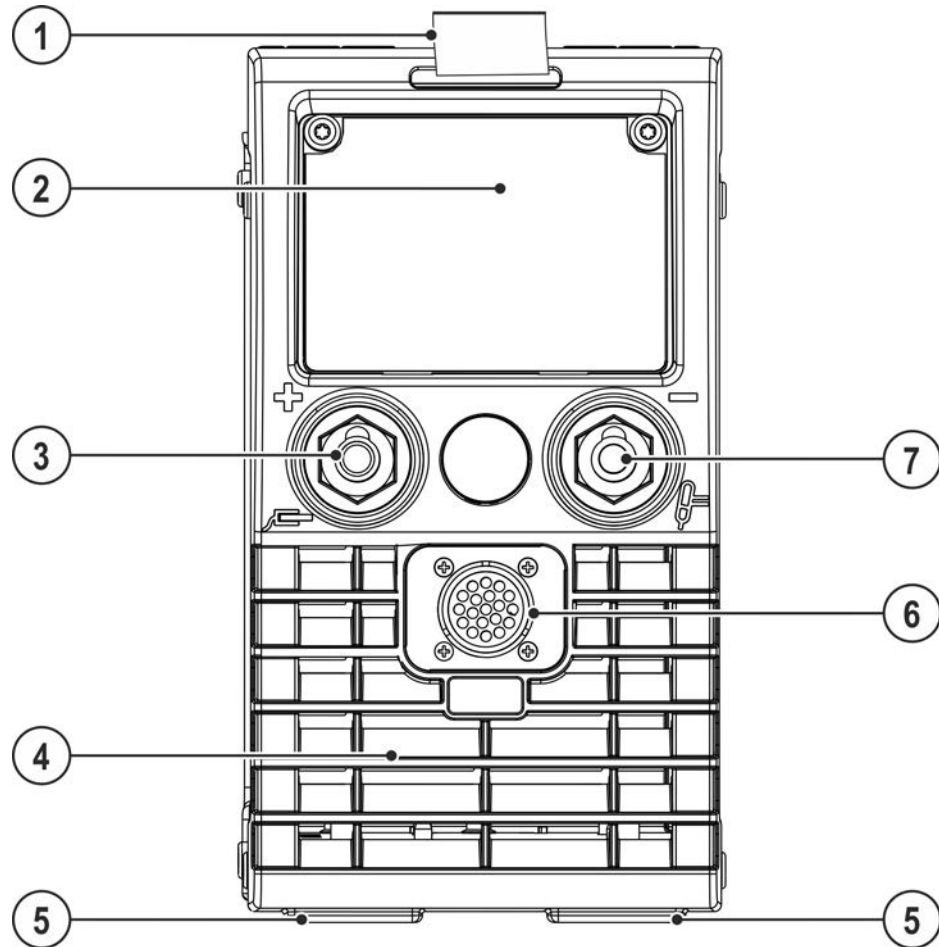

Figura 4-2

Pos	Símbolo	Descripción
1		Cable de conexión a red > Véase capítulo 5.1.7
2		Entrada aire de refrigeración
3		Interruptor principal Encender/apagar el aparato.

4.3 Panel de control – elementos funcionales

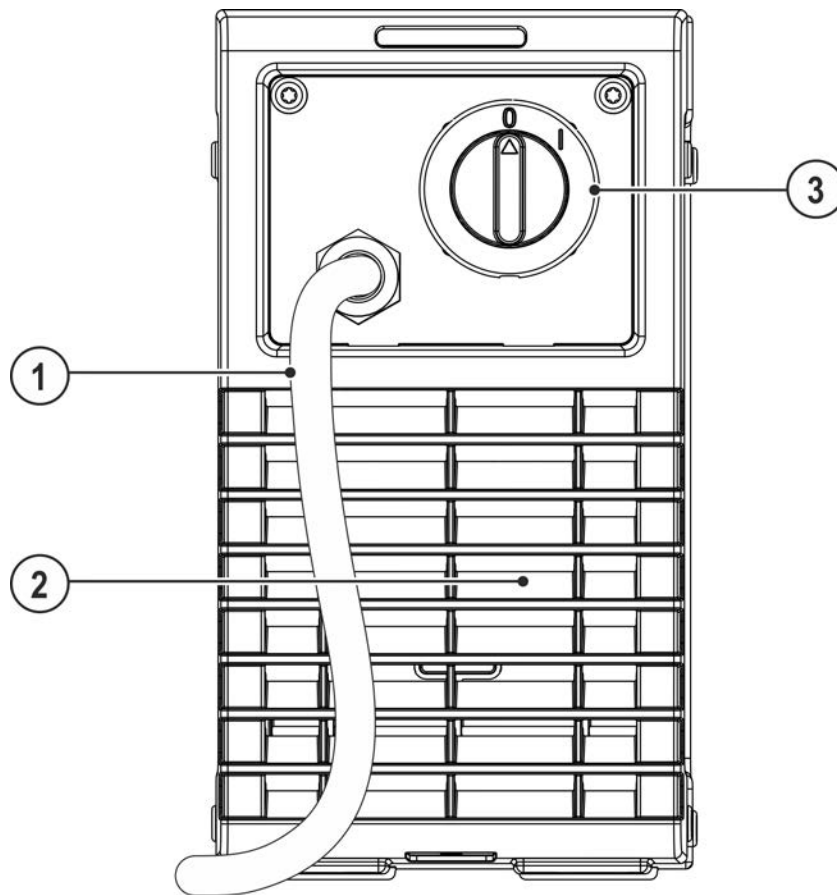

Figura 4-3

Pos	Símbolo	Descripción
1		Indicación, 3 dígitos
2		Indicador luminoso de fallo general Para mensajes de error, > Véase capítulo 7.2
3		Indicador luminoso Exceso de temperatura En caso de exceso de temperatura, la supervisión de temperatura desconecta la unidad de potencia y el indicador de control de temperatura excesiva se ilumina. Una vez enfriado el aparato, se puede seguir soldando sin problemas.
4	VRD	Señal de iluminación del dispositivo de reducción de tensión (VRD) > Véase capítulo 5.7
5	AMP%	Indicador luminoso de corriente de arranque en caliente
6		Botón giratorio Ajuste de parámetros de soldadura Ajuste de la corriente de soldadura, de otros parámetros de soldadura y de sus valores
7	sec	Indicador luminoso del tiempo de arranque en caliente
8		Botón Selección de los parámetros de soldadura Este botón sirve para seleccionar los parámetros de soldadura según el proceso de soldadura y el modo de trabajo empleados.
9		Señal de iluminación, soldadura de arco pulsado (pulsos de valor medio) > Véase capítulo 5.2.6 encendida: función conectada <input type="checkbox"/> ON no se enciende: función desconectada <input type="checkbox"/> OFF parpadea: selección de parámetro y ajuste de frecuencia <input type="checkbox"/> FRE
10	AMP	Corriente principal I mín-I máx (pasos de 1 A)
11		Pulsador proceso de soldadura/modo de ahorro energético ----- Selección del proceso de soldadura eléctrica manual y ajuste del tipo de electrodo: Señal de iluminación ^R RB verde= tipo de electrodo rutilo Señal de iluminación ^R RB roja= tipo de electrodo rutilo básico Señal de iluminación ^B C verde= tipo de electrodo básico/rutilo-celulósico Señal de iluminación ^B C roja= tipo de electrodo celulósico ----- Selección del proceso de soldadura TIG Tras accionar durante 2 s, el aparato cambia al modo de ahorro energético. Para reactivar, basta con accionar cualquier elemento de operación > Véase capítulo 5.5.

5 Estructura y función

5.1 Transporte e instalación

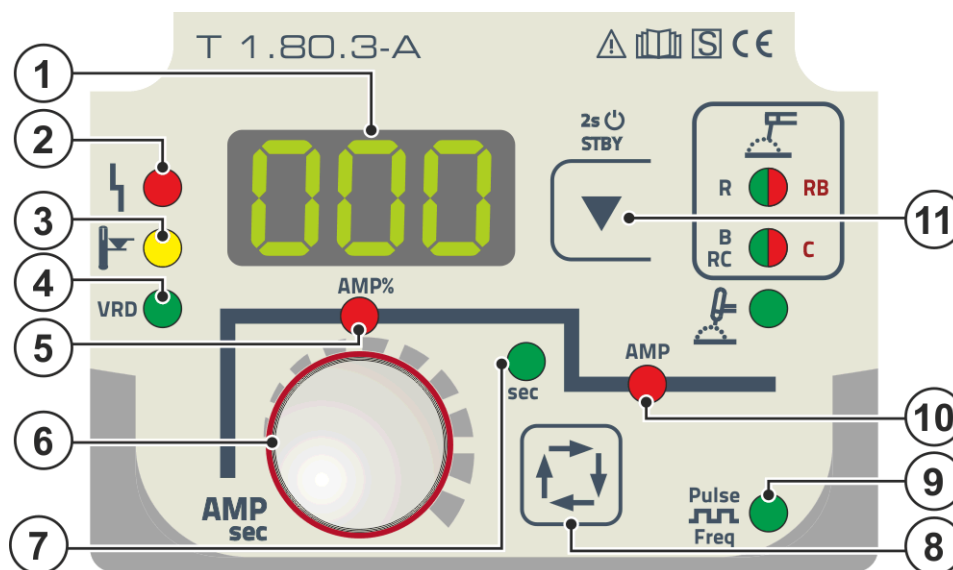
⚠ ADVERTENCIA



- ¡Peligro de accidentes por transportar de forma indebida aparatos que no se pueden elevar con grúa!
¡No está permitido elevar con grúa el aparato ni colgarlo! ¡El aparato puede caerse y dañar a personas! ¡Las asas, las correas y las sujeciones están indicadas únicamente para el transporte manual!
- ¡El aparato no puede elevarse con grúa ni colgarse!

5.1.1 Refrigeración del equipo



La falta de ventilación provoca la reducción de la potencia y daños en el aparato.

- *Cumplir con las condiciones ambientales.*
- *Desbloquear la abertura de entrada y salida de aire de refrigeración.*
- *Conservar la distancia mínima de 0,5 m frente a cualquier otro elemento.*

5.1.2 Cable de masa, generalidades

⚠ ATENCIÓN



Riesgo de quemaduras por conexión de corriente de soldadura inadecuada. Estos puntos de conexión y estas líneas se pueden calentar por conectores de corriente de soldadura no bloqueados (conexiones del aparato) o por suciedad en la conexión de la pieza de trabajo (pintura, corrosión) y causar quemaduras en caso de contacto.

- Compruebe diariamente las uniones de corriente de soldadura y, de ser necesario, bloquéelas girando a la derecha.
- Limpie a fondo los puntos de conexión de la pieza de trabajo y fíjelos de forma segura. No utilice los elementos de construcción de la pieza de trabajo como conducto de retorno de la corriente de soldadura.

5.1.3 Condiciones ambientales



El aparato no debe instalarse ni usarse al aire libre y solamente sobre una superficie adecuada, llana y suficientemente resistente.

- *El usuario debe tener en cuenta que el suelo sea antideslizante y llano y que haya una iluminación suficiente en el área de trabajo.*
- *Se debe garantizar en todo momento la correcta utilización del aparato.*



Daños en el aparato por acumulación de suciedad.

Las cantidades elevadas de polvo, ácidos, gases o sustancias corrosivos pueden dañar el aparato (observar los intervalos de mantenimiento > Véase capítulo 6.2).

- *¡Deben evitarse cantidades elevadas de humo, vapor, vapores de aceite, polvos de esmerilar y aire ambiente corrosivo!*

5.1.3.1 En funcionamiento

Rango de temperatura del aire del ambiente:

- -25 °C a +40 °C (-13 °F a 104 °F)

Humedad relativa del aire:

- hasta el 50 % a 40 °C (104 °F)
- hasta el 90 % a 20 °C (68 °F)

5.1.3.2 Transporte y almacenamiento

Almacenamiento en espacios cerrados, rango de temperatura del aire del ambiente:

- -30 °C a +70 °C (-22 °F a 158 °F)

Humedad relativa del aire

- hasta el 90 % a 20 °C (68 °F)

5.1.4 Correa de transporte

5.1.4.1 Ajustar la longitud de la correa de transporte

Como ejemplo para el ajuste, se representa la prolongación de la correa en la imagen. Para acortarla, los lazos de la correa deben estirarse en dirección contraria.



Figura 5-1

5.1.5 Notas sobre el tendido de conductos de corriente de soldadura

- Utilice un conducto de piezas de trabajo propio a la pieza de trabajo para cada aparato de soldadura.

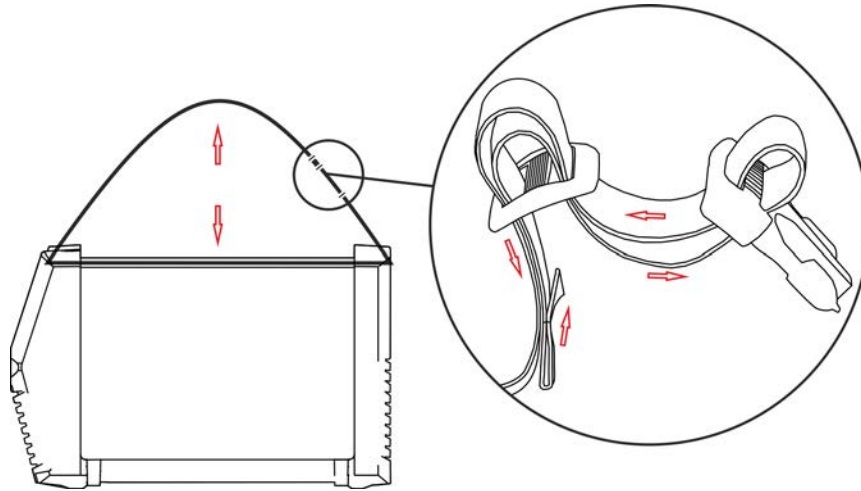

Figura 5-2

- Desenrolle completamente los conductos de corriente de soldadura, las antorchas y las mangueras de prolongación. Evite los ganchos.
- No utilice cables con una longitud mayor de la necesaria.

Tienda el excedente de cable en forma de meandro.

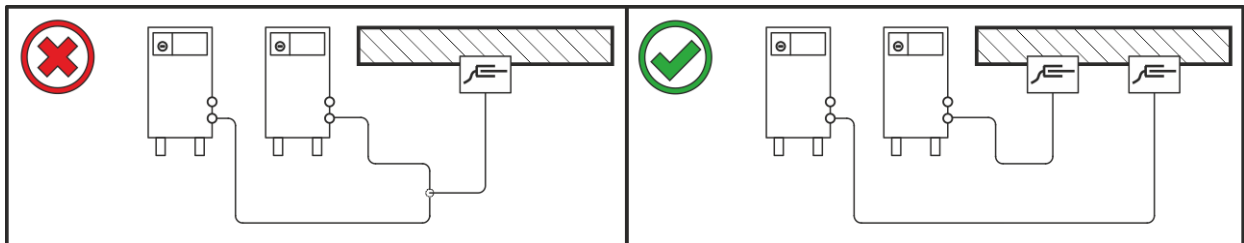

Figura 5-3

5.1.6 Corrientes de soldadura vagabundas

⚠ ADVERTENCIA

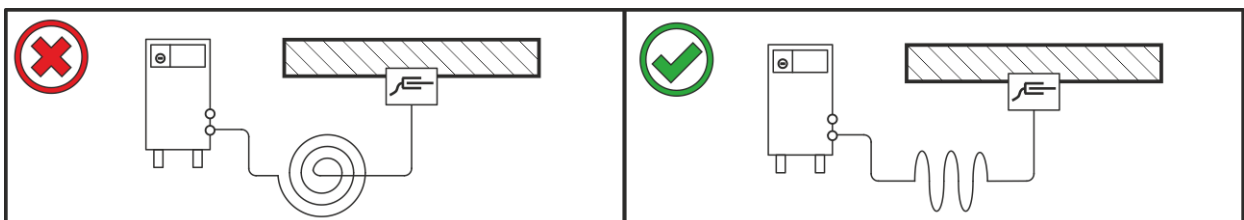

Riesgo de lesiones por corrientes de soldadura vagabundas.

Las corrientes de soldadura vagabundas pueden dañar los conductores de protección, estropear aparatos e instalaciones eléctricas, sobrecalentar componentes y a causa de ello provocar incendios.

- Controle periódicamente que todas las uniones de corriente de soldadura están bien colocadas y que la conexión eléctrica se encuentra en buen estado.
- Coloque, fije o cuelgue con aislamiento eléctrico todos los componentes de conducción eléctrica de la fuente de alimentación, como la carcasa, el carro de conducción o los soportes de la grúa.
- No deposite ningún otro material eléctrico, como taladradoras o amoladoras angulares, sin aislar sobre la fuente de alimentación, el carro de conducción o los soportes de la grúa.
- Deposite la antorcha y la pinza porta-electrodo siempre aisladas eléctricamente cuando no las esté utilizando.



Figura 5-4

5.1.7 Conexión a la red

⚠ PELIGRO

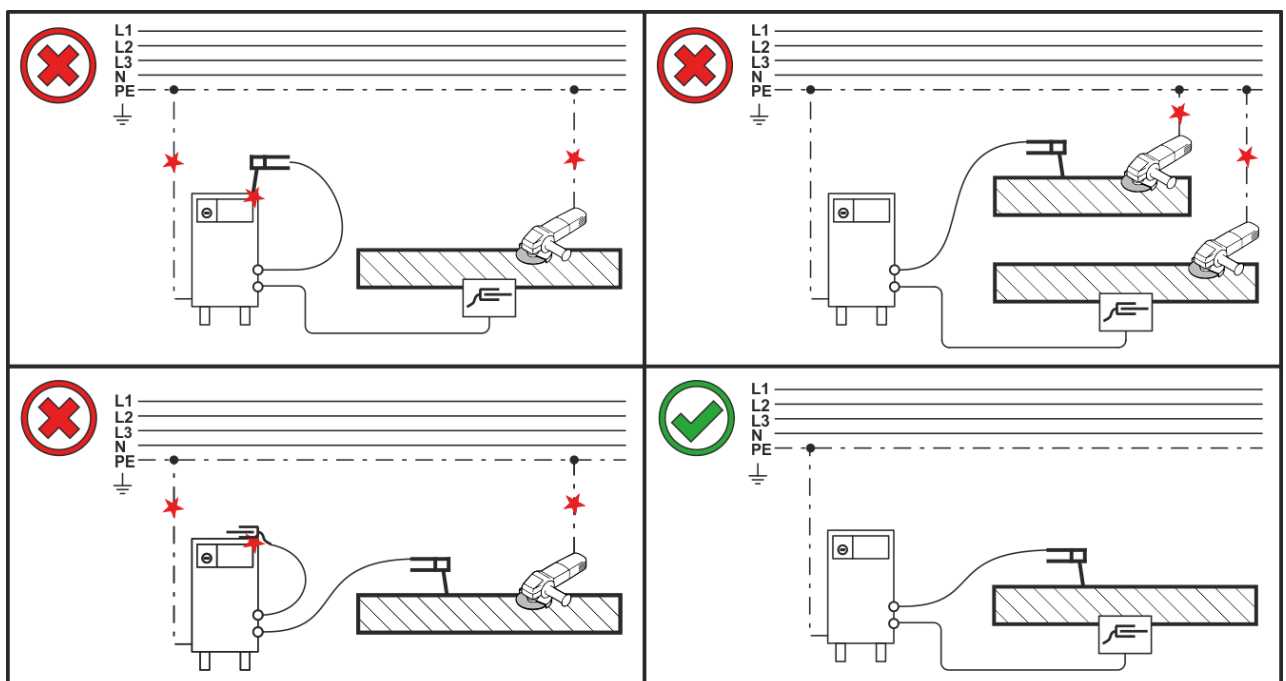

¡Peligro por una conexión de red incorrecta!

¡Una conexión de red incorrecta puede causar daños a personas y daños materiales!

- La conexión (conector o cable), la reparación o la adaptación de la tensión del aparato debe realizarlas un técnico electricista según la respectiva legislación del país y/o las disposiciones del país.
- La tensión de red indicada en la placa de identificación debe coincidir con la tensión de suministro.
- Utilice el aparato solamente en un enchufe con un conductor de protección conectado de forma reglamentaria.
- Un especialista en electricidad deberá revisar de forma regular el conector, el enchufe de red y la acometida.
- Cuando se utilice la marcha del generador, éste se deberá conectar a tierra de la forma indicada en el manual de instrucciones. La red generada tiene que ser adecuada para el servicio de aparatos de la Clase de protección I.

5.1.7.1 Forma de red

El aparato se puede conectar y utilizar o bien con

- un sistema trifásico de 4 hilos con neutro a tierra o con
- un sistema trifásico de 3 hilos con conexión a tierra en un sitio cualquiera, por ejemplo en un conductor externo.



Figura 5-5

Leyenda

Pos.	Denominación	Código de colores
L1	Conductor externo 1	marrón
L2	Conductor externo 2	negro
L3	Conductor externo 3	gris
N	Conductor neutro	azul
PE	Conductor de protección	verde-amarillo

- Con el equipo desconectado, introducir el enchufe de conexión a la red en la base correspondiente.

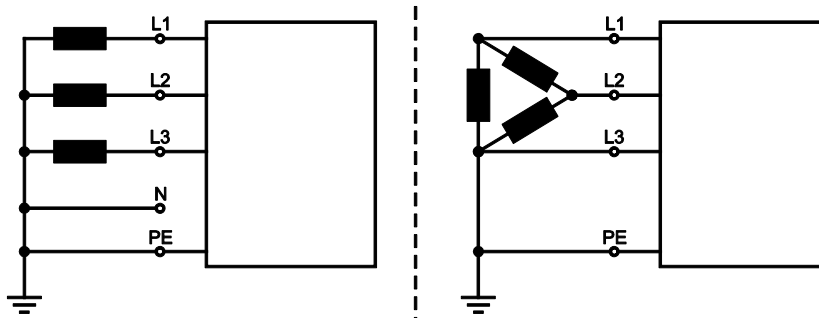
5.2 Soldadura MMA

5.2.1 Conexión de sujeción de electrodo y cable de masa

⚠ ATENCIÓN



¡Peligro de contusión y de quemaduras!

Existe peligro de contusión y de quemaduras al cambiar los electrodos recubiertos.

- Utilice guantes de protección adecuados y secos.
- Utilice unas pinzas aislantes para retirar los electrodos recubiertos que se hayan consumido o para mover las piezas de trabajo soldadas.



Figura 5-6

Pos	Símbolo	Descripción
1		Sujeción del electrodo
2		Zócalo de conexión de corriente de soldadura "-" Conexión del conducto de piezas de trabajo o de la sujeción del electrodo
3		Pieza de trabajo
4		Zócalo de conexión, corriente de soldadura «+» Conexión de la sujeción del electrodo o del conducto de piezas de trabajo

- Inserte el conector de cable de la pinza porta-electrodo y del conducto de piezas de trabajo en el zócalo de corriente de soldadura dependiente de la aplicación y bloquéelo girando a la derecha. La polaridad correspondiente se ajustará a las indicaciones especificadas por el fabricante en el paquete de electrodos.

5.2.2 Selección de las tareas

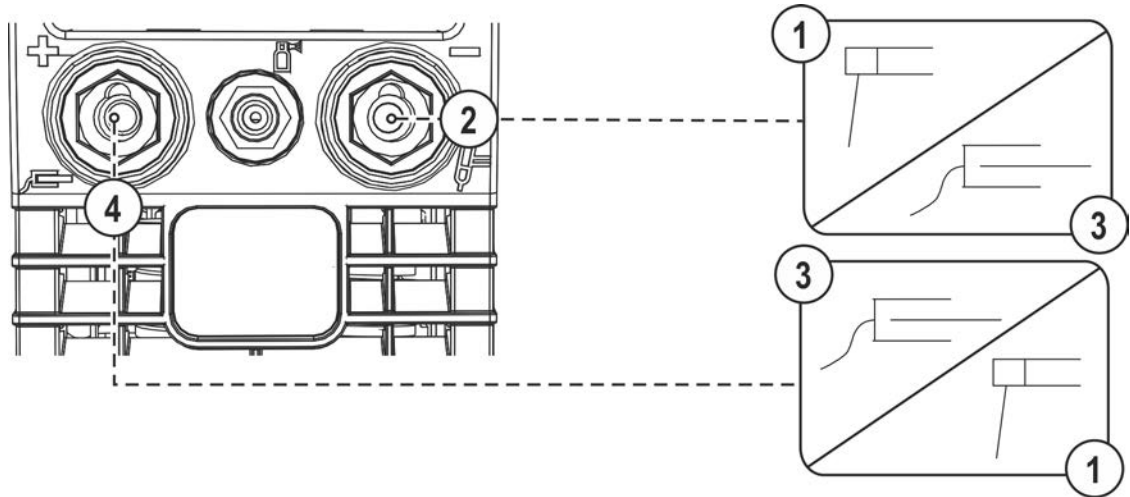

Figura 5-7

Pos	Símbolo	Descripción
1		<p>Pulsador proceso de soldadura/modo de ahorro energético</p> <p>----- Selección del proceso de soldadura eléctrica manual y ajuste del tipo de electrodo:</p> <p>Señal de iluminación ^R ^{RB} verde= tipo de electrodo rutilo</p> <p>Señal de iluminación ^R ^{RB} roja= tipo de electrodo rutilo básico</p> <p>Señal de iluminación ^B ^C verde= tipo de electrodo básico/rutilo-celulósico</p> <p>Señal de iluminación ^B ^C roja= tipo de electrodo celulósico</p> <p>----- Selección del proceso de soldadura TIG</p> <p>Tras accionar durante 2 s, el aparato cambia al modo de ahorro energético. Para reactivar, basta con accionar cualquier elemento de operación > Véase capítulo 5.5.</p>
2		<p>Botón Selección de los parámetros de soldadura</p> <p>Este botón sirve para seleccionar los parámetros de soldadura según el proceso de soldadura y el modo de trabajo empleados.</p>
3	AMP	<p>Corriente principal</p> <p>I mín-I máx (pasos de 1 A)</p>
4	AMP%	<p>Indicador luminoso de corriente de arranque en caliente</p>
5	sec	<p>Indicador luminoso del tiempo de arranque en caliente</p>
6		<p>Señal de iluminación, soldadura de arco pulsado (pulsos de valor medio) > Véase capítulo 5.2.6</p> <p>encendida: función conectada <input type="checkbox"/> on</p> <p>no se enciende: función desconectada <input type="checkbox"/> off</p> <p>parpadea: selección de parámetro y ajuste de frecuencia <input type="checkbox"/> Freq</p>
7		<p>Botón giratorio Ajuste de parámetros de soldadura</p> <p>Ajuste de la corriente de soldadura, de otros parámetros de soldadura y de sus valores</p>

5.2.3 Hotstart

Del encendido seguro del arco voltaico y del calentamiento suficiente en el material base todavía frío al inicio de la soldadura se encarga la función Arranque en caliente (hotstart). En este caso, el encendido se realiza con una intensidad de corriente elevada (corriente de arranque en caliente) durante un tiempo concreto (tiempo de arranque en caliente).

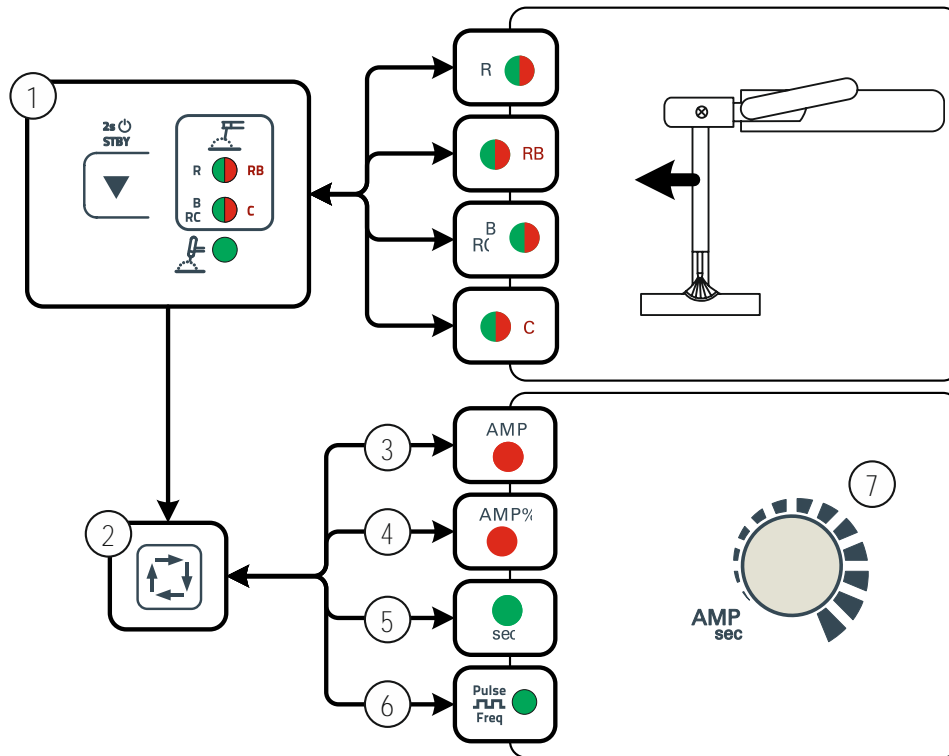

Figura 5-8

Ajuste

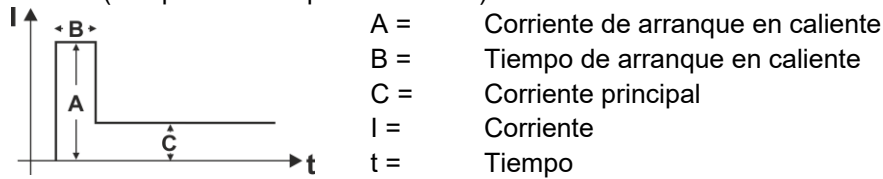

Figura 5-9

5.2.4 Arcforce

Durante el proceso de soldadura, Arcforce evita que el electrodo se pegue en el baño de fusión mediante incremento de corriente. Con ello, resulta más fácil utilizar aquellos electrodos de gota grande, a bajas intensidades, especialmente con arco corto.

Ajuste de parámetro > Véase capítulo 5.2.7.

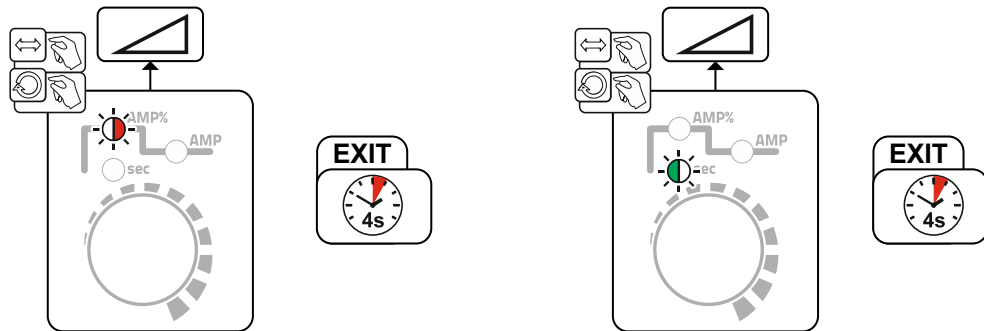
5.2.5 Función Antistick – minimiza el pegado del electrodo.

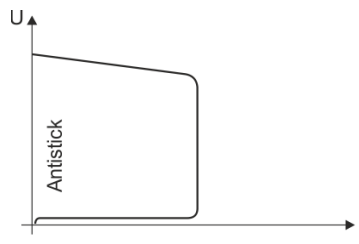

Antiadherente (antistick) impide el destemplado del electrodo.

Si el electrodo se adhiere a pesar de Arcforce, el aparato conmutará automáticamente a corriente mínima al cabo de aproximadamente 1 segundo. Se evita el destemplado del electrodo. Compruebe el ajuste de corriente de soldadura y corrijala según el trabajo de soldadura que vaya a realizar.

Figura 5-10

5.2.6 Pulsos de valor medio

Cuando se pulsa con valor medio, se cambia periódicamente entre dos corrientes, debiendo determinarse un promedio de corriente (AMP), una corriente de pulso (I_{puls}), un balance (\overline{bRL}) y una frecuencia (\overline{FrE}). El promedio de corriente ajustado en amperios es decisivo, la corriente de pulso (I_{puls}) se determina mediante el parámetro \overline{IPL} como porcentaje de la corriente de valor medio (AMP). No es preciso ajustar la corriente de pausa de pulso (IPP). El control de la máquina de soldadura calcula este valor para que se respete el valor medio de la corriente de soldadura (AMP).



Figura 5-11

AMP = corriente principal; p. ej. 100 A

I_{puls} = corriente de pulso = \overline{IPL} x AMP; p. ej. 140% x 100 A = 140 A

IPP = corriente de pausa de pulso

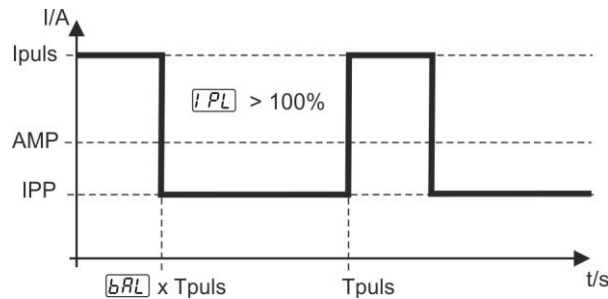
T_{puls} = duración de un ciclo de pulso = $1/\overline{FrE}$; p. ej. 1/1 Hz = 1 s

\overline{bRL} = balance



Figura 5-12

Indicación	Ajuste / Selección
PUL	Soldadura de arco pulsado (pulsos de valor medio) on ----- función conectada off ----- función desconectada (de fábrica)
FrE	Frecuencia de pulsos

Puede realizar otros ajustes de parámetros en el Menú Expert. > Véase capítulo 5.2.7.

5.2.7 Menú de experto (eléctrica manual)

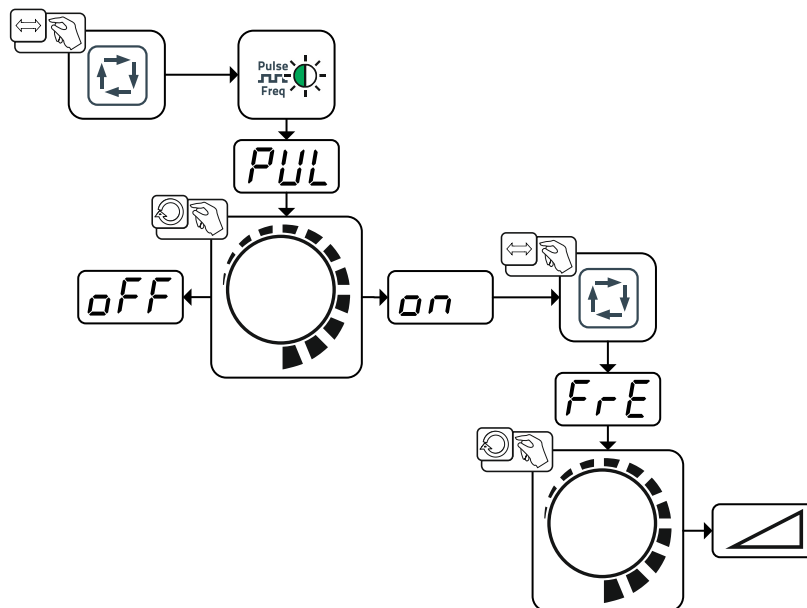
En el menú de experto se han almacenado los parámetros ajustables, los cuales no precisan un ajuste regular. La cantidad de parámetros mostrados puede verse limitada por una función desactivada.



Figura 5-13

Indicación	Ajuste / Selección
Arc	Corrección Arcforce <ul style="list-style-type: none"> • Aumentar valor > arco voltaico más fuerte • Disminuir valor > arco voltaico más suave
bAL	Equilibrio de pulsos
IPL	Corriente de pulso > Véase capítulo 5.2.6
USP	Limitación de la longitud del arco voltaico > Véase capítulo 5.6

ON ----- Función conectada
 OFF ----- Función desconectada

Los rangos de ajuste de los parámetros se agrupan en el capítulo Vista general de parámetros. > Véase capítulo 10.1.3.

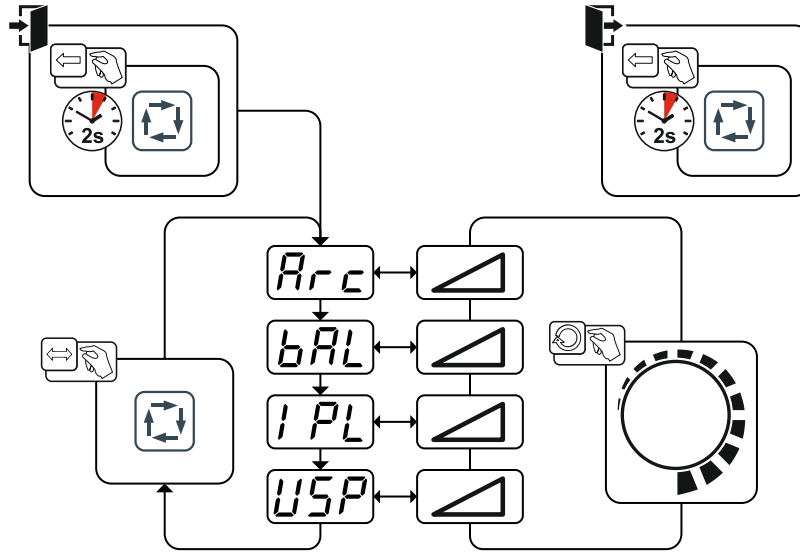
5.3 Soldadura TIG

5.3.1 Suministro gas protector (cilindro de gas protector para equipo de soldar)

⚠ ADVERTENCIA

¡Peligro de lesiones en caso de manejo incorrecto de bombonas de gas de protección!

¡Peligro de lesiones graves en caso fijación incorrecta o insuficiente de las bombonas de gas de protección!

- Coloque la bombona de gas de protección en el emplazamiento previsto y asegúrela con elementos de seguridad (cadena/correa).
- La fijación se debe realizar en la mitad superior de la bombona de gas de protección.
- Los elementos de fijación deben estar bien ajustados a la bombona.



El suministro libre de gas de protección desde la bombona de gas de protección hasta el quemador es una condición previa para resultados óptimos de soldadura. Además un suministro de gas de protección con algún atasco puede producir daños en el quemador.

- **Vuelva a colocar la capucha amarilla de protección si no se va a utilizar la conexión de gas de protección.**
- **Todas las uniones de gas de protección deben quedar selladas herméticamente.**

5.3.1.1 Conexión del suministro de gas protector



Figura 5-14

Pos	Símbolo	Descripción
1		Reductor de presión
2		Bombona de gas de protección
3		Parte de salida del reductor de presión
4		Válvula de la bombona

- Antes de conectar el reductor de presión, abra brevemente la válvula de la bombona para expulsar la suciedad que pueda haberse acumulado.
- Atornille firmemente el reductor de presión a la válvula de la bombona de gas hasta unirlos herméticamente.
- Atornille el tubo de gas de protección de la antorcha en la parte de salida del regulador de gas.

5.3.2 Conexión del soldador WIG con válvula de gas giratoria

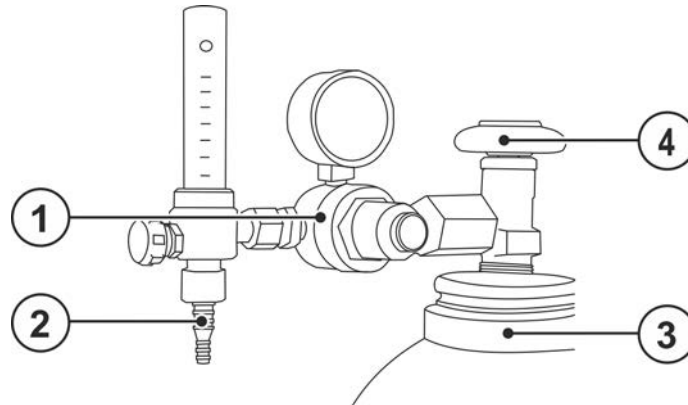
Preparar la pistola de soldar según el trabajo a realizar (Véase las instrucciones de funcionamiento de la pistola).







Figura 5-15

Pos	Símbolo	Descripción
1		Pieza de trabajo

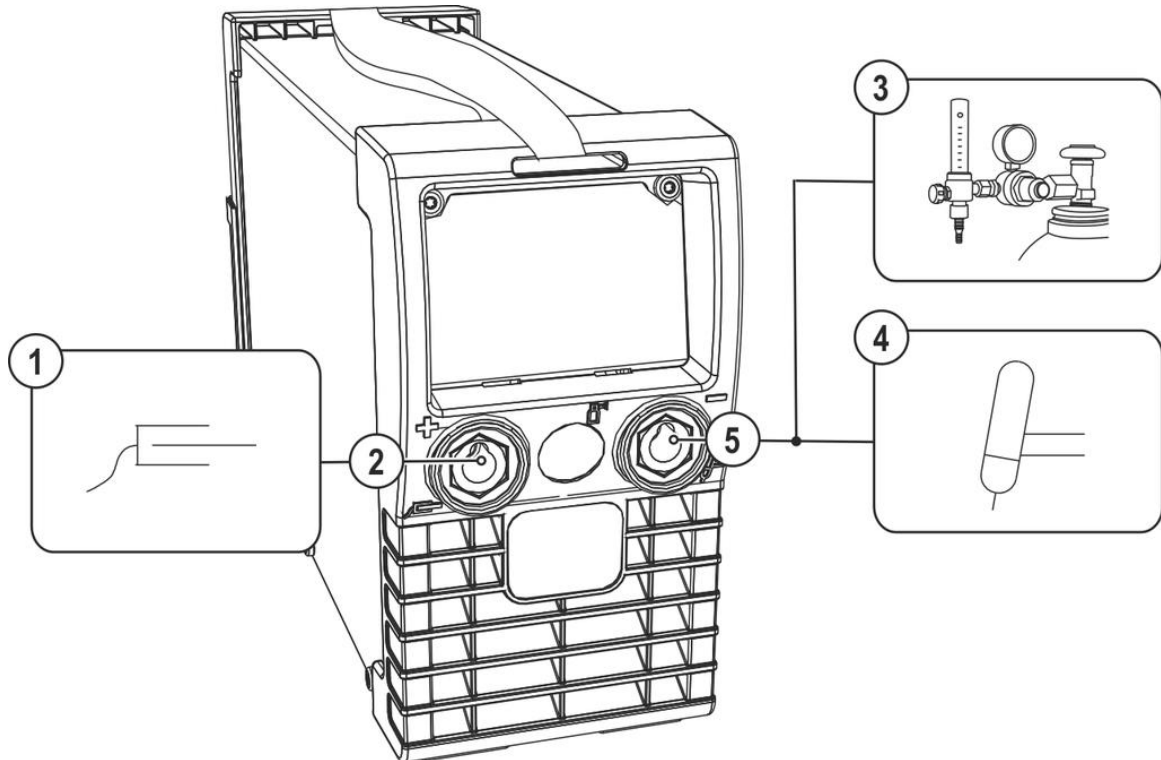
Pos	Símbolo	Descripción
2		Zócalo de conexión, corriente de soldadura «+» Conexión del conducto de piezas de trabajo
3		Parte de salida del reductor de presión
4		Quemador
5		Zócalo de conexión, corriente de soldadura «-» Conexión del conducto de corriente de soldadura del quemador WIG

- Inserte el enchufe de corriente de soldadura del soldador en el zócalo de conexión, corriente de soldadura “-” y asegúrelo girándolo a la derecha.
- Inserte el conector del conducto de piezas de trabajo en el zócalo de conexión, corriente de soldadura «+» y asegúrelo girándolo a la derecha.
- Atornille el tubo de gas de protección de la antorcha en la parte de salida del regulador de gas.

5.3.3 Selección de las tareas



Figura 5-16

5.3.4 Cebado de arco

5.3.4.1 Liftarc

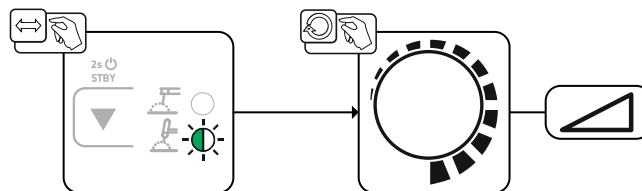

Figura 5-17

El arco voltaico se encenderá al contacto con la pieza de trabajo:

- Coloque con cuidado la boquilla de gas de la antorcha y la punta del electrodo de tungsteno sobre la pieza de trabajo (la corriente lift arc fluye, con independencia de la corriente principal ajustada)
- Incline la antorcha sobre la boquilla de gas de la antorcha hasta que la distancia entre la punta del electrodo y la pieza de trabajo sea de aprox. 2-3 mm (el arco voltaico se enciende, la corriente aumenta hasta la corriente principal ajustada).
- Retire la antorcha y devuélvala a su posición normal.

Finalice el proceso de soldadura: Retire la antorcha de la pieza de trabajo hasta que el arco voltaico desaparezca.

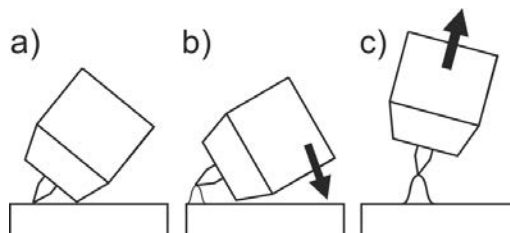
5.3.5 Pulsos de valor medio

Cuando se pulsa con valor medio, se cambia periódicamente entre dos corrientes, debiendo determinarse un promedio de corriente (AMP), una corriente de pulso (I_{puls}), un balance (\overline{bRL}) y una frecuencia (\overline{FrE}). El promedio de corriente ajustado en amperios es decisivo, la corriente de pulso (I_{puls}) se determina mediante el parámetro \overline{IPL} como porcentaje de la corriente de valor medio (AMP). No es preciso ajustar la corriente de pausa de pulso (IPP). El control de la máquina de soldadura calcula este valor para que se respete el valor medio de la corriente de soldadura (AMP).



Figura 5-18

AMP = corriente principal; p. ej. 100 A

I_{puls} = corriente de pulso = \overline{IPL} x AMP; p. ej. 140% x 100 A = 140 A

IPP = corriente de pausa de pulso

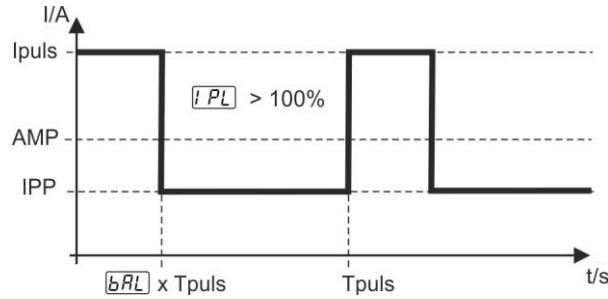
T_{puls} = duración de un ciclo de pulso = $1/\overline{FrE}$; p. ej. 1/1 Hz = 1 s

\overline{bRL} = balance



Figura 5-19

Indicación	Ajuste / Selección
PUL	Soldadura de arco pulsado (pulsos de valor medio) on ----- función conectada off ----- función desconectada (de fábrica)
FrE	Frecuencia de pulsos

Puede realizar otros ajustes de parámetros en el Menú Expert. > Véase capítulo 5.3.6.

5.3.6 Menú de experto (TIG)

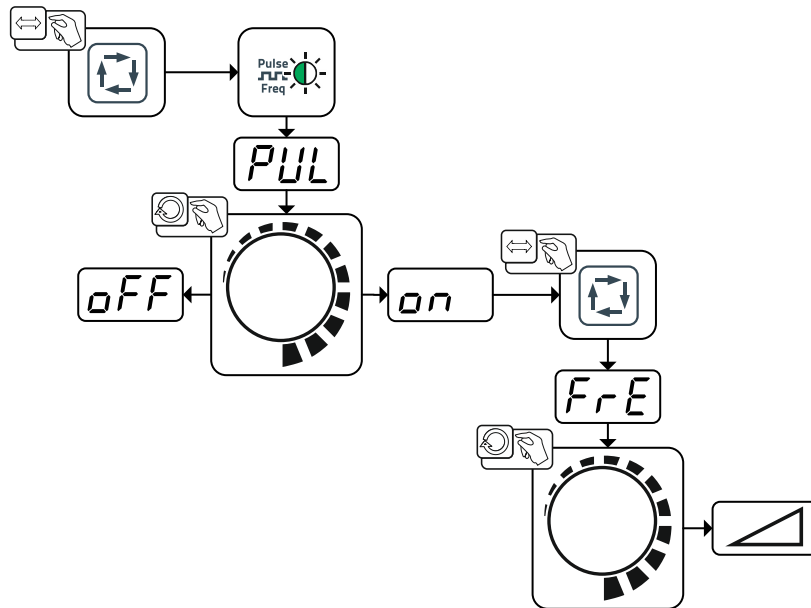
En el menú de experto se han almacenado los parámetros ajustables, los cuales no precisan un ajuste regular. La cantidad de parámetros mostrados puede verse limitada por una función desactivada.



Figura 5-20

Indicación	Ajuste / Selección
1St	Corriente de inicio (porcentual, en función de la corriente principal)
tUP	Tiempo de vertiente de subida en corriente principal
bAL	Equilibrio de pulsos
iPL	Corriente de pulso > Véase capítulo 5.3.5
uSP	Limitación de la longitud del arco voltaico > Véase capítulo 5.6
	<input type="checkbox"/> on ----- Función conectada <input type="checkbox"/> off ----- Función desconectada

Los rangos de ajuste de los parámetros se agrupan en el capítulo Vista general de parámetros. > Véase capítulo 10.1.3.

5.3.7 Filtro de suciedad

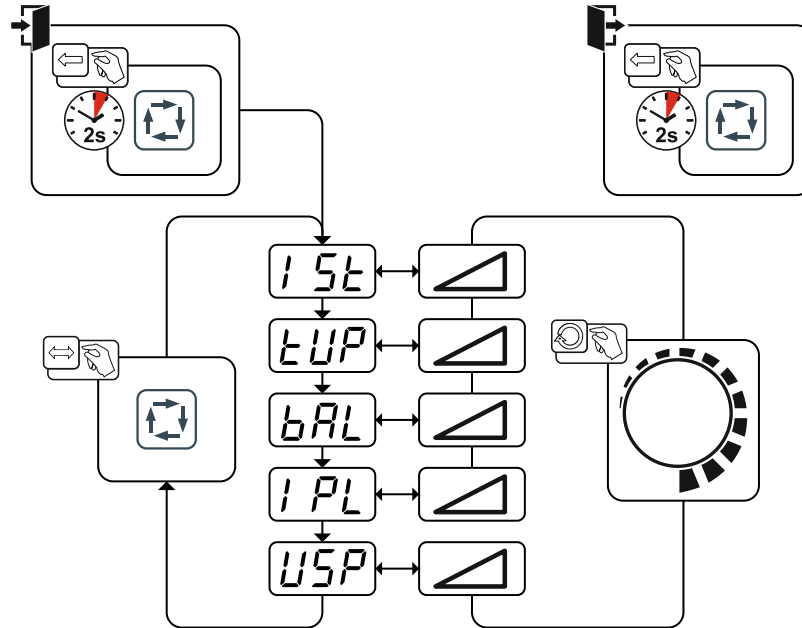
Estos componentes accesorios podrán ser montados en el equipo en una fecha posterior, como opción > Véase capítulo 9.



Figura 5-21

- Tal y como se muestra en el diagrama, introducir el filtro de suciedad en la parte posterior de la máquina, por encima de la entrada de aire, utilizando ambos clips (1).
- Plegar el filtro de suciedad hacia abajo (2).
- Acoplar el filtro de suciedad a la parte inferior de la máquina (3) utilizando los tornillos de fijación.

Al utilizar un filtro de suciedad, se reduce el caudal de aire de refrigeración y como consecuencia disminuye el factor de marcha del aparato. El factor de marcha disminuye a medida que aumenta la suciedad del filtro. El filtro de suciedad debe desmontarse periódicamente y limpiarse mediante soplado con aire a presión (en función de la penetración de suciedad).

5.4 Control remoto

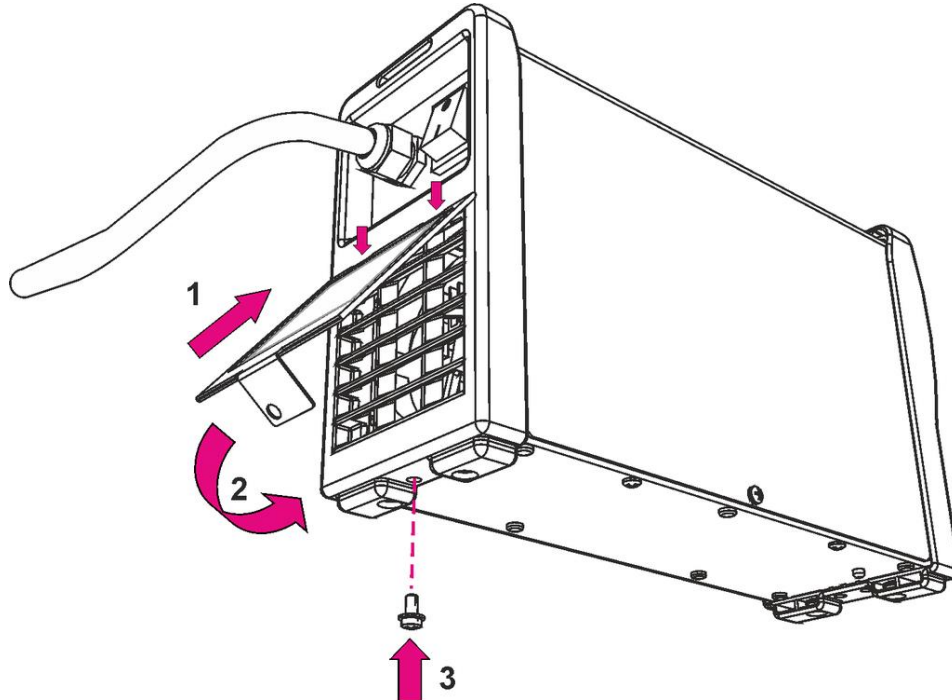
Los controles remotos se llevan a cabo (de forma analógica) en el zócalo de conexión de 19 polos.

5.4.1 RT1 19POL



Funciones

- Corriente de soldadura de regulación no escalonada (de 0 % hasta 100 %), dependiendo de la corriente principal en el aparato de soldadura.

5.4.2 RTG1 19POL



Funciones

- Corriente de soldadura de regulación no escalonada (de 0% a 100%), dependiendo de la corriente principal preseleccionada en el aparato de soldadura.

5.4.3 RTF1 19POL

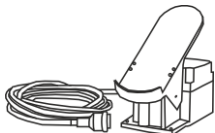

Funciones

- Corriente de soldadura de regulación no escalonada (de 0 % hasta 100 %), dependiendo de la corriente principal en el equipo de soldar.
- Proceso de soldadura Start / Stop (TIG).

5.5 Modo de ahorro energético (Standby)

El modo de ahorro energético puede activarse presionando unos segundos una tecla > Véase capítulo 4.3 o mediante un parámetro ajustable del menú de configuración del aparato (modo de ahorro energético en función del tiempo $\overline{[5bA]}$) > Véase capítulo 5.8.



Si el modo de ahorro energético está activo, en las pantallas del aparato aparecerá únicamente el dígito transversal medio de la pantalla.

Si se pulsa cualquier elemento de operación (por ejemplo, se gira un botón giratorio), se desactiva el modo de ahorro energético, y el aparato regresa al estado listo para soldar.

5.6 Limitación de la longitud del arco (USP)

La función de limitación de la longitud del arco voltaico $\overline{[USP]}$ detiene el proceso de soldadura cuando detecta una tensión del arco voltaico demasiado elevada (distancia inusualmente elevada entre el electrodo y la pieza de trabajo). La función puede adaptarse en el correspondiente Menú Expert dependiendo de cada proceso:

Soldadura de electrodos > Véase capítulo 5.2.7

Soldadura TIG > Véase capítulo 5.3.6

La limitación de la longitud del arco voltaico no puede emplearse para líneas características Cel (si las hubiera).

5.7 Disposición de reducción de tensión

Solo las variantes de equipos con el añadido (VRD/SVRD/AUS/RU) van equipadas con un dispositivo de reducción de tensión (VRD). Sirve para aumentar la seguridad, especialmente en entornos peligrosos (como construcción naval, montaje de tuberías o explotación minera).

En algunos países y en muchos reglamentos de seguridad interna de fuentes de corriente de soldadura, es obligatoria la disposición de reducción de tensión.

La señal de iluminación VRD > Véase capítulo 4.3 se enciende cuando el dispositivo de reducción de tensión funciona correctamente y la tensión de salida se ha reducido a los valores estipulados en la norma correspondiente (datos técnicos > Véase capítulo 8).

5.8 Menú de configuración del aparato



Figura 5-22

Indicación	Ajuste / Selección
cAL	Calibración Cada vez que se enciende, el aparato se calibra durante 2 seg. aproximadamente.
End	Abandonar menú Exit
cFG	Configuración de los aparatos Ajustes de las funciones del aparato y de la representación de parámetros
Sbr	Función temporal de ahorro energético > Véase capítulo 5.5 Duración en caso de que no se utilice hasta que se active el modo de ahorro energético. Ajuste oFF = desconectado o valor numérico 5 min-60 min.
oPl	Detección de arco voltaico para cascos de soldadura (TIG) Ondulación modulada para una mejor detección de arco voltaico on ----- Función conectada oFF ----- Función desconectada
Srv	Menú de servicio El menú de servicio se modificará de acuerdo con el personal autorizado de servicio.
uEr	Versión del software del control del aparato Indicación de la versión

6 Mantenimiento, cuidados y eliminación

6.1 Generalidades

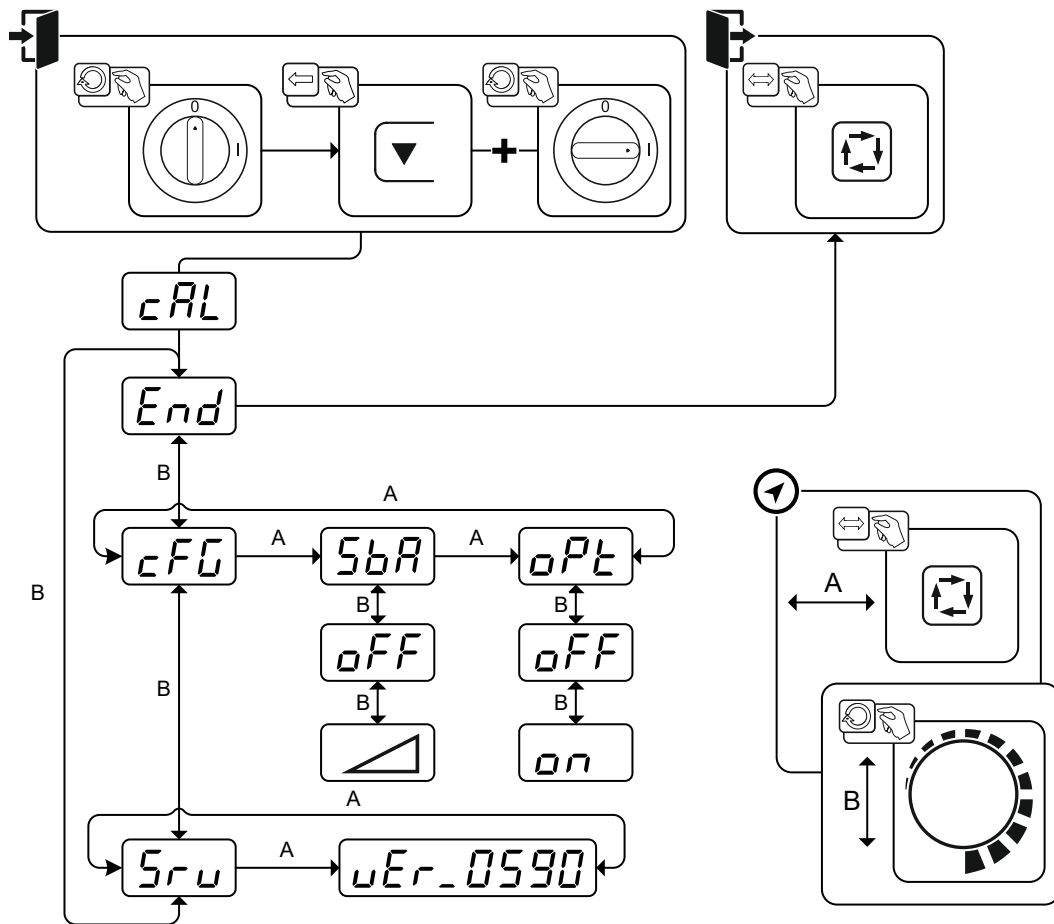
PELIGRO



¡Peligro de lesiones por descarga eléctrica después de la desconexión!

¡Trabajar con el aparato abierto, puede provocar lesiones mortales!

Durante el funcionamiento, se cargan en el aparato condensadores con tensión eléctrica. Esta tensión permanece hasta 4 minutos después de que haya retirado el conector.

1. Desconecte el aparato.
2. Desenchufe el conector de red.
3. ¡Espere 4 minutos como mínimo hasta que se hayan descargado los condensadores!

ADVERTENCIA



Mantenimiento, comprobación y reparación inadecuados.

El mantenimiento, la comprobación y la reparación del producto deben encomendarse exclusivamente a personal cualificado. Personal cualificado es aquel que gracias a su formación, sus conocimientos y su experiencia en la verificación de fuentes de corriente de soldadura puede reconocer los posibles peligros y sus consecuencias y aplicar las medidas de seguridad adecuadas.

- Cumpla con las normas de mantenimiento > Véase capítulo 6.2.
- Si no se cumpliera alguna de las comprobaciones abajo mencionadas, el aparato no podrá volver a ponerse en servicio hasta que se haya reparado y hasta haber efectuado una nueva comprobación.

Los trabajos de reparación y mantenimiento deben ser realizados únicamente por personal cualificado; de lo contrario se perdería el derecho de reclamación bajo garantía. En todos los temas de servicio, consultar siempre al concesionario suministrador del equipo. Las devoluciones de equipos defectuosos bajo garantía únicamente podrán realizarse a través de su concesionario. A la hora de sustituir piezas, utilizar exclusivamente recambios originales. A la hora de pedir recambios, rogamos indiquen el tipo de equipo, número de serie y número de referencia del equipo así como la descripción del tipo y el número de referencia del recambio.

En las condiciones ambientales indicadas y en condiciones de trabajo normales, el aparato no necesita mantenimiento y solo requiere unos cuidados mínimos.

Un aparato sucio reduce el factor de marcha y la vida útil. Los intervalos de limpieza dependen principalmente de las condiciones de trabajo y de la suciedad del aparato (en todo caso, al menos semestralmente).

6.1.1 Limpieza

- Limpie las superficies exteriores con un paño húmedo (no utilice productos de limpieza agresivos).
- Limpie el canal de ventilación y, de ser necesario, las láminas de refrigeración del aparato con aire comprimido sin aceite ni agua. El aire comprimido puede torcer los ventiladores del aparato y dañarlos. No sople directamente los ventiladores del aparato y, de ser necesario, bloquéelos mecánicamente.
- Compruebe que no existan impurezas en el líquido de refrigeración y, de ser necesario, cámbielo.

6.1.2 Filtro de suciedad

Al utilizar un filtro de suciedad, se reduce el caudal de aire de refrigeración y como consecuencia disminuye el factor de marcha del aparato. El factor de marcha disminuye a medida que aumenta la suciedad del filtro. El filtro de suciedad debe desmontarse periódicamente y limpiarse mediante soplado con aire a presión (en función de la penetración de suciedad).

6.2 Trabajos de mantenimiento, intervalos

6.2.1 Mantenimiento diario

Inspección visual

- Acometida y su dispositivo de contracción
- Elementos de seguridad de bombona de gas
- Revise si se aprecian daños exteriores en el paquete de manguera y las tomas de corriente y en su caso, sustituya las piezas necesarias o encargue su reparación a personal especializado.
- Mangueras de gas y sus dispositivos de conmutación (válvula solenoide)
- Compruebe que todas las conexiones y las piezas de desgaste estén bien sujetas y en caso de que sea necesario, vuelva a apretarlas.
- Comprobar la correcta fijación la bobina de alambre.
- Rodillos de transporte dañados y sus elementos de seguridad
- Elementos de transporte (correa, agarraderos de elevación, asa)
- Otros, estado general

Prueba de funcionamiento

- Dispositivos de mando, señalización, protección y ajuste (Comprobación del funcionamiento)
- Conductos de corriente de soldadura (comprobar si están fijos y sujetos)
- Mangueras de gas y sus dispositivos de conmutación (válvula solenoide)
- Elementos de seguridad de bombona de gas
- Comprobar la correcta fijación la bobina de alambre.
- Compruebe que las uniones roscadas y los enchufes de las conexiones, así como las piezas de desgaste estén bien sujetas y en caso de que sea necesario, vuelva a apretarlas.
- Retire virutas de soldadura adheridas.
- Limpie los rodillos transportadores de hilo de forma regular (en función del grado de suciedad).

6.2.2 Mantenimiento mensual

Inspección visual

- Daños en la carcasa (paredes frontal, posterior y laterales)
- Rodillos de transporte dañados y sus elementos de seguridad
- Elementos de transporte (correa, agarraderos de elevación, asa)
- Comprobar si hay impurezas en las mangueras del refrigerante y en sus conexiones

Prueba de funcionamiento

- Conmutador de selección, aparatos de mando, dispositivos de PARADA DE EMERGENCIA disposición de reducción de tensión indicadores luminosos de aviso y control
- Controlar que los elementos de guía de hilo (alojamiento de los rodillos motor de arrastre, guía de entrada de hilo, tubo guía de hilo) estén bien fijados. Recomendación para cambiar el alojamiento de los rodillos motor de arrastre (eFeed) tras 2000 horas de servicio, véase Piezas de desgaste).
- Comprobar si hay impurezas en las mangueras del refrigerante y en sus conexiones
- Comprobar y limpiar la antorcha de soldadura. La suciedad depositada en la antorcha puede provocar cortocircuitos que dañen el resultado de la soldadura y causen daños en la propia antorcha.

6.2.3 Revisión anual (inspección y revisión durante el funcionamiento)

Se debe realizar una comprobación periódica según la norma internacional IEC 60974-4 «Inspección y comprobación periódicas». Junto con las disposiciones para la comprobación aquí mencionadas se deberán cumplir también las leyes y las disposiciones de cada país.

Para más información consulte el folleto que se adjunta «Warranty registration» o la información sobre garantía, cuidados y mantenimiento que encontrará en www.ewm-group.com.

6.3 Eliminación del aparato



¡Eliminación adecuada!

El aparato contiene valiosas materias primas que se deberían reciclar, así como componentes electrónicos que se deben eliminar.

- **¡No lo deposite en la basura doméstica!**
- **¡Tenga en cuenta las disposiciones oficiales sobre la eliminación de residuos!**
- Los equipos eléctricos y electrónicos de segunda mano, según las especificaciones europeas (Directiva 2012/19/UE sobre equipos viejos eléctricos y electrónicos), no se deben depositar en contenedores de residuos urbanos sin separación para el reciclaje. Se deben separar para el reciclaje. El símbolo del contenedor de basura en las ruedas advierte de la necesidad del almacenamiento por separado.
Este aparato debe eliminarse o reciclarse en los sistemas de contenedores previstos para ello.
- En Alemania, según la ley (Ley sobre la puesta en circulación, devolución y eliminación de desechos eléctricos y electrónicos (Electro G) biodegradables) está prohibido depositar aparatos viejos en contenedores de residuos urbanos sin separación para el reciclaje. Los responsables de eliminación de desechos (municipios) han establecido puntos de recogida que aceptan gratuitamente aparatos viejos procedentes de hogares particulares.
- Para más información sobre la recogida o entrega de aparatos viejos, consulte con la administración municipal o local correspondiente.
- Además también es posible la devolución del aparato en toda Europa a través de cualquier distribuidor EWM.

7 Solución de problemas

Todos los productos están sometidos a estrictos controles de fabricación y de calidad final. Si aun así algo no funcionase correctamente, deberá comprobar el producto de acuerdo a las siguientes disposiciones. Si ninguna de las medidas descritas soluciona el problema de funcionamiento del producto, informe a su distribuidor autorizado.

7.1 Lista de comprobación para solución de problemas

¡El equipamiento adecuado de los aparatos para el material utilizado y el gas del proceso es un requisito fundamental para obtener un funcionamiento impecable!

Leyenda	Símbolo	Descripción
	⚡	Error/Causa
	⚡	Solución

El indicador luminoso de exceso de temperatura está encendido

- ⚡ Exceso de temperatura del equipo de soldadura
- ⚡ Dejar que el aparato se enfríe sin apagarlo.

Errores de función

- ⚡ Tras la conexión se encienden todas las señales de iluminación del control de la máquina de soldadura
- ⚡ Tras la conexión no se enciende ninguna señal de iluminación del control de la máquina de soldadura
- ⚡ Sin potencia de soldadura
 - ⚡ Pérdida de fase > comprobar conexión de red (fusibles)
- ⚡ Problemas de conexión
 - ⚡ Establecer uniones de cable de control o comprobar si están correctamente instaladas.
- ⚡ Conexiones de corriente de soldadura sueltas
 - ⚡ Apriete las conexiones de corriente del lado del quemador y/o a la pieza de trabajo
 - ⚡ Atornille bien la boquilla de corriente

7.2 Mensajes de error (Fuente de alimentación)

Según las posibilidades de representación de la pantalla del aparato, se muestra una avería según sigue:

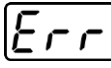
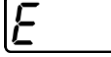
Tipo de visualización - control de la máquina de soldadura	Representación
Display gráfico	
dos visualizaciones de segmento 7	
una visualización de segmento 7	

La posible causa de la avería se señala con el correspondiente número de avería (véase tabla). En caso de fallo, la unidad de potencia se desconecta.

La visualización de los posibles números de error depende de la versión del aparato (interfaces/funciones).

- Documente los fallos del aparato y, en caso necesario, proporcione esta información al personal del servicio técnico.
- Si se producen varios fallos, éstos aparecerán en orden.

Mensaje de error	Posible causa	Ayuda
E 0	En caso de error, se activa la señal de inicio	No accione el pulsador de la antorcha ni el control remoto de pie
E 4	Error de temperatura	Deje que se enfríe el aparato
E 5	Sobretensión de red	Desconecte el aparato y controle la tensión de red
E 6	Subtensión de red	
E 7	Error del sistema electrónico	Apague y vuelva a encender el aparato. Si el error persiste, informe al servicio técnico
E 9	Sobretensión secundaria	
E12	Error de reducción de tensión (dispositivo de reducción de tensión)	
E13	Error del sistema electrónico	
E14	Error de alineación del registro de corriente	Desconecte el aparato, coloque la sujeción del electrodo en un lugar aislado y vuelva a conectar el aparato. Si el error persiste, informe al servicio técnico
E15	Error en una de las tensiones de suministro electrónico	Apague y vuelva a encender el aparato. Si el error persiste, informe al servicio técnico
E23	Error de temperatura	Deje que se enfríe el aparato
E32	Error del sistema electrónico	Apague y vuelva a encender el aparato. Si el error persiste, informe al servicio técnico
E33	Error de alineación del registro de tensión	Desconecte el aparato, coloque la sujeción del electrodo en un lugar aislado y vuelva a conectar el aparato. Si el error persiste, informe al servicio técnico
E34	Error del sistema electrónico	Apague y vuelva a encender el aparato. Si el error persiste, informe al servicio técnico
E37	Error de temperatura	Deje que se enfríe el aparato
E40	Error del motor	Compruebe el sistema de arrastre de hilo. Apague y vuelva a encender el aparato. Si el error persiste, informe al servicio técnico
E51	Toma de tierra (error de PE)	Conexión entre el hilo de soldadura y la carcasa del aparato
E55	Caída de una fase de red	Desconecte el aparato y controle la tensión de red
E58	Cortocircuito en el circuito de corriente de soldadura	Desconecte el aparato y compruebe que los conductos de corriente de soldadura están bien instalados, p. ej.: coloque la pinza porta-electrodo aislada; desconecte la línea de alimentación de la desmagnetización.

7.3 Mostrar la versión del software del control del aparato

¡La consulta sobre los estados del software sirve exclusivamente como información para el personal de servicio autorizado. Puede acceder a ella desde el menú de configuración del aparato > Véase capítulo 5.8!

8 Datos Técnicos

¡El rendimiento y la garantía solo cuentan con los recambios y las piezas de desgastes originales!

8.1 Pico 220 cel puls

	Eléctrica manual	TIG
Corriente de soldadura (I ₂)	10 A a 220 A	
Tensión de soldadura según la norma (U ₂)	20,4 V a 28,8 V	10,4 V a 18,8 V
Factor de marcha ED a 40 °C ^[1]	220 A (30 %) 160 A (60 %) 140 A (100 %)	
Tensión en vacío (U ₀)	97 V	
Tensión en vacío (U _r) VRD (AUS)	33 V	12 V
Tensión en vacío (U _r) VRD (RU)	12 V	12 V
Tensión de red (Tolerantie)	3 x 400 V (-25 % a +20 %)	
Frecuencia	50/60 Hz	
fusible de red ^[2]	3 x 10 A	
Cable de conexión de red	H07RN-F4G1,5	
máx. Potencia del conexión (S ₁)	8,0 kVA	5,2 kVA
Recom. Potencia del generador	10,8 kVA	
Cos Phi / grado de efectividad	0,99 / 88 %	
Clase de protección	I	
Clase de sobretensión	III	
Grado de suciedad	3	
Clase de aislamiento / grado de protección	H / IP 23	
Interruptor protector de corriente de defecto	Tipo B (recomendado)	
Nivel de ruido ^[3]	<70 dB(A)	
Temperatura ambiente	-25 °C a +40 °C	
Refrigeración de aparato	Ventilador (AF)	
Refrigeración de la antorcha	-	gas
Línea de piezas de trabajo (mín.)	35 mm ²	
Clase CEM	A	
Identificación de seguridad	[S] / CE / ENEC	
Normas aplicadas	véase la declaración de conformidad (documentación del aparato)	
Dimensiones (l x b x h)	428 x 136 x 252 mm 16.9 x 5.4 x 9.9 pulgadas	
Peso	10,5 kg 23.1 lb	

^[1] Ciclo de carga: 10 min (60 % FM \pm 6 min. de soldadura, 4 min. de pausa).

^[2] Se recomiendan fusibles DIAZED xxA gG. Cuando se utilicen fusibles automáticos, debe emplearse la característica de activación «C».

^[3] Nivel de ruido en marcha en vacío y en funcionamiento con carga normal según IEC 60974- 1 en el punto de trabajo máximo.

9 Accesorios

Podrá adquirir los componentes de accesorios dependientes de la potencia como el quemador, el conducto de la pieza de trabajo, la pinza porta-electrodo o el paquete de manguera intermedia en su distribuidor correspondiente.

9.1 Sistema de transporte

Tipo	Denominación	Número de artículo
Trolly 35-1	Carro de transporte	090-008629-00000

9.2 Control remoto, 19 polos

Tipo	Denominación	Número de artículo
RT1 19POL	Control remoto corriente	090-008097-00000
RTG1 19POL 5m	Control remoto, corriente	090-008106-00000
RTG1 19POL 10m	Control remoto, corriente	090-008106-00010
RTF1 19POL 5 M	Control remoto de pie de corriente con cable para conexión	094-006680-00000

9.2.1 Cable de conexión

Tipo	Denominación	Número de artículo
RA5 19POL 5M	Cable de conexión, p. ej., para control remoto	092-001470-00005
RA10 19POL 10m	Cable de conexión, p. ej., para control remoto	092-001470-00010
RA20 19POL 20m	Cable de conexión, por ejemplo, para control remoto	092-001470-00020

9.2.2 Cable prolongador

Tipo	Denominación	Número de artículo
RV5M19 19POL 5M	Cable prolongador	092-000857-00000
RV5M19 19POL 10M	Cable prolongador	092-000857-00010
RV5M19 19POL 15M	Cable prolongador	092-000857-00015
RV5M19 19POL 20M	Cable prolongador	092-000857-00020

9.3 Opciones

Tipo	Denominación	Número de artículo
ON Filter T.0003	Filtro de suciedad para entrada de aire	092-002546-00000
ON Safeguard T.0003	Envoltura aislante	092-008767-00000
ON AL D13/27	Capa de cobertura para zócalos de carga	092-003282-00000

9.4 Accesorios generales

Tipo	Denominación	Número de artículo
GH 2X1/4" 2M	Tubo de gas	094-000010-00001
DM 842 Ar/CO2 230bar 30l D	Regulador de gas con manómetro	394-002910-00030
16A 5POLE/CEE	Conector general de red	094-000712-00000
KLF-L1-L2-L3-PE	Adhesivo del cable de conexión a red	094-023697-00000

10 Apéndice

10.1 Vista general de parámetros

10.1.1 Soldadura MMA

Indicación de los datos de soldadura	Parámetro/función	Rango de ajuste				
		Estándar (de fábrica)	min.		máx.	Unidad
PUL	Soldadura de arco pulsado	off	off	-	on	
FRE	Frecuencia de pulsos	1,2	0,2	-	500	Hz
	Corriente de arranque en caliente (AMP%)	120	50	-	200	%
	Tiempo de arranque en caliente	0,5	0,1	-	20,0	s
ARC	Corrección de Arcforce	0	-10	-	10	
BAL	Balance de pulsos	30	1	-	99	%
IPL	Corriente de pulso	142	1	-	200	%
USP	Limitación de la longitud del arco voltaico	off	off	-	on	

10.1.2 Soldadura TIG

Indicación de los datos de	Parámetro/función	Rango de ajuste				
		Estándar (de fábrica)	min.		máx.	Unidad
PUL	Soldadura de arco pulsado	off	off	-	on	
FRE	Frecuencia de pulsos	2,8	0,2	-	2000	Hz
ISE	Corriente de inicio	20	1	-	200	%
EUP	Tiempo de rampa de subida	1,0	0,0	-	20,0	s
BAL	Balance de pulsos	50	1	-	99	%
IPL	Corriente de pulso	140	1	-	200	%
USP	Limitación de la longitud del arco voltaico	on	off	-	on	

10.1.3 Parámetros básicos (independientes del proceso)

Indicación de datos de soldadura	Parámetro/función	Rango de ajuste				
		Estándar (de fábrica)	min.		máx.	Unidad
<input type="checkbox"/> on	Activada					
<input type="checkbox"/> off	Desactivada					
<input type="checkbox"/> cRL	Calibración					
<input type="checkbox"/> ini	Inicialización					
<input type="checkbox"/> cFG	Configuración del aparato					
<input type="checkbox"/> SbR	Función temporal de ahorro energético	20	off	-	60	min
<input type="checkbox"/> oPE	Detección de arco voltaico para cascos de soldadura (TIG)	off	off		on	
<input type="checkbox"/> End	Salir del menú					
<input type="checkbox"/> SrU	Menú de servicio					
<input type="checkbox"/> uEr	Versión del software del control de la máquina de soldadura					
<input type="checkbox"/> -	Modo de ahorro energético activo					

10.2 Búsqueda de distribuidores

Sales & service partners
www.ewm-group.com/en/specialist-dealers



"More than 400 EWM sales partners worldwide"