



CZ

Svařovací přístroj

Pico 300 cel
Pico 300 cel vrd 12V
Pico 300 cel svrd 12V

099-002032-EW512

Dbejte na dodatkové systémové dokumenty!

05.03.2019

**Register now
and benefit!
Jetzt Registrieren
und Profitieren!**

www.ewm-group.com



Všeobecné pokyny

VÝSTRAHA



Přečtěte si návod k obsluze!

Návod k obsluze vás seznámí s bezpečným zacházením s výrobky.

- Přečtěte si a dodržujte návod k obsluze všech systémových komponent, zejména bezpečnostní a výstražné pokyny!
- Dodržujte předpisy bezpečnosti práce a ustanovení specifická pro vaši zemi!
- Návod k obsluze uchovávejte na místě nasazení přístroje.
- Bezpečnostní a výstražné štítky na přístroji informují o možných nebezpečích. Musí být stále znatelné a čitelné.
- Přístroj je vyroben podle současného stavu techniky a pravidel, popř. norem a může být provozován, udržován a opravován jen kvalifikovanými osobami.
- Technické změny podmíněné dalším vývojem přístrojové techniky mohou vést k různému chování při svařování.

S otázkami k instalaci, uvedení do provozu, provozu a specifikům v místě a účelu použití se obraťte na vašeho prodejce nebo na náš zákaznický servis na čísle +49 2680 181-0.

Seznam autorizovaných prodejců najdete na stránkách www.ewm-group.com/en/specialist-dealers.

Ručení v souvislosti s provozem tohoto zařízení je omezeno výhradně na jeho funkci. Jakékoliv další ručení jakéhokoliv druhu je výslovně vyloučeno. Toto vyloučení ručení je uživatelem uznáno při uvádění zařízení do provozu.

Dodržování tohoto návodu, ani podmínky a metody při instalaci, provozu, používání a údržbě přístroje nemohou být výrobcem kontrolovány.

Neodborné provedení instalace může vést k věcným škodám a následkem toho i k ohrožení osob. Proto nepřejímáme žádnou odpovědnost a ručení za ztráty, škody nebo náklady, které plynou z chybné instalace, nesprávného provozu a chybného používání a údržby, nebo s nimi jakýmkoli způsobem souvisí.

© EWM AG

Dr. Günter-Henle-Straße 8

56271 Mündersbach, Německo

Tel.: +49 2680 181-0, Fax: -244

E-mail: info@ewm-group.com

www.ewm-group.com

Autorské právo k tomuto dokumentu zůstává výrobcí.

Rozmnožování, i částečné, pouze s písemným souhlasem.

Obsah tohoto dokumentu byl důkladně prozkoumán, zkontrolován a zpracován, přesto zůstávají vyhrazeny změny, chyby a omyly.

1 Obsah

1	Obsah	3
1	Obsah	3
2	Pro Vaši bezpečnost	5
2.1	Pokyny k používání tohoto návodu k obsluze	5
2.2	Vysvětlení symbolů	6
2.2.1	Část souhrnné dokumentace	7
2.3	Bezpečnostní předpisy	8
2.4	Přeprava a instalace	12
3	Použití k určenému účelu	13
3.1	Oblast použití	13
3.2	Související platné podklady	13
3.2.1	Záruka	13
3.2.2	Prohlášení o shodě	13
3.2.3	Svařování v prostředí se zvýšeným ohrožením elektrickým proudem	13
3.2.4	Servisní podklady (náhradní díly a schémata zapojení)	13
3.2.5	Kalibrace / validace	13
4	Popis přístroje - rychlý přehled	14
4.1	Čelní/zadní pohled	14
4.2	Řízení přístroje – Ovládací prvky	16
4.2.1	Zobrazení dat svařování	17
4.2.1.1	Zobrazení skutečné hodnoty svařovacího proudu	17
5	Konstrukce a funkce	18
5.1	Přeprava a instalace	18
5.1.1	Chlazení přístroje	18
5.1.2	Vedení obrobku, všeobecně	18
5.1.3	Okolní podmínky	19
5.1.3.1	Za provozu	19
5.1.3.2	Přeprava a skladování	19
5.1.3.3	Nastavení délky přepravního pásu	19
5.1.4	Pokyny k instalaci vedení svařovacího proudu	20
5.1.5	Bludné svařovací proudy	21
5.1.6	Připojení na síť	22
5.1.6.1	Druh sítě	22
5.2	Ruční svařování elektrodou	23
5.2.1	Přípoj držáku elektrody a kabelu pro uzemnění obrobku	23
5.2.2	Volba svařovacího úhlu	24
5.2.2.1	Arcforce (charakteristiky svařování)	24
5.2.3	Horký start	25
5.2.3.1	Čas horkého startu	25
5.2.3.2	Proud horkého startu	25
5.2.4	Antistick	25
5.2.5	Expertní menu (ruční svařování elektrodou)	26
5.2.5.1	Korektura Arcforce (charakteristiky svařování)	26
5.3	TIG svařování	26
5.3.1	Zásobení ochranným plynem	26
5.3.2	Přípojka redukčního ventilu	27
5.3.3	Připojení svařovacího hořáku WIG s otočným plynovým ventilem	28
5.3.4	Volba svařovacího úhlu	28
5.3.5	Testování plynu – nastavení množství ochranného plynu	29
5.3.6	Zapálení elektrického oblouku	29
5.3.6.1	Liftarc	29
5.3.7	Expertní menu (WIG)	30
5.4	Dálkový ovladač	30
5.4.1	RTF1 19POL	30
5.4.2	RT1 19POL	30
5.5	Lapač nečistot	31
5.6	Omezení délky elektrického oblouku (USP)	31
5.7	Zařízení na redukci napětí	31

6 Údržba, péče a likvidace	32
6.1 Všeobecně	32
6.2 Čištění	32
6.2.1 Lapač nečistot.....	32
6.3 Údržbové práce, intervaly	33
6.3.1 Denní údržba	33
6.3.2 Měsíční údržba	33
6.3.3 Každoroční zkouška (inspekce a zkouška za provozu).....	33
6.4 Odborná likvidace přístroje	34
7 Odstraňování poruch	35
7.1 Hlášení chyb (proudový zdroj)	35
7.2 Reset svařovacích parametrů na původní nastavení z výroby	36
8 Technická data	37
8.1 Pico 300 cel.....	37
9 Příslušenství	38
9.1 Svařovací hořák, držák elektrody a směrování obrobku.....	38
9.2 Dálkový ovladač a příslušenství.....	38
9.3 Opce.....	38
9.4 Všeobecné příslušenství	38
10 Dodatek	39
10.1 Přehled parametrů – rozsahy nastavení	39
10.2 Najít prodejce	40

2 Pro Vaši bezpečnost

2.1 Pokyny k používání tohoto návodu k obsluze

NEBEZPEČÍ

Pracovní a provozní postupy, které je nutno přesně dodržet k vyloučení bezprostředně hrozících těžkých úrazů nebo usmrcení osob.

- Bezpečnostní upozornění obsahuje ve svém nadpisu signálové slovo „NEBEZPEČÍ“ s obecným výstražným symbolem.
- Kromě toho je nebezpečí zvýrazněno symbolem na okraji stránky.

VÝSTRAHA

Pracovní nebo provozní postupy, které je nutno přesně dodržet k vyloučení bezprostředně hrozících těžkých úrazů nebo usmrcení osob.

- Bezpečnostní pokyn obsahuje ve svém nadpisu signální slovo „VÝSTRAHA“ s obecným výstražným symbolem.
- Kromě toho je nebezpečí zvýrazněno symbolem na okraji stránky.

POZOR

Pracovní a provozní postupy, které je nutno přesně dodržet k vyloučení možných lehkých úrazů osob.

- Bezpečnostní pokyn obsahuje ve svém nadpisu návěstí „POZOR“ s obecným výstražným symbolem.
- Nebezpečí je zvýrazněno piktogramem na okraji stránky.

























Technické zvláštnosti, které musí mít uživatel na zřeteli, nemá-li dojít k poškození majetku nebo zařízení.

Pokyny pro jednání a výčty, které Vám krok za krokem určují, co je v dané situaci nutno učinit, poznáte dle odrážek např.:

- Zdířku vedení svařovacího proudu zasuněte do příslušného protikusu a zajistěte.

2.2 Vysvětlení symbolů

Symbol	Popis	Symbol	Popis
	Věnujte pozornost technickým zvláštnostem		Stisknout a pustit (dotknout se)
	Vypnutí přístroje		Pustit
	Zapnutí přístroje		Stisknout a přidržet
	Chybně/neplatné		Zapnout
	Správně/platné		Otáčet
	Vstup		Nastavitelná číselná hodnota
	Navigace		Kontrolka svítí zeleně
	Výstup		Kontrolka bliká zeleně
	Znázornění času (příklad: 4 s čekat/tisknout)		Kontrolka svítí červeně
	Přerušeni v zobrazení nabídky (možnost dalších nastavení)		Kontrolka bliká červeně
	Nástroj není nutný/nepoužívat		
	Nástroj je nutný/použít		

2.2.1 Část souhrnné dokumentace

Tento návod k obsluze je součástí souhrnné dokumentace a je platný pouze ve spojení se všemi dílčími dokumenty! Přečtěte si a dodržujte návody k obsluze všech systémových komponent, zejména bezpečnostní pokyny!

Obrázek zobrazuje obecný příklad svařovacího systému.

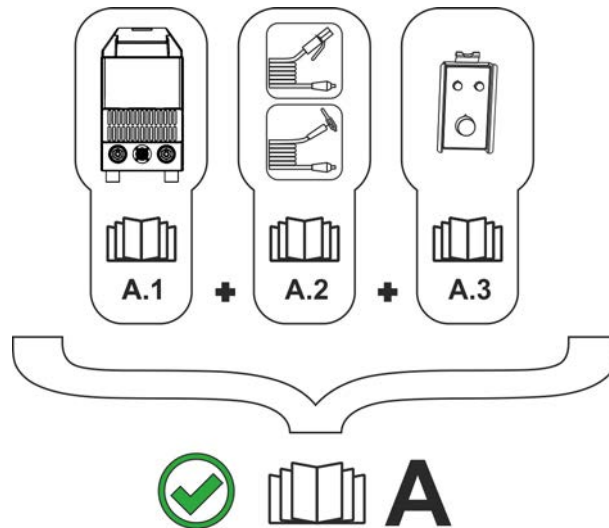

Obrázek 2-1

Poz.	Dokumentace
A.1	Proudový zdroj
A.2	Držák elektrody / svařovací hořák
A.3	Dálkový ovladač
A	Souhrnná dokumentace

2.3 Bezpečnostní předpisy

VÝSTRAHA



Nebezpečí úrazu při nedodržení bezpečnostních pokynů!

Nerespektování bezpečnostních předpisů může být životu nebezpečné!

- Pečlivě si přečtete bezpečnostní pokyny v tomto návodu!
- Dodržujte předpisy bezpečnosti práce a ustanovení specifická pro vaši zemi!
- Osoby v oblasti pracoviště upozorněte na dodržování předpisů!



Nebezpečí poranění elektrickým napětím!

Elektrická napětí mohou při dotyku způsobit životu nebezpečné úrazy elektrickým proudem a popáleniny. I v případě dotyku nízkého napětí hrozí nebezpečí úleku a následné nehody.

- Nedotýkejte se přímo součástí pod napětím, jako jsou zdířky svařovacího proudu, tyčové, wolframové nebo drátové elektrody!
- Vždy odkládejte svařovací hořáky anebo držáky elektrod na izolovanou podložku!
- Noste kompletní, osobní ochranné pomůcky (závisí na způsobu použití)!
- Příklad smí otvírat výhradně kvalifikovaný personál!
- Příklad nesmí být používán k rozmrazování potrubí!



Nebezpečí při společném zapojení několika proudových zdrojů!

Má-li být paralelně nebo sériově zapojeno několik proudových zdrojů, může toto zapojení provádět jen kvalifikovaná síla podle normy IEC 60974-9 ČSN EN 60974-9 „Instalace a používání“ a předpisů bezpečnosti práce BGV D1 (dříve VBG 15), popř. zemských ustanovení!

Zařízení smějí být schválena ke svařování svařovacím obloukem pouze po provedení kontroly, která zjistí, zda nemůže dojít k překročení dovoleného napětí naprázdno.

- Připojení přístroje smí provést výhradně odborník!
- Při odpojování jednotlivých proudových zdrojů musejí být spolehlivě odpojeny všechny síťové příklady a příklady svařovacího proudu od celkového svařovacího systému. (Nebezpečí zpětného napětí!)
- Nespojíte svařovací přístroje s přepínačem polarity (řada PWS) nebo přístroje ke svařování střídavým proudem (AC). Následkem prosté chybné obsluhy může dojít k nedovolenému sčítání svařovacích napětí.



Nebezpečí úrazu zářením nebo vysokou teplotou!

Záření svařovacího oblouku poškozuje pokožku a oči.

Kontakt s horkými obrobky a jiskrami má za následek popálení.

- Používejte svářečský štít nebo svářečskou přilbu s dostatečným ochranným stupněm (závisí na způsobu použití)!
- Noste suchý ochranný plášť (např. svářečský štít, rukavice, atd.) podle příslušných předpisů platných v dané zemi!
- Nezúčastněné osoby chraňte svařovací zástěnou nebo příslušnou ochrannou přepážkou proti záření a nebezpečí oslnění!

⚠ VÝSTRAHA**Nebezpečí úrazu použitím nevhodného oděvu!**

Záření, vysoká teplota a elektrické napětí představují nevyhnutelné zdroje nebezpečí během obloukového svařování. Uživatel musí být vybaven kompletními osobními ochrannými pomůckami (OOP). Ochranné pomůcky musí zabránit následujícím rizikům:

- Ochrana dýchacích cest, proti zdraví ohrožujícím látkám a směsím (kouřové plyny a páry) nebo učinit vhodná opatření (odsávání, atd.).
- Svářečská přilba s řádným ochranným zařízením proti ionizujícímu záření (záření IČ nebo UV) a nadměrné teplotě.
- Suchý svářečský oděv (obuv, rukavice a ochrana těla) proti teplému prostředí, s porovnatelnými účinky jako při teplotě vzduchu 100 °C nebo více, popř. proti úrazu elektrickým proudem a práci na součástech pod napětím.
- Ochrana sluchu proti škodlivému hluku.

**Nebezpečí výbuchu!**

Zdánlivě neškodné látky v uzavřených nádobách mohou v případě ohřátí vytvořit přetlak.

- Nádoby s hořlavými nebo výbušnými kapalinami odstranit z pracovního rozmezí!
- Nepřipustit ohřátí výbušných kapalin, prachů nebo plynů svařováním nebo řezáním!

**Nebezpečí požáru!**

V důsledku vysokých teplot, odletujících jisker, rozzhavených dílů či horké strusky vznikající při svařování může dojít k tvorbě plamenů.

- V okruhu působnosti dávejte pozor na ohniska požáru!
- Nenoste s sebou žádné snadno zápalné předměty, jako např. zápalky nebo zapalovače.
- V okruhu působnosti mějte připravené vhodné hasicí přístroje!
- Z obrobku před začátkem svařování důkladně odstraňte zbytky hořlavých látek.
- Svařené obrobky dále zpracovávejte teprve po vychladnutí. Nenechávejte je v kontaktu s hořlavým materiálem!

⚠ POZOR**Kouř a plyny!**

Kouř a plyny mohou vést k dýchacím potížím a otravám! Kromě toho se mohou výpary rozpouštědel (chlorovaný uhlovodík) změnit v důsledku ultrafialového záření světelného oblouku v jedovatý fosgen!

- Zajistit dostatek čerstvého vzduchu!
- Zabránit vniku výparů rozpouštědel do oblasti záření světelného oblouku!
- V daném případě používat způsobilý dýchací přístroj!

**Hluková zátěž!**

Hluk, přesahující 70dBA, může způsobit trvalé poškození sluchu!

- Používejte vhodnou ochranu sluchu!
- Osoby na pracovišti musí nosit vhodnou ochranu sluchu!



Podle IEC 60974-10 jsou svařovací přístroje rozděleny do dvou tříd elektromagnetické kompatibility (třída elektromagnetické kompatibility je uvedena v části Technické údaje) > viz kapitola 8:



Třída A Přístroje nejsou určeny k použití v obytných oblastech, ve kterých je elektrická energie odebírána z veřejné sítě, dodávající nízké napětí. Při zajišťování elektromagnetické kompatibility u přístrojů třídy A může v těchto oblastech dojít k problémům, jak z důvodu spojených s vodiči, tak i k problémům z důvodu vzniku rušivých signálů.



Třída B Přístroje splňují požadavky elektromagnetické kompatibility v průmyslových a obytných oblastech, včetně obytných oblastí napojených na veřejnou síť dodávající nízké napětí.

Zřízení a provoz

Při provozu elektrické svářečky může v ojedinělých případech dojít k elektromagnetickému rušení, i když svařovací přístroj splňuje emisní limity v souladu s normou. Za rušení, které vzniká při svařování, nese odpovědnost uživatel.

Při **posuzování** možných elektromagnetických problémů v okolí musí uživatel vzít v úvahu následující body: (viz též ČSN EN 60974-10 příloha A)

- Síťové, řídicí, signální a telekomunikační vodiče
- Rádia a televizní přijímače
- Počítače a jiná řídicí zařízení
- Bezpečnostní zařízení
- Zdraví osob v okolí, především pak osob s kardiostimulátory nebo naslouchadly
- Kalibrační a měřicí zařízení
- Odolnost proti rušení jiných zařízení v okolí
- Denní doba, ve které musejí být prováděny svařečské práce

Doporučení ke snížení rušivých signálů

- Připojení na síť, např. další síťový filtr nebo stínění kovovou trubkou
- Údržba elektrické svářečky
- Použití co nejkratších svařovacích kabelů a vedení kabelů pohromadě u podlahy
- Vyrovnání potenciálů
- Uzemnění obrobku. V případech, které neumožňují použití přímého uzemnění obrobku, musí být spojení zajištěno pomocí vhodných kondenzátorů.
- Stínění jiných zařízení v okolí nebo kompletního svařečského zařízení

**Elektromagnetická pole!**

Proudový zdroj může být zdrojem elektrických nebo elektromagnetických polí, která mohou poškodit funkci elektronických zařízení jako přístrojů na elektronické zpracování dat, CNC přístrojů, telekomunikačních vedení, síťových nebo signálních vedení a kardiostimulátorů.



- Dodržovat předpisy pro údržbu > viz kapitola 6.3!
- Svařovací vedení úplně odvinout!
- Přístroje nebo zařízení citlivá na záření příslušně zastínit!
- Funkce kardiostimulátorů může být negativně ovlivněna (podle potřeby se obrátit na lékaře).

 **POZOR****Povinnosti provozovatele!****Při provozu zařízení je nutno dodržovat příslušné tuzemské vyhlášky a zákony!**

- Národní verze rámcové směrnice (89/391/EWG) 89/391/EHS k realizaci opatření ke zlepšení bezpečnosti a ochrany zdraví zaměstnanců při práci i příslušné samostatné směrnice.
- Především směrnice (89/655/EWG) 89/655/EHS o minimálních předpisech pro bezpečnost a ochranu zdraví při práci a o používání ochranných pomůcek zaměstnanci při práci.
- Předpisy pro bezpečnost práce a prevenci nehod příslušné země.
- Instalace a používání přístroje dle IEC 60974 ČSN EN 60974-9.
- Uživatel musí být v pravidelných intervalech školen o bezpečnosti práce.
- Pravidelná kontrola přístroje dle IEC 60974 ČSN EN 60974-4.

**V případě škod způsobených cizími komponentami zaniká záruka výrobce!**

- **Používat výhradně systémové komponenty a doplňky (proudové zdroje, svařovací hořáky, držáky elektrod, dálkové ovladače, náhradní a opotřebitelné díly, atd.) z našeho dodávaného sortimentu!**
- **Komponentu příslušenství připojte k odpovídající přípojné zásuvce pouze při vypnutém svářecím přístroji a zajistěte ji.**

Požadavky pro připojení k veřejné napájecí síti

Přístroje s vysokým výkonem mohou množstvím proudu, který odebírají ze sítě, ovlivnit kvalitu sítě. U některých typů přístrojů proto mohou platit omezení v oblasti připojení nebo požadavky na maximální možnou impedanci nebo na minimální kapacitu napájení v rozhraní s veřejnou sítí (společný připojovací bod PCC). I zde upozorňujeme na technické údaje přístrojů. V tomto případě odpovídá provozovatel nebo uživatel přístroje za zjištění možnosti připojení a připojení přístroje po případné konzultaci s provozovatelem sítě.

2.4 Přeprava a instalace

VÝSTRAHA



**Nebezpečí úrazu následkem chybné manipulace s lahvemi ochranného plynu!
Nesprávná manipulace a nedostatečné upevnění lahví ochranného plynu mohou mít za následek vážné úrazy!**

- Respektujte pokyny výrobce plynu a předpisy pro stlačený plyn!
- Lahve ochranného plynu se nesmějí upevňovat za ventil!
- Zabraňte zahřívání lahví ochranného plynu!

POZOR

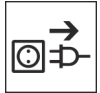

**Nebezpečí úrazu vyplývající z napájecích kabelů!
Při transportu mohou neoddělená napájecí vedení (síťová vedení, řídicí vedení, atd.) zapříčinit nebezpečí, jako např. převrácení připojených přístrojů a poranění osob!**

- Před transportem odpojte napájecí kabely!



Nebezpečí převrácení!

Při přemísťování a instalaci přístroje se může přístroj převrátit a zranit osoby nebo se poškodit. Bezpečnost proti převrácení je zajištěna do úhlu naklonění 10° (odpovídá IEC 60974-1).

- Přístroj instalujte a transportujte pouze na rovném, pevném podkladu!
- Nastavné díly je nutno zajistit vhodnými prostředky!



Nebezpečí úrazu z důvodu nesprávně položeného vedení!

O nesprávně položená vedení (síťová, řídicí, svařovací vedení nebo svazek propojovacích hadic) můžete zakopnout.

- Napájecí vedení položte plošně na zem (zabraňte vytvoření smyček).
- Zabraňte pokládání na chodníky a komunikace.



Přístroje jsou koncipovány k provozu ve svislé poloze!

Provoz v neschválených polohách může způsobit poškození přístroje.

- **Přeprava a provoz výhradně ve vzpřímené poloze!**



V důsledku neodborného připojení se mohou poškodit komponenty příslušenství a proudový zdroj!

- **Komponentu příslušenství připojit a zajistit pouze při vypnutém přístroji k odpovídající zásuvce.**
- **Podrobné popisy příslušné komponenty příslušenství najdete v návodu k použití!**
- **Komponenty příslušenství jsou automaticky rozlišeny po zapnutí proudového zdroje.**



Ochranné čepičky proti prachu chrání kabelové koncovky a tudíž přístroj před znečištěním a poškozením.

- **Není-li k přípoji připojena žádná komponenta příslušenství, musí být nasazena ochranná čepička proti prachu.**
- **V případě vady nebo její ztráty musí být ochranná čepička proti prachu nahrazena!**

3 Použití k určenému účelu

VÝSTRAHA



Nebezpečí v důsledku neúčelového použití!

Přístroj je vyroben podle současného stavu techniky a pravidel, popř. norem pro použití v průmyslu a řemesle. Je určen pouze pro metody svařování uvedené na typovém štítku. V případě neúčelového použití může od přístroje hrozit nebezpečí pro osoby, zvířata a věcné škody. Za všechny z toho vyplývající škody se nepřejímá žádné ručení!

- Přístroj používat výhradně účelově a poučeným, odborným personálem!
- Na přístroji neprovádět žádné neodborné změny nebo přestavby!

3.1 Oblast použití

Přístroj pro obloukové svařování ke svařování stejnosměrným proudem MMA a s další metodou svařování stejnosměrným proudem WIG s Liftarc (dotykovým zažehnutím).

3.2 Související platné podklady

3.2.1 Záruka

Další informace jsou uvedeny v příložené brožuře „Warranty registration“ a v našich informacích týkajících se záruky, údržby a kontroly na adrese www.ewm-group.com!

3.2.2 Prohlášení o shodě

Označený výrobek odpovídá svou koncepcí a konstrukcí směrnici EU:



- Směrnice nízkého napětí (LVD)
- Směrnice elektromagnetické kompatibility (EMC)
- Restriction of Hazardous Substance (RoHS)

V případě neoprávněných změn, neodborných oprav, nedodržení lhůt k „zařízení pro obloukové svařování – kontrola a zkoušení v provozu“ anebo nepovolených modifikací, které nejsou výslovně autorizovány výrobcem, zaniká platnost tohoto prohlášení. Ke každému výrobku je přiloženo originální specifické prohlášení o shodě.

3.2.3 Svařování v prostředí se zvýšeným ohrožením elektrickým proudem



Přístroje odpovídají EU normám IEC / DIN EN 60974, VDE 0544 a jsou konstruovány pro prostředí se zvýšeným elektrickým nebezpečím.

3.2.4 Servisní podklady (náhradní díly a schémata zapojení)

VÝSTRAHA



Neodborné opravy a modifikace jsou zakázány!

K zabránění úrazům a poškození přístroje, smí přístroj opravovat resp. modifikovat pouze kvalifikované, oprávněné osoby!

V případě neoprávněných zásahů zaniká záruka!

- Případnou opravou pověřte oprávněné osoby (vycvičený servisní personál)!

Originály schémat zapojení jsou přiložené k přístroji.

Náhradní díly je možné získat u oprávněných smluvních prodejců.

3.2.5 Kalibrace / validace



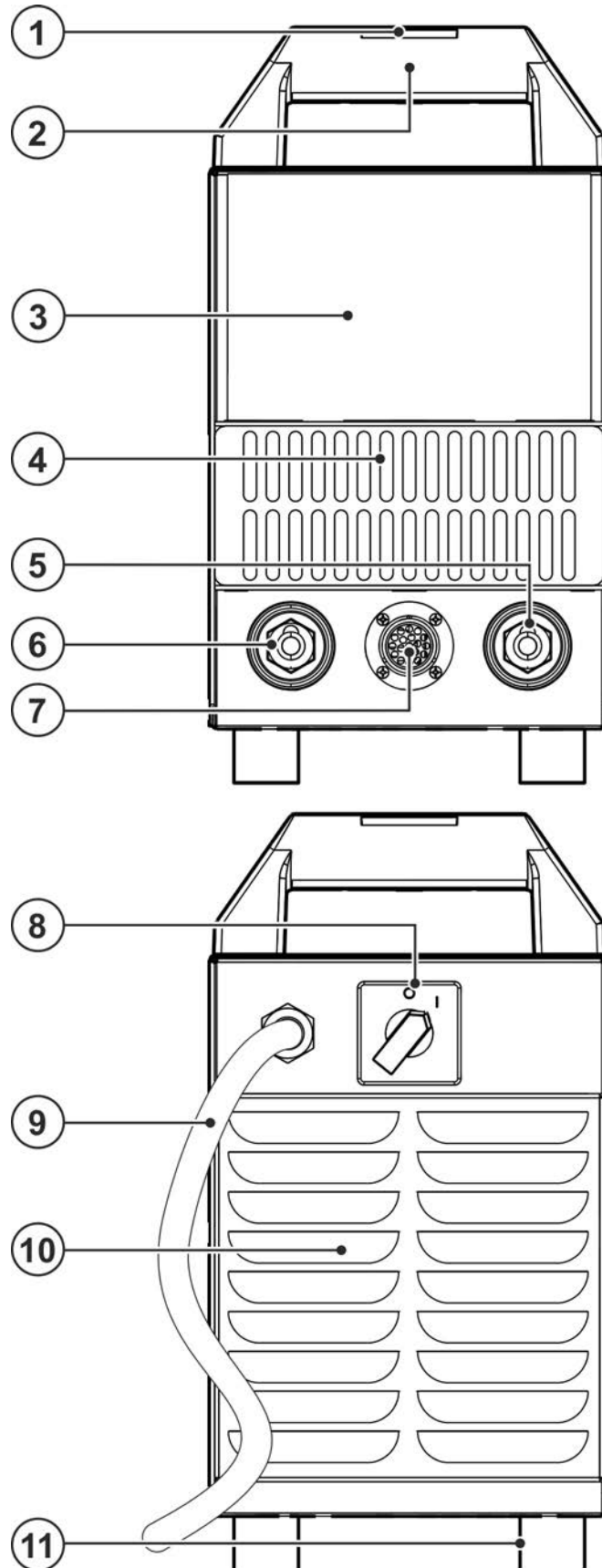

Tímto se prohlašuje, že tento výrobek byl odzkoušen dle platných norem IEC/EN 60974, ISO/EN 17662, EN 50504 pomocí kalibrovaných měřicích prostředků a dodržuje povolené tolerance. Doporučený interval kalibrace: 12 měsíců.

4 Popis přístroje - rychlý přehled

4.1 Čelní/zadní pohled



Obrázek 4-1

Pol.	Symbol	Popis
1		Přepravní pás > viz kapitola 5.1.3.3
2		Přepravní držadlo
3		Řízení zařízení > viz kapitola 4.2
4		Vstupní otvory chladícího vzduchu
5		Přípojná zdířka, svařovací proud „-“ <ul style="list-style-type: none"> Ruční svařování obalenou elektrodou: Přípojka držáku elektrody resp. zemního kabelu obrobku WIG: Přípojka, svařovací hořák WIG
6		Zásuvka, svařovací proud „+“ <ul style="list-style-type: none"> Ruční svařování: Připoj držáku elektrody resp. zemního kabelu obrobku WIG: Připojení zemního kabelu obrobku
7		Připojovací zdířka, 19-pólová Připoj dálkového ovladače
8		Hlavní vypínač, Přístroj zapnut/vypnut
9		Síťový přívodní kabel > viz kapitola 5.1.6
10		Výstupní otvory chladícího vzduchu
11		Patky přístroje

4.2 Řízení přístroje – Ovládací prvky

Parametry a jejich rozsahy nastavení jsou shrnuty v kapitole Přehled parametrů-Rozsahy nastavení > viz kapitola 10.1.

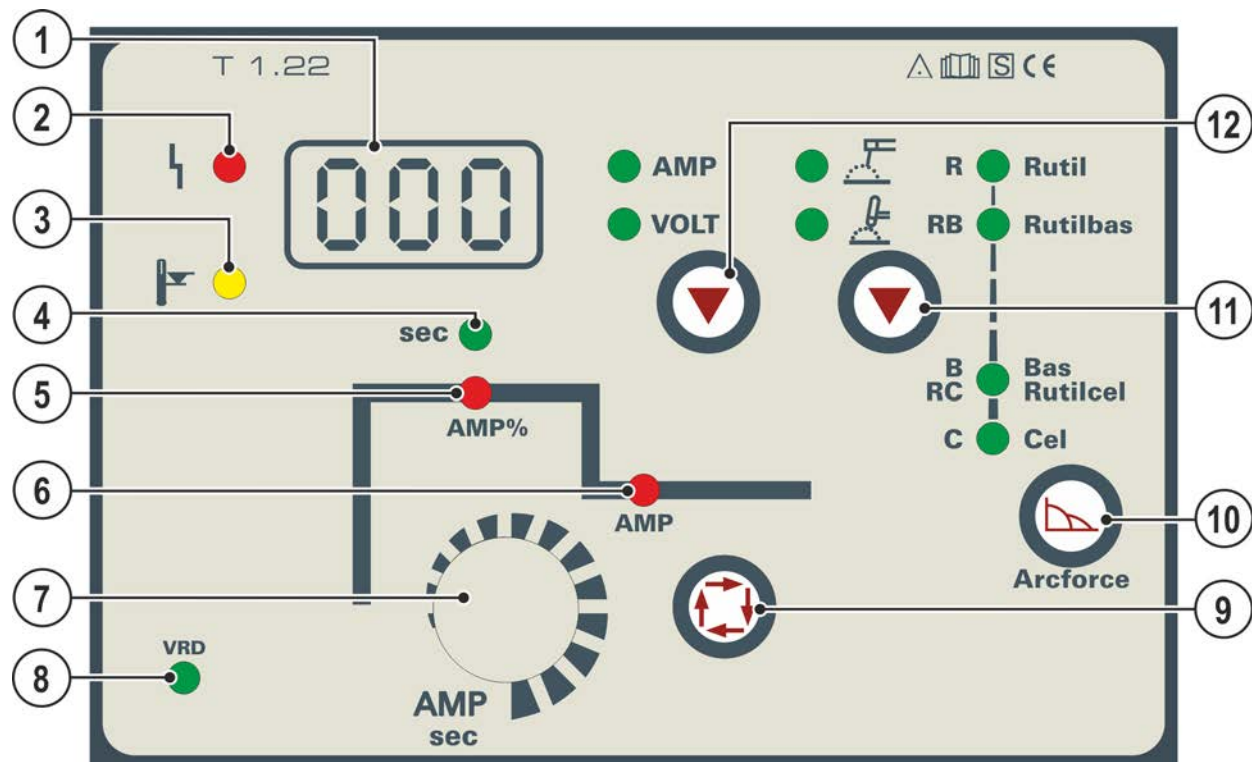

Obrázek 4-2

Pol.	Symbol	Popis
1		Zobrazení svařovacích dat (třímístné) Zobrazení parametrů svařování a jejich hodnot > viz kapitola 4.2.1
2		Signální světlo pro hromadnou poruchu Chybová hlášení > viz kapitola 7
3		Signální žárovka Nadměrná teplota Termostaty ve výkonové části při nadměrné teplotě výkonovou část odpojí a rozsvítí se kontrolka nadměrné teploty. Po ochlazení lze bez dalších opatření dále svařovat.
4	sec	Signální žárovka horkého startu
5	AMP%	Signální žárovka proudu horkého startu
6	AMP	Hlavní proud I min až I max (kroky po 1 A)
7		Otočné čidlo Nastavení parametrů sváření Nastavení svařovacího proudu, jakož i dalších parametrů svařování a jejich hodnot.
8	VRD	Kontrolka zařízení k snížení napětí (VRD) > viz kapitola 5.7
9		Tlačítko Volba parametrů svařování Tímto tlačítkem se volí parametry svařování v závislosti na použitém svařovacím postupu a druhu provozu.
10		Tlačítko „Arcforce“ (svařovací charakteristika) odpovídající typu elektrody
11		Tlačítko Metody svařování ----- svařování-WIG ----- svařování-MMA
12		Tlačítko přepínání indikátoru AMP----- Indikátor svařovacího proudu VOLT---- Indikátor svařovacího napětí

4.2.1 Zobrazení dat svařování

Všechny relevantní parametry svařování a jejich hodnoty jsou zobrazeny v závislosti na vybrané metodě svařování a na příslušných funkcích. Dále jsou jednoznačně zobrazeny parametry přístroje a čísla chyb. Význam zobrazených parametrů a jejich hodnoty jsou popsány v příslušných kapitolách s popisy funkcí.

4.2.1.1 Zobrazení skutečné hodnoty svařovacího proudu

Z výroby je svařovací proud na zobrazovací jednotce svařovacích dat zobrazován jako nastavená hodnota. Zobrazení svařovacího proudu je možné pomocí parametru  přepnout v příslušném menu Expert na skutečné hodnoty:

Ruční obloukové svařování > viz kapitola 5.2.5

Svařování metodou WIG > viz kapitola 5.3.7

- Při běhu naprázdno (neprotéká-li žádný svařovací proud) je zobrazena nastavená hodnota
- Protéká-li svařovací proud, přepne se zobrazovací jednotka svařovacích dat na skutečnou hodnotu
- Po svařování se opět zobrazí nastavená hodnota

5 Konstrukce a funkce

5.1 Přeprava a instalace

VÝSTRAHA



Nebezpečí úrazu následkem nesprávné přepravy přístrojů, se kterými nelze manipulovat pomocí jeřábu!

Manipulace pomocí jeřábu a zavěšení přístroje je zakázáno! Přístroj může spadnout a zranit osoby! Rukojeti, popruhy nebo držáky jsou vhodné výhradně k ruční přepravě!

- Přístroj není určen k manipulaci pomocí jeřábu nebo k zavěšení!



Přístroje jsou koncipovány k provozu ve svislé poloze!

Provoz v neschválených polohách může způsobit poškození přístroje.

- Přeprava a provoz výhradně ve vzpřímené poloze!



V důsledku neodborného připojení se mohou poškodit komponenty příslušenství a proudový zdroj!

- Komponentu příslušenství připojit a zajistit pouze při vypnutém přístroji k odpovídající zásuvce.
- Podrobné popisy příslušné komponenty příslušenství najdete v návodu k použití!
- Komponenty příslušenství jsou automaticky rozlišeny po zapnutí proudového zdroje.

5.1.1 Chlazení přístroje



Nedostatečné větrání vede k poklesu výkonu a poškození přístroje.

- Dodržujte okolní podmínky!
- Vstupní a výstupní otvory pro chladicí vzduch nechte volné!
- Dodržte minimální vzdálenost 0,5 m od překážek!

5.1.2 Vedení obrobku, všeobecně

POZOR



Nebezpečí popálení neodborným připojením svařovacího proudu!

Kvůli nezajištěným zástrčkám svařovacího proudu (připojení přístroje) nebo znečištění u připojení obrobku (barva, koroze) se mohou tato spojovací místa a vedení zahřívát a při dotyku způsobit popáleniny!

- Kontakty svařovacího proudu každý den přezkoušejte a případně je zajistěte otočením doprava.
- Místo připojení obrobku pořádně vyčistěte a bezpečně upevněte! Konstrukční části obrobku nepoužívat jako zpětné vedení svařovacího proudu!

5.1.3 Okolní podmínky

 **Přístroj nesmí být nainstalován a provozován venku, ale pouze na vhodném, dostatečně nosném a rovném podkladu!**

- Provozovatel musí zajistit rovnou podlahu odolnou proti skluzu a dostatečné osvětlení pracoviště.
- Vždy musí být zajištěna bezpečná obsluha přístroje.

 **Poškození přístroje v důsledku nečistot!**

Neobvykle velké množství prachu, kyselin, korozivních plynů nebo látek může přístroj poškodit (dodržujte intervaly údržby > viz kapitola 6.3).

- Zabraňte vzniku velkého množství kouře, páry, olejové mlhy, prachu po broušení a korozivního okolního vzduchu!

5.1.3.1 Za provozu

Rozsah teplot okolního vzduchu:

- -25 °C až +40 °C (-13 °F až 104 °F)

relativní vlhkost vzduchu:

- až 50 % při 40 °C (104 °F)
- až 90 % při 20 °C (68 °F)

5.1.3.2 Přeprava a skladování

Uskladnění v uzavřené místnosti, rozsah teplot okolního vzduchu:

- -30 °C až +70 °C (-22 °F až 158 °F)

Relativní vlhkost vzduchu

- až 90 % při 20 °C (68 °F)

5.1.3.3 Nastavení délky přepravního pásu

Jako příklad pro nastavení je na obrázku znázorněno prodlužování pásu. Pro zkrácení je třeba popruhové smyčky provléknout opačným směrem.

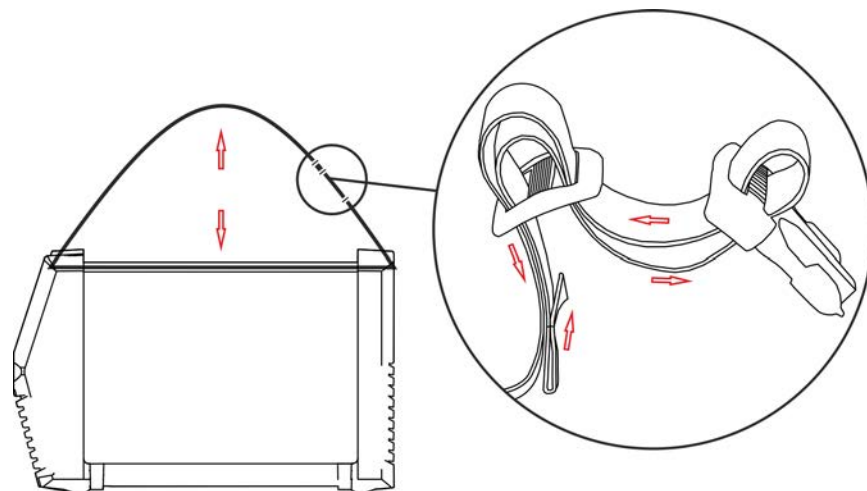

Obrázek 5-1

5.1.4 Pokyny k instalaci vedení svařovacího proudu

- Nesprávně položené vedení svařovacího proudu může vyvolat poruchy (kolísání) svařovacího oblouku!
- Zemnicí kabel a svazek hadic ze zdroje svařovacího proudu bez vysokofrekvenčního zapalovacího zařízení (MIG/MAG) vedte pokud možno podélně paralelně a těsně vedle sebe.
- Zemnicí kabel a svazek propojovacích hadic zdroje svařovacího proudu s vysokofrekvenčním zapalovacím zařízením (WIG) položte paralelně ve vzdálenosti cca 20 cm tak, aby nedošlo k vysokofrekvenčním výbojům.
- Vždy dodržujte minimální vzdálenost cca 20 cm nebo větší od vodičů jiných zdrojů svařovacího proudu tak, aby nedošlo ke vzájemnému ovlivňování.
- Kabely nesmějí být zásadně delší než je nutné. K dosažení optimálních výsledků svařování max. 30 m (zemnicí kabel + svazek propojovacích hadic + kabel hořáku).

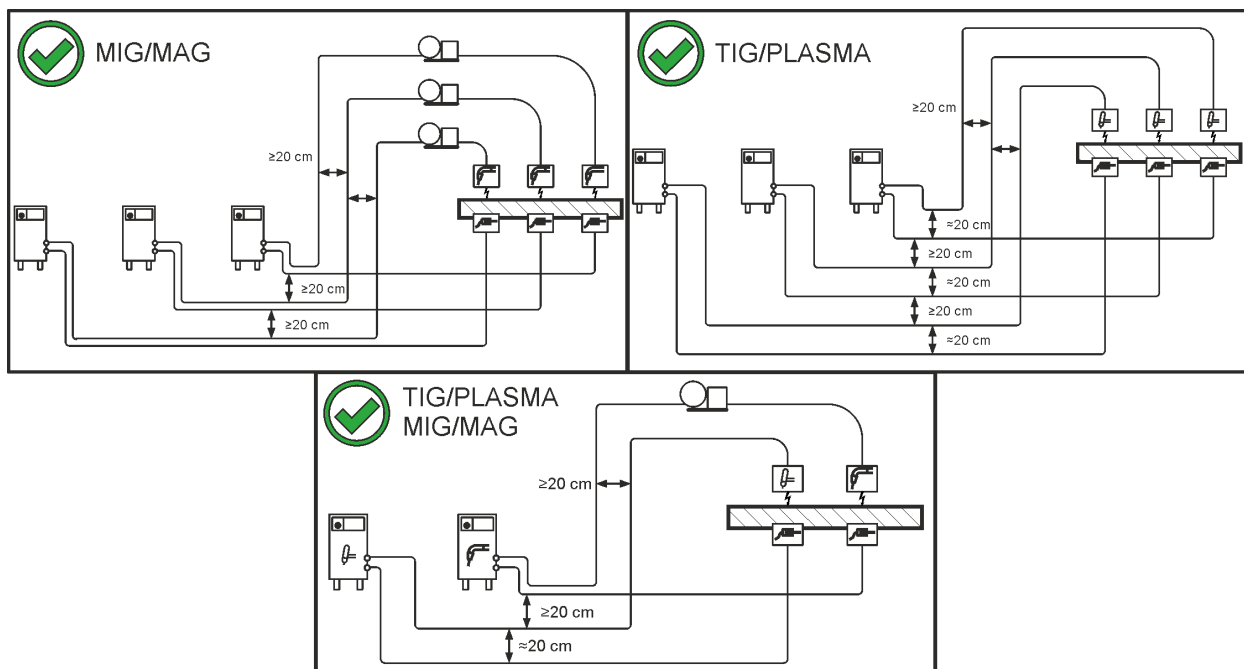

Obrázek 5-2

- Použijte pro každý svářecí přístroj vlastní zemnicí kabel k obrobku!

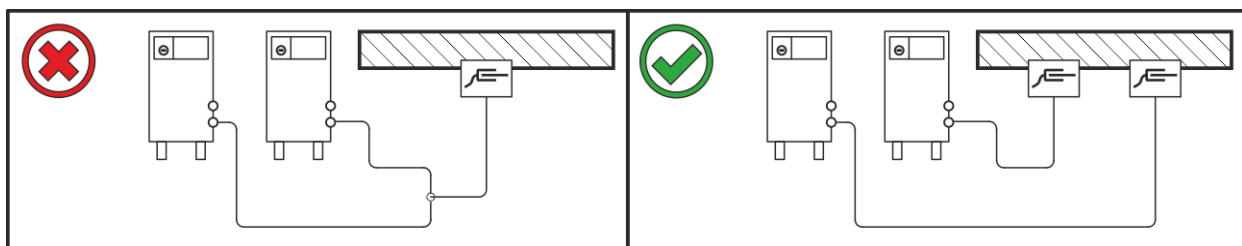

Obrázek 5-3

- Vedení svařovacího proudu, svazky hadic svařovacích hořáků a svazky propojovacích hadic úplně odviňte. Zabraňte vzniku smyček!
- Kabely nesmějí být zásadně delší než je nutné.

Přebytečnou délku kabelů pokládejte do oblouků.

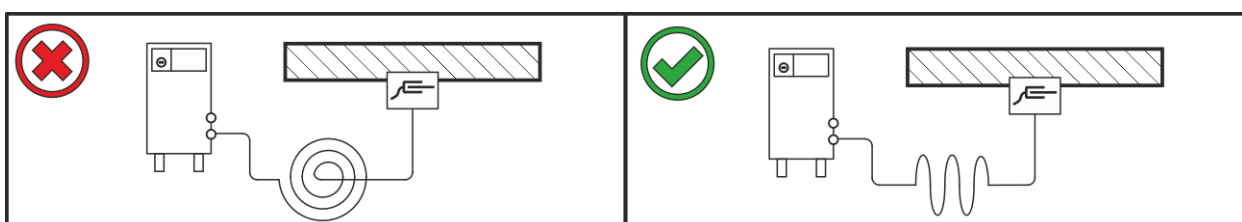

Obrázek 5-4

5.1.5 Bludné svařovací proudy

⚠ VÝSTRAHA**Nebezpečí poranění bludnými svařovacími proudy!****Bludné svařovací proudy mohou poškodit ochranné vodiče, přístroje a elektrická zařízení, způsobit přehřívání součástí a následně vyvolat požár.**

- Pravidelně kontrolujte utažení všech kontaktů svařovacího proudu a elektricky perfektní připojení.
- Všechny elektricky vodivé součásti proudového zdroje, jako jsou kryt, vozík, jeřábový rám, instalujte, upevněte nebo zavěste tak, aby byly elektricky izolované!
- Nepokládejte na proudové zdroje, vozíky, jeřábové rámy apod. elektrické provozní prostředky, jako jsou vrtačky, úhlové brusky apod., bez elektrické izolace!
- Odkládejte svařovací hořáky a držáky elektrod pokud je nepoužíváte vždy tak, aby byly elektricky izolované!

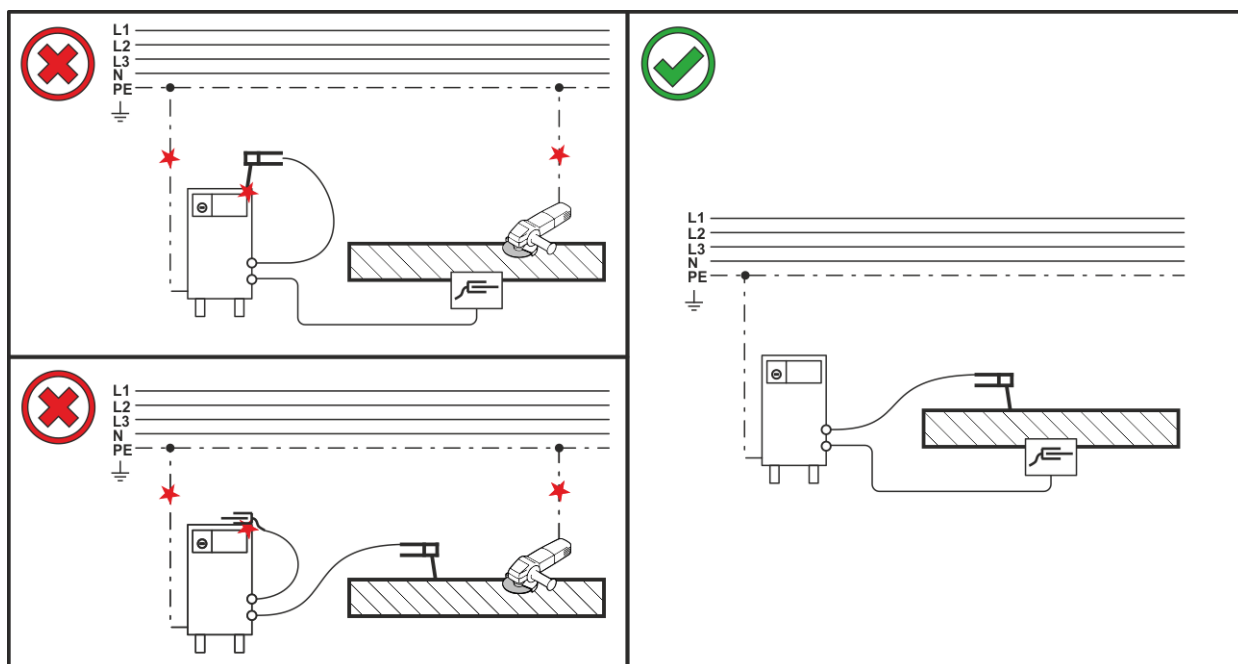

Obrázek 5-5

5.1.6 Připojení na síť

⚠ NEBEZPEČÍ



Nebezpečí při nesprávném připojení na síť!

Nesprávné připojení na síť může mít za následek úrazy osob nebo vznik hmotných škod!

- Připojení (síťová zástrčka nebo kabel), opravy nebo úpravu napětí přístroje musí provádět kvalifikovaný elektrikář podle zákonů příslušné země nebo předpisů příslušné země!
- Síťové napětí uvedené na výkonovém štítku musí souhlasit s napájecím napětím.
- Přístroj připojujte výhradně k zásuvce s předpisově připojeným ochranným vodičem.
- Kvalifikovaný elektrikář musí pravidelně provádět kontroly síťových zástrček, zásuvek a přívodních kabelů!
- V generátorovém chodu je nezbytné provést uzemnění generátoru v souladu s návodem k obsluze. Vytvořená síť musí být vhodná k provozu přístrojů podle třídy ochrany I.

5.1.6.1 Druh sítě

Přístroj smíte připojit a provozovat s následujícími systémy:

- Třífázový 4vodičový systém s uzemněným neutrálním vodičem, nebo
- Třífázový 3vodičový systém s uzemněním k libovolnému místu, např. k vnějšímu vodiči

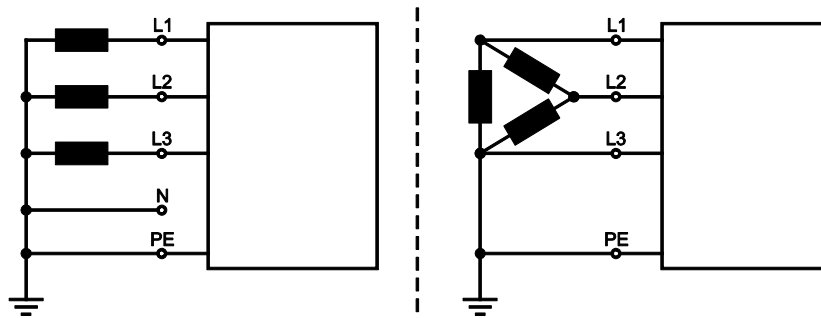

Obrázek 5-6

Legenda

Pol.	Označení	Rozlišovací barva
L1	Vnější vodič 1	hnědá
L2	Vnější vodič 2	černá
L3	Vnější vodič 3	šedá
N	Neutrální vodič	modrá
PE	Ochranný vodič	zelenožlutý

- Zastrčte síťovou zástrčku vypnutého přístroje do příslušné zásuvky.

5.2 Ruční svařování elektrodou

⚠ POZOR



Nebezpečí skřípnutí a popálení!

Při výměně tyčové elektrody hrozí nebezpečí pohmoždění a popálení!

- Používejte vhodné, suché ochranné rukavice.
- K odstranění použitých tyčových elektrod nebo k posouvání svařovaných obrobků použijte izolované kleště.

5.2.1 Přípoj držáku elektrody a kabelu pro uzemnění obrobku

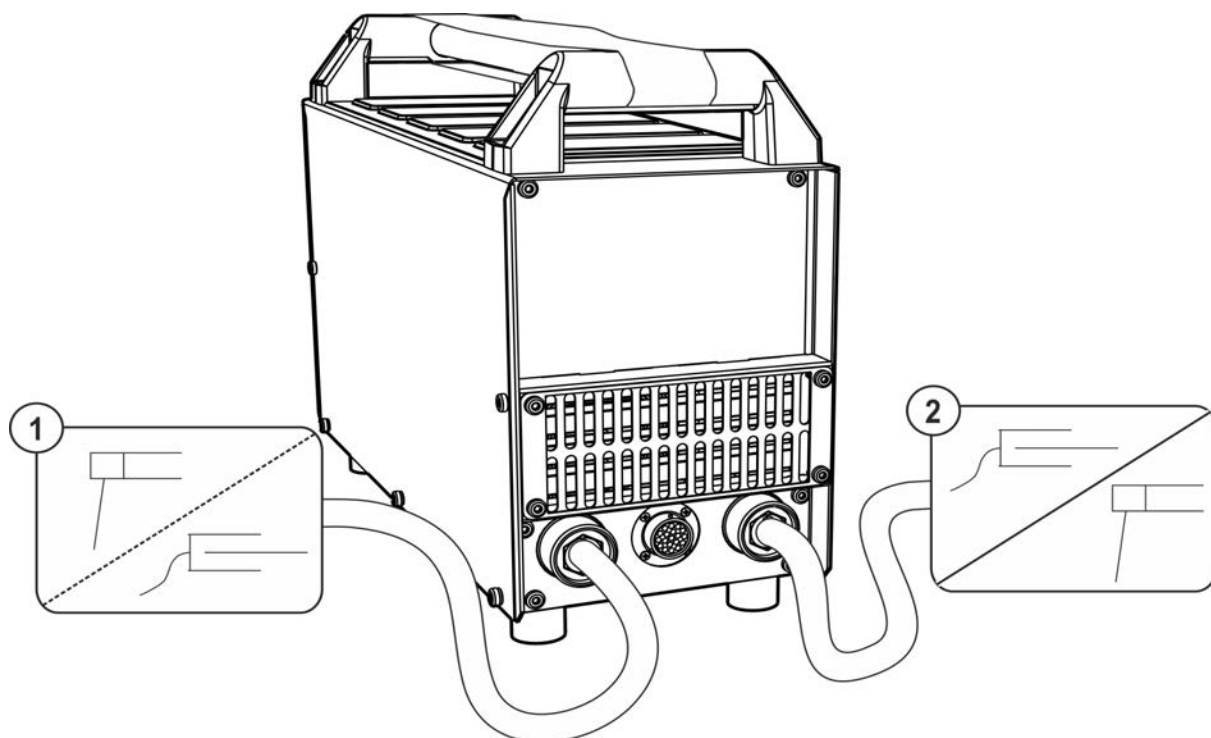

Obrázek 5-7

Pol.	Symbol	Popis
1		Držák elektrod
2		Připojovací zdička, svařovací proud "+" Přípojka držáku elektrody resp. zemního kabelu obrobku
3		Obrobek nebo obráběný předmět
4		Připojovací zásuvka - Svařovací proud „-“ Připojení vedení obrobku příp. vedení držáku elektrody

- Kabelovou zástrčku držáku elektrody vložte do připojovací zdičky buď svařovací proud „+“ nebo „-“ a zajistěte otočením doprava.
- Kabelovou zástrčku držáku elektrody vložte do připojovací zdičky buď svařovací proud „+“ nebo „-“ a zajistěte otočením doprava.

Polarita se řídí dle údaje výrobce elektrod na obalu.

5.2.2 Volba svařovacího úkolu

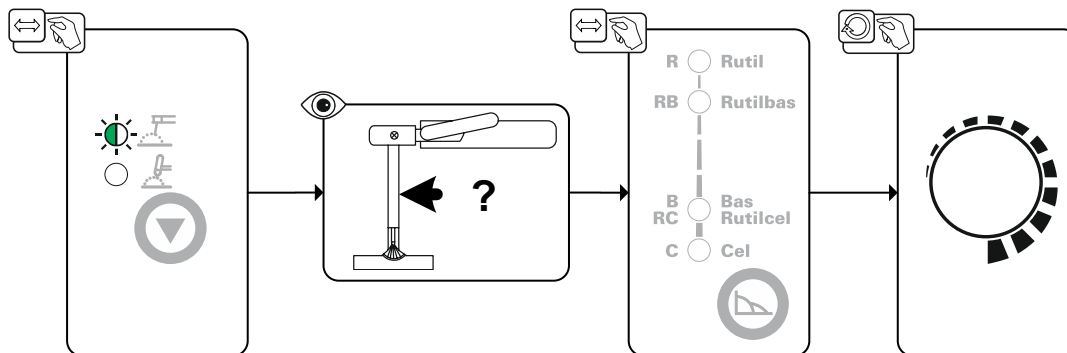

Obrázek 5-8

5.2.2.1 Arcforce (charakteristiky svařování)

Arcforce zabraňuje během svařování zvyšováním proudu připékání elektrody v tavenině. To usnadňuje zejména svařování typy elektrod odtavujících se s velkými kapkami při nízké intenzitě proudu s krátkými oblouky.

Přiřazení typu elektrody

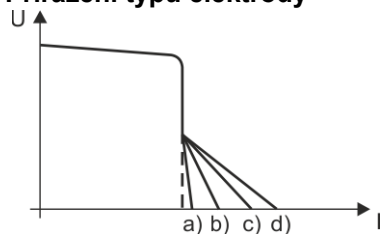

Pol.	Typ elektrody	
a)	R	rutilová
b)	RB	rutilová bazická
c)	B/RC	bazická a rutilová celulózná
d)	C	celulózná

Obrázek 5-9

Charakteristiky elektrod navolené na řídicí jednotce přístroje jsou směrné hodnoty. Každou charakteristiku lze navíc optimalizovat na příslušný typ elektrody a její svařovací vlastnosti > viz kapitola 5.2.5.

5.2.3 Horký start

Bezpečnější zapalování svařovacího oblouku a dostatečné zahřátí na ještě studeném základním materiálu při zahájení svařování má na starosti funkce horký start (Hotstart). Zapalování přitom probíhá po určitou dobu (doba horkého startu) se zvýšenou intenzitou proudu (proud horkého startu).

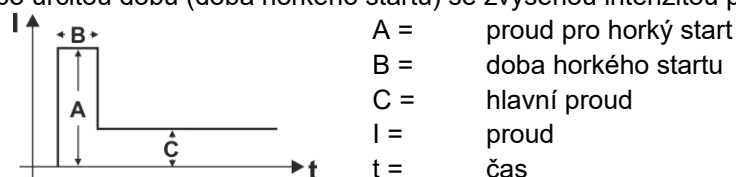

Obrázek 5-10

5.2.3.1 Čas horkého startu

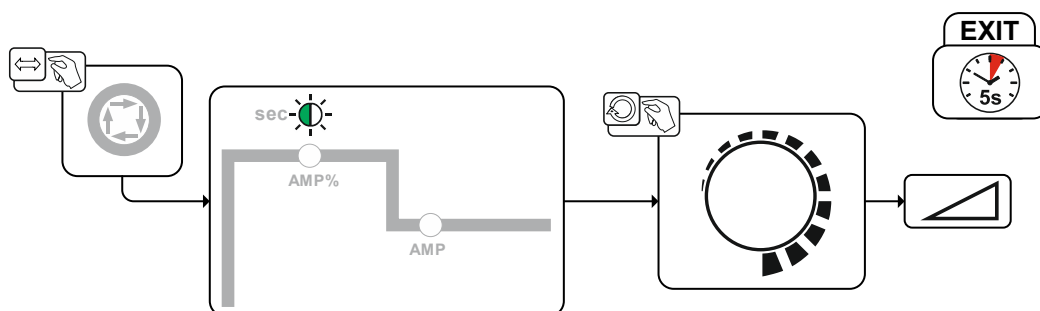

Obrázek 5-11

5.2.3.2 Proud horkého startu

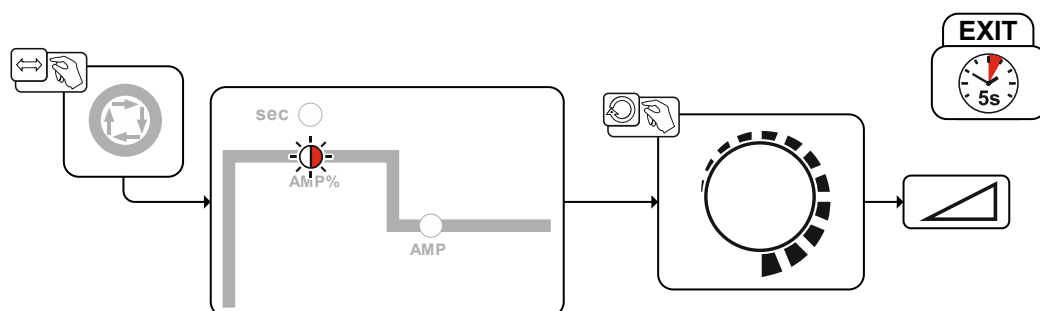

Obrázek 5-12

5.2.4 Antistick

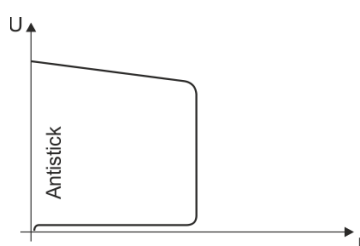

Antistick zabraňuje vyžhání elektrody.

Pokud by se elektroda měla připékat navzdory funkci Arcforce, přepne přístroj automaticky během asi 1 s na minimální proud. Tím se předejde vyžhání elektrody. Zkontrolujte nastavení svařovacího proudu a zkorigujte ho pro svařovací úkol!

Obrázek 5-13

5.2.5 Expertní menu (ruční svařování elektrodou)

V nabídce Expert jsou uloženy nastavitelné parametry, u nichž není potřebné pravidelné nastavování. Počet zobrazených parametrů může být omezen např. deaktivovanou funkcí.

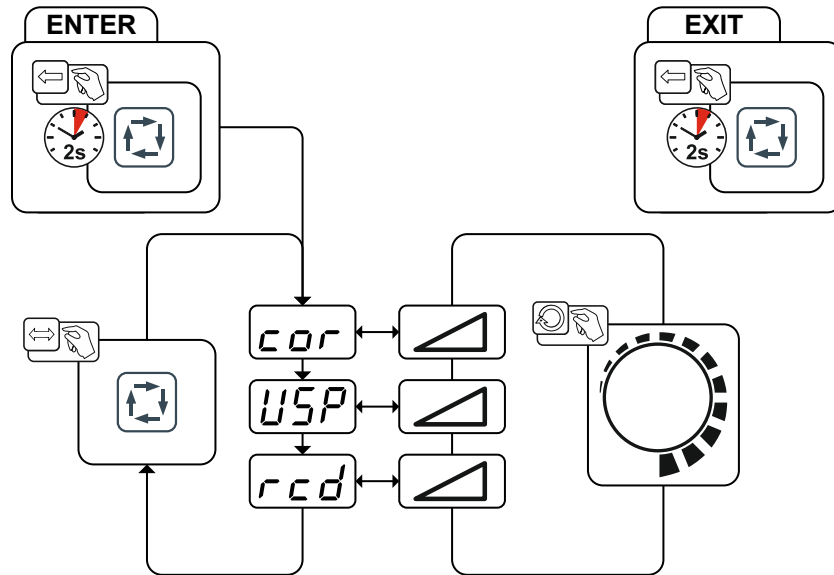

Obrázek 5-14

Indikace	Nastavení / Volba
	Korekce Arcforce > viz kapitola 5.2.5.1 <ul style="list-style-type: none"> • Zvýšení hodnoty > tvrdší elektrický oblouk • Snížení hodnoty > měkčí elektrický oblouk
	Omezení délky elektrického oblouku > viz kapitola 5.6 <ul style="list-style-type: none"> <input type="checkbox"/> on ----- funkce aktivní <input type="checkbox"/> FF ----- funkce vypnuta
	Zobrazení skutečné hodnoty svařovacího proudu > viz kapitola 4.2.1.1 <ul style="list-style-type: none"> <input type="checkbox"/> on ----- Zobrazení skutečné hodnoty <input type="checkbox"/> FF ----- Zobrazení nastavené hodnoty

Oblasti nastavení hodnot parametrů jsou shrnuty v kapitole Přehled parametrů > viz kapitola 10.1.

5.2.5.1 Korektura Arcforce (charakteristiky svařování)

Příklad:

Používáte rutilovou elektrodu bazického typu a nastavili jste řízení přístroje v souladu s "Rutilbas". Při svařování s tímto typem elektrody jste zjistili příliš tvrdý popř. agresivní elektrický oblouk. Měli byste nyní změnit nastavení Arcforce v směru " méně Arcforce – měkčí elektrický oblouk" až se dosáhne požadovaného výsledku.

5.3 TIG svařování

5.3.1 Zásobení ochranným plynem

⚠ VÝSTRAHA



Nebezpečí úrazu následkem chybné manipulace s lahvemi ochranného plynu!
Nesprávné nebo nedostatečné upevnění lahví ochranného plynu může mít za následek vážné úrazy!

- Lahev ochranného plynu uložte do k tomu určených držáků a zajistěte bezpečnostními prvky (řetěz/popruh)!
- Upevnění musí být umístěno v horní polovině lahve ochranného plynu!
- Zajišťovací prvky musejí těsně přiléhat k obvodu lahve!

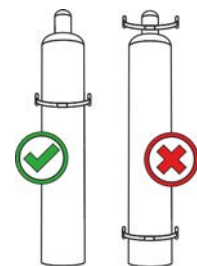

☞ **Neomezovaný přívod ochranného plynu od láhve s ochranným plynem ke svařovacímu hořáku je základním předpokladem pro optimální výsledky svařování. Ucpavý přívod ochranného plynu proto může vést k poškození svařovacího hořáku!**

- **Všechna spojení ochranného plynu musí být plynotěsná!**

5.3.2 Přípojka redukčního ventilu

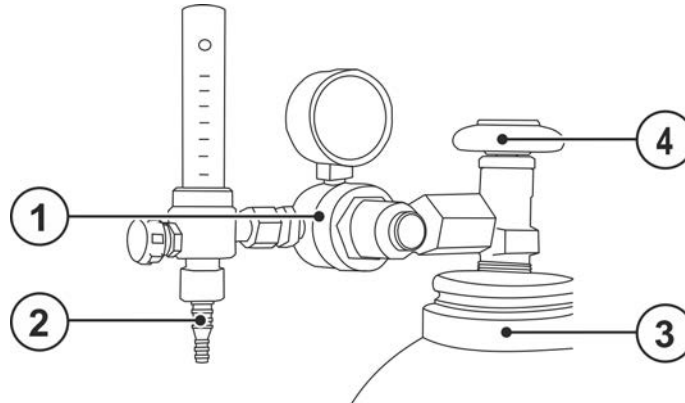

Obrázek 5-15

Pol.	Symbol	Popis
1		Redukční ventil
2		Výstupní stranu redukčního ventilu
3		Láhev s ochranným plynem
4		Ventil láhve

- Před připojením redukčního ventilu k láhvi na ochranný plyn otevřete krátce ventil láhve, aby se vyfoukla veškerá případná nečistota.
- Našroubujte plynotěsně redukční ventil na ventil láhve na plyn.
- Na výstupní stranu redukčního ventilu našroubujte převlečnou matku přípojky plynové hadice.

5.3.3 Připojení svařovacího hořáku WIG s otočným plynovým ventilem

Svařovací hořák připravte v souladu se svařovací úlohou (viz Návod k použití hořáku)

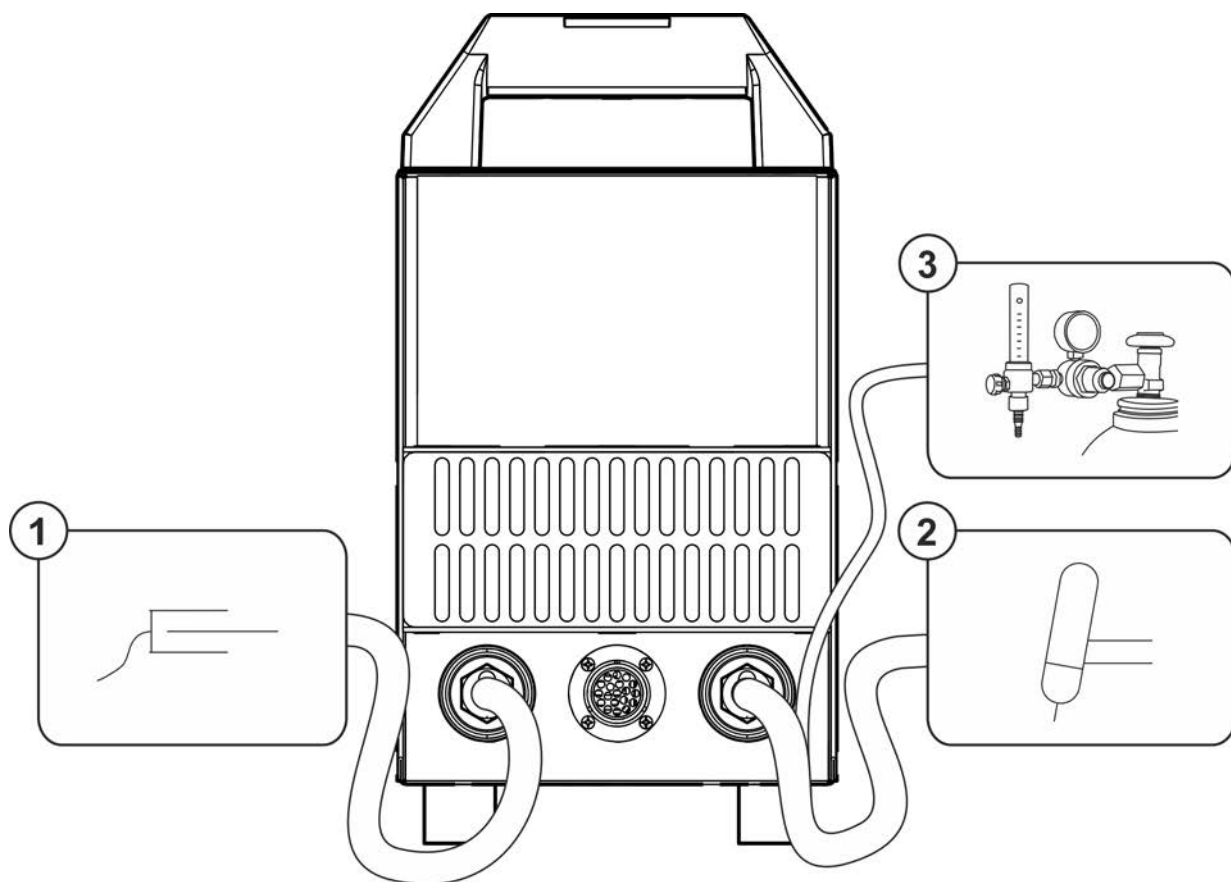

Obrázek 5-16

Pol.	Symbol	Popis
1		Obrobek nebo obráběný předmět
2		Svařovací hořák
3		Výstupní stranu redukčního ventilu

- Zástrčku svařovacího proudu svařovacího hořáku zastrčte do zásuvky svařovacího proudu „-“ a zajistěte ji otočením doprava.
- Zástrčku zemního kabelu zastrčte do přípojné zásuvky svařovacího proudu „+“ a otočením doprava ji zajistěte.
- Hadici ochranného plynu svařovacího hořáku přišroubujte k výstupní straně redukčního ventilu.

Je-li otočný plynový ventil otevřený, ochranný plyn permanentně vytéká ze svařovacího hořáku (bez regulace prostřednictvím zvláštního plynového ventilu). Otočný ventil musí být před každým svařováním otevřen, popř. po každém svařování zase zavřen.

5.3.4 Volba svařovacího úkolu

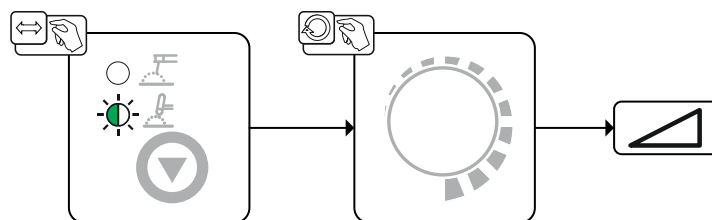

Obrázek 5-17

5.3.5 Testování plynu – nastavení množství ochranného plynu

⚠ POZOR



Úraz elektrickým proudem!

Při nastavování množství ochranného plynu vzniká na svařovacím hořáku volnoběžné napětí nebo případně i vysokonapětové zapalovací impulzy, které mohou při dotyku způsobit úrazy elektrickým proudem a vést ke vzniku popálenin.

- Svařovací hořák nesmí být během procesu nastavování vodivě spojen s osobami, zvířaty ani žádnými předměty.

Jak příliš nízké, tak i příliš vysoké nastavení ochranného plynu může mít za následek přístup vzduchu k tavné lázni, a tím může docházet ke vzniku pórů. Přizpůsobit množství ochranného plynu, aby odpovídalo svařovacímu úkolu!

Orientační pravidlo pro objemový průtok plynu:

Průměr plynové trysky v mm odpovídá průtoku plynu v l/min.

Příklad: 7 mm plynové trysce odpovídá průtok plynu 7 l/min.

- Stiskněte tlačítko hořáku a nastavte množství ochranného plynu na průtokoměru redukčního ventilu.

5.3.6 Zapálení elektrického oblouku

5.3.6.1 Liftarc

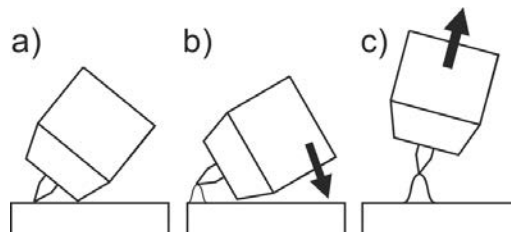

Obrázek 5-18

Svařovací oblouk se zapálí v okamžiku dotyku s obrobkem:

- Přiložte současně plynovou hubici hořáku a špičku wolframové elektrody opatrně k obrobku (Liftarc- proud protéká nezávisle na nastaveném hlavním proudu)
- Hořák nakloňte přes plynovou hubici, až vznikne mezi špičkou elektrody a obrobkem mezera asi 2–3 mm (svařovací oblouk se zapálí, proud vzrůstá na nastavenou hodnotu hlavního proudu).
- Hořák nadzvedněte a skloňte jej do normální polohy.

Ukončení svařování: Zvětšete vzdálenost hořáku od obrobku, až se svařovací oblouk přeruší.

5.3.7 Expertní menu (WIG)

V nabídce Expert jsou uloženy nastavitelné parametry, u nichž není potřebné pravidelné nastavování. Počet zobrazených parametrů může být omezen např. deaktivovanou funkcí.

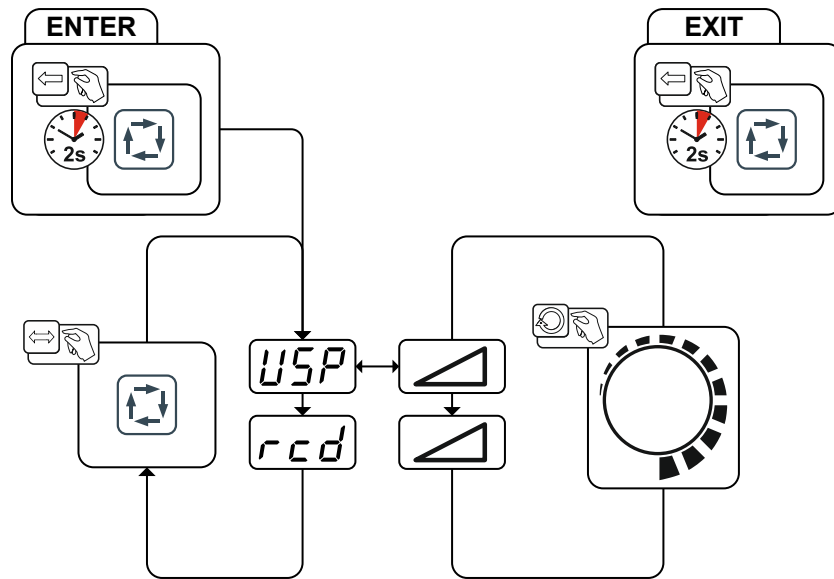

Obrázek 5-19

Indikace	Nastavení / Volba
	Omezení délky elektrického oblouku > viz kapitola 5.6 <input type="checkbox"/> ON ----- funkce aktivní <input type="checkbox"/> OFF ----- funkce vypnuta
	Zobrazení skutečné hodnoty svařovacího proudu > viz kapitola 4.2.1.1 <input type="checkbox"/> ON ----- Zobrazení skutečné hodnoty <input type="checkbox"/> OFF ----- Zobrazení nastavené hodnoty

Oblasti nastavení hodnot parametrů jsou shrnuty v kapitole Přehled parametrů > viz kapitola 10.1.

5.4 Dálkový ovladač

Dálkové ovladače používejte na 19pólové připojovací zdiřce pro dálkový ovladač (analogová).

5.4.1 RTF1 19POL

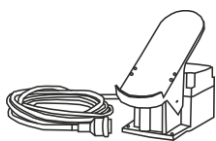

Funkce

- Plynule nastavitelný svařovací proud (0% až 100%) v závislosti na předvoleném hlavním proudu na svařovacím zdroji.

5.4.2 RT1 19POL

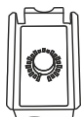

Funkce

- Plynule nastavitelný svařovací proud (0 % až 100 %) v závislosti na hlavním proudu, předvoleném na svářečce.

5.5 Lapač nečistot

Tato součást příslušenství může být dodatečně vybavena > viz kapitola 9.

Snížením průchodu chladicího vzduchu se sníží dovolené zatížení svařovacího přístroje. Filtr na nečistoty se musí pravidelně demontovat a očistit vyfoukáním stlačeným vzduchem (v závislosti na výskytu nečistot).

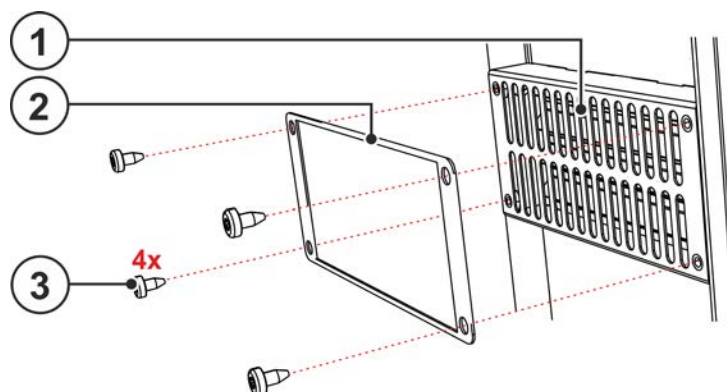

Obrázek 5-20

Pol.	Symbol	Popis
1		Vstupní otvory chladicího vzduchu
2		Lapač nečistot s upevňovacím plechem
3		4 upevňovací šrouby pro lapač nečistot

- 4 upevňovacími šrouby připevněte lapač nečistot na přední stranu krytu (vstupní otvor chladicího vzduchu) svářečky.

5.6 Omezení délky elektrického oblouku (USP)

Funkce omezení délky svařovacího oblouku U_{SP} zastaví svařování při rozpoznání příliš vysokého napětí svařovacího oblouku (neobvykle velká vzdálenost mezi elektrodou a obrobkem). Funkce může být v závislosti na metodě přizpůsobena v příslušné nabídce Expert:

Svařování elektrodami > viz kapitola 5.2.5

Svařování WIG > viz kapitola 5.3.7

5.7 Zařízení na redukci napětí

Výhradně varianty přístrojů s dodatkem (VRD/SVRD/AUS/RU) jsou vybaveny zařízením ke snížení napětí (VRD). Slouží ke zvýšení bezpečnosti zejména v nebezpečném prostředí (jako např. výstavba lodí, stavba potrubí, hornictví).

Zařízení na redukci napětí je předepsáno v některých zemích a v mnoha vnitřních bezpečnostních předpisech pro zdroje svařovacího proudu.

Kontrolka VRD > viz kapitola 4.2 svítí, pokud správně funguje zařízení k snížení napětí a výstupní napětí je redukováno na hodnoty stanovené podle příslušné normy (technické údaje > viz kapitola 8).

6 Údržba, péče a likvidace

6.1 Všeobecně

NEBEZPEČÍ



Nebezpečí poranění elektrickým napětím po vypnutí!
Práce na otevřeném přístroji mohou vést ke zraněním s následkem smrti!
Během provozu se v přístroji nabíjejí kondenzátory elektrickým napětím. Toto napětí zde přetrvává až do 4 minut po vytažení síťové zástrčky.

1. Vypněte přístroj.
2. Vytáhněte síťovou zástrčku.
3. Vyčkejte alespoň 4 minuty, než se vybijí kondenzátory!

VÝSTRAHA



Neodborná údržba, kontrola a opravy!
Údržbu, kontrolu a opravu výrobku smí provádět pouze odborné, kvalifikované osoby. Kvalifikovanou osobou je ten, kdo na základě svého vzdělání, znalostí a zkušeností je při kontrole zdroje svařovacího proudu schopen identifikovat existující ohrožení a možné následné škody a učinit nutná bezpečnostní opatření.

- Dodržovat předpisy pro údržbu > viz kapitola 6.3.
- Není-li některá z níže uvedených zkoušek splněna, smí být přístroj uveden opět do provozu teprve po opravě a nové zkoušce.

Opravy a údržbové práce smí provádět pouze vyškolený autorizovaný odborný personál, v opačném případě zaniká nárok na záruku. Ve všech servisních záležitostech se obraťte zásadně na vašeho odborného prodejce, dodavatele přístroje. Zpětné dodávky v záručních případech lze provádět pouze prostřednictvím Vašeho odborného prodejce. Při výměně dílu používejte pouze originální náhradní díly. V objednávce náhradních dílů udejte typ přístroje, sériové číslo a artiklové číslo přístroje, typové označení a artiklové číslo náhradního dílu.

Tento přístroj nevyžaduje za uvedených okolních podmínek a běžných pracovních podmínek žádnou náročnější údržbu a vyžaduje minimální péči.

Kvůli znečištěnému přístroji se sníží životnost a dovolené zatížení. Intervaly čištění se rozhodující měrou řídí okolními podmínkami a s tím spojeným znečištěním přístroje (minimálně ale jednou za půl roku).

6.2 Čištění

- Vnější plochy vyčistěte vlhkou utěrkou (nepoužívejte agresivní čisticí prostředky).
- Větrací kanál a event. lamely chladiče přístroje vyfoukejte stlačeným vzduchem neobsahujícím olej a vodu. Stlačený vzduch může přetočit ventilátor přístroje, a tím jej zničit. Ventilátor přístroje neofukujte přímo a event. jej mechanicky zablokujte.
- Zkontrolovat znečištění chladicí kapaliny a event. ji vyměnit.

6.2.1 Lapač nečistot

Snížením průchodu chladicího vzduchu se sníží dovolené zatížení svařovacího přístroje. Filtr na nečistoty se musí pravidelně demontovat a očistit vyfoukáním stlačeným vzduchem (v závislosti na výskytu nečistot).

6.3 Údržbové práce, intervaly

6.3.1 Denní údržba

Vizuální kontrola

- Síťový přívod a jeho odlehčení tahu
- Zajišťovací prvky lahví na plyn
- Překontrolujte vnější poškození svazku hadic a přípojek proudu a případně je vyměňte nebo je nechejte opravit odborným personálem!
- Hadice na plyn a jejich spínací zařízení (magnetický ventil)
- Je třeba zkontrolovat rukou pevné usazení přípojek a opotřebitelných dílů a případně je dotáhnout.
- Zkontrolujte řádné upevnění cívky s drátem.
- Transportní válečky a jejich zajišťovací prvky
- Převravní prvky (pás, jeřábová oka, držadlo)
- Ostatní, všeobecný stav

Funkční zkouška

- Ovládací, signalizační, ochranná a regulační zařízení (Funkční zkouška)
- Vedení svařovacího proudu (zkontrolujte pevnost a zajištění usazení)
- Hadice na plyn a jejich spínací zařízení (magnetický ventil)
- Zajišťovací prvky lahví na plyn
- Zkontrolujte řádné upevnění cívky s drátem.
- Je třeba zkontrolovat řádné usazení šroubových a zástrčkových spojení přípojek a opotřebitelných dílů a případně je dotáhnout.
- Odstraňte ulpívající rozstřík po svařování.
- Pravidelně čistěte kladky k posuvu drátu (závisí na míře znečištění).

6.3.2 Měsíční údržba

Vizuální kontrola

- škody na plášti (čelní, zadní a boční stěny)
- Transportní válečky a jejich zajišťovací prvky
- Převravní prvky (pás, jeřábová oka, držadlo)
- Zkontrolujte, zda nejsou hadice s chladicím prostředkem a jejich přípojky znečištěny

Funkční zkouška

- Volící spínač, ovládací přístroje, zařízení nouzového vypínání zařízení k snížení napětí signální žárovky a kontrolky
- Kontrola pevného usazení prvků vodítek drátu (vstupní vsuvka, trubka vodítka drátu).
- Zkontrolujte, zda nejsou hadice s chladicím prostředkem a jejich přípojky znečištěny
- Zkontrolujte a vyčistěte svařovací hořák. Z důvodu usazenin v hořáku mohou vznikat zkratky, které negativně ovlivňují výsledek svařování a mohou vést k poškození hořáku!

6.3.3 Každoroční zkouška (inspekce a zkouška za provozu)

Je nezbytné provádět opakované kontroly podle normy IEC 60974-4 „Opakované kontroly a zkoušky“. Kromě zde uvedených předpisů k provedení kontroly je nutné dodržet legislativní nařízení nebo předpisy příslušné země.

Další informace jsou uvedeny v přiložené brožuře „Warranty registration“ a v našich informacích týkajících se záruky, údržby a kontroly na adrese www.ewm-group.com!

6.4 Odborná likvidace přístroje



Řádná likvidace!

Přístroj obsahuje cenné suroviny, které by měly být recyklovány, a elektronické součásti, které je třeba zlikvidovat.

- **Nelikvidujte s komunálním odpadem!**
- **Při likvidaci dodržujte úřední předpisy!**
- Vysloužilé elektrické a elektronické přístroje se podle evropských nařízení (směrnice 2012/19/EU o odpadních elektrických a elektronických zařízeních) nesmí dále odstraňovat do netříděného domácího odpadu. Musí se sbírat odděleně. Symbol popelnice na kolech poukazuje na nezbytnost odděleného sběru.
Tento přístroj musí být předán k likvidaci resp. recyklaci do k tomu určených systémů odděleného sběru.
- V Německu jste zavázáni zákonem (Zákon o uvádění elektrických a elektronických zařízení na trh, o zpětném odběru elektrozařízení, ekologickém zpracovávání a využívání elektroodpadu (ElektroG)), odevzdat vysloužilý přístroj do sběru odděleného od netříděného domácího odpadu. Veřejnoprávní provozovatelé sběren odpadu (obce) zřídili za tímto účelem sběrný, kde je možné bezplatně odevzdat vysloužilé přístroje z domácností.
- Informace ohledně zpětného odběru nebo sběru vysloužilých přístrojů obdržíte od příslušné městské nebo obecní správy.
- Kromě toho lze přístroje v celé Evropě odevzdat také odbytovým partnerům EWM.

7 Odstraňování poruch

Všechny výrobky podléhají přísným kontrolám ve výrobě a po ukončení výroby. Pokud by přesto něco nefungovalo, přezkoušejte výrobek podle následujícího seznamu. Nepovede-li žádné doporučení k odstranění závady výrobku, informujte autorizovaného obchodníka.

7.1 Hlášení chyb (proudový zdroj)

Chyba svařovacího přístroje je signalizována rozsvícením kontrolky pro souhrnnou poruchu a indikací chybového kódu (viz tabulka) na displeji řízení přístroje. V případě poruchy zařízení se vypne výkonová jednotka.

- Vyskytne-li se více chyb, jsou tyto zobrazovány za sebou.
- Poruchy zařízení evidujte a dle potřeby je oznamujte servisnímu personálu.

Chybové hlášení	Možná příčina	Odstranění
"E 1"	Chyba elektroniky	Přístroj vypněte a znovu zapněte. Trvá-li chyba i nadále, informujte servis.
"E 2"	Chyba teploty	Nechte přístroj vychladnout.
"E 3"	Chyba elektroniky	Viz „E 1“
"E 4"	Chyba elektroniky	Viz „E 1“
"E 5"	Chyba elektroniky	Viz „E 1“
"E 6"	Kompenzační chyba evidence napětí	Vypněte přístroj, odložte izolovaně držák elektrody a přístroj opět zapněte. Trvá-li chyba i nadále, informujte servis.
"E 7"	Kompenzační chyba evidence proudu	
"E 8"	Chyba jednoho z napájecích napětí elektroniky	Přístroj vypněte a znovu zapněte. Trvá-li chyba i nadále, informujte servis.
"E 9"	Síťové podpětí	Odpojte přístroj a zkontrolujte síťové napětí.
"E10"	Sekundární přepětí	Přístroj vypněte a znovu zapněte. Trvá-li chyba i nadále, informujte servis.
"E11"	Síťové přepětí	Odpojte přístroj a zkontrolujte síťové napětí.
"E12"	Chyba redukce napětí (VRD)	Přístroj vypněte a znovu zapněte. Trvá-li chyba i nadále, informujte servis.

7.2 Reset svařovacích parametrů na původní nastavení z výroby

Všechny specifické, uživatelem uložené, parametry svařování jsou nahrazeny výrobním nastavením.

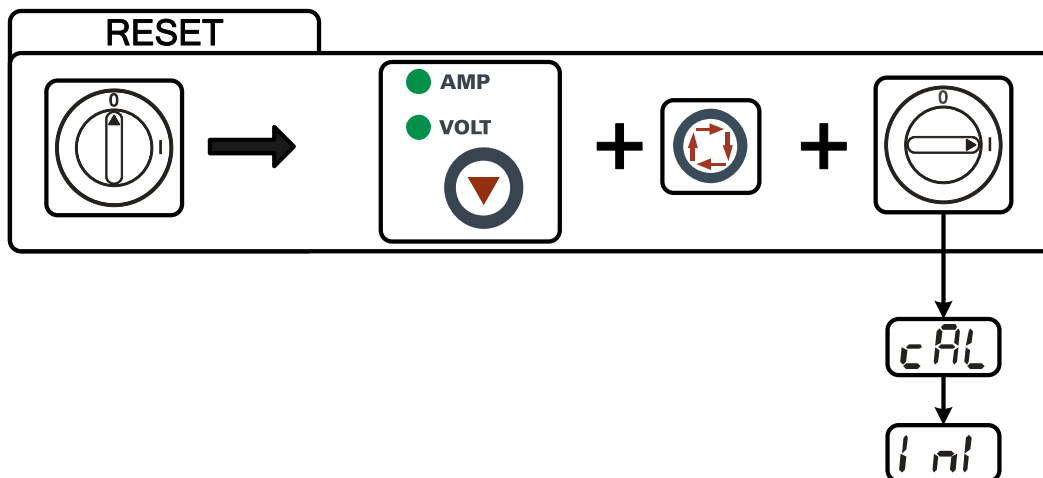

Obrázek 7-1

Indikace	Nastavení / Volba
	Kalibrace Po každém zapnutí se přístroj cca 2 s kalibruje.
	Inicializace Stiskněte tlačítko a podržte, dokud se nezobrazí hlášení .

8 Technická data

Provozní údaje a záruka pouze ve spojení s originálními náhradními a opotřebitelnými díly!

8.1 Pico 300 cel

	Ruční svařování elektrodou	WIG
Svařovací proud (I_2)	10 A až 300 A	
svařovací napětí podle normy (U_2)	20,4 V až 32,0 V	10,4 V až 22,0 V
Dovolené zatížení ED při 40° C ^[1]		
25 %	300 A	-
30 %	-	300 A
60 %	220 A	240 A
100 %	170 A	190 A
Napětí naprázdno (U_0/U_r)	107 V / 99 V	107 V / 12 V
Napětí naprázdno (U_0/U_r) - VRD	107 V / 12 V	
Napětí naprázdno (U_0/U_r) - SVRD	107 V / 12 V	
Síťové napětí (Tolerance) / Frekvence	3 x 400 V (-25 % až +20 %) / 50/60 Hz	
Síťová pojistka ^[2]	3 x 10 A	
Síťový přívod	H07RN-F4G2,5	
maks. Příkon (S_1)	12,1 kVA	8,3 kVA
výkon generátoru (Tavsy.)	16 kVA	
Cos Phi / Účinnost	0,99 / 88 %	
Třída ochrany / Třída přepětí	I / III	
Stupeň znečištění	3	
Třída izolace / Druh krytí	H / IP 23	
Proudový chránič	Typ B (doporučeno)	
Hladina hluku ^[3]	<70 dB(A)	
Okolní teplota	-25 °C až +40 °C	
Chlazení přístroje	Větrák (AF)	
Chlazení hořáku	Plyn	
Vedení obrobku (min.)	50 mm ²	
Třída EMC	A	
Bezpečnostní označení	CE /  / ENEC	
Uplatněné normy	viz prohlášení o shodě (dokumenty k přístroji)	
Rozměry L / B / H	490 x 186 x 350 mm / 19.3 x 7.3 x 13.8 palce	
Hmotnost	16,5 kg / 36.4 lb	

^[1] Zatěžovací cyklus: 10 min (60 % ED = 6 min svařování, 4 min pauza)

^[2] Doporučeny jsou tavné pojistky DIAZED xxA gG. Při použití pojistkových automatů aplikujte ty, které mají vypínací charakteristiku „C“!

^[3] Hladina hluku při chodu naprázdno a v provozu při normovaném zatížení podle IEC 60974-1 v maximálním pracovním bodu.

9 Příslušenství

9.1 Svařovací hořák, držák elektrody a směřování obrobku

Typ	Označení	Artikl. Nr.
EH50 4M	Svařovací kleště	092-000004-00000
WK50QMM 4M KL	Zemnicí kabel, kleště	092-000003-00000
TIG 26V 4M	ABITIG 26V 4m BCC-1 BHC-01	094-010979-00000

9.2 Dálkový ovladač a příslušenství

Typ	Označení	Artikl. Nr.
RT1 19POL	Dálkový ovladač - proud	090-008097-00000
RA5 19POL 5M	Přívodní kabel např. pro dálkový ovladač	092-001470-00005
RA10 19POL 10m	Přívodní kabel např. pro dálkový ovladač	092-001470-00010
RA20 19POL 20m	Přívodní kabel např. pro dálkový ovladač	092-001470-00020
RTF1 19POL 5 M	Dálkový pedálový ovladač proudu s přívodním kabelem	094-006680-00000
RV5M19 19POL 5M	Prodlužovací kabel	092-000857-00000

9.3 Opce





Typ	Označení	Artikl. Nr.
ON Filter TG.0005	Možnost dodatečné instalace filtru nečistot pro vstup vzduchu	092-001856-00000

9.4 Všeobecné příslušenství

Typ	Označení	Artikl. Nr.
DM 842 Ar/CO2 230bar 30l D	Redukční ventil na tlakové lahvi, manometr	394-002910-00030
16A 5POLE/CEE	Síťová zástrčka	094-000712-00000
ON AL D13/27	Krycí víčko pro proudové zdířky	092-003282-00000

10 Dodatek

10.1 Přehled parametrů – rozsahy nastavení

Zobrazení svařovacích dat (třímístné)	Parametry/funkce	Rozsah nastavení			
		Standardně (z výroby)	min.	max.	Jednotka
MMA (MMA)					
	Hlavní proud (AMP)		10 - 300	A	
	Proud pro horký start (AMP%)	120	50 - 200	%	
	Doba horkého startu (sec)	0,5	0,1 - 20,0	s	
	Korekce Arcforce	0	-8 - 10		
	Omezení délky svařovacího oblouku	off	off - on		
	Ukazatel skutečné hodnoty svařovacího proudu	off	off - on		
WIG (TIG)					
	Hlavní proud AMP		10 - 300	A	
	Omezení délky svařovacího oblouku	on	off - on		
	Ukazatel skutečné hodnoty svařovacího proudu	off	off - on		

10.2 Najít prodejce

Sales & service partners
www.ewm-group.com/en/specialist-dealers



"More than 400 EWM sales partners worldwide"