



PL

Spawarka

Pico 300 cel
Pico 300 cel vrd 12V
Pico 300 cel svrd 12V

099-002032-EW507

Przestrzegać dokumentacji systemu!

05.03.2019

**Register now
and benefit!
Jetzt Registrieren
und Profitieren!**

www.ewm-group.com



Informacje ogólne

OSTRZEŻENIE



Przeczytać instrukcję eksploatacji!

Przestrzeganie instrukcji eksploatacji pozwala na bezpieczną pracę z użyciem naszych produktów.

- Przeczytać i przestrzegać instrukcji eksploatacji wszystkich komponentów systemu, a w szczególności wskazówek dotyczących bezpieczeństwa i ostrzegawczych!
- Przestrzegać przepisów BHP oraz regulacji krajowych!
- Instrukcję eksploatacji należy przechowywać w miejscu zastosowania urządzenia.
- Tabliczki bezpieczeństwa i ostrzegawcze na urządzeniu informują o możliwych zagrożeniach.
Muszą być zawsze dobrze widoczne i czytelne.
- To urządzenie zostało wykonane zgodnie z aktualnym stanem techniki oraz obowiązującymi przepisami oraz normami i może być używane, serwisowane i naprawiane tylko przez wykwalifikowane osoby.
- Zmiany techniczne, spowodowane rozwojem techniki urządzeń, mogą prowadzić do różnych zachowań podczas spawania.

W przypadku pytań dotyczących instalacji, uruchomienia, eksploatacji, warunków użytkowania na miejscu oraz celu zastosowania prosimy o kontakt z dystrybutorem lub naszym serwisem klienta pod numerem telefonu +49 2680 181-0.

Listę autoryzowanych dystrybutorów zamieszczono pod adresem www.ewm-group.com/en/specialist-dealers.

Odpowiedzialność związana z eksploatacją urządzenia ogranicza się wyłącznie do działania urządzenia. Wszelka odpowiedzialność innego rodzaju jest wykluczona. Wyłączenie odpowiedzialności akceptowane jest przez użytkownika przy uruchomieniu urządzenia.

Producent nie jest w stanie nadzorować stosowania się do niniejszej instrukcji, jak również warunków i sposobu instalacji, użytkowania oraz konserwacji urządzenia.

Nieprawidłowo przeprowadzona instalacja może doprowadzić do powstania szkód materialnych i stanowić zagrożenie dla osób. Z tego względu nie ponosimy odpowiedzialności za straty, szkody lub koszty będące wynikiem nieprawidłowej instalacji, niewłaściwego sposobu użytkowania i konserwacji lub gdy są z nimi w jakikolwiek sposób związane.

© EWM AG

Dr. Günter-Henle-Straße 8
56271 Mündersbach Niemcy
Tel: +49 2680 181-0 , Faks: -244
e-mail: info@ewm-group.com

www.ewm-group.com

Prawa autorskie do niniejszej dokumentacji pozostają własnością producenta.

Powielanie, także w części, wyłącznie za pisemną zgodą.

Treść niniejszego dokumentu została dokładnie sprawdzona i zredagowana, zastrzegamy sobie jednakże prawo do zmian, błędów pisarskich oraz pomyłek.

1 Spis treści

1	Spis treści	3
2	Dla własnego bezpieczeństwa	5
2.1	Informacje dotyczące korzystania z instrukcji obsługi	5
2.2	Objaśnienie symboli	6
2.3	Część kompletnej dokumentacji	7
2.4	Przepisy dotyczące bezpieczeństwa	8
2.5	Transport i umieszczenie urządzenia	12
3	Użytkowanie zgodne z przeznaczeniem	13
3.1	Zakres zastosowania	13
3.2	Obowiązująca dokumentacja	13
3.2.1	Gwarancja	13
3.2.2	Deklaracja zgodności	13
3.2.3	Spawanie w środowisku o podwyższonym niebezpieczeństwie elektrycznym	13
3.2.4	Dokumentacja serwisowa (części zamienne i schematy połączeń)	13
3.2.5	Kalibracja / Walidacja	13
4	Skrócony opis urządzenia	14
4.1	Widok z przodu / widok z tyłu	14
4.2	Układ sterowania – elementy sterownicze	16
4.2.1	Wyświetlanie parametrów spawania	17
4.2.1.1	Wskazanie wartości rzeczywistej prądu spawania	17
5	Budowa i działanie	18
5.1	Transport i umieszczenie urządzenia	18
5.1.1	Chłodzenie urządzenia	18
5.1.2	Przewód masy, ogólnie	18
5.1.3	Warunki otoczenia	19
5.1.3.1	Podczas pracy	19
5.1.3.2	Transport i składowanie	19
5.1.4	Ustawienie długości pasa transportowego	19
5.1.5	Informacje na temat układania przewodów prądu spawania	20
5.1.6	Pełzające prądy spawania	21
5.1.7	Przyłączenie do sieci elektrycznej	22
5.1.7.1	Rodzaj sieci	22
5.2	Spawanie elektrodą otuloną	23
5.2.1	Podłączanie uchwytu elektrody i przewodu masy	23
5.2.2	Wybór zadania spawalniczego	24
5.2.2.1	Arcforce (charakterystyki spawalnicze)	24
5.2.3	Hotstart	25
5.2.3.1	Czas gorącego startu	25
5.2.3.2	Prąd gorącego startu	25
5.2.4	Antistick	25
5.2.5	Menu ekspert (MMA)	26
5.2.5.1	Korekcja Arcforce (charakterystyki spawalnicze)	26
5.3	Spawanie metodą TIG	27
5.3.1	Zasilanie gazem ochronnym	27
5.3.2	Przyłącze reduktora ciśnienia	27
5.3.3	Przyłączenie uchwytu spawalniczego TIG z obrotowym zaworem gazowym	28
5.3.4	Wybór zadania spawalniczego	28
5.3.5	Test gazu - ustawienie ilości gazu osłonowego	29
5.3.6	Zajazanie łuku	29
5.3.6.1	Liftarc	29

5.3.7	Menu ekspert (TIG).....	30
5.4	Zdalne sterowanie.....	30
5.4.1	RTF1 19POL.....	30
5.4.2	RT1 19POL.....	30
5.5	Filtr zanieczyszczeń.....	31
5.6	Ograniczenie długości łuku (USP).....	31
5.7	Układ redukcji napięcia.....	31
6	Konserwacja, pielęgnacja i usuwanie.....	32
6.1	Informacje ogólne.....	32
6.2	Czyszczenie.....	32
6.2.1	Filtr zanieczyszczeń.....	32
6.3	Prace konserwacyjne, okresy.....	33
6.3.1	Codziennie prace konserwacyjne.....	33
6.3.2	Comiesięczne prace konserwacyjne.....	33
6.3.3	Coroczna kontrola (przeglądy i kontrole podczas eksploatacji).....	33
6.4	Utylizacja urządzenia.....	34
7	Usuwanie usterek.....	35
7.1	Komunikaty zakłóceń (źródło prądu).....	35
7.2	Przywracanie fabrycznych ustawień parametrów spawalniczych.....	36
8	Dane techniczne.....	37
8.1	Pico 300 cel.....	37
9	Akcesoria.....	38
9.1	Palnik spawalniczy, uchwyt spawalniczy i przewód masy.....	38
9.2	Zdalne sterowanie i akcesoria.....	38
9.3	Opcje.....	38
9.4	Akcesoria ogólne.....	38
10	Załącznik.....	39
10.1	Przegląd parametrów - Zakresy ustawiania.....	39
10.2	Wyszukiwanie punktów handlowych.....	40

2 Dla własnego bezpieczeństwa

2.1 Informacje dotyczące korzystania z instrukcji obsługi

NIEBEZPIECZEŃSTWO

Zasady pracy lub eksploatacji, które muszą być ściśle przestrzegane, aby wykluczyć bezpośrednie ryzyko ciężkich obrażeń lub śmierci osób.

- Wskazówka bezpieczeństwa zawiera w nagłówku słowo ostrzegawcze "NIEBEZPIECZEŃSTWO" z symbolem ostrzegawczym.
- Ponadto na zagrożenie wskazuje piktogram umieszczony na brzegu strony.

OSTRZEŻENIE

Zasady pracy lub eksploatacji, które muszą być ściśle przestrzegane, aby wykluczyć ryzyko ciężkich obrażeń lub śmierci osób.

- Wskazówka bezpieczeństwa zawiera w nagłówku słowo ostrzegawcze "OSTRZEŻENIE" z symbolem ostrzegawczym.
- Ponadto na zagrożenie wskazuje piktogram umieszczony na brzegu strony.

OSTROŻNIE

Zasady pracy lub eksploatacji, które muszą być ściśle przestrzegane, aby wykluczyć ryzyko lekkich obrażeń osób.

- Wskazówka bezpieczeństwa zawiera w nagłówku słowo ostrzegawcze "OSTROŻNIE" z symbolem ostrzegawczym.
- Na zagrożenie wskazuje piktogram umieszczony na brzegu strony.



Specyfikacje techniczne, których musi przestrzegać użytkownik, aby uniknąć szkód materialnych lub uszkodzenia sprzętu.

Instrukcje postępowania i punktory, informujące krok po kroku, co należy zrobić w określonych sytuacjach, są wyróżnione symbolami punktatorów, np.:

- Wetknąć złącze wtykowe przewodu prądu spawania w odpowiednie gniazdo i zablokować.

2.2 Objąsnienie symboli

Symbol	Opis	Symbol	Opis
	Szczególne informacje techniczne, które muszą być przestrzegane przez użytkownika.		nacisnąć i zwolnić / naciskać impulsowo / dotknąć
	Wyłączyć urządzenie		zwolnić
	Włączyć urządzenie		nacisnąć i przytrzymać
			przełączyć
	błędnie / nieprawidłowo		obrócić
	poprawnie / prawidłowo		Wartość liczbowa - ustawiana
	Wejście		Lampka sygnalizacyjna świeci na zielono
	Nawiguj		Lampka sygnalizacyjna miga na zielono
	Wyjście		Lampka sygnalizacyjna świeci na czerwono
	Prezentacja wartości czasu (przykład: 4 s odczekać / nacisnąć)		Lampka sygnalizacyjna miga na czerwono
	Przerwanie prezentacji menu (możliwość dalszych ustawień)		
	Narzędzie nie jest konieczne / nie używać		
	Narzędzie jest konieczne / użyć		

2.3 Część kompletnej dokumentacji

Ta instrukcja eksploatacji jest częścią kompletnej dokumentacji i obowiązuje wyłącznie razem z wszystkimi dokumentami częściowymi! Należy przeczytać i przestrzegać instrukcji eksploatacji wszystkich komponentów systemu, a w szczególności wskazówek dotyczących bezpieczeństwa! Na rysunku przedstawiony jest ogólny przykład systemu spawalniczego.

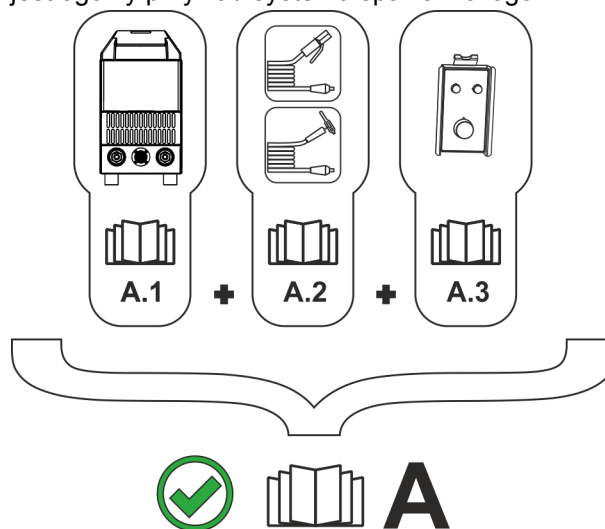

Rys. 2- 1

Poz.	Dokumentacja
A.1	Źródło prądu
A.2	Uchwyt elektrodowy / uchwyt spawalniczy
A.3	Przystawka zdalnego sterowania
A	Kompletna dokumentacja

2.4 Przepisy dotyczące bezpieczeństwa

OSTRZEŻENIE



**Niebezpieczeństwo wypadku w razie nieprzestrzegania zasad bezpieczeństwa!
Nieprzestrzeganie poniższych zasad bezpieczeństwa zagraża życiu!**

- Przeczytać uważnie zasady bezpieczeństwa zamieszczone w niniejszej instrukcji!
- Przestrzegać przepisów BHP oraz regulacji krajowych!
- Zwrócić uwagę osobom przebywającym w obszarze pracy na obowiązek przestrzegania przepisów!



Niebezpieczeństwo porażenia prądem elektrycznym!

Dotknięcie elementów pod napięciem elektrycznym mogą skutkować niebezpiecznym dla życia porażeniem prądem i poparzeniami. Również w przypadku dotknięcia sprzętu pod niskim napięciem można się wystraszyć i w wyniku tego ulec wypadkowi.

- Nie dotykać bezpośrednio elementów przewodzących napięcie, jak gniazda prądu spawania, elektrody pyłowe, wolframowe lub drut elektrodowy!
- Palnik spawalniczy i/lub uchwyt elektrody zawsze odkładać na izolowane podłoże!
- Stosować pełne osobiste wyposażenie ochronne (zależnie od zastosowania)!
- Urządzenie spawalnicze może otwierać tylko upoważniony personel techniczny!
- Nie wolno używać urządzenia spawalniczego do rozmrażania rur!



Niebezpieczeństwo podczas łączenia kilku źródeł prądu!

W przypadku potrzeby równoległego lub szeregowego połączenia kilku źródeł prądu, wolno tego dokonać jedynie specjalistycznemu personelowi zgodnie z normą IEC 60974-9 "Konstruowanie i użytkowanie" i przepisami BHP BGV D1 (wcześniej VBG 15) lub przepisami krajowymi!

Urządzenia wolno dopuścić do spawania łukiem elektrycznym jedynie po przeprowadzeniu kontroli w celu zapewnienia, że nie zostanie przekroczone dozwolone napięcie biegu jałowego.

- Podłączenie urządzenia zlecać wyłącznie specjalistycznemu personelowi!
- Przy wyłączaniu z użytku pojedynczych źródeł prądu należy w pewny sposób odłączyć wszystkie przewody sieciowe oraz przewody prądu spawania od całego systemu spawania. (niebezpieczeństwo ze strony napięć powrotnych!)
- Nie należy łączyć ze sobą spawarek z przełącznikiem biegunowości (seria PWS) lub urządzeń do spawania prądem przemiennym (AC), ponieważ w wyniku nieprawidłowej obsługi może dojść do niedozwolonego zsumowania napięć spawania.



Niebezpieczeństwo obrażeń z powodu nieodpowiedniego ubioru!

Strumienie, wysoka temperatura i napięcie elektryczne to niedające się uniknąć źródła zagrożeń podczas spawania łukiem elektrycznym. Użytkownik musi być wyposażony w kompletne osobiste wyposażenie ochronne (PSA). Wyposażenie ochronne musi chronić przed następującymi zagrożeniami:

- Ochrona dróg oddechowych przed szkodliwymi dla zdrowia materiałami i mieszkankami (spaliny i opary) lub odpowiednie środki (odsysanie itp.).
- Przyłbica spawalnicza z prawidłową ochroną przez promieniowaniem jonizującym (promieniowanie IR oraz UV) i wysokimi temperaturami.
- Sucha odzież dla spawacza (budy, rękawice i ochrona ciała), chroniąca przed gorącym otoczeniem o oddziaływaniu podobnym do temperatury powietrza o wartości 100 °C lub więcej oraz przed porażeniem prądem podczas pracy przy elementach pod napięciem.
- Ochrona słuchu.



Niebezpieczeństwo obrażeń wskutek działania promieniowania lub gorąca!

Promieniowanie łuku działa szkodliwie na oczy i skórę!

Kontakt z rozgrzanym spawanym materiałem oraz iskrami grozi poparzeniem!

- Stosować tarczę spawalniczą lub przyłbicę spawalniczą o wystarczającym stopniu ochrony (zależnie od zastosowania)!
- Zakładać suchą odzież ochronną (np. przyłbicę spawalniczą, rękawice ochronne, etc.) zgodnie z właściwymi przepisami obowiązującymi w danym kraju!
- Osoby niebiorące udziału w pracach chronić poprzez kurtyny spawalnicze lub odpowiednie ścianki chroniące przed promieniowaniem i ryzykiem oślepienia!

⚠ OSTRZEŻENIE**Niebezpieczeństwo wybuchu!**

Pozornie bezpieczne substancje zamknięte w naczyniach mogą na skutek nagrzania wytworzyć nadciśnienie.

- Ze strefy roboczej usunąć zbiorniki z łatwopalnymi lub wybuchowymi cieczami!
- Poprzez spawanie lub cięcie nie nagrzewać wybuchowych cieczy, pyłów lub gazów!

**Zagrożenie pożarowe!**

Płomienie mogą powstać w wyniku działania wysokiej temperatury podczas spawania, od rozpryskiwanych iskier, rozżarzonych cząstek metalu lub gorącego żuźla.

- Uważać na ogniska pożaru w strefie roboczej!
- Nie nosić ze sobą przedmiotów łatwo palnych, takich jak np. zapalniczki czy zapalniczki.
- W strefie roboczej mieć przygotowane do użycia odpowiednie urządzenia gaśnicze!
- Przed rozpoczęciem spawania usunąć dokładnie pozostałości palnych materiałów ze spawanego przedmiotu.
- Zespawane przedmioty poddawać dalszej obróbce dopiero po ostygnięciu. Unikać kontaktu z materiałami łatwopalnymi!

⚠ OSTROŻNIE



Dym i gaz!

Dym i wydzielające się gazy mogą spowodować trudności w oddychaniu i zatrucie! Oprócz tego opary rozpuszczalnika (chlorowany węglowodór) pod wpływem promieniowania ultrafioletowego łuku elektrycznego mogą ulec przemianie w trujący fosgen!

- Zabezpieczyć wystarczający dopływ świeżego powietrza!
- Nie dopuścić do tego, aby opary rozpuszczalników dostały się w strefę promieniowania łuku elektrycznego!
- W razie potrzeby stosować odpowiednią ochronę dróg oddechowych!



Obciążenie hałasem!

Hałas przekraczający 70dBA może spowodować trwałe uszkodzenie słuchu!

- Stosować odpowiednie ochronniki słuchu!
- Przebywające w strefie roboczej osoby muszą zakładać odpowiednie ochronniki słuchu!



Zgodnie z IEC 60974-10 spawarki są podzielone na dwie klasy kompatybilności elektromagnetycznej (Klasa EMC jest podana w danych technicznych) > **Patrz rozdział 8:**



Klasa A Urządzenia nieprzewidziane do użytku w strefach mieszkalnych, w przypadku których energia elektryczna jest pobierana z publicznej sieci niskiego napięcia. W przypadku urządzeń klasy A w tych strefach mogą występować problemy z zagwarantowaniem kompatybilności elektromagnetycznej zarówno ze względu na zakłócenia sieciowe jak i w postaci promieniowania.



Klasa B Urządzenia spełniające wymagania w zakresie kompatybilności elektromagnetycznej w strefach przemysłowych i mieszkalnych, łącznie z obszarami mieszkalnymi podłączone do publicznej sieci niskiego napięcia.

Przygotowanie i użytkowanie

Podczas pracy urządzeń do spawania łukiem elektrycznym w niektórych przypadkach mogą występować zakłócenia elektromagnetyczne, pomimo że każde z urządzeń spawalniczych spełnia wymagania w zakresie wartości granicznych emisji zgodnie z normą. Za zakłócenia powstające podczas spawania, odpowiada użytkownik.

W ramach **oceny** problemów elektromagnetycznych mogących się pojawić w związku otoczeniem, użytkownik musi uwzględnić: (patrz również EN 60974-10, załącznik A)

- Przewody sieciowe, sterujące, sygnałowe i telekomunikacyjne
- Odbiorniki radiowe i telewizyjne
- Urządzenia komputerowe i sterujące
- Układy bezpieczeństwa
- Stan zdrowia osób w pobliżu, w szczególności jeżeli mają wszczepiony rozrusznik serca lub noszą aparat słuchowy
- Urządzenia kalibrujące i pomiarowe
- Odporność na zakłócenia innych urządzeń w otoczeniu
- Porę dnia, o której muszą zostać wykonane prace spawalnicze

Zalecenia w celu zmniejszenia emisji zakłóceń

- Podłączenie do sieci, np. dodatkowy filtr sieciowy lub ekranowanie za pomocą metalowej rury
- Konserwacja urządzenia do spawania łukiem elektrycznym
- Przewody spawalnicze powinny być jak najkrótsze i przylegać ściśle do siebie oraz przebiegać po podłożu
- Wyrównanie potencjałów
- Uziemienie obrabianego przedmiotu. W sytuacjach, gdy nie ma możliwości bezpośredniego uziemienia obrabianego przedmiotu, połączenie powinno odbywać się poprzez odpowiednie kondensatory.
- Ekranowanie pozostałych urządzeń w otoczeniu lub całego urządzenia spawalniczego

⚠ OSTROŻNIE**Pola elektromagnetyczne!**

Źródła prądu generują pola elektryczne lub elektromagnetyczne, które mogą zakłócać działanie urządzeń do przetwarzania danych oraz CNC, połączeń telekomunikacyjnych, przewodów sieciowych i sygnałowych oraz rozruszników serca.



- Stosować się do zaleceń konserwacyjnych > *Patrz rozdział 6.3!*
- Rozwijać całkowicie przewody spawalnicze!
- Czułe na zakłócenia urządzenia i układy odpowiednio zae ekranować!
- Rozruszniki serca mogą nie działać prawidłowo (w razie potrzeby zasięgnąć porady lekarza).

**Obowiązki użytkownika!**

Podczas użytkowania urządzenia należy przestrzegać obowiązujących krajowych dyrektyw i przepisów!

- Krajowa implementacja ramowej dyrektywy 89/391/EWG odnośnie przeprowadzania czynności w celu poprawy bezpieczeństwa i ochrony zdrowia pracowników podczas pracy oraz przynależnych dyrektyw pojedynczych.
- Zwłaszcza dyrektywa 89/655/EWG dotycząca minimalnych wymagań w dziedzinie bezpieczeństwa i ochrony zdrowia podczas używania przez pracowników wyposażenia roboczego przy pracy.
- Przepisy w zakresie bezpieczeństwa pracy i zapobiegania wypadkom obowiązujące w danym kraju.
- Konstruowanie i użytkowanie urządzenia zgodnie z IEC 60974-9.
- Regularne szkolenie użytkowników odnośnie bezpiecznej pracy.
- Regularna kontrola urządzenia wg IEC 60974-4.



Gwarancja producenta wygasa w przypadku uszkodzenia urządzenia na skutek użycia obcych komponentów!

- **Używać wyłącznie komponentów systemu oraz opcji (źródła prądu, uchwyty spawalniczych, uchwyty elektrod, przystawki zdalnego sterowania, części zamiennych i zużywalnych etc.) pochodzących z naszego programu produkcji!**
- **Akcesoria podłączać wyłącznie, gdy urządzenie jest wyłączone, do odpowiednich gniazd i zabezpieczyć przed odłączeniem.**

Wymagania w zakresie podłączenia do publicznej sieci zasilającej

Urządzenia o dużej mocy, które pobierają prąd z sieci zasilającej, mogą oddziaływać niekorzystnie na sieć. Z tego powodu w przypadku niektórych typów urządzeń mogą obowiązywać ograniczenia w zakresie podłączenia lub wymagania względem maksymalnej możliwej impedancji przewodu lub minimalnej wydajności zasilania w punkcie połączenia z siecią publiczną (wspólny punkt sprzężenia PCC), przy czym w tym zakresie również zwraca się uwagę na dane techniczne urządzeń. W takim przypadku to w gestii użytkownika leży potwierdzenie, w razie potrzeby po konsultacji z operatorem sieci zasilającej, że urządzenie można podłączyć do danej sieci.

2.5 Transport i umieszczenie urządzenia

OSTRZEŻENIE



Niebezpieczeństwo obrażeń z powodu nieprawidłowej obsługi butli z gazem osłonowym!

Nieprawidłowe obchodzenie się i niewystarczające mocowania butli z gazem osłonowym może spowodować poważne obrażenia!

- Stosować się do instrukcji producenta gazu oraz przepisów dla gazów pod ciśnieniem!
- Nie wolno mocować żadnych elementów do zaworu butli z gazem osłonowym!
- Nie dopuścić do nagrzania się butli z gazem osłonowym!

OSTROŻNIE



Niebezpieczeństwo wypadku z powodu przewodów zasilających!

Podczas transportu nie odłączone przewody zasilające (przewody sieciowe, sterujące) mogą stanowić źródło zagrożeń, np. przewrócić podłączone urządzenie i spowodować obrażenia osób!

- Rozłączyć przewody zasilające przed transportem!



Niebezpieczeństwo wywrócenia!

Podczas transportu i ustawiania urządzenie może się przewrócić i ulec uszkodzeniu lub zranić osoby. Stateczność urządzenia zagwarantowana jest wyłącznie do przechylenia maks. o 10° (zgodnie z IEC 60974-1)

- Urządzenie ustawiać lub transportować na równym, stabilnym podłożu!
- Komponenty zewnętrzne odpowiednio zabezpieczyć!



Niebezpieczeństwo wypadku z powodu nieprawidłowo ułożonych przewodów!

Nieprawidłowo ułożone przewody (sieciowe, sterujące, spawalnicze lub zespolony przewód pośredni) mogą być przyczyną potknięć.

- Przewody zasilające układać płasko na podłożu (unikać pętli).
- Unikać układania na drogach komunikacyjnych i transportowych.



Urządzenia zostały przewidziane do pracy w pozycji pionowej!

Praca w innym niedozwolonym położeniu może skutkować uszkodzeniem urządzenia.

- **Transport i praca wyłącznie w pozycji pionowej!**



Nieprawidłowe podłączenie może skutkować uszkodzeniem akcesoriów oraz źródła prądu!

- **Akcesoria podłączać do odpowiednich gniazd i zabezpieczać przed odłączeniem przy wyłączonym urządzeniu spawalniczym.**
- **Dokładne informacje na ten temat zamieszczono w instrukcji obsługi poszczególnych akcesoriów!**
- **Akcesoria są wykrywane przez urządzenie automatycznie po włączeniu źródła prądu.**



Zaślepki ochronne chronią gniazda przyłączeniowe i tym samym urządzenie przed uszkodzeniami i zanieczyszczeniami.

- **Jeżeli do gniazda nie zostały podłączone akcesoria to należy je zabezpieczyć zaślepką ochronną.**
- **W przypadku uszkodzenia lub zagubienia zaślepki należy założyć nową!**

3 Użytkowanie zgodne z przeznaczeniem

OSTRZEŻENIE



Zagrożenia w przypadku użytkowania niezgodnego z przeznaczeniem! Urządzenie zostało wykonane zgodnie z aktualnym stanem techniki oraz obowiązującymi przepisami i normami odnośnie zastosowania w przemyśle i rzemieślnictwie. Jest ono przeznaczone tylko do spawania określonego na tabliczce znamionowej. W przypadku użycia niezgodnie z przeznaczeniem ze strony urządzenia mogą pojawić się zagrożenia dla ludzi, zwierząt oraz przedmiotów materialnych. Za wszelkie szkody wynikłe z takiej sytuacji producent nie ponosi odpowiedzialności!

- To urządzenie może być stosowane wyłącznie zgodnie z przeznaczeniem i przez przeszkolony oraz wykwalifikowany personel!
- Nie dokonywać żadnych zmian i przeróbek w urządzeniu!

3.1 Zakres zastosowania

Urządzenia do spawania łukiem elektrycznym do spawania prądem stałym elektrodą otuloną i w metodzie pomocniczej do spawania prądem stałym TIG z Liftarc (zajazanie kontaktowe).

3.2 Obowiązująca dokumentacja

3.2.1 Gwarancja

Dalsze informacje można znaleźć w załączonej broszurze "Warranty registration", jak również w informacjach poświęconych gwarancji, konserwacji i kontroli zamieszczonych na naszej stronie internetowej pod adresem www.ewm-group.com!

3.2.2 Deklaracja zgodności

Pod względem koncepcji oraz konstrukcji produkt spełnia wymagania następujących dyrektyw UE:



- Dyrektywa niskonapięciowa
- Dyrektywa kompatybilności elektromagnetycznej (EMC)
- Restriction of Hazardous Substance (RoHS)

W przypadku niedozwolonych zmian, nieprawidłowych napraw, nieprzestrzegania okresów kontroli i przeglądów "urządzeń do spawania łukiem elektrycznym" i/lub niedozwolonych modyfikacji, na które nie uzyskano wyraźnej zgody producenta, niniejsza deklaracja traci swoją ważność. Do każdego produktu dołączono w oryginale właściwą deklarację zgodności.

3.2.3 Spawanie w środowisku o podwyższonym niebezpieczeństwie elektrycznym



Zgodnie z normami IEC / DIN EN 60974, VDE 0544 urządzenia mogą być eksploatowane w środowisku z podwyższonym niebezpieczeństwem elektrycznym.

3.2.4 Dokumentacja serwisowa (części zamienne i schematy połączeń)

OSTRZEŻENIE



Nie przeprowadzać samodzielnie napraw i modyfikacji! Celem wykluczenia ryzyka obrażeń i uszkodzenia urządzenia jego naprawy lub modyfikacje mogą być wykonywane wyłącznie przez wykwalifikowane i kompetentne osoby! Nieupoważniona ingerencja powoduje utratę gwarancji!

- Przeprowadzenie napraw zlecać wykwalifikowanym osobom (serwisantom)!

Oryginały schematów połączeń zostały dołączone do urządzenia.

Części zamienne można zamówić u właściwego dystrybutora.

3.2.5 Kalibracja / Walidacja



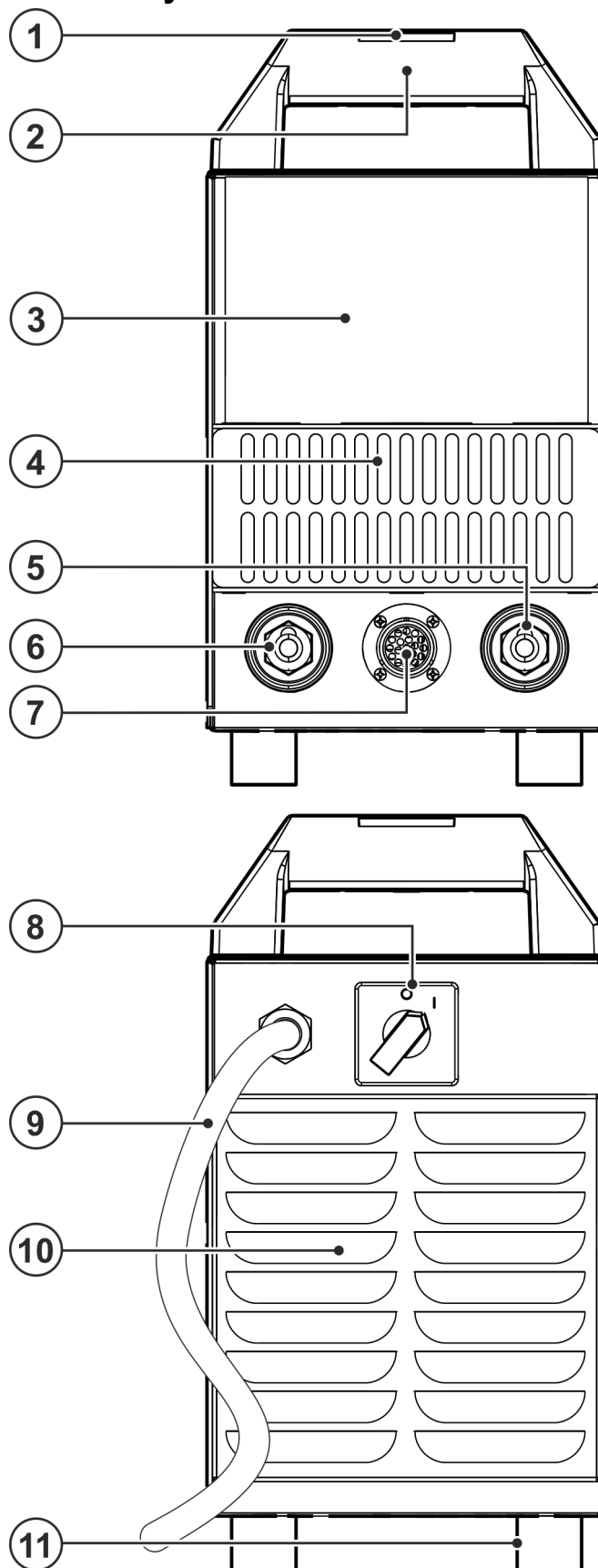

Niniejszym zaświadcza się, że ten produkt został przetestowany zgodnie z obowiązującymi normami IEC/EN 60974, ISO/EN 17662, EN 50504 przy użyciu kalibrowanych urządzeń pomiarowych i że jest on zgodny z dopuszczalnymi tolerancjami. Zalecany przedział kalibracji: 12 miesięcy.

4 Skrócony opis urządzenia

4.1 Widok z przodu / widok z tyłu



Rys. 4- 1

Poz.	Symbol	Opis
1		Pas do przenoszenia > <i>Patrz rozdział 5.1.4</i>
2		Uchwyt do transportu
3		Sterownik urządzenia > <i>Patrz rozdział 4.2</i>
4		Otwory wlotowe powietrza chłodzącego
5		Gniazdo przyłączeniowe, prąd spawania „-” <ul style="list-style-type: none">• Spawanie ręczne elektrodą otuloną: Przyłączy uchwytu elektrody lub przewodu masy• TIG: Przyłączy palnika spawalniczego TIG
6		Gniazdo, prąd spawania „+” <ul style="list-style-type: none">• MMA: Przyłączy uchwytu spawalniczego lub przewodu masy• TIG: Przyłączy przewodu masy
7		Gniazdo, 19-stykowe Przyłączy zdalnego sterowania
8		Wyłącznik główny, urządzenie wył./zał.
9		Kabel sieciowy > <i>Patrz rozdział 5.1.7</i>
10		Otwory wylotowe powietrza chłodzącego
11		Nóżki urządzenia

4.2 Układ sterowania – elementy sterownicze

Parametry i ich zakresy nastaw są zestawione w rozdziale-Zakresy nastaw > Patrz rozdział 10.1.

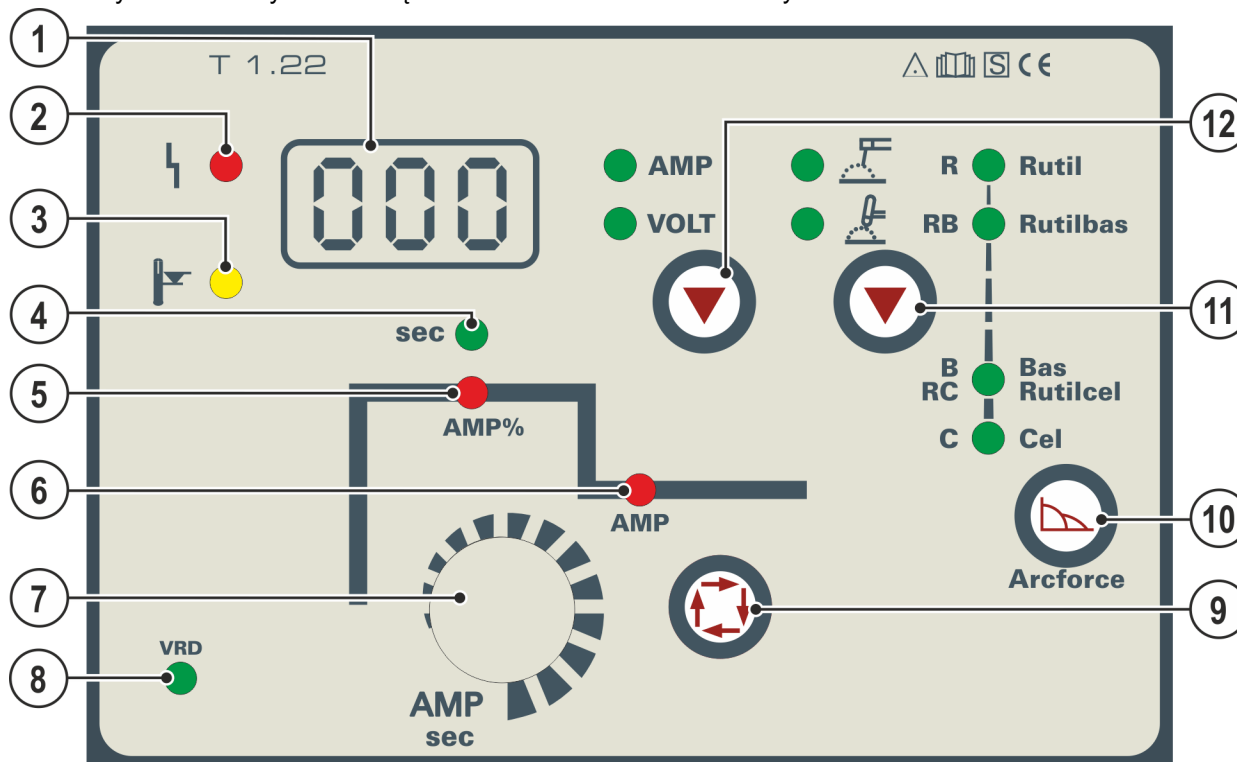

Rys. 4- 2

Poz.	Symbol	Opis
1		Wyświetlanie danych spawania (trzycyfrowe) Wyświetlanie parametrów spawania i ich wartości > Patrz rozdział 4.2.1
2		Lampka sygnalizacyjna usterki zbiorczej Komunikaty o błędach > Patrz rozdział 7
3		Lampka sygnalizacyjna Nadmierna temperatura Czujniki temperatury w module mocy w przypadku nadmiernej temperatury wyłączają moduł mocy i świeci lampka kontrolna nadmiernej temperatury. Po ochłodzeniu można bez żadnych dodatkowych kroków kontynuować spawanie.
4	sec	Lampka sygnalizacyjna czasu gorącego startu
5	AMP%	Lampka sygnalizacyjna prądu gorącego startu
6	AMP	Prąd główny I min. do I maks. (krokowo co 1 A)
7		Pokrętko Ustawienie parametrów spawalniczych Ustawienie prądu spawania oraz innych parametrów spawalniczych i ich wartości.
8	VRD	Lampka sygnalizacyjna przyrządu redukcji napięcia (VRD) > Patrz rozdział 5.7
9		Przycisk Wybór parametrów spawalniczych Za pomocą tego przycisku dokonuje się wyboru parametrów spawalniczych w zależności od stosowanej metody spawania oraz trybu pracy.
10		Przycisk „Arcforce“ (charakterystyka spawalnicza) zgodnie z typem elektrody
11		Przycisk metody spawania ----- Spawanie metodą TIG ----- Spawanie elektrodami otulonymi
12		Przycisk przełączania wskazanie AMP ----- Wskazanie prądu spawania VOLT --- Wskazanie napięcia spawania

4.2.1 Wyświetlanie parametrów spawania

Wszystkie istotne parametry spawalnicze oraz ich wartości są prezentowane w zależności od wybranej metody spawania i ich funkcji. Ponadto parametry urządzenia i numery błędów są prezentowane w jednoznaczny sposób. Znaczenie prezentowanych parametrów i ich wartości jest opisane w rozdziale poświęconym danej funkcji.

4.2.1.1 Wskazanie wartości rzeczywistej prądu spawania

Fabrycznie na wyświetlaczu parametrów spawalniczych jako wartość zadana wyświetlany jest prąd spawania. Wskazanie prądu spawania może zostać przełączone za pomocą parametrów $\overline{r-cd}$ w odpowiednim menu eksperta na wartości rzeczywiste:

Spawanie elektrodą otuloną > *Patrz rozdział 5.2.5*

Spawanie metodą TIG > *Patrz rozdział 5.3.7*

- Na biegu jałowym (gdy nie przepływa prąd spawania) wyświetlana jest wartość zadana
- Gdy przepływa prąd spawania wyświetlacz parametrów spawalniczych przełącza się na wartość rzeczywistą
- Po zakończeniu spawania ponownie wyświetlana jest wartość zadana

5 Budowa i działanie

5.1 Transport i umieszczenie urządzenia

OSTRZEŻENIE



Niebezpieczeństwo wypadku przez niedopuszczalny transport urządzeń nie przystosowanych do transportowania dźwigiem!

Podnoszenie urządzenia dźwigiem i zawieszanie jest niedopuszczalne! Urządzenie może spaść i spowodować obrażenia osób! Uchwyty, pasy lub zamocowania przeznaczone są wyłącznie do transportu ręcznego!

- To urządzenie nie może być transportowane dźwigiem ani zawieszane!



Urządzenia zostały przewidziane do pracy w pozycji pionowej!

Praca w innym niedozwolonym położeniu może skutkować uszkodzeniem urządzenia.

- **Transport i praca wyłącznie w pozycji pionowej!**



Nieprawidłowe podłączenie może skutkować uszkodzeniem akcesoriów oraz źródła prądu!

- **Akcesoria podłączać do odpowiednich gniazd i zabezpieczać przed odłączeniem przy wyłączonym urządzeniu spawalniczym.**
- **Dokładne informacje na ten temat zamieszczono w instrukcji obsługi poszczególnych akcesoriów!**
- **Akcesoria są wykrywane przez urządzenie automatycznie po włączeniu źródła prądu.**

5.1.1 Chłodzenie urządzenia



Niedostateczna wentylacja skutkuje zmniejszeniem wydajności i uszkodzeniem urządzenia.

- **Przestrzegać warunków otoczenia!**
- **Nie zasłaniać wlotów i wylotów powietrza chłodzącego!**
- **Zachować minimalną odległość 0,5 m od przeszkód!**

5.1.2 Przewód masy, ogólnie

OSTROŻNIE



Zagrożenie poparzeniami z powodu nieprawidłowego podłączenia prądu spawania!

Z powodu niezablokowanych wtyków przyłącza prądu spawania (przyłącza urządzenia) lub zabrudzeń na przyłączy obrabianego przedmiotu (farba, korozja) miejsca połączeń i przewody mogą się nagrzewać i przy ich dotknięciu można ulec poparzeniu!

- **Codziennie sprawdzać połączenia prądu spawania i w razie konieczności zablokować je obracając w prawo.**
- **Dokładnie oczyścić miejsce przyłączania obrabianego przedmiotu i prawidłowo przymocować! Elementów konstrukcji obrabianego przedmiotu nie używać jako przewodu powrotnego prądu spawania!**

5.1.3 Warunki otoczenia

 **Urządzenia nie wolno użytkować na świeżym powietrzu i należy ustawić je na równym podłożu o odpowiedniej nośności!**

- **Użytkownik ma obowiązek zapewnić antypoślizgową, równą podłogę oraz dostateczną ilość światła na stanowisku pracy.**
- **Należy zagwarantować zawsze pewną i bezpieczną obsługę urządzenia.**

 **Uszkodzenie urządzenia w wyniku zabrudzeń!**

Nietypowo duże ilości pyłu, kwasów, gazów lub substancji powodujących korozję mogą uszkodzić urządzenie (Przestrzegać terminów konserwacji > Patrz rozdział 6.3).

- **Unikać dużych ilości dymu, oparów, pary olejowej, pyłu ze szlifowania oraz korozyjnego powietrza otoczenia!**

5.1.3.1 Podczas pracy

Zakres temperatury powietrza otoczenia:

- -25 °C do +40 °C (-13 °F do 104 °F)

Względna wilgotność powietrza:

- do 50 % przy 40 °C (104 °F)
- do 90 % przy 20 °C (68 °F)

5.1.3.2 Transport i składowanie

Składowanie w zamkniętych pomieszczeniach, zakres temperatur powietrza otoczenia:

- -30 °C do +70 °C (-22 °F do 158 °F)

Względna wilgotność powietrza

- do 90 % przy 20 °C (68 °F)

5.1.4 Ustawienie długości pasa transportowego

Jako przykład ustawienia na rysunku przedstawiono wydłużenie pasa. Aby skrócić pętlę pasa należy przewlec w odwrotnym kierunku.

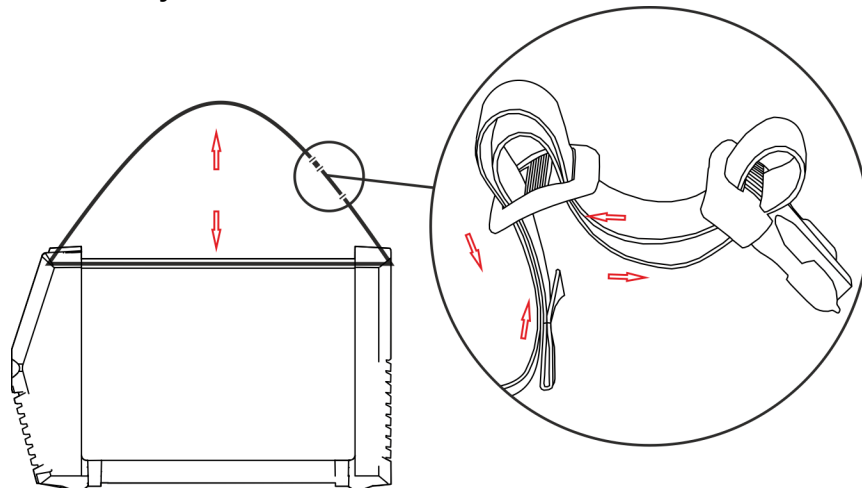

Rys. 5- 1

5.1.5 Informacje na temat układania przewodów prądu spawania

- Nieprawidłowo ułożone przewody prądu spawania mogą być przyczyną zakłóceń (zrywania) łuku!
- Przewód masy i przewód zespolony źródeł prądu spawania bez układu zajarzania wysoką częstotliwością (MIG/MAG) poprowadzić równoległe możliwie na jak najdłuższym odcinku, ściśle przylegająco.
- Przewód masy i przewód zespolony źródeł prądu spawania z układem zajarzania wysoką częstotliwością (TIG) ułożyć na długim odcinku równoległe, z zachowaniem odstępu ok. 20 cm, aby zapobiec przeskokom wysokiej częstotliwości.
- Zasadniczo zachować minimalny odstęp ok. 20 cm lub więcej od przewodów innych źródeł prądu spawania, aby zapobiec wzajemnemu oddziaływaniu.
- Zasadniczo nie stosować większych długości przewodów niż to konieczne. Najlepszy rezultat spawania uzyskuje się przy maks. 30 m. (przewód masy + wiązka przewodów pośrednich + przewód palnika).

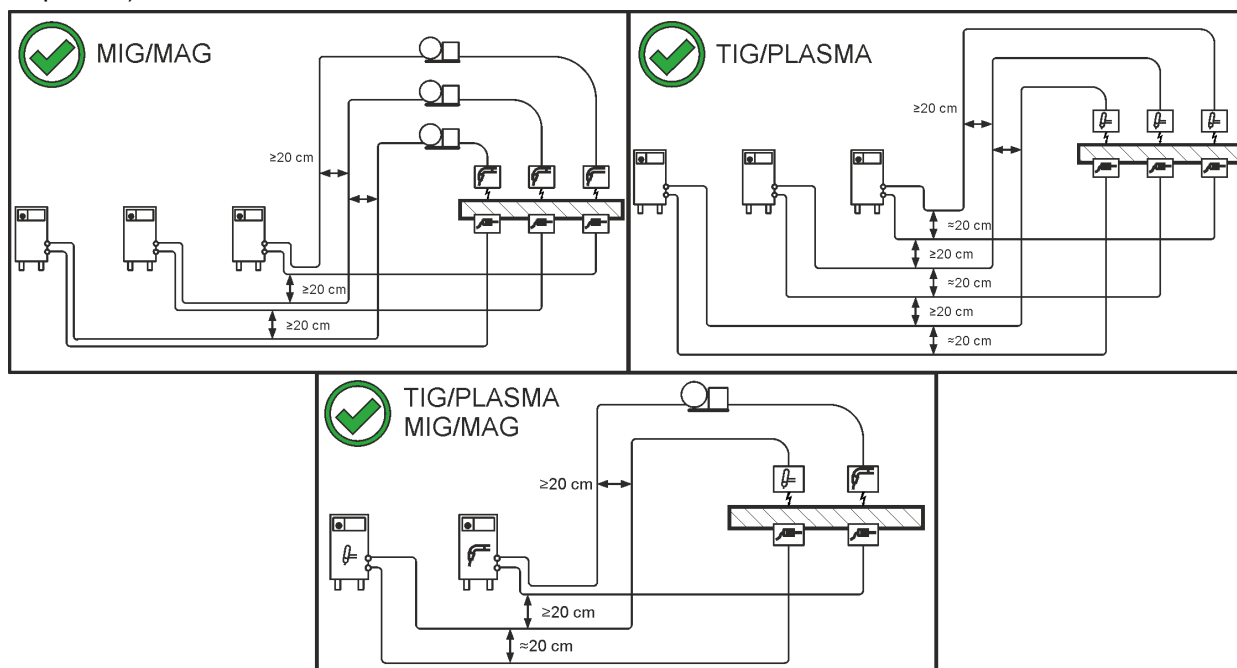

Rys. 5- 2

- Dla każdej spawarki stosować osobny przewód masy do obrabianego przedmiotu!

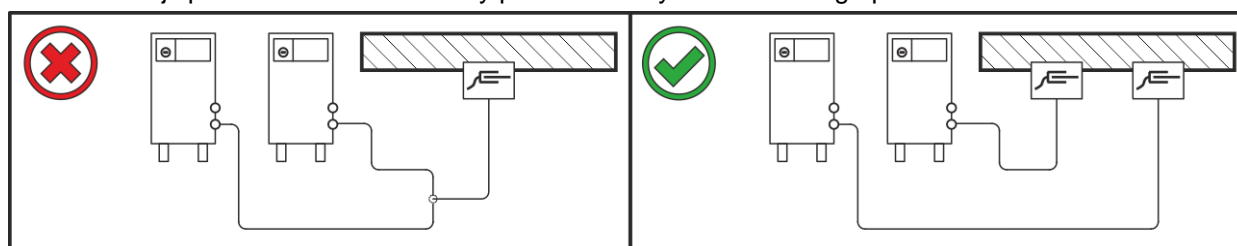

Rys. 5- 3

- Rozwinąć w całości przewody prądu spawania, przewody zespolone uchwytu spawalniczego oraz zespolone przewody pośrednie. Unikać pętli!
- Zasadniczo nie stosować większych długości przewodów niż to konieczne.

Nadmiar kabla ułożyć w kształcie meandra.

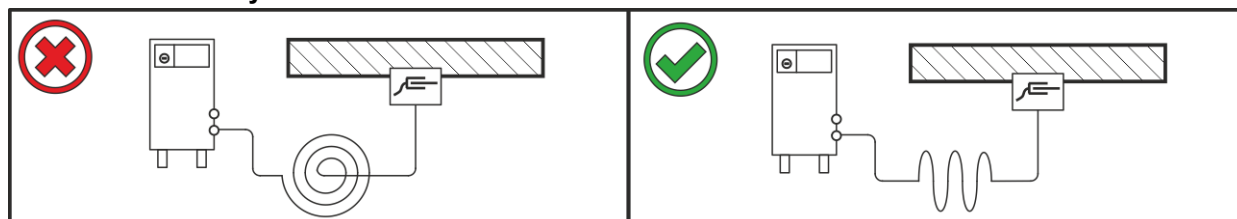

Rys. 5- 4

5.1.6 Pełzające prądy spawania

⚠ OSTRZEŻENIE

Niebezpieczeństwo obrażeń przez błędzące prądy spawania!

Prądy błędzące spawania mogą zniszczyć przewody ochronne, urządzenia oraz układy elektryczne, doprowadzić do przegrzania podzespołów i spowodować pożar.

- Regularnie kontrolować wszystkie połączenia prądu spawania pod kątem prawidłowego osadzenia i podłączenia elektrycznego.
- Wszystkie przewodzące elektrycznie komponenty źródła prądu, takie jak obudowa, wózek transportowy, rama dźwigowa ustawiać, mocować i podwieszać zaizolowane elektrycznie!
- Nie odkładać na źródle prądu, wózku transportowym, ramie dźwigowej niez izolowanych środków roboczych takich jak wiertarki, szlifierki kątowe etc.!
- Uchwyt spawalniczy oraz uchwyt elektrody, gdy nie jest używany, zawsze odkładać na izolowanym podłożu!

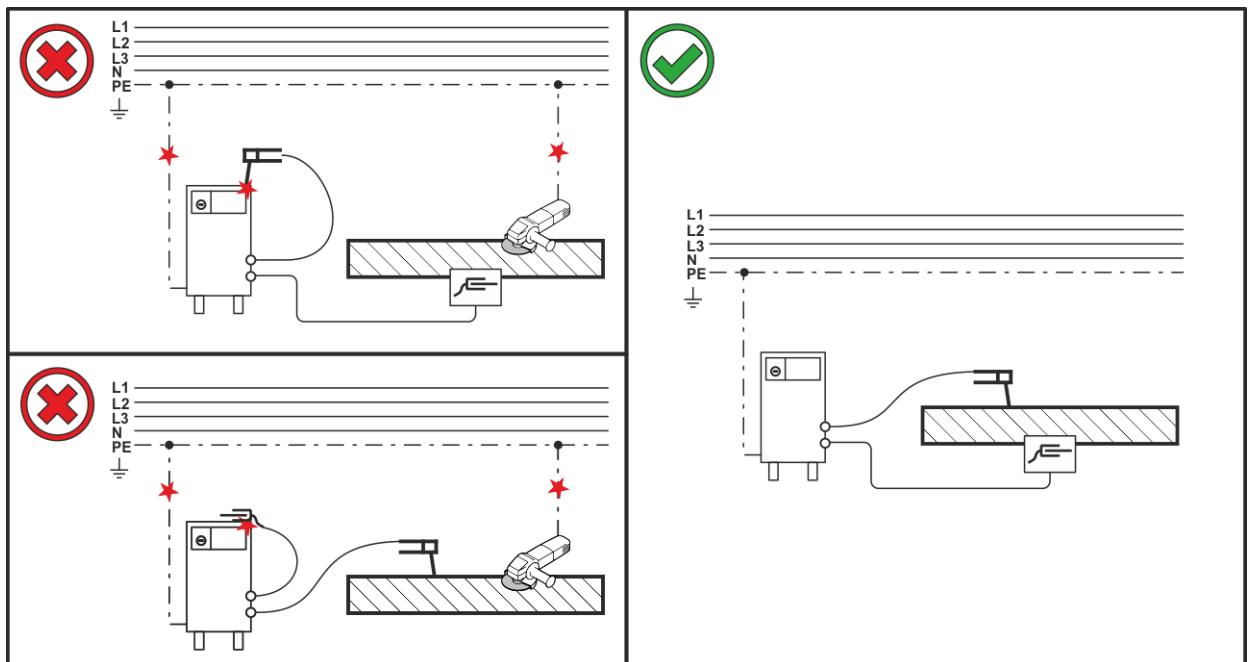

Rys. 5- 5

5.1.7 Przyłączenie do sieci elektrycznej

⚠ NIEBEZPIECZEŃSTWO



Niebezpieczeństwo na skutek nieprawidłowego podłączenia zasilania!
Nieprawidłowe podłączenie zasilania grozi powstaniem szkód osobowych i materialnych!

- Podłączenie (wtyczka sieciowa lub przewód), naprawa lub dostosowanie napięcia urządzenia muszą być wykonywane przez wykwalifikowanego elektryka zgodnie z ustawami lub przepisami obowiązującymi w danym kraju!
- Napięcie sieciowe podane na tabliczce znamionowej musi zgadzać się z napięciem zasilania.
- Urządzenie wolno używać wyłącznie podłączone przepisowo przewodem ochronnym do gniazda wtykowego.
- Wtyk sieciowy, gniazdo oraz przewód muszą być w regularnych odstępach czasu poddawane kontroli przez wykwalifikowanego elektryka!
- Podczas pracy generatora konieczne jest jej uziemienie zgodnie z instrukcją eksploatacji generatora. Utworzona sieć musi nadawać się do pracy urządzeń zgodnych z klasą ochrony I.

5.1.7.1 Rodzaj sieci

To urządzenie może być podłączane do

- trójfazowego systemu 4-przewodowego z uziemionym przewodem zerowym lub
- trójfazowego systemu 3-przewodowego z uziemieniem w dowolnym miejscu, np. przy przewodzie zewnętrznym i w taki sposób eksploatowane.

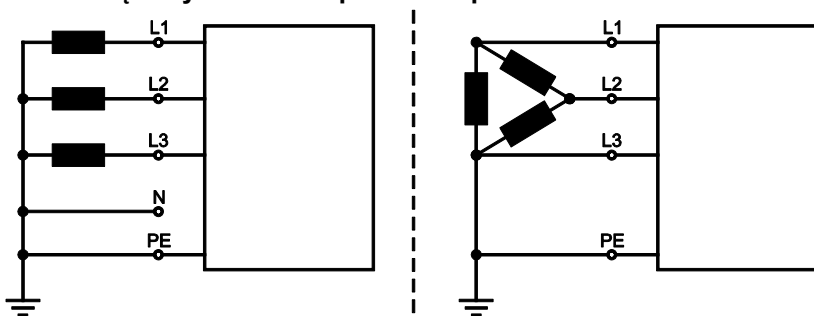

Rys. 5- 6

Legenda

Poz.	Nazwa	Onzaczenie kolorem
L1	Przewód zewnętrzny 1	brązowy
L2	Przewód zewnętrzny 2	czarny
L3	Przewód zewnętrzny 3	szary
N	Przewód zerowy	niebieski
PE	Przewód ochronny	zielono-żółty

- Wtyczkę sieciową wyłączanego urządzenia włożyć w odpowiednie gniazdo.

5.2 Spawanie elektrodą otuloną

⚠ OSTROŻNIE



Niebezpieczeństwo ściśnięcia i poparzenia!

Podczas wymiany uchwytu elektrodowego występuje zagrożenie zmiążdżeniem i poparzeniem!

- Nosić odpowiednie, suche rękawice ochronne.
- Do usuwania zużytych elektrod lub przemieszczenia spawanych przedmiotów używać izolowanych kleszczy.

5.2.1 Podłączanie uchwytu elektrody i przewodu masy

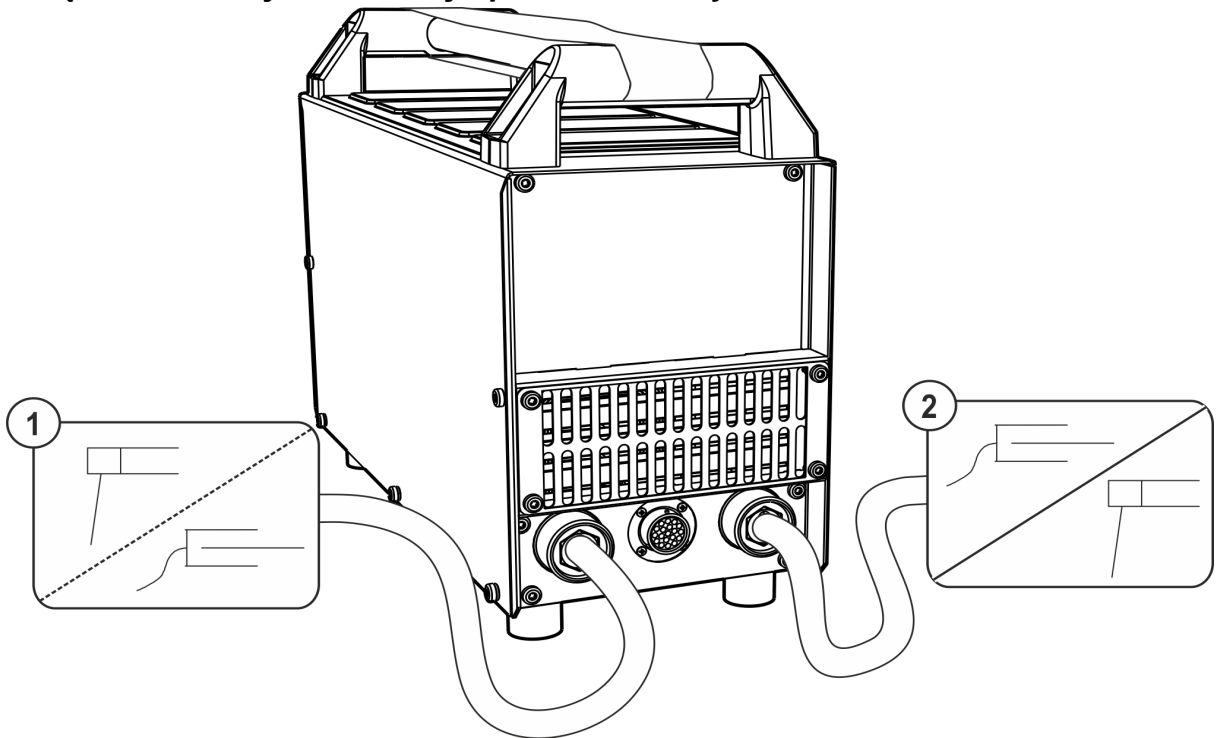

Rys. 5-7

Poz.	Symbol	Opis
1		Uchwyt elektrody
2		Gniazdo przyłączeniowe, prąd spawania „+” Przyłącze uchwytu elektrody lub przewodu masy
3		Obrabiany przedmiot
4		Gniazdo przyłączeniowe, prąd spawania „-” Przyłącze przewodu masy lub uchwytu spawalniczego

- Wtyczkę kabla uchwytu elektrody włożyć w gniazdko prądu spawania „+” lub „-” i zaciśnąć obrotem w prawo.
- Wtyczkę przewodu masy włożyć do gniazda prądu spawania „+” lub „-” i zabezpieczyć obrotem w prawo.

Przy wyborze biegunowości należy kierować się wskazówkami producenta elektrod, podanymi na opakowaniu.

5.2.2 Wybór zadania spawalniczego

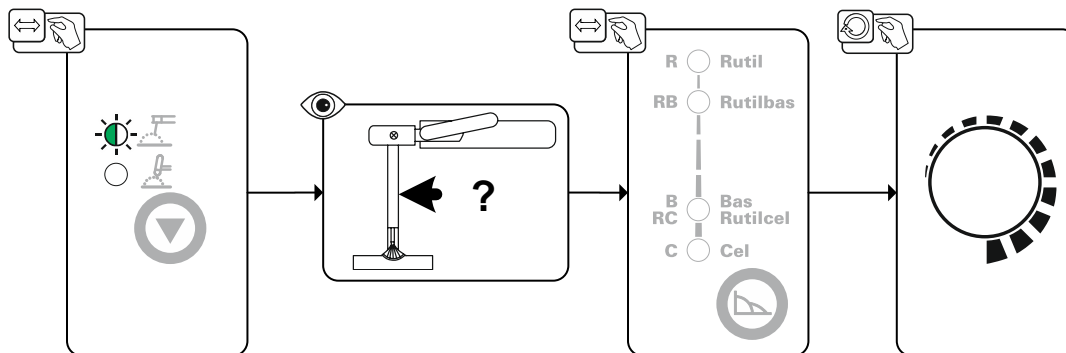

Rys. 5- 8

5.2.2.1 Arcforce (charakterystyki spawalnicze)

W procesie spawania funkcja Arcforce poprzez odpowiedni wzrost prądu zapobiega przyklejeniu elektrody w jeziorce spawalniczym. Przede wszystkim funkcja ta ułatwia spawanie elektrodami stapiającymi się dużymi kroplami przy niskim natężeniu prądu z krótkim łukiem.

Przyporządkowanie typu elektrody

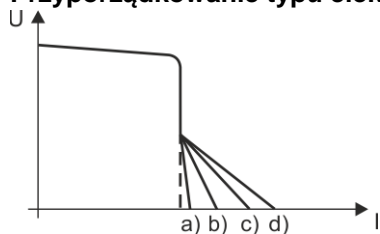

Poz.	Typ elektrody	
a)	R	rutylowa
b)	RB	rutylowo-zasadowa
c)	B/RC	zasadowa i rutylowo-celulozowa
d)	C	celulozowa

Rys. 5- 9

Wybierane charakterystyki elektrod sterownika urządzenia są wartościami orientacyjnymi. Każda charakterystyka może być dodatkowo zoptymalizowana dla typu elektrody i jego właściwości spawalniczych > *Patrz rozdział 5.2.5.*

5.2.3 Hotstart

Za zapewnienie zapłonu łuku i wystarczające nagrzanie na jeszcze zimnym materiale bazowym na początku spawania odpowiedzialna jest funkcja gorącego startu (Hotstart). Zapłon ma tu miejsce ze zwiększonym natężeniem prądu (prądu gorącego startu) w określonym czasie (czas gorącego startu).

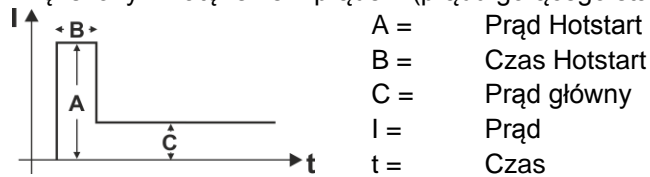

Rys. 5- 10

5.2.3.1 Czas gorącego startu

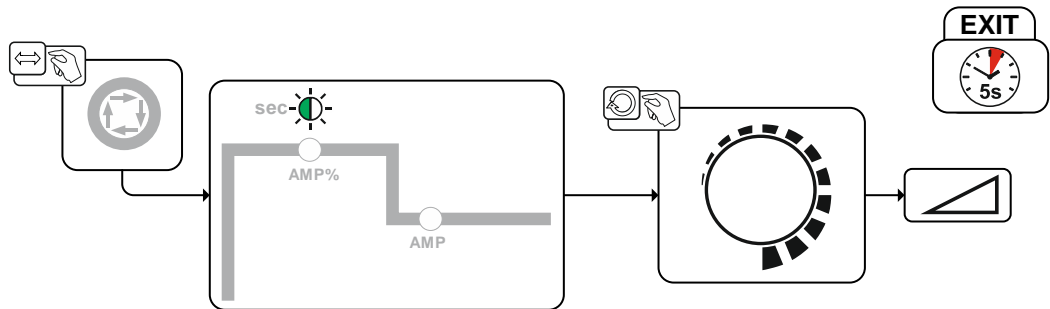

Rys. 5- 11

5.2.3.2 Prąd gorącego startu

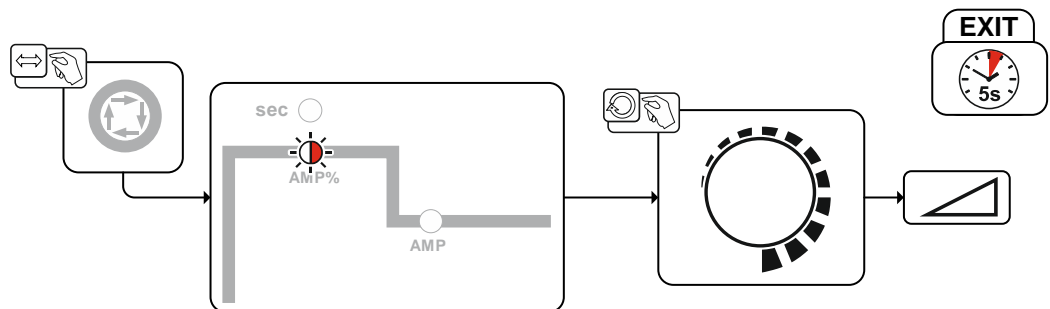

Rys. 5- 12

5.2.4 Antistick

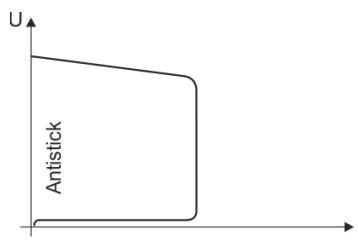

Układ Antistick zapobiega wyżarzaniu elektrody.

Gdy elektroda pomimo Arcforce przywiera, urządzenie automatycznie w ciągu ok. 1 s przełącza się na prąd minimalny. To zapobiega wyżarzaniu się elektrody. Sprawdzić nastawienie prądu spawania i skorygować zgodnie z zadaniem spawalniczym!

Rys. 5- 13

5.2.5 Menu ekspert (MMA)

W menu Expert zapisane są parametry, które nie muszą być regularnie ustawiane. Liczba przedstawianych parametrów może być ograniczona np. przez wyłączoną funkcję.

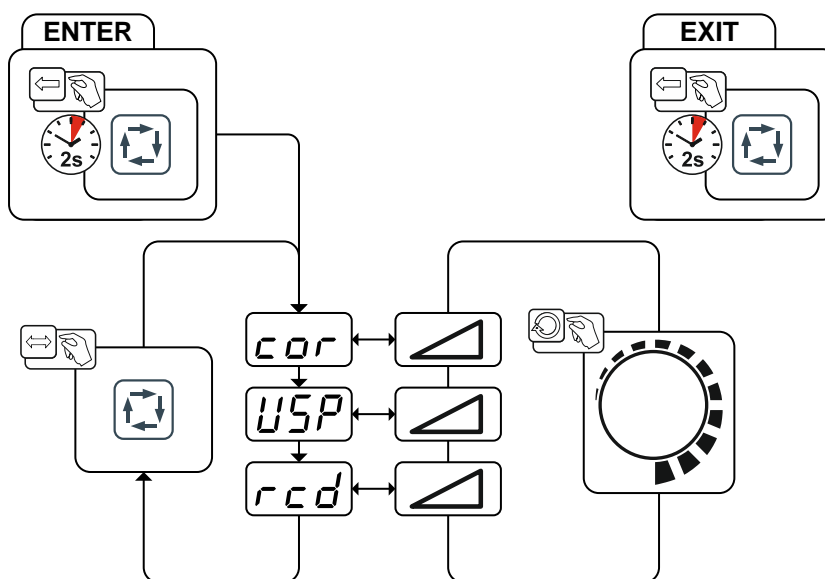

Rys. 5- 14

Wskazanie	Ustawienie / wybór
	Korekcja Arcforce > Patrz rozdział 5.2.5.1 <ul style="list-style-type: none"> • Zwiększenie wartości > twardszy łuk • Zmniejszenie wartości > miękniejszy łuk
	Ograniczenie długości łuku > Patrz rozdział 5.6 <ul style="list-style-type: none"> ----- Funkcja włączona ----- Funkcja wyłączona
	Wskazanie wartości rzeczywistej prądu spawania > Patrz rozdział 4.2.1.1 <ul style="list-style-type: none"> ----- Wskazanie wartości rzeczywistej ----- Wskazanie wartości zadanej

Zakresy ustawień wartości parametrów są zestawione w rozdziale Przegląd parametrów > *Patrz rozdział 10.1.*

5.2.5.1 Korekcja Arcforce (charakterystyki spawalnicze)

Przykład:

Spawacz używa elektrody rutylowo-zasadowej i ustawia na panelu sterowania odpowiednio "Rutilbas". Podczas spawania tym typem elektrody stwierdza zbyt twarde bądź agresywne łuki. W tym przypadku należy zmienić ustawienie Arcforce w kierunku "mniejszy Arcforce – miękniejszy łuk" do osiągnięcia żądanego rezultatu.

5.3 Spawanie metodą TIG

5.3.1 Zasilanie gazem ochronnym

⚠ OSTRZEŻENIE



Niebezpieczeństwo obrażeń z powodu nieprawidłowej obsługi butli z gazem osłonowym!

Nieprawidłowe obchodzenie się i niewystarczające mocowania butli z gazem osłonowym może spowodować poważne obrażenia!

- Wstawić butlę z gazem osłonowym w przewidziane uchwyty i zabezpieczyć elementami mocującymi (łańcuch/pas)!
- Mocowanie należy wykonać w górnej części butli z gazem osłonowym!
- Elementy mocujące muszą ściśle przylegać do butli!

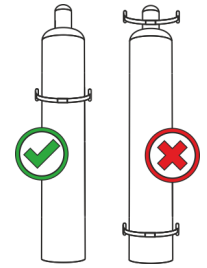

Niezakłócony dopływ gazu osłonowego z butli z gazem do uchwyty spawalniczego jest podstawowym warunkiem uzyskania optymalnych efektów spawania. Ponadto przerwa w zasilaniu gazem osłonowym może doprowadzić do uszkodzenia uchwyty spawalniczego!

- **Wszystkie połączenia gazu osłonowego muszą być szczelne!**

5.3.2 Przyłącze reduktora ciśnienia

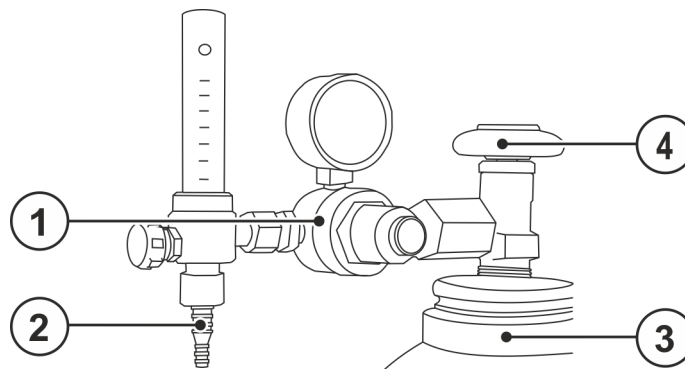

Rys. 5- 15

Poz.	Symbol	Opis
1		Reduktor
2		Wylotu reduktora ciśnienia
3		Butla z gazem ochronnym
4		Zawór butlowy

- Przed przyłączeniem reduktora ciśnienia do butli otworzyć na chwilę zawór butli, aby wydmuchać ewentualne zanieczyszczenia.
- Hermetycznie przykręcić reduktor ciśnienia do zaworu butli gazu.
- Przykręcić nakrętkę złączkową przyłącza węża gazu do wylotu reduktora ciśnienia.

5.3.3 Przyłączenie uchwyty spawalniczego TIG z obrotowym zaworem gazowym

Przygotować uchwyt spawalniczy zgodnie z zadaniem spawalniczym (patrz instrukcja eksploatacji uchwyty).

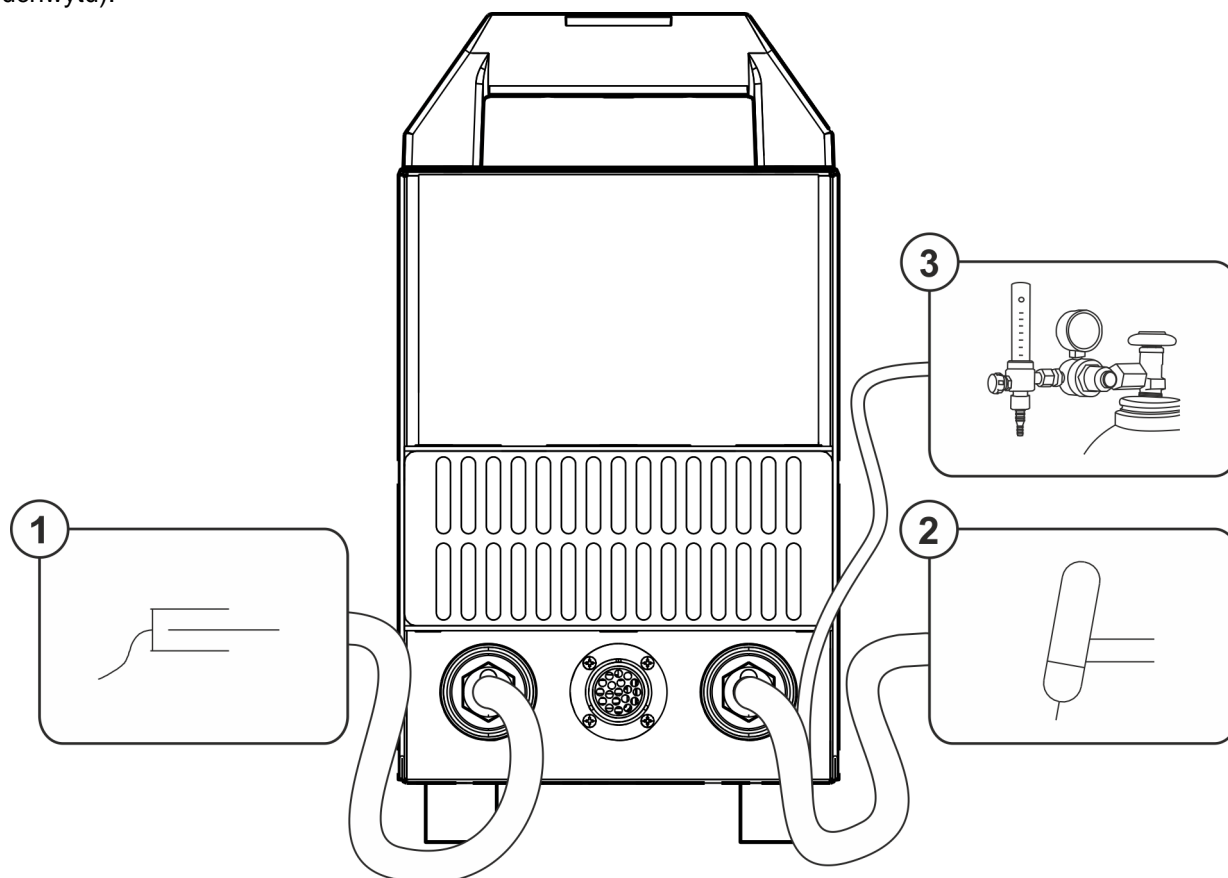

Rys. 5- 16

Poz.	Symbol	Opis
1		Obrabiany przedmiot
2		Uchwyt spawalniczy
3		Wylotu reduktora ciśnienia

- Wetknąć wtyk prądu spawania uchwyty spawalniczego w gniazdo do przyłączenia prądu spawania „-” i zabezpieczyć obrotem w prawo.
- Wtyczkę przewodu masy włożyć do gniazda prądu spawania „+” i zabezpieczyć przekręcając w prawo.
- Przykręcić wąż gazu osłonowego uchwyty spawalniczego do wylotu reduktora ciśnienia.

Gdy obrotowy zawór gazu jest otwarty, gaz osłonowy stale wypływa z uchwyty spawalniczego (brak regulacji przez osobny zawór gazu). Zawór obrotowy musi zostać otwarty przed każdym spawaniem i ponownie zamknięty po każdym spawaniu.

5.3.4 Wybór zadania spawalniczego

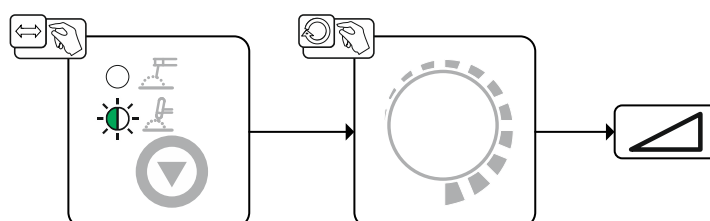

Rys. 5- 17

5.3.5 Test gazu - ustawienie ilości gazu osłonowego

⚠ OSTROŻNIE



Niebezpieczeństwo porażenia prądem elektrycznym!

Podczas ustawiania wydatku gazu osłonowego na uchwycie spawalniczym występuje napięcie biegu jałowego oraz wysokonapięciowe impulsy zajarzania, dotknięcie grozi porażeniem prądem lub poparzeniem.

- Uniemożliwić podczas ustawiania kontakt uchwytu spawalniczego z ludźmi, zwierzętami lub przedmiotami.

Zarówno zbyt mała jak również zbyt duża ilość gazu osłonowego może skutkować doprowadzeniem powietrza do jeziora spawalniczego i tym samym powodować tworzenie się porów. Ilość gazu osłonowego należy odpowiednio dopasować do zadania spawalniczego!

Ogólna zasada dla natężenia przepływu gazu:

Średnica dyszy gazu w mm odpowiada wydatkowi gazu w l/min.

Przykład: dysza gazu o średnicy 7 mm odpowiada wydatkowi gazu 7 l/min.

- Nacisnąć włącznik uchwytu i ustawić wydatek gazu osłonowego na przepływomierzu reduktora ciśnienia.

5.3.6 Zajarzanie łuku

5.3.6.1 Liftarc

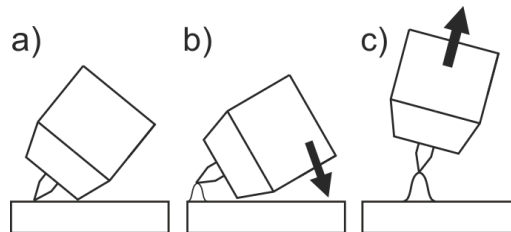

Rys. 5- 18

Zajarzanie łuku elektrycznego przez potarcie o materiał spawany:

- a) Dyszę uchwytu i końcówkę elektrody wolframowej ostrożnie umieścić na obrabianym przedmiocie (popłynie prąd Liftarc niezależnie od nastawionego prądu głównego)
- b) Oderwać elektrodę od materiału spawanego poprzez pochylenie uchwytu w taki sposób, aby między końcówką elektrody a materiałem spawanym powstał odstęp ok. 2-3 mm (nastąpi zajarzenie łuku, prąd wzrasta do osiągnięcia ustawionej wartości roboczej).
- c) Podnieść uchwyt i przechylić do normalnego położenia.

Kończenie spawania: Odłączyć uchwyt spawalniczy od obrabianego przedmiotu aż do przerwania łuku.

5.3.7 Menu ekspert (TIG)

W menu Expert zapisane są parametry, które nie muszą być regularnie ustawiane. Liczba przedstawianych parametrów może być ograniczona np. przez wyłączoną funkcję.

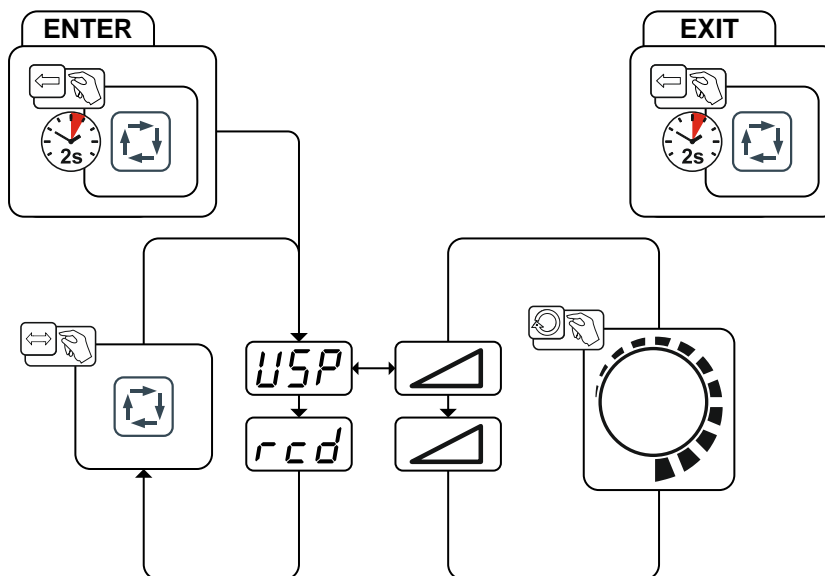

Rys. 5- 19

Wskazanie	Ustawienie / wybór
	Ograniczenie długości łuku > Patrz rozdział 5.6 <input type="checkbox"/> on ----- Funkcja włączona <input type="checkbox"/> off ----- Funkcja wyłączona
	Wskazanie wartości rzeczywistej prądu spawania > Patrz rozdział 4.2.1.1 <input type="checkbox"/> on ----- Wskazanie wartości rzeczywistej <input type="checkbox"/> off ----- Wskazanie wartości zadanej

Zakresy ustawień wartości parametrów są zestawione w rozdziale Przegląd parametrów > Patrz rozdział 10.1.

5.4 Zdalne sterowanie

Zdalne sterowanie podłącza się do 19-stykowego gniazda przyłączeniowego zdalnego sterowania (analogowe).

5.4.1 RTF1 19POL

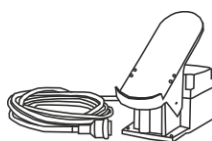

Funkcje

- Płynna regulacja prądu spawania (od 0% do 100%) w zależności od prądu głównego ustawionego na spawarce.

5.4.2 RT1 19POL

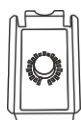

Funkcje

- Prąd spawania regulowany bezstopniowo (od 0% do 100%) w zależności od prądu głównego ustawionego na spawarce.

5.5 Filtr zanieczyszczeń

Ten element akcesoriów może być zamontowany jako opcja > *Patrz rozdział 9.*

Z powodu obniżonego przepływu powietrza chłodzącego cykl pracy spawarki jest redukowany. Filtr zanieczyszczeń należy regularnie demontować i czyścić przedmuchując sprężonym powietrzem (w zależności od ilości zabrudzeń).

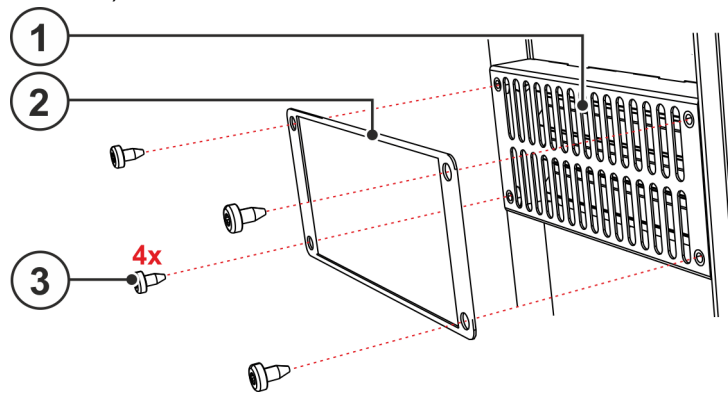

Rys. 5- 20

Poz.	Symbol	Opis
1		Otwory wlotowe powietrza chłodzącego
2		Filtr zanieczyszczeń z ramką mocującą
3		4 wkręty mocujące filtr zanieczyszczeń

- Używając 4 wkrętów mocujących filtr zanieczyszczeń przymocować do przedniej ściany spawarki (otwory wlotowe powietrza chłodzącego).

5.6 Ograniczenie długości łuku (USP)

Funkcja ograniczania długości łuku [USP] zatrzymuje proces spawania przy rozpoznaniu za wysokiego napięcia łuku świetlnego (niezwykle wysoki odstęp pomiędzy elektrodą a obrabianym przedmiotem). Ta funkcja może zostać dopasowana w danym menu Expert:

Spawanie elektrodą > *Patrz rozdział 5.2.5*

Spawanie metodą TIG > *Patrz rozdział 5.3.7*

5.7 Układ redukcji napięcia

Wyłącznie urządzenia z dopiskiem (VRD/SVRD/AUS/RU) są wyposażone w przyrząd redukcji napięcia (VRD). Służy on do zwiększania bezpieczeństwa w szczególnie niebezpiecznym otoczeniu (jak np. stocznie, rurociągi, budownictwo podziemne).

Układ redukcji napięcia jest wymagany w niektórych krajach i narzucony przez wewnętrzzakładowe przepisy bezpieczeństwa dotyczące źródeł prądu spawania.

Lampka sygnalizacyjna VRD > *Patrz rozdział 4.2* świeci, gdy przyrząd redukcji napięcia działa prawidłowo i napięcie wyjściowe jest zredukowane do wartości ustalonej przez odpowiednią normę (dane techniczne > *Patrz rozdział 8*).

6 Konserwacja, pielęgnacja i usuwanie

6.1 Informacje ogólne

NIEBEZPIECZEŃSTWO



Niebezpieczeństwo porażenia prądem elektrycznym po wyłączeniu!
Prace na otwartym urządzeniu grożą obrażeniami ze skutkiem śmiertelnym!
Podczas pracy urządzenia zostają naładowane kondensatory. Zgromadzone w nich napięcie może być obecne nawet do 4 minut od momentu odłączenia zasilania.

1. Wyłączyć urządzenie.
2. Odłączyć wtyk od sieci.
3. Odczekać 4 minuty, aż rozładują się kondensatory!

OSTRZEŻENIE



Nieprawidłowa konserwacja, kontrola i naprawa!
Konserwacje, kontrole i naprawy produktu mogą przeprowadzać wyłącznie wykwalifikowane i kompetentne osoby. Za osobę kompetentną uważany jest specjalista, który w oparciu o swoje wykształcenie, wiedzę oraz doświadczenie jest w stanie rozpoznać podczas kontroli źródeł prądu spawania występujące niebezpieczeństwa i ich możliwe skutki oraz jest w stanie podjąć odpowiednie środki bezpieczeństwa.

- Stosować się do zaleceń konserwacyjnych > *Patrz rozdział 6.3.*
- Jeżeli wynik jednej z poniższych kontroli okaże się niepomyślny, to urządzenia nie wolno uruchamiać do czasu usunięcia usterki i przeprowadzenia ponownej kontroli.

Naprawy oraz prace konserwacyjne mogą być wykonywane tylko przez wykwalifikowany i autoryzowany personel. W przeciwnym razie wygasa gwarancja. We wszelkich sprawach związanych z serwisem należy zwracać się do sprzedawcy, który dostarczył Państwu urządzenie. Zwrot wadliwego urządzenia z tytułu gwarancji może być dokonany tylko za pośrednictwem Państwa sprzedawcy. Do wymiany części używać tylko oryginalnych części zamiennych. Przy zamówieniu części zamiennych należy podać typ urządzenia, numer seryjny, nr katalogowy urządzenia, oznaczenie typu oraz nr katalogowy części zamiennej.

W zalecanych warunkach otoczenia i w normalnych warunkach pracy, urządzenie w znacznej mierze nie wymaga konserwacji a potrzebuje jedynie podstawowej pielęgnacji.

Zabrudzenie urządzenia powoduje skrócenie okresu żywotności i cyklu pracy. Częstotliwość czyszczenia jest uzależniona od warunków otoczenia i związanego z tym zanieczyszczenia urządzenia (minimum co pół roku).

6.2 Czyszczenie

- Powierzchnie zewnętrzne oczyścić wilgotną ścierką (nie stosować agresywnych środków czyszczących).
- Kanał powietrza i ew. płytki chłodnicy urządzenia przedmuchać wolnym od oleju i wody sprężonym powietrzem. Sprężone powietrze może doprowadzić do nadmiernej prędkości obrotowej wentylatora urządzenia i jego uszkodzenia. Nie kierować strumienia powietrza bezpośrednio na wentylator, ew. zablokować mechanicznie wentylator.
- Sprawdzić płyn chłodzący pod kątem zanieczyszczeń i w razie potrzeby wymienić.

6.2.1 Filtr zanieczyszczeń

Z powodu obniżonego przepływu powietrza chłodzącego cykl pracy spawarki jest redukowany. Filtr zanieczyszczeń należy regularnie demontować i czyścić przedmuchując sprężonym powietrzem (w zależności od ilości zabrudzeń).

6.3 Prace konserwacyjne, okresy

6.3.1 Codzienne prace konserwacyjne

Kontrola wzrokowa

- Przewód sieciowy i jego zabezpieczenie przed wyrwaniem
- Elementy mocujące butlę z gazem
- Sprawdzić wiązkę przewodów i przyłącza prądu pod kątem uszkodzeń zewnętrznych a w razie potrzeby wymienić lub zlecić naprawę specjalistycznemu personelowi!
- Przewody gazu i układy załączające (zawór elektromagnetyczny)
- Sprawdzić osadzenie wszystkich przyłączy oraz części zużywalnych i w razie potrzeby dokręcić.
- Sprawdzić prawidłowe zamocowanie szpuli drutu.
- Rolki transportowe oraz ich elementy mocujące
- Elementy do transportu (pasy, uchwyty dźwigowe, uchwyty)
- Pozostały osprzęt, ogólny stan

Kontrola sprawności

- Układy sterownicze, sygnalizacyjne, ochronne i regulacyjne (Kontrola działania)
- Przewody prądu spawania (kontrola osadzenia i zamocowania)
- Przewody gazu i układy załączające (zawór elektromagnetyczny)
- Elementy mocujące butlę z gazem
- Sprawdzić prawidłowe zamocowanie szpuli drutu.
- Sprawdzić osadzenie wszystkich złączy wtykowych i śrubowych oraz części zużywalnych, w razie potrzeby dokręcić.
- Usunąć przywarte odpryski spawalnicze.
- Czyścić regularnie rolki podawania drutu (w zależności od stopnia zabrudzenia).

6.3.2 Comiesięczne prace konserwacyjne

Kontrola wzrokowa

- Uszkodzenia obudowy (ścianki czołowe, tylne i boczne)
- Rolki transportowe oraz ich elementy mocujące
- Elementy do transportu (pasy, uchwyty dźwigowe, uchwyty)
- Sprawdzić przewody chłodziwa i przyłącza pod kątem zanieczyszczeń

Kontrola sprawności

- Przełączniki selekcyjne, urządzenia sterujące, układy WYŁĄCZENIA AWARYJNEGO, układy redukcji napięcia, lampki sygnalizacyjne i kontrolne
- Kontrola osadzenia elementów podawania drutu (złączka wlotowa, rurka prowadząca drut).
- Sprawdzić przewody chłodziwa i przyłącza pod kątem zanieczyszczeń
- Kontrola i czyszczenie uchwyty spawalniczego. Zanieczyszczenia w palniku mogą stać się powodem krótkich spięć i doprowadzić do uszkodzenia palnika!

6.3.3 Coroczna kontrola (przeeglądy i kontrole podczas eksploatacji)

Należy przeprowadzić badanie powtórne zgodnie z normą IEC 60974-4 „Ponowny przegląd i kontrola”. Oprócz wymienionych wyżej przepisów dotyczących kontroli należy przestrzegać właściwych krajowych przepisów i ustaw.

Dalsze informacje można znaleźć w załączonej broszurze "Warranty registration", jak również w informacjach poświęconych gwarancji, konserwacji i kontroli zamieszczonych na naszej stronie internetowej pod adresem www.ewm-group.com!

6.4 Utylizacja urządzenia



Prawidłowe usuwanie!

Urządzenie zawiera wartościowe surowce, które powinny zostać odzyskane w procesie recyklingu oraz podzespoły elektroniczne, które należy zutylizować.

- **Nie usuwać z odpadami z gospodarstw domowych!**
- **Przestrzegać obowiązujących przepisów w zakresie utylizacji!**
- Zgodnie z wymaganiami europejskimi (dyrektywa 2012/19/UE dotycząca odpadów elektrycznych i elektronicznych) zużyte urządzenia elektryczne i elektroniczne nie mogą być wyrzucane razem z niesortowanymi odpadami z gospodarstw domowych. Muszą być one usuwane oddzielnie. Symbol pojemnika na śmieci na kółkach zwraca uwagę na konieczność oddzielnego usuwania. To urządzenie należy oddać do utylizacji lub recyklingu do odpowiedniego punktu segregacji odpadów.
- W Niemczech ustawa (Ustawa o wprowadzaniu w obrót, przyjmowaniu zwrotu i nieszkodliwym dla środowiska usuwaniu zużytych urządzeń elektrycznych i elektronicznych (ElektroG)) wymaga, aby zużyte urządzenie było usuwane oddzielnie od niesortowanych odpadów z gospodarstw domowych. Publicznoprawne podmioty zajmujące się usuwaniem odpadów (gminy) stworzyły w tym celu punkty, w których można bezpłatnie zdawać zużyte urządzenia z prywatnych gospodarstw domowych.
- Informacje na temat zbiórki zużytych urządzeń przeznaczonych do utylizacji można uzyskać we właściwym urzędzie miejskim lub urzędzie gminy.
- Ponadto zużyte urządzenie można przekazać do utylizacji za pośrednictwem lokalnego partnera EWM w całej Europie.

7 Usuwanie usterek

Wszystkie produkty przechodzą ścisłą kontrolę produkcyjną i końcową. W przypadku ewentualnej usterki produkt należy sprawdzić, korzystając z poniższego zestawienia. Jeśli podane sposoby usunięcia usterki okażą się nieskuteczne należy skontaktować się z autoryzowanym sprzedawcą.

7.1 Komunikaty zakłóceń (źródło prądu)

Zakłócenia spawarki sygnalizowane są zaświeceniem lampki sygnalizacyjnej zakłócenia zbiorczego oraz wyświetleniem kodu błędu (patrz tabela) na wyświetlaczu sterownika urządzenia. W razie wystąpienia zakłócenia w pracy urządzenia następuje wyłączenie modułu mocy.

- Jeśli wystąpi kilka zakłóceń, to wyświetlane są one kolejno po sobie.
- Zakłócenia urządzenia należy odnotować i w razie potrzeby podać je personelowi serwisowemu.

Komunikat błędu	Możliwa przyczyna	Usunięcie błędu
"E 1"	Błąd w układzie elektronicznym	Urządzenie wyłączyć i ponownie włączyć. Jeśli błąd występuje nadal, powiadomić serwis.
"E 2"	Błąd temperatury	Urządzenie pozostawić do ochłodzenia.
"E 3"	Błąd w układzie elektronicznym	Patrz „E 1”.
"E 4"	Błąd w układzie elektronicznym	Patrz „E 1”.
"E 5"	Błąd w układzie elektronicznym	Patrz „E 1”.
"E 6"	Błąd wyrównania w rejestracji napięcia	Wyłączyć urządzenie, uchwyt spawalniczy odłożyć na izolowane podłoże i ponownie włączyć urządzenie. Jeśli błąd występuje nadal, powiadomić serwis.
"E 7"	Błąd wyrównania w rejestracji prądu	
"E 8"	Błąd jednego z napięć zasilania układu elektronicznego	Urządzenie wyłączyć i ponownie włączyć. Jeśli błąd występuje nadal, powiadomić serwis.
"E 9"	Podnapięcie sieciowe	Wyłączyć urządzenie i sprawdzić napięcie sieciowe.
"E10"	Przebieżenie wtórne	Urządzenie wyłączyć i ponownie włączyć. Jeśli błąd występuje nadal, powiadomić serwis.
"E11"	Przebieżenie w sieci	Wyłączyć urządzenie i sprawdzić napięcie sieciowe.
"E12"	Błąd redukcji napięcia (VRD)	Urządzenie wyłączyć i ponownie włączyć. Jeśli błąd występuje nadal, powiadomić serwis.

7.2 Przywracanie fabrycznych ustawień parametrów spawalniczych

Wszystkie zapisane przez użytkownika parametry spawalnicze zostaną zastąpione przez ustawienia fabryczne.

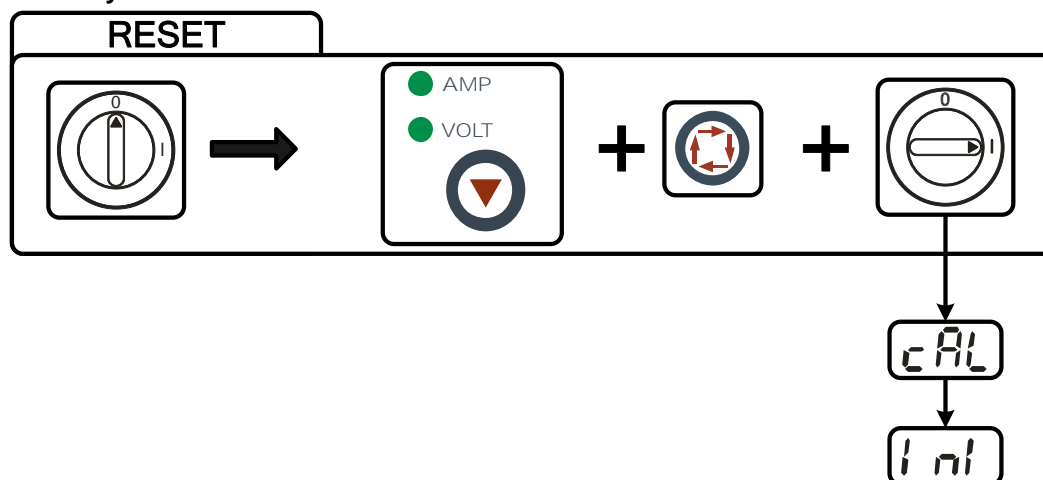

Rys. 7- 1

Wskazanie	Ustawienie / wybór
	Kalibracja Po każdym włączeniu urządzenie jest kalibrowane przez ok. 2 s.
	Inicjalizacja Przytrzymać przyciski aż na wyświetlaczu pojawi się .

8 Dane techniczne

Podana wydajność oraz gwarancja wyłącznie pod warunkiem stosowania oryginalnych części zamiennych i zużywalnych!

8.1 Pico 300 cel

	Spawanie ręczne elektrodą otuloną	TIG
Prąd spawania (I_2)	10 A do 300 A	
Napięcie spawania zgodnie z normą (U_2)	20,4 V do 32,0 V	10,4 V do 22,0 V
Cykl pracy CP przy 40° C ^[1]		
25 %	300 A	-
30 %	-	300 A
60 %	220 A	240 A
100 %	170 A	190 A
Napięcie biegu jałowego (U_0/U_T)	107 V / 99 V	107 V / 12 V
Napięcie biegu jałowego (U_0/U_T) - VRD	107 V / 12 V	
Napięcie biegu jałowego (U_0/U_T) - SVRD	107 V / 12 V	
Napięcie sieciowe (Допыск) / Częstotliwość	3 x 400 V (-25 % do +20 %) / 50/60 Hz	
bezpiecznik sieciowy ^[2]	3 x 10 A	
Przewód przyłączeniowy sieci	H07RN-F4G2,5	
maks. Moc przyłączeniowa (S_1)	12,1 kVA	8,3 kVA
Moc prądnicy (Zalec.)	16 kVA	
Cos Phi / sprawność	0,99 / 88 %	
Stopień ochrony / Kategoria przepięć	I / III	
Stopień zanieczyszczenia	3	
Klasa izolacji / stopień ochrony	H / IP 23	
Wyłącznik ochronny różnicowoprądowy	Typ B (zalecany)	
Poziom hałasu ^[3]	<70 dB(A)	
Temperatura otoczenia	-25 °C do +40 °C	
Chłodzenie urządzenia	Wentylator (chłodzony powietrzem)	
Chłodzenie uchwytu	gaz	
Przewód masowy (min.)	50 mm ²	
Klasa EMC	A	
Oznaczenie bezpieczeństwa	CE / [S] / [E]	
Zastosowane normy	patrz: deklaracja zgodności (dokumentacja urządzenia)	
Wymiary L / B / H	490 x 186 x 350 mm / 19.3 x 7.3 x 13.8 cal	
Ciężar	16,5 kg / 36.4 lb	

^[1] Cykl zmiany obciążenia: 10 min (60 % ED \pm 6 min. spawania, 4 min. przerwy).

^[2] Zalecane są bezpieczniki topikowe DIAZED xxA gG. W przypadku używania bezpieczników samoczynnych należy zastosować charakterystykę wyzwalania „C”!

^[3] Poziom hałasu podczas pracy na biegu jałowym i w trakcie pracy przy standardowym obciążeniu zgodnie z IEC 60974- 1 w maksymalnym punkcie pracy.

9 Akcesoria

9.1 Palnik spawalniczy, uchwyt spawalniczy i przewód masy

Typ	Nazwa	Numer artykułu
EH50 4M	Uchwyt elektrody	092-000004-00000
WK50QMM 4M KL	Przewód masy, zacisk	092-000003-00000
TIG 26V 4M	ABITIG 26V 4m BCC-1 BHC-01	094-010979-00000

9.2 Zdalne sterowanie i akcesoria

Typ	Nazwa	Numer artykułu
RT1 19POL	Przystawka zdalnego sterowania prądem	090-008097-00000
RA5 19POL 5M	Kabel połączeniowy np. do przystawki zdalnego sterowania	092-001470-00005
RA10 19POL 10m	Kabel połączeniowy np. do przystawki zdalnego sterowania	092-001470-00010
RA20 19POL 20m	Kabel połączeniowy np. do przystawki zdalnego sterowania	092-001470-00020
RTF1 19POL 5 M	Nożna przystawka zdalnego sterowania z kablem połączeniowym	094-006680-00000
RV5M19 19POL 5M	Przewód przedłużający	092-000857-00000

9.3 Opcje





Typ	Nazwa	Numer artykułu
ON Filter TG.0005	Opcja dodatkowego wyposażenia, filtr zanieczyszczeń wlotu powietrza	092-001856-00000

9.4 Akcesoria ogólne

Typ	Nazwa	Numer artykułu
DM 842 Ar/CO2 230bar 30l D	Reduktor ciśnienia z manometrem	394-002910-00030
16A 5POLE/CEE	Wtyk sieciowy	094-000712-00000
ON AL D13/27	Nakładka do tulei obciążeniowych	092-003282-00000

10 Załącznik

10.1 Przegląd parametrów - Zakresy ustawiania

Wyświetlanie danych spawania (trzycyfrowe)	Parametr / funkcja	Zakres regulacji		
		Standard (fabrycznie)	min.	maks.
Spawanie elektrodami otulonymi (MMA)				
	Prąd główny (AMP)		10 - 300	A
	Prąd Hotstart (AMP%)	120	50 - 200	%
	Czas Hotstart (sec)	0,5	0,1 - 20,0	s
	Korekta Arcforce	0	-8 - 10	
	Ograniczenie długości łuku świetlnego	off	off - on	
	Wskazanie wartości rzeczywistej prądu spawania	off	off - on	
TIG (TIG)				
	Prąd główny AMP		10 - 300	A
	Ograniczenie długości łuku świetlnego	on	off - on	
	Wskazanie wartości rzeczywistej prądu spawania	off	off - on	

10.2 Wyszukiwanie punktów handlowych

Sales & service partners

www.ewm-group.com/en/specialist-dealers



"More than 400 EWM sales partners worldwide"