



NL

Lasapparaten

Pico 300 cel
Pico 300 cel vrd 12V
Pico 300 cel svrd 12V

099-002032-EW505

Aanvullende systeemdocumentatie opvolgen!

05.03.2019

**Register now
and benefit!
Jetzt Registrieren
und Profitieren!**

www.ewm-group.com



Algemene aanwijzingen

WAARSCHUWING



Lees de gebruikshandleiding!

De gebruikshandleiding biedt u een inleiding in veilige omgang met het product.

- Lees en volg de gebruikshandleidingen van alle systeemcomponenten, vooral de veiligheids- en waarschuwingaanwijzingen!
- Volg de voorschriften van ongevallenpreventie en de landelijke voorschriften!
- Bewaar de gebruikshandleiding op de gebruikslocatie van het apparaat.
- De veiligheids- en waarschuwingpictogrammen op het apparaat verwijzen naar mogelijke gevaren.
Ze moeten altijd herkenbaar en leesbaar zijn.
- Het apparaat is gefabriceerd overeenkomstig de huidige stand van de techniek en normen, en mag uitsluitend door vakkundig personeel worden gebruikt, onderhouden en gerepareerd.
- Technische wijzigingen door verdere ontwikkeling van de apparatuurtechniek kunnen verschillend lasgedrag veroorzaken.

Neem bij vragen over installatie, inbedrijfstelling, gebruik en werkomstandigheden op de gebruikslocatie en het gebruiksdoeleinde contact op met uw dealer of met onze klantenservice via het nummer +49 2680 181-0.

Een lijst met bevoegde dealers vindt u op www.ewm-group.com/en/specialist-dealers.

De aansprakelijkheid voor het gebruik van deze installatie beperkt zich uitsluitend tot de werking van de installatie. Elke andere vorm van aansprakelijkheid is uitdrukkelijk uitgesloten. Door de inbedrijfstelling erkent de gebruiker deze uitsluiting van aansprakelijkheid.

De fabrikant kan immers niet controleren of men zich aan deze handleiding houdt of aan de bepalingen en methodes die tijdens de installatie, het gebruik, de toepassing en het onderhoud van de installatie gelden.

Niet-vakkundige uitvoering van de installatie kan voor defecten zorgen en zo ook personen in gevaar brengen. Zodoende zijn wij geenszins aansprakelijk voor verlies, schade of kosten die ontstaan door of op enigerlei wijze te maken hebben met een verkeerde installatie, onoordeelkundig gebruik, verkeerde toepassing of slecht onderhoud.

De inhoud van dit document is zorgvuldig onderzocht, gecontroleerd en bewerkt. Wijzigingen, schrijffouten en fouten voorbehouden.

© **EWM AG**

Dr. Günter-Henle-Straße 8
56271 Mündersbach Duitsland
Tel: +49 2680 181-0, Fax: -244
E-mail: info@ewm-group.com

www.ewm-group.com

Het auteursrecht op dit document berust bij de fabrikant.

Reproducties, ook onder de vorm van uittreksels, zijn uitsluitend toegestaan na schriftelijke toestemming.

De inhoud van dit document is zorgvuldig onderzocht, gecontroleerd en bewerkt, wijzigingen, schrijffouten en fouten voorbehouden.

1 Inhoudsopgave

1	Inhoudsopgave.....	3
2	Voor uw veiligheid	5
2.1	Richtlijnen voor het gebruik van deze bedieningshandleiding.....	5
2.2	Verklaring van symbolen	6
2.3	Onderdeel van de complete documentatie	7
2.4	Veiligheidsvoorschriften	8
2.5	Transport en installatie	12
3	Gebruik overeenkomstig de bestemming	13
3.1	Toepassingsgebied.....	13
3.2	Meegeldende documenten/Geldige aanvullende documenten	13
3.2.1	Garantie.....	13
3.2.2	Conformiteitsverklaring.....	13
3.2.3	Lassen in omgevingen met een verhoogd elektrisch risico	13
3.2.4	Servicedocumentatie (reserveonderdelen en elektrische schema's).....	13
3.2.5	Kalibreren/valideren.....	13
4	Apparaatbeschrijving - snel overzicht	14
4.1	Vooraanzicht / Achteraanzicht	14
4.2	Besturing - bedieningselementen	16
4.2.1	Lasgegevens-display.....	17
4.2.1.1	Lasstroom-weergave werkelijke waarde.....	17
5	Opbouw en functie.....	18
5.1	Transport en installatie	18
5.1.1	Koeling apparatuur	18
5.1.2	Werkstukleiding, algemeen	18
5.1.3	Omgevingscondities	19
5.1.3.1	Tijdens gebruik.....	19
5.1.3.2	Transport en opslag	19
5.1.4	Lengte van de transportriem instellen	19
5.1.5	Aanwijzingen voor het leggen van lasstroomleidingen	20
5.1.6	Zwerflasstromen.....	21
5.1.7	Netaansluiting.....	22
5.1.7.1	Stroomvorm.....	22
5.2	Elektrodelassen	23
5.2.1	Aansluiting elektrodehouder en werkstukleiding	23
5.2.2	Selecteren	24
5.2.2.1	Arcforce (laskarakteristieken)	24
5.2.3	Hotstart	25
5.2.3.1	Hotstart-tijd.....	25
5.2.3.2	Hotstart-stroom	25
5.2.4	Antistick	25
5.2.5	Expertmenu (Elektrodelassen)	26
5.2.5.1	Correctie arcforce (laskarakteristieken)	26
5.3	TIG-lassen	27
5.3.1	Inert-gastoevoer	27
5.3.2	Aansluiting reduceerventiel	27
5.3.3	Aansluiting TIG-lastoorts met gaskraan	28
5.3.4	Selecteren	28
5.3.5	Gastest – instelling Hoeveelheidsbeschermgas	29
5.3.6	Ontsteking vlamboog.....	29
5.3.6.1	Liftarc	29

5.3.7	Expertmenu (TIG)	30
5.4	Afstandsbedieningen.....	30
5.4.1	RTF1 19POL.....	30
5.4.2	RT1 19POL.....	30
5.5	Vuilfilter.....	31
5.6	Begrenzing vlambooglengte (USP).....	31
5.7	Spanningsvermindervoorziening	31
6	Onderhoud, verzorging en afvalverwerking	32
6.1	Algemeen	32
6.2	Schoonmaken	32
6.2.1	Vuilfilter	32
6.3	Onderhoudswerkzaamheden, intervallen	33
6.3.1	Dagelijkse onderhoudswerkzaamheden.....	33
6.3.2	Maandelijkse onderhoudswerkzaamheden	33
6.3.3	Jaarlijkse keuring (inspectie en keuring tijdens gebruik)	33
6.4	Afvalverwerking van het apparaat.....	34
7	Verhelpen van storingen	35
7.1	Foutmeldingen (Stroombron)	35
7.2	Lasparameters terugzetten naar fabrieksinstellingen	36
8	Technische gegevens	37
8.1	Pico 300 cel.....	37
9	Accessoires	38
9.1	Lastoorts, elektrodehouder en werkstukleiding	38
9.2	Afstandsbediening en accessoires	38
9.3	Opties	38
9.4	Algemene accessoires	38
10	Bijlage.....	39
10.1	Parameteroverzicht – instelbereiken.....	39
10.2	Fabrikant zoeken.....	40

2 Voor uw veiligheid

2.1 Richtlijnen voor het gebruik van deze bedieningshandleiding

GEVAAR

Werk- of gebruiksmethoden die nauwkeurig moeten worden aangehouden om een gerede kans op zwaar letsel of dood door ongeval van personen uit te sluiten.

- De veiligheidsinstructie bevat in de titel het signaalwoord “GEVAAR” met een algemeen waarschuwingsymbool.
- Bovendien wordt het gevaar verduidelijkt met een pictogram in de zijrand.

WAARSCHUWING

Werk- of gebruiksmethoden die nauwkeurig moeten worden aangehouden om de kans op zwaar letsel of dood door ongeval van personen uit te sluiten.

- De veiligheidsinstructie bevat in de titel het signaalwoord “WAARSCHUWING” met een algemeen waarschuwingsymbool.
- Bovendien wordt het gevaar verduidelijkt met een pictogram in de zijrand.

VOORZICHTIG

Werk- of gebruiksmethoden die nauwkeurig moeten worden aangehouden, om een mogelijke, lichte verwonding van personen uit te sluiten.

- De veiligheidsinstructie bevat in de titel het signaalwoord “VOORZICHTIG” met een algemeen waarschuwingsymbool.
- Het gevaar wordt met een pictogram aan de zijrand verduidelijkt.



Bijzondere technische eigenschappen die de gebruiker in acht moet nemen om materiële schade of schade aan het apparaat te voorkomen.

Handelingsinstructies en optellingen die u stap voor stap aangeven wat in bepaalde situaties moet worden gedaan, herkent u aan de opsommingspunt, bijv.:

- Bus van de lasstroomleiding in het juiste tegendeel steken en vergrendelen.

2.2 Verklaring van symbolen

Symbol	Beschrijving	Symbol	Beschrijving
	Technische bijzonderheden waarmee de gebruiker rekening moet houden.		Indrukken en loslaten/tikken/toetsen
	Apparaat uitschakelen		Loslaten
	Apparaat inschakelen		Indrukken en vasthouden
			Schakelen
	Verkeerd/ongeldig		Draaien
	Correct/geldig		Waarde – instelbaar
	Ingang		Signaallampje licht groen op
	Navigeren		Signaallampje knippert groen
	Uitgang		Signaallampje licht rood op
	Tijdweergave (voorbeeld: 4 sec. wachten/indrukken)		Signaallampje knippert rood
	Onderbreking in de menuweergave (meer instelmogelijkheden mogelijk)		
	Gereedschap niet vereist/niet gebruiken		
	Gereedschap vereist/gebruiken		

2.3 Onderdeel van de complete documentatie

Deze gebruikshandleiding is een onderdeel van de complete documentatie en is uitsluitend geldig in combinatie met de complete documentatie! Lees en volg de gebruikshandleidingen van alle systeemcomponenten, vooral de veiligheidsaanwijzingen!

De afbeelding toont het algemeen voorbeeld van een lassysteem.

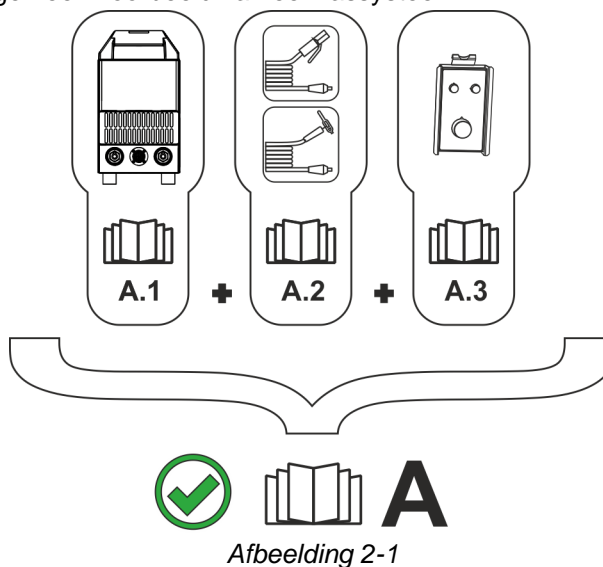

Afbeelding 2-1

Pos.	Documentatie
A.1	Stroombron
A.2	Elektrodehouder/lastoorts
A.3	Afstandsbediening
A	Complete documentatie

2.4 Veiligheidsvoorschriften

WAARSCHUWING



Gevaar voor ongevallen bij niet-naleving van de veiligheidsaanwijzingen!
Het niet in acht nemen van de veiligheidsaanwijzingen kan levensgevaarlijk zijn!

- Lees zorgvuldig de veiligheidsaanwijzingen van deze handleiding!
- Volg de voorschriften van ongevallenpreventie en de landelijke voorschriften!
- Wijs personen in de werkzone op het naleven van de voorschriften!



Gevaar voor verwonding door elektrische spanning!
Elektrische spanningen kunnen bij aanraking levensgevaarlijke stroomschokken en brandwonden veroorzaken. Ook bij het aanraken van lage spanningen kan men schrikken en zich verwonden.

- Raak geen spanningsvoerende delen, zoals lasstroombussen en staaf-, wolfram- of draadelektroden aan!
- Leg de lastoorts en elektrodehouder altijd op een geïsoleerd plek!
- Draag de volledige persoonlijke veiligheidsuitrusting (toepassingsafhankelijk)!
- Het apparaat mag uitsluitend door vakkundig personeel worden geopend!

Het apparaat mag niet worden gebruikt om buizen te doen smelten!



Gevaar bij aaneenschakeling van meerdere stroombronnen!

Moeten meerdere stroombronnen parallel of in serie aaneen worden geschakeld dan mag dit uitsluitend door een vakman worden uitgevoerd in overeenstemming met de norm NEN-EN-IEC 60974-9 "Installeren en gebruiken", de voorschriften ter voorkoming van ongevallen BGV D1 (vroeger VBG 15) en de nationale voorschriften!

De inrichtingen mogen voor vlambooglassen uitsluitend na een keuring worden gebruikt om te garanderen dat de toelaatbare nullastspanning niet wordt overschreden.

- Laat de apparaataansluiting uitsluitend door een vakman uitvoeren!
- Bij het buiten werking stellen van afzonderlijke stroombronnen moeten alle voedings- en lasstroomkabels op betrouwbare wijze van het volledige lassyteem worden losgekoppeld. (Gevaar voor retourspanning!)
- Sluit geen lasapparaten met poolomkeerschakeling (PWS-serie) aan op apparaten voor wisselstroomlassen (AC). Een simpele bedieningsfout kan de toegelaten lasspanningen immers overschrijden.



Letselgevaar door ongeschikte kleding!

Straling, hitte en elektrische spanning zijn onvermijdelijke bronnen van gevaar bij vlambooglassen. De gebruiker moet alle verplichte persoonlijke beschermingsmiddelen (PBM) gebruiken. De persoonlijke beschermingsmiddelen moeten de gebruiker tegen de volgende gevaren beschermen:

- Ademhalingsbescherming tegen gezondheidsgevaarlijke stoffen en mengsels (rookgassen en dampen) of geschikte maatregelen (afzuigingsysteem enz.) treffen.
- Lashelm met adequaat beschermingsmiddel tegen ioniserende straling (IR- en UV-straling) en hitte.
- Droge laskleding (schoenen, handschoenen en lichaamsbeschermende middelen) tegen warme omgevingen met adequate bescherming tegen een luchttemperatuur van 100 °C of hoger, tegen elektrische schokken en adequaat voor werkzaamheden aan spanningsvoerende delen.
- Gehoorbescherming tegen schadelijke geluidsniveaus.



Gevaar voor letsel door straling of hitte!

De straling van de vlamboog veroorzaakt letsel aan huid en ogen.

Contact met hete werkstukken en vonken veroorzaakt brandwonden.

- Gebruik een lasschild of lashelm met een toereikende beschermingsgraad (naargelang de toepassing)!
- Draag droge veiligheidskleding (bijv. lasschild, handschoenen enz.) volgens de voorschriften die in het land van toepassing zijn!
- Bescherm niet bij het werk betrokken personen met een lasschild of adequate beschermingswand tegen straling en verblindingsgevaar!

 **WAARSCHUWING****Ontploffingsgevaar!**

Explosiegevaar bestaat ook als schijnbaar ongevaarlijke stoffen in gesloten reservoirs door verhitting een overdruk opbouwen.

- Verwijder reservoirs met brandbare of explosieve vloeistoffen van de plaats waar gewerkt wordt!
- Verhit geen explosieve vloeistoffen, stoffen of gassen door het lassen of snijden!

**Brandgevaar!**

Door de bij het lassen optredende hoge temperaturen, sproeiende vonken, gloeiende onderdelen en hete slakken kunnen vlammen ontstaan.

- Let op brandhaarden in het werkgebied!
- Neem geen licht ontvlambare voorwerpen, zoals bijv. lucifers of aanstekers, mee.
- Zorg voor geschikte blusapparatuur in het werkgebied!
- Verwijder grondig alle resten van brandbare stoffen op het werkstuk alvorens de laswerkzaamheden te beginnen.
- Verdere bewerkingen mogen uitsluitend bij afgekoelde werkstukken worden uitgevoerd. Niet in aanraking brengen met ontvlambare materialen!

VOORZICHTIG



Rook en gassen!

Rook en gassen kunnen leiden tot ademnood en vergiftigingen! Bovendien kunnen dampen van oplosmiddelen (gechloreerde koolwaterstof) zich door de ultraviolette straling van de vlamboog in giftig fosgeen omzetten!

- Zorg voor voldoende frisse lucht!
- Houd dampen van oplosmiddelen verwijderd van het stralingsbereik van de vlamboog!
- Draag evt. geschikte ademhalingsbescherming!



Geluidhinder!

Lawaai boven 70 dBA kan duurzame beschadiging van het gehoor veroorzaken!

- Draag geschikte gehoorbescherming!
- Personen binnen het werkgebied dienen geschikte gehoorbescherming te dragen!



In overeenstemming met de norm IEC 60974-10 worden lasapparaten onderverdeeld in twee klassen van elektromagnetische compatibiliteit (de EMC-klasse vindt u in de technische gegevens) > zie hoofdstuk 8:



Klasse A-apparaten zijn niet bedoeld voor gebruik in woongebieden, waarbij apparaten op het openbare laagspanningsnet worden aangesloten. Bij het waarborgen van de elektromagnetische compatibiliteit voor klasse A-apparaten kunnen in dergelijke bereiken problemen optreden die door kabelgerelateerde storingen en stralingsstoringen worden veroorzaakt.



Klasse B-apparaten voldoen aan de EMC-vereisten voor gebruik in industrie- en woongebieden met aansluiting op het openbare laagspanningsnet.

Opstelling en werking

Bij de werking van vlamboogglasinstallaties kunnen in enkele gevallen elektromagnetische storingen voorkomen, zelfs wanneer elk lasapparaat aan de emissiegrenswaarde van de norm voldoet. Storingen als gevolg van het lassen vallen onder de verantwoordelijkheid van de gebruiker.

Ter **beoordeling** van mogelijke elektromagnetische problemen in de gebruiksomgeving moet de gebruiker op het volgende letten: (zie ook EN 60974-10, bijlage A)

- net-, besturings-, signaal- en telecommunicatiekabels
- radio- en televisietoestellen
- computer en andere besturingsinrichtingen
- veiligheidsinrichtingen
- de gezondheid van personen in de nabijheid, vooral wanneer zij een pacemaker of hoorapparaat dragen
- kalibreer- en meetinrichtingen
- de storingsvastheid van andere inrichtingen in de omgeving
- het tijdstip van de dag waarop de laswerkzaamheden moeten worden uitgevoerd

Aanbevelingen om **storingsemisies te beperken**

- netaansluiting, bijv. aanvullende netfilter of afscherming met metalen buis
- onderhoud van de vlamboogglasinrichting
- lasleidingen moeten zo kort mogelijk zijn, dicht bij elkaar liggen en over de vloer worden gelegd
- potentiaalcompensatie
- aarding van het werkstuk. In gevallen waarbij een directe aarding van het werkstuk niet mogelijk is, moet de verbinding over geschikte condensators verlopen.
- afscherming van andere inrichtingen in de omgeving of de volledige lasinrichting

⚠️ VOORZICHTIG



Elektromagnetische velden!

Door de stroombron kunnen elektrische of elektromagnetische velden ontstaan, waardoor elektronische installaties zoals tekstverwerkers, CNC-apparatuur, telecommunicatieleidingen, net-, signaalleidingen en pacemakers niet meer goed kunnen werken.



- Onderhoudsvoorschriften in acht nemen > zie hoofdstuk 6.3!
- Lasleidingen volledig afrollen!
- Stralingsgevoelige apparatuur of installaties afdoende afschermen!
- Pacemakers kunnen storingen vertonen (indien nodig, vraag om medisch advies).



Plichten van de eigenaar!

Het gebruik van het apparaat veronderstelt de naleving van alle landelijke richtlijnen en wetten!

- De nationale implementatie van de kaderrichtlijn (89/391/EEG) over de uitvoering van maatregelen ter verbetering van de veiligheid en gezondheidsbescherming van werknemers en bijbehorende individuele richtlijnen.
- Vooral de richtlijn (89/655/EEG) over de minimumvoorschriften voor veiligheid en gezondheidsbescherming bij het gebruik van werktuigen door werknemers tijdens het werk.
- De voorschriften over veiligheid op het werk en ongevallenpreventie van het desbetreffende land.
- De installatie en het gebruik van het apparaat overeenkomstig NEN-EN-IEC 60974-9.
- Regelmatig een opleiding over veiligheidsbewust werken aan de gebruikers wordt gegeven.
- Regelmatige keuring van het apparaat overeenkomstig NEN-EN-IEC 60974-4.



De garantie van de fabrikant vervalt bij apparaatschade door gebruik van componenten van derden!

- **Gebruik uitsluitend systeemcomponenten en opties (stroombronnen, lastoortsen, elektrodehouders, afstandsbedieningen, vervangings- en slijtageonderdelen, enz.) uit ons leveringsprogramma!**
- **Accessoirecomponenten uitsluitend bij uitgeschakeld lasapparaat op de desbetreffende aansluitbus steken en vergrendelen.**

Vereisten voor aansluiting op het openbare stroomnet

Hoogrendementsapparaten kunnen door de afgenomen stroom van het stroomnet de netwerkqualiteit beïnvloeden. Voor bepaalde apparaattypen kunnen daarom aansluitbeperkingen of vereisten voor de maximaal mogelijke leidingsimpedantie of het vereiste minimaal voorzieningsvermogen bestaan voor het aansluitpunt op het openbare stroomnet (algemeen koppelingspunt PCC), waarbij ook hier naar de technische gegevens van de apparaten wordt verwezen. In dergelijk geval is de eigenaar of de gebruiker van het apparaat, eventueel na overleg met de eigenaar van het stroomnet, verantwoordelijk om zich ervan te vergewissen dat het apparaat mag worden aangesloten.

2.5 Transport en installatie

WAARSCHUWING



Verwondingsgevaar door verkeerde omgang met gasflessen!

Verkeerde omgang en niet goed bevestigde beschermgasflessen kunnen ernstig letsel veroorzaken!

- Volg de instructies van de gasfabrikant en de gasverordening op!
- Ter hoogte van het ventiel van de beschermgasfles mogen geen bevestigingen worden uitgevoerd!
- Vermijd het opwarmen van de beschermgasfles!

VOORZICHTIG



Gevaar voor ongevallen door voorzieningsleidingen!

Tijdens het transport kunnen niet-geïsoleerde voedingskabels (netkabels, stuurstroomkabels enz.) gevaren veroorzaken, zoals bijv. het kantelen van aangesloten apparaten en personen verwonden!

- Koppel alle voorzieningsleidingen los alvorens het transport uit te voeren!



Kantelgevaar!

Tijdens het verplaatsen en opstellen kan het apparaat kantelen, personen verwonden of beschadigd raken. Kantelveiligheid is tot een hoek van 10° (conform IEC 60974-1) gegarandeerd.

- Apparaat op vlakke, stabiele ondergrond opstellen of transporteren!
- Montageonderdelen met gepaste middelen beveiligen!



Gevaar voor ongevallen door onvakkundig gelegde kabels!

Onvakkundig gelegde kabels (net-, stuurstroom- en laskabels of tussenpakketten) vormen struikelplekken.

- Leg voorzieningsleidingen vlak op de vloer (lusvorming vermijden).
- Vermijd het leggen van kabels op loop- en toevoerwegen.



De apparaten zijn voor gebruik in rechtopstaande positie geconcipieerd!

Gebruik in niet-toegelaten positie kan materiële schade veroorzaken.

- **Transport en gebruik uitsluitend in rechtopstaande positie!**



Door onvakkundige aansluiting kunnen accessoirecomponenten en de stroombron worden beschadigd!

- **Accessoirecomponenten uitsluitend bij uitgeschakeld lasapparaat op de desbetreffende aansluitbus steken en vergrendelen.**
- **Uitvoerige beschrijvingen vindt u in de gebruikshandleiding van de betreffende accessoire!**
- **Accessoirecomponenten worden na de inschakeling van de stroombron automatisch herkend.**



De stofkapjes beschermen de aansluitbussen en hiermee het apparaat tegen vuil en apparaatschade.

- **Is er geen accessoire op de aansluitbus aangesloten, dan dient men het stofkapje te plaatsen.**
- **Bij defect of verlies dient men het stofkapje te vervangen!**

3 Gebruik overeenkomstig de bestemming

WAARSCHUWING



Gevaren door onbedoeld gebruik!

Dit apparaat is gefabriceerd overeenkomstig de huidige stand van de techniek en normen voor industrieel gebruik. Het apparaat is uitsluitend bedoeld voor de op het typeplaatje aangegeven lasprocessen. Bij onbedoeld gebruik van het apparaat kunnen er gevaren voor personen, dieren en materiële zaken ontstaan. Wij aanvaarden geen aansprakelijkheid voor alle hieruit voortvloeiende schade!

- Het apparaat mag uitsluitend volgens de bestemming en door opgeleid en vakkundig personeel worden gebruikt!
- Het apparaat mag niet onvakkundig worden gewijzigd of omgebouwd!

3.1 Toepassingsgebied

Vlambooglasapparaat voor elektrode-gelijkstroomlassen en de hulpprocedure TIG-gelijkstroomlassen met Liftarc (contactontsteking).

3.2 Meegeldende documenten/Geldige aanvullende documenten

3.2.1 Garantie

Meer informatie vindt u in de bijgevoegde brochure "Warranty registration" en informatie over garantie, onderhoud en keuring op www.ewm-group.com!

3.2.2 Conformiteitsverklaring

Het beschreven product voldoet in zijn concept en constructie aan de EU-richtlijnen:



- Laagspanningsrichtlijn (LVD)
- Richtlijn Elektromagnetische Compatibiliteit (EMC)
- Restriction of Hazardous Substance (RoHS)

Deze verklaring vervalt bij onrechtmatige wijzigingen, onvakkundige reparaties, niet aanhouden van de intervallen voor "Vlambooglasinrichtingen – inspectie en keuring tijdens werking" en/of ongeautoriseerde ombouw van het apparaat die niet nadrukkelijk door de fabrikant is goedgekeurd. Aan elk product wordt een originele specifieke conformiteitsverklaring toegevoegd.

3.2.3 Lassen in omgevingen met een verhoogd elektrisch risico



De apparatuur kan overeenkomstig IEC / DIN EN 60974, VDE 0544 in omgevingen met een verhoogd elektrisch risico worden gebruikt.

3.2.4 Servicedocumentatie (reserveonderdelen en elektrische schema's)

WAARSCHUWING



Voer geen verkeerde reparaties en modificaties uit!

Om verwondingen en materiële schade te vermijden, mag het apparaat enkel door vakkundige, bevoegde personen gerepareerd resp. gemodificeerd worden!
Bij onbevoegde ingrepen vervalt de garantie!

- In geval van reparatie, bevoegde personen (opgeleid servicepersoneel) hiermee belasten!

De elektrische schema's zijn aan het origineel van het apparaat toegevoegd.

Reserveonderdelen zijn bij uw bevoegde dealer verkrijgbaar.

3.2.5 Kalibreren/valideren

Daarmee wordt bevestigd dat dit product overeenkomstig de geldige normen IEC/EN 60974, ISO/EN 17662, EN 50504 met gekalibreerde meetmiddelen werd gecontroleerd en de toegestane toleranties in acht neemt. Aanbevolen kalibratie-interval: 12 maanden.

4 Apparaatbeschrijving - snel overzicht

4.1 Vooraanzicht / Achteraanzicht

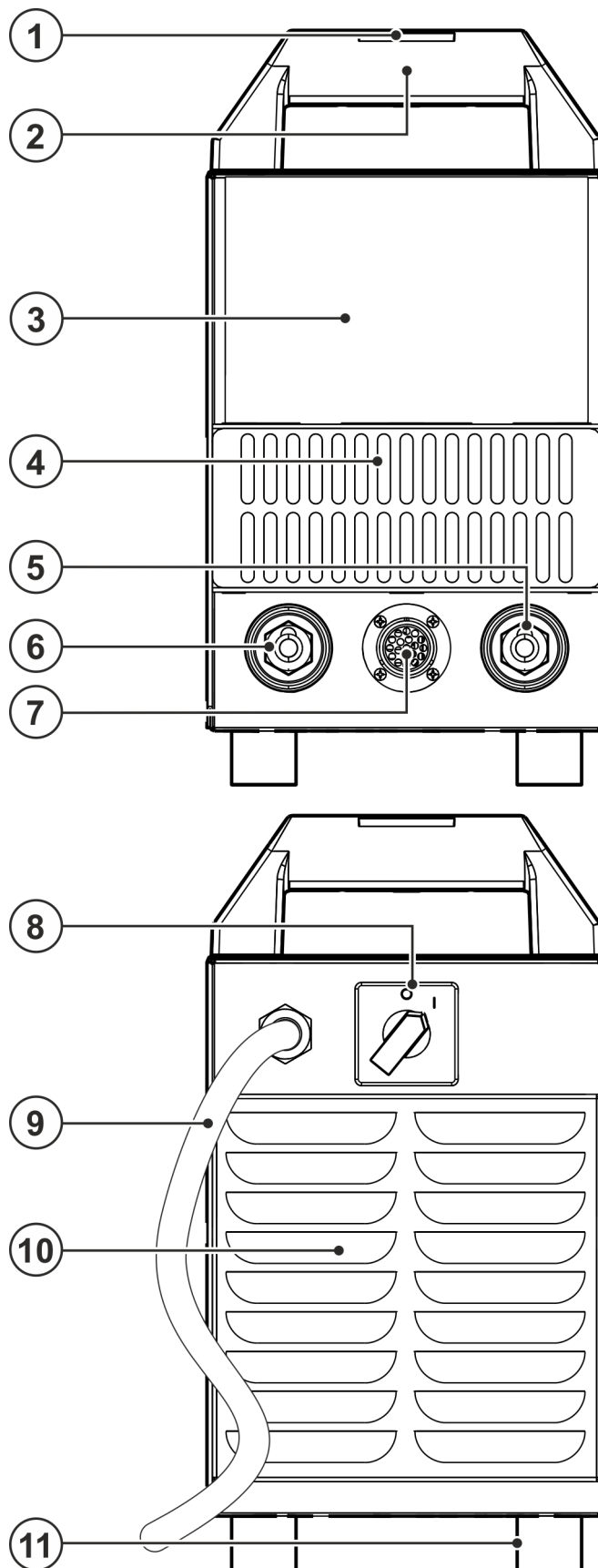

Afbeelding 4-1

Pos.	Symbol	Beschrijving
1		Transportriem > zie hoofdstuk 5.1.4
2		Transporthandgreep
3		Apparaatbesturing > zie hoofdstuk 4.2
4		Inlaatopening koellucht
5		Aansluitbus, lasstroom "-" <ul style="list-style-type: none"> • Elektrode lassen: Aansluiting elektrodehouder resp. werkstukleiding • TIG: Aansluitbus, TIG-lastoorts
6		Aansluitbus, lasstroom "+" <ul style="list-style-type: none"> • Elektrodelassen: aansluiting elektrodehouder resp. werkstukleiding • TIG: Aansluiting werkstukleiding
7		Aansluitbus, 19-polig Aansluiting afstandsbediening
8		Hoofdschakelaar, lasapparaat Aan/Uit
9		Netaansluitkabel > zie hoofdstuk 5.1.7
10		Uitlaatopening koellucht
11		Apparaatsteunen

4.2 Besturing - bedieningselementen

De parameters en bijbehorende instelbereiken zijn samengevat in het hoofdstuk
Parameteroverzicht-Instelbereiken > zie hoofdstuk 10.1.

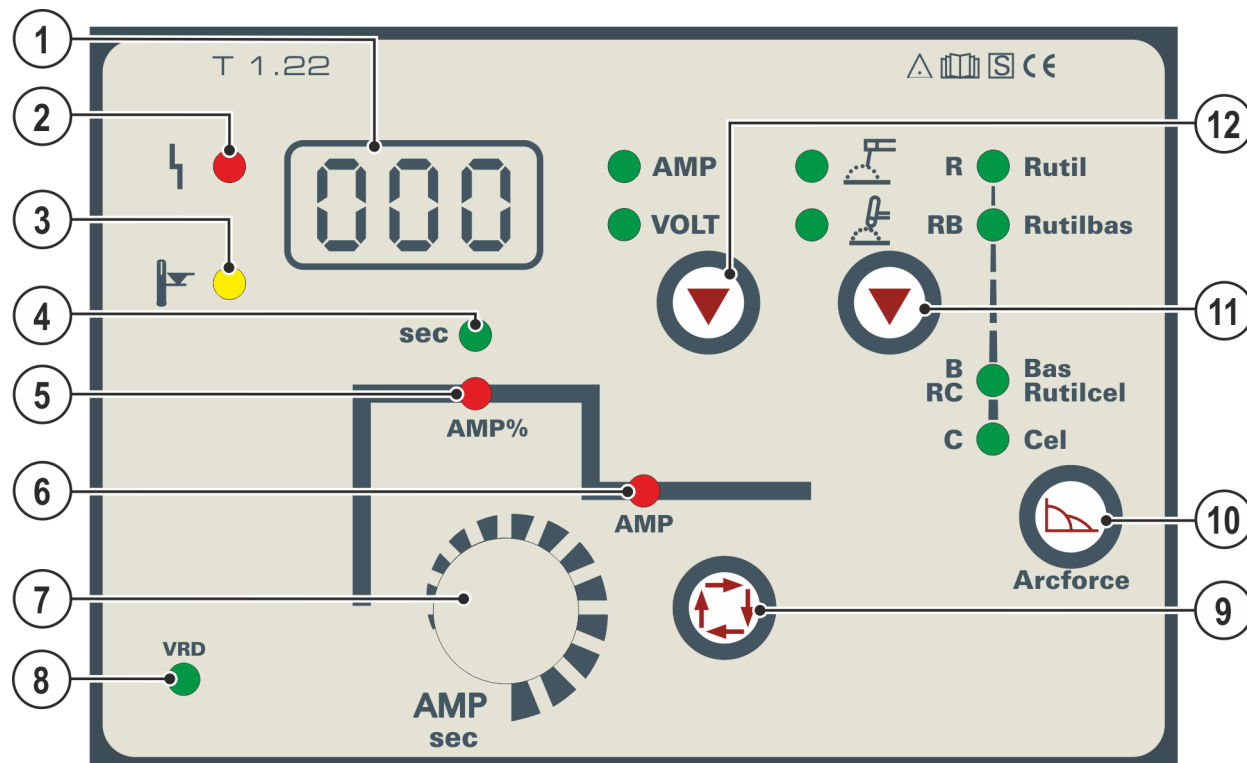

Afbeelding 4-2

Pos.	Symbol	Beschrijving
1		Lasgegevensweergave (3 digits) Weergave van lasparameters en bijbehorende waarden > zie hoofdstuk 4.2.1
2		Controlelampje verzamelstoring Foutmeldingen > zie hoofdstuk 7
3		Controlelampje Te hoge temperatuur Thermische schakelaars in het sterkstroomgedeelte schakelen bij een te hoge temperatuur het sterkstroomgedeelte uit en het controlelampje 'Te hoge temperatuur' brandt. Na het afkoelen kan zonder verdere maatregelen verder worden gelast.
4	sec	Controlelampje hotstarttijd
5	AMP%	Controlelampje hotstart-stroom
6	AMP	Hoofdstroom I min tot I max (stappen van 1A)
7		Draiknop instelling lasparameters Instelling lasstroom en andere lasparameters en de waarden ervan.
8	VRD	Signaallampje spanningsverminderingsinrichting (VRD) > zie hoofdstuk 5.7
9		Toets Selecteren lasparameters Met deze toets worden de lasparameters ingesteld in functie van de toegepaste lasmethode en de bedrijfsmodus.
10		Toets „Arcforce“ (laskarakteristiek) overeenkomstig type elektrode
11		Drukknop lasmethode ----- TIG-lassen ----- Elektrode lassen
12		Knop omschakeling weergave AMP----- Weergave lasstroom VOLT --- Weergave lasspanning

4.2.1 Lasgegevens-display

Alle relevante lasparameters en bijbehorende waarden worden afhankelijk van de geselecteerde lasmethode en bijbehorende functies weergegeven. Daarnaast worden apparaatparameters en foutnummer duidelijk weergegeven. De betekenis van de weergegeven parameter en bijbehorende waarden worden beschreven in het desbetreffende hoofdstuk van de functie.

4.2.1.1 Lasstroom-weergave werkelijke waarde

Af fabriek wordt de lasstroom in de lasgegevensweergave als instelwaarde weergegeven. De lasstroomweergave kan door de parameter $\overline{r-c-d}$ in het desbetreffende expertmenu op de werkelijke waarde worden ingesteld:

Elektrode lassen > zie hoofdstuk 5.2.5

TIG-lassen > zie hoofdstuk 5.3.7

- Bij nullast (als er geen lasstroom stroomt) wordt de richtwaarde weergegeven
- Als er wel lasstroom stroomt, dan schakelt de lasgegevensweergave over naar de werkelijke waarde
- Na het lassen wordt de richtwaarde weer getoond

5 Opbouw en functie

5.1 Transport en installatie

WAARSCHUWING



Gevaar voor ongevallen door ontoelaatbaar transport van apparaten die niet met een kraan mogen worden getransporteerd!

Het gebruik van een kraan en het hijsen van het apparaat is niet toegestaan! Het apparaat kan vallen en personen verwonden! Grepen, riemen en houders zijn uitsluitend geschikt voor handmatig transport!

- Het apparaat is niet geschikt voor het hijsen of voor transport met de kraan!



De apparaten zijn voor gebruik in rechtopstaande positie geconcepieerd!

Gebbruik in niet-toegelaten positie kan materiële schade veroorzaken.

- ***Transport en gebruik uitsluitend in rechtopstaande positie!***



Door onvakkundige aansluiting kunnen accessoirecomponenten en de stroombron worden beschadigd!

- ***Accessoirecomponenten uitsluitend bij uitgeschakeld lasapparaat op de desbetreffende aansluitbus steken en vergrendelen.***
- ***Uitvoerige beschrijvingen vindt u in de gebruikshandleiding van de betreffende accessoire!***
- ***Accessoirecomponenten worden na de inschakeling van de stroombron automatisch herkend.***

5.1.1 Koeling apparatuur



Gebrekkige ventilatie resulteert in vermindering van de capaciteit en schade aan het apparaat.

- ***Omgevingsvoorwaarden in acht nemen!***
- ***In- en uitlaatopening voor koellucht vrijhouden!***
- ***Minimumafstand van 0,5 m tot hindernissen respecteren!***

5.1.2 Werkstukleiding, algemeen

VOORZICHTIG





Verbrandingsgevaar door onvakkundige lasstroomaansluiting!

Door niet-vergrendelde lasstroomstekkers (apparaataansluitingen) of vuil aan de werkstukaansluiting (verf, corrosie) kunnen deze aansluitpunten en kabels heet worden en bij aanraking brandwonden veroorzaken!

- **Controleer dagelijks de lasstroomaansluitingen en vergrendel eventuele niet-vergrendelde aansluitingen.**
- **Maak de werkstukaansluitplekken grondig schoon en zorg voor een veilige bevestiging! Gebruik de constructiedelen van het werkstuk niet als retourleiding van de lasstroom!**

5.1.3 Omgevingscondities

-  **Het apparaat mag niet in de buitenlucht en uitsluitend op een passende, stabiele en vlakke ondergrond opgesteld en gebruikt worden!**
- De exploitant moet voor een slijpvaste, vlakke ondergrond en voldoende verlichting van de werkplaats zorgen.
 - De veilige bediening van het apparaat moet altijd gegarandeerd zijn.

-  **Materiële schade door verontreinigingen!**
Ongewoon hoge hoeveelheden stof, zuren, corrosieve gassen of substanties het apparaat beschadigen (onderhoudsintervallen in acht nemen > zie hoofdstuk 6.3).
- Hoge hoeveelheden rook, damp, oliedamp, slijpstoffen en corrosieve omgevingslucht vermijden!

5.1.3.1 Tijdens gebruik

Temperatuurbereik van de omgevingslucht:

- -25 °C tot +40 °C (-13 °F tot 104 °F)

relatieve luchtvochtigheid:

- tot 50 % bij 40 °C (104 °F)
- tot 90 % bij 20 °C (68 °F)

5.1.3.2 Transport en opslag

Opslag in afgesloten ruimte, temperatuurbereik van de omgevingslucht:

- -30 °C tot +70 °C (-22 °F tot 158 °F)

Relatieve luchtvochtigheid

- tot 90 % bij 20 °C (68 °F)

5.1.4 Lengte van de transportriem instellen

Als voorbeeld voor de afstelling wordt in de afbeelding weergegeven hoe de riem te verlengen is. Om de riem in te korten moeten de riemlussen in de tegengestelde richting worden geregen.

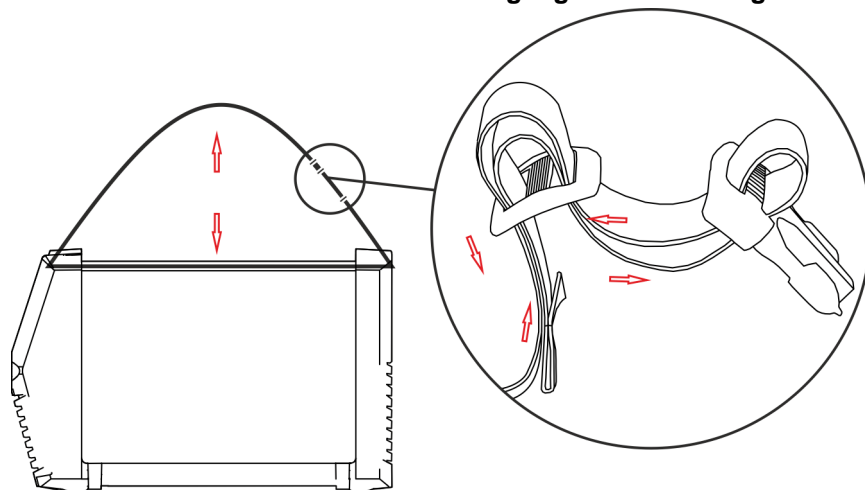

Afbeelding 5-1

5.1.5 Aanwijzingen voor het leggen van lasstroomleidingen

- Onvakkundig gelegde lasstroomleidingen kunnen storingen (flakkeren) van de vlamboog veroorzaken!
- Werkstukleiding en slangpakket van lasstroombronnen zonder HF-ontstekingsinrichting (MIG/MAG) zo lang mogelijk, naast elkaar liggend, parallel leggen.
- Werkstukleiding en slangpakket van lasstroombronnen met HF-ontstekingsinrichting (TIG) lang parallel leggen met een onderlinge afstand van ong. 20 cm om HF-overslag te vermijden.
- Over het algemeen moet een minimale afstand van ong. 20 cm of meer worden aangehouden ten opzichte van leidingen van andere lasstroombronnen om wederzijdse invloeden te vermijden.
- Kabellengtes in principe niet langer dan nodig is! Voor optimale lasresultaten max. 30 m. (werkstukleiding + tussenpakket + toorts-kabel).

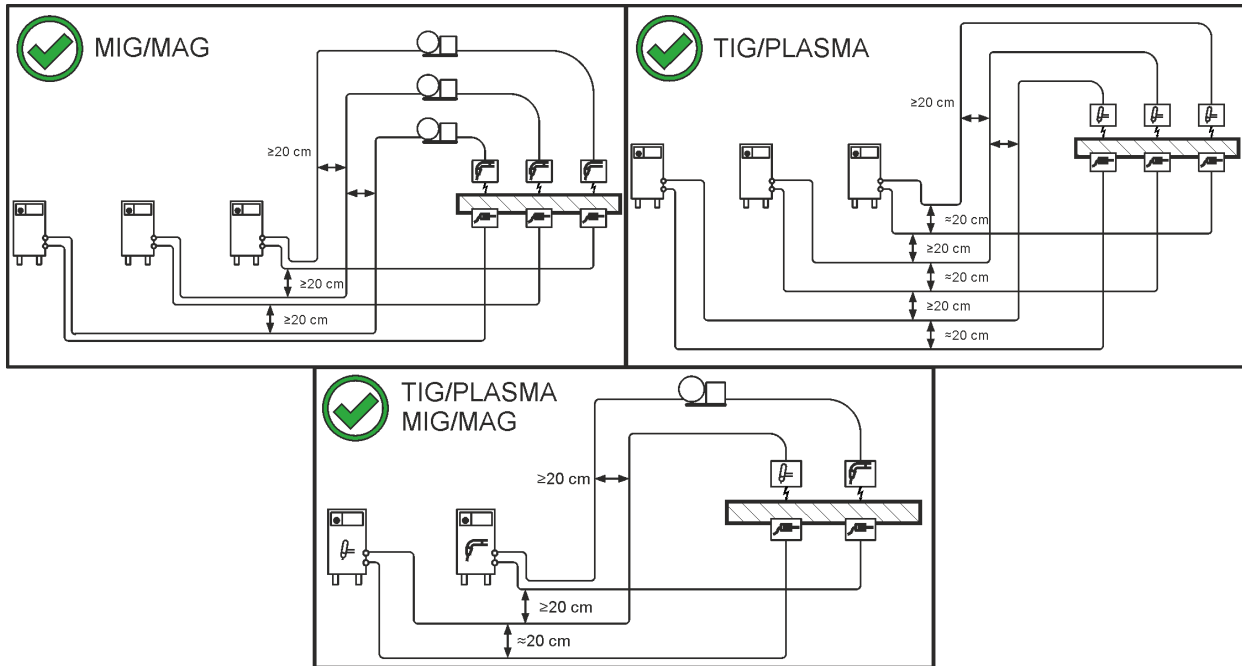

Afbeelding 5-2

- Voor elk lasapparaat een eigen werkstukleiding voor het werkstuk gebruiken!

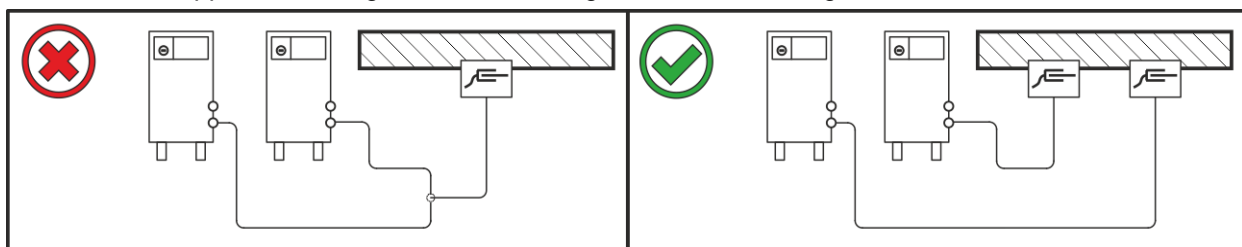

Afbeelding 5-3

- Lasstroomleidingen, lastoorts- en tussenpakket volledig afrollen. Lussen vermijden!
- Kabellengtes in principe niet langer dan nodig is!

Overtollige kabellengtes in bochten leggen.

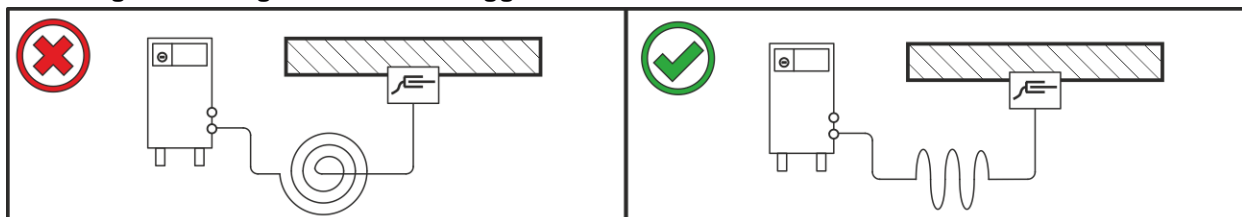

Afbeelding 5-4

5.1.6 Zwerflasstromen

⚠ WAARSCHUWING**Verwondingsgevaar door zwerflasstromen!****Zwerflasstromen kunnen PE-aardleidingen vernielen, apparaten en elektrische inrichtingen beschadigen en bouwdelen oververhitten en bijgevolg brand veroorzaken.**

- Controleer regelmatig of alle lasstroomaansluitingen goed vastzitten en elektrisch correct zijn aangesloten.
- Alle elektriciteitgeleidende componenten van de stroombron zoals behuizing, transportwagen en kraanframe moeten elektrisch geïsoleerd worden opgesteld, bevestigd of vast worden gehaakt!
- Leg geen andere elektrische bedrijfsmiddelen zoals boormachines, hoekslijpmachines enz. ongeïsoleerd weg op de stroombron, transportwagen of kraanframe!
- Leg de lastoorts en elektrodehouder altijd elektrisch geïsoleerd weg wanneer u ze niet gebruikt!

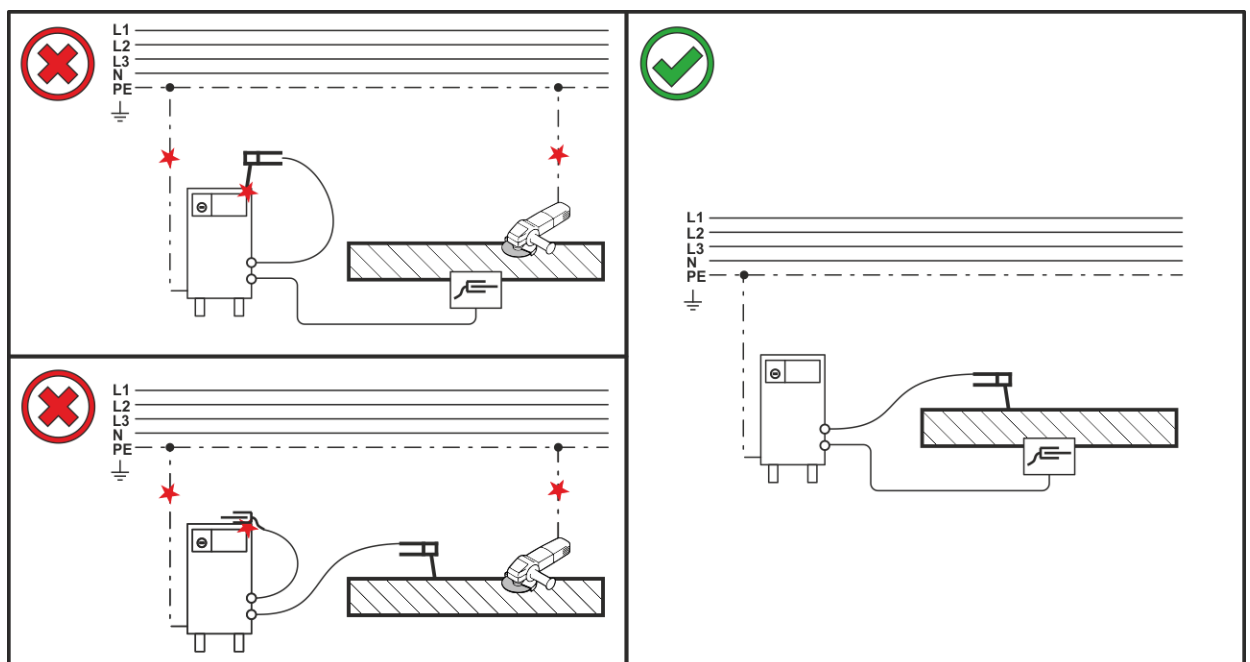

Afbeelding 5-5

5.1.7 Netaansluiting

⚠ GEVAAR



Gevaar door onvakkundige elektrische aansluiting!
Onvakkundige elektrische aansluiting kan persoonlijk letsel of materiële schade veroorzaken!

- De aansluiting (netstekker of kabel), de reparatie of spanningsaanpassing van het apparaat moet door een bevoegde elektricien overeenkomstig de desbetreffende landelijke wetten en voorschriften plaatsvinden!
- De op het typeplaatje aangegeven netspanning moet overeenkomen met de voedingsspanning.
- Apparaat uitsluitend op een contactdoos met normconform aangesloten PE-aardleiding gebruiken.
- Stroomstekkers, contactdozen en stroomkabels moeten op regelmatige intervallen door een elektricien worden gecontroleerd!
- Bij het gebruik van een generator moet deze in overeenstemming met de desbetreffende handleiding worden geaard. Het geïnstalleerde stroomnetwerk moet geschikt zijn voor het gebruik van apparaten met beschermingsklasse I.

5.1.7.1 Stroomvorm

Het apparaat kan zowel op een

- **driefasig 4-aderen-systeem met geaarde nulader als op een**
- **driefasig 3-aderen-systeem met aarding op een gewenste plek,**

bijv. aan een externe geleider, worden aangesloten en gebruikt.

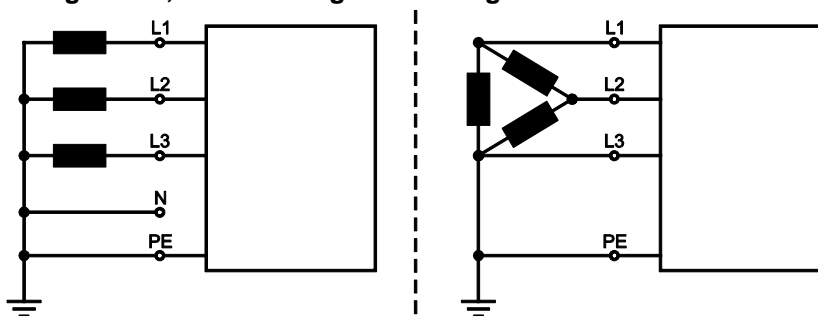

Afbeelding 5-6

Legenda

Pos.	Aanduiding	Merkkleur
L1	Externe geleider 1	bruin
L2	Externe geleider 2	zwart
L3	Externe geleider 3	grijs
N	Nulgeleider	blauw
PE	Randaarde	groen-geel

- Steek de netstekker van het uitgeschakelde apparaat in een passend stopcontact.

5.2 Elektrodelassen

⚠ VOORZICHTIG



Beknellings- en verbrandingsgevaar!



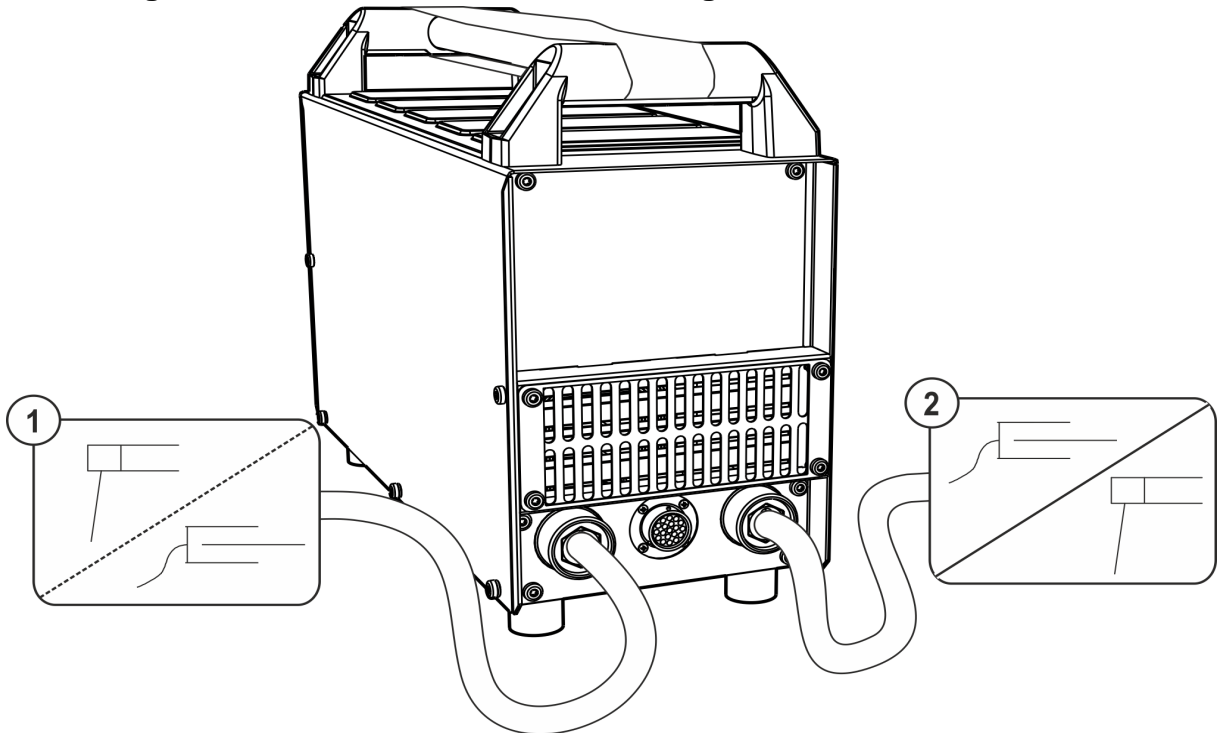

Bij de vervanging van de staafelektrode bestaat beknellings- en verbrandingsgevaar!

- Gebruik geschikte droge veiligheidshandschoenen.
- Gebruik een geïsoleerde tang om verbruikte staafelektroden te verwijderen en gelaste werkstukken te verplaatsen.

5.2.1 Aansluiting elektrodehouder en werkstukleiding



Afbeelding 5-7

Pos.	Symbol	Beschrijving
1		Elektrodehouder
2		Aansluitbus, lasstroom "+" Aansluiting elektrodehouder resp. werkstukleiding
3		Werkstuk
4		Aansluitbus, lasstroom "-" Aansluiting werkstukleiding of elektrodehouder

- Steek de kabelstekker van de elektrodehouder in de aansluitbus, lasstroom "+" of "-" en vergrendel de stekker door deze naar rechts te draaien.
- Steek de kabelstekker van de werkstukleiding in de aansluitbus, lasstroom "+" of "-" en vergrendel de stekker door deze naar rechts te draaien.

De polariteit is afhankelijk van de opgave van de fabrikant van de elektroden; deze staat op de verpakking van de elektroden.

5.2.2 Selecteren

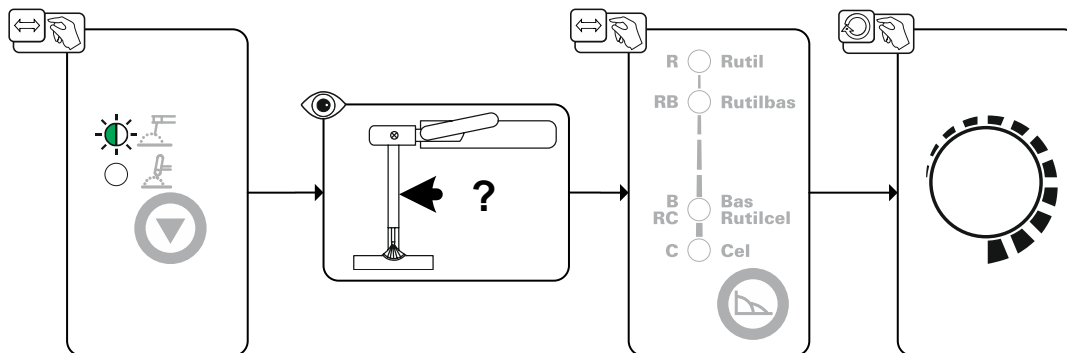

Afbeelding 5-8

5.2.2.1 Arcforce (laskarakteristieken)

Tijdens het lassen voorkomt arcforce door stroomverhogingen het vastbranden van de elektrode in het lasbad. Dit vergemakkelijkt met name het lassen van elektrodetypen die bij lage stroomsterktes met korte vlamboog met grove druppels afsmelten.

Toewijzing elektrodetype

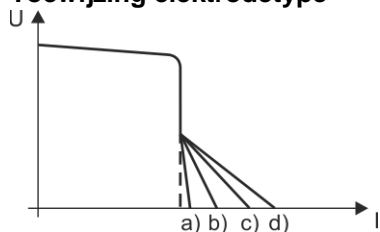

Nr.	Type elektrode
a)	R rutiel
b)	RB rutielbasisch
c)	B/RC basisch en rutielcellulose
d)	C cellulose

Afbeelding 5-9

De selecteerbare elektrodekaracteristieken van de besturing zijn richtwaarden. Elke karakteristiek kan bovendien worden geoptimaliseerd voor het specifieke elektrodetype en diens laseigenschappen > zie hoofdstuk 5.2.5.

5.2.3 Hotstart

Voor het veilig ontsteken van de vlamboog en een toereikende verhitting op het nog koude basismateriaal aan het begin van het lassen zorgt de functie hotstart. Het ontsteken vindt daarbij na een bepaalde tijd (hotstarttijd) plaats met verhoogde stroomsterkte (hotstartstroom).

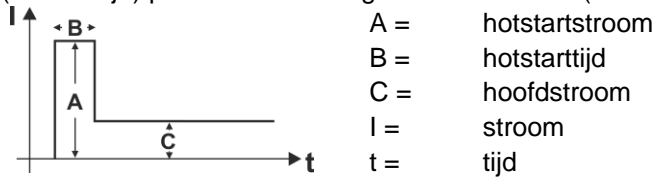

Afbeelding 5-10

5.2.3.1 Hotstart-tijd

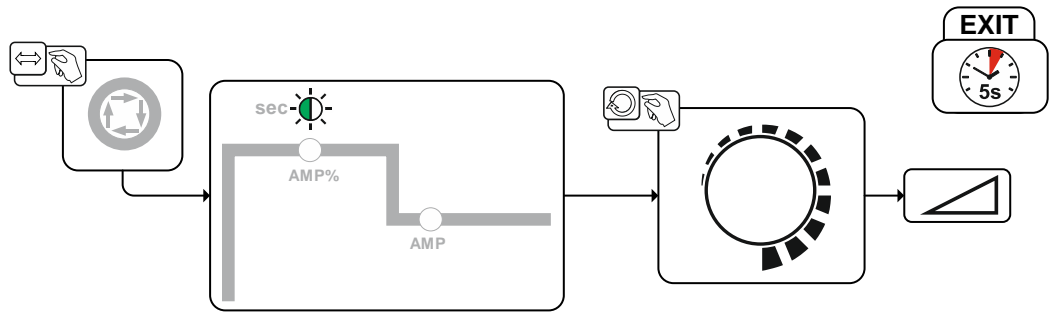

Afbeelding 5-11

5.2.3.2 Hotstart-stroom

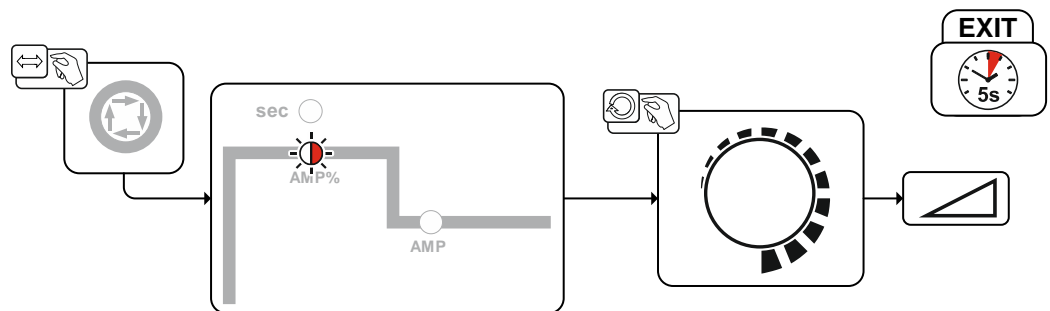

Afbeelding 5-12

5.2.4 Antistick

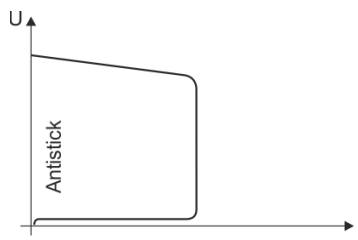

Antistick voorkomt het uitgloeien van de elektrode.

Mocht de elektrode ondanks Arcforce vastbranden, dan schakelt het apparaat automatisch binnen ong. 1 sec. over op minimale stroom. Het uitgloeien van de elektrode wordt voorkomen. Controleer de lasstroominstelling en corrigeer de instelling voor de lasopdracht!

Afbeelding 5-13

5.2.5 Expertmenu (Elektrodelassen)

In het expertmenu vindt u instelbare parameters die niet regelmatig moeten worden ingesteld. Het aantal weergegeven parameters kan bijvoorbeeld door een gedeactiveerde functie worden beperkt.

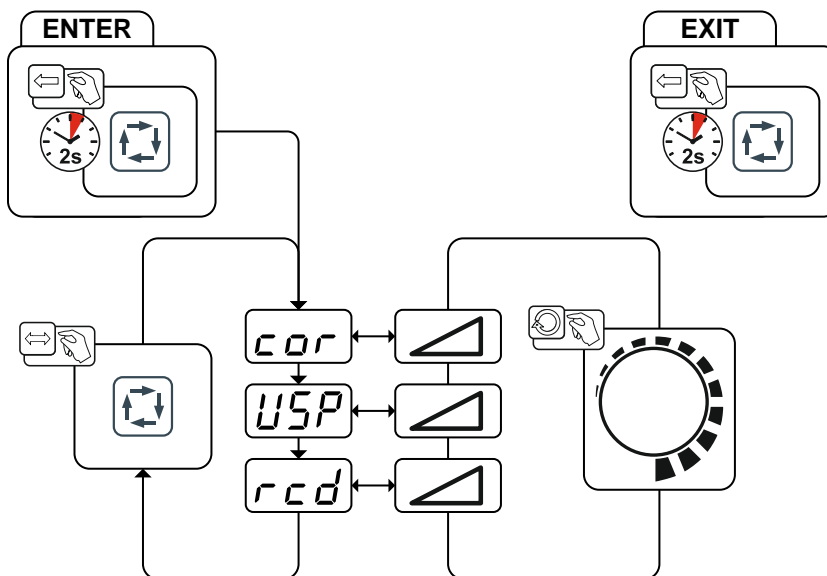

Afbeelding 5-14

Display	Instelling / selecteren
	Correctie Arcforce > zie hoofdstuk 5.2.5.1 <ul style="list-style-type: none"> • Waarde verhogen > hardere vlamboog • Waarde verlagen > zachtere vlamboog
	Vlambooglengte-begrenzing > zie hoofdstuk 5.6 <ul style="list-style-type: none"> <input type="checkbox"/> on ----- functie ingeschakeld <input type="checkbox"/> off ----- functie uitgeschakeld
	Lasstroomweergave werkelijke waarde > zie hoofdstuk 4.2.1.1 <ul style="list-style-type: none"> <input type="checkbox"/> on ----- Weergave werkelijke waarde <input type="checkbox"/> off ----- Weergave instelwaarde

De instelbereiken van parameterwaarden zijn samengevat in het hoofdstuk Parameteroverzicht > zie hoofdstuk 10.1.

5.2.5.1 Correctie arcforce (laskarakteristieken)

Voorbeeld:

U gebruikt een rutielbasisch elektrode type en u stelt op de besturing "Rutilbas" in. U stelt bij het lassen van het elektrode type een te harde of agressieve vlamboog vast. U dient nu de arcforce-instelling te wijzigen in de richting "minder arcforce - zachtere vlamboog" tot het gewenste resultaat wordt verkregen.

5.3 TIG-lassen

5.3.1 Inert-gastoevoer

⚠ WAARSCHUWING



**Verwondingsgevaar door verkeerde omgang met gasflessen!
Onvakkundige of onjuiste bevestiging van beschermgasflessen kunnen ernstig letsel veroorzaken!**

- Plaats de beschermgasfles in de daarvoor bedoelde houders en bevestig hem met de veiligheidselementen (ketting/riem)!
- De bevestiging moet aan de bovenste helft van de beschermgasfles worden uitgevoerd!
- De veiligheidselementen moeten strak om de flessen zitten!

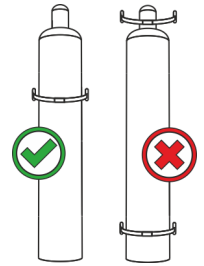

De ongehinderde toevoer van inert gas van de fles met inert gas tot aan de lastoorts is een basisvoorwaarde voor optimale lasresultaten. Bovendien kan een verstopte toevoer van inert gas tot de beschadiging van de lastoorts leiden!

- **Alle inert-gaskoppelingen gasdicht maken!**

5.3.2 Aansluiting reduceerventiel

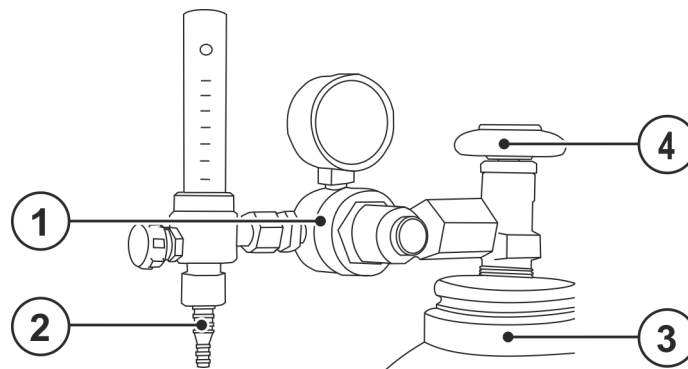

Afbeelding 5-15

Pos.	Symbol	Beschrijving
1		drukregelaar
2		Uitgang van de drukregelaar
3		Gasfles
4		Kraan

- Alvorens de drukregelaar aan te sluiten op de gasfles de kraan van de fles kort openen om eventuele vervuilingen weg te blazen.
- De drukregelaar op het gasflesventiel gastdicht vastschroeven.
- Schroef de wartel van de gaslangaansluiting op de uitgang van de drukregelaar.

5.3.3 Aansluiting TIG-lastoorts met gaskraan

Bereid de lastoorts overeenkomstig het soort laswerk voor (zie bedieningshandleiding van de toorts).

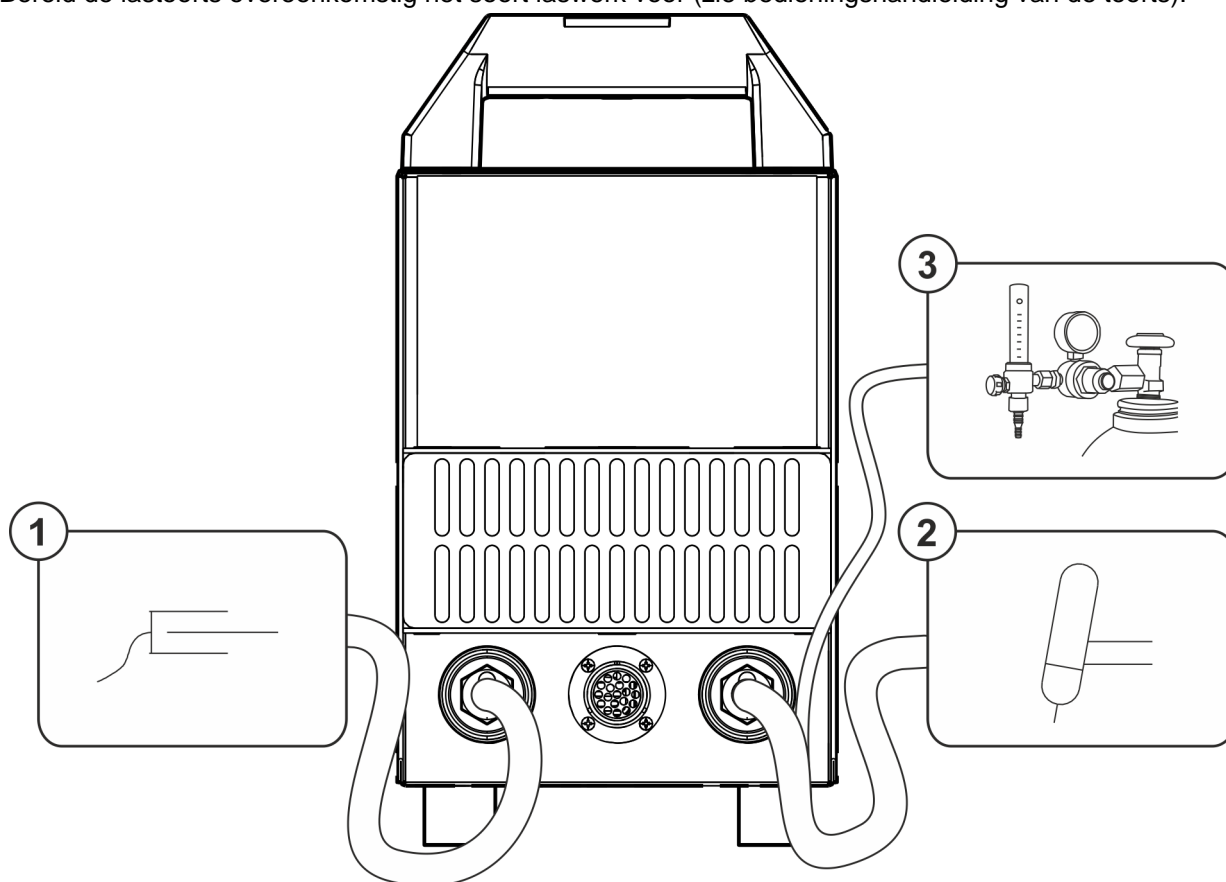

Afbeelding 5-16

Pos.	Symbol	Beschrijving
1		Werkstuk
2		Lastoorts
3		Uitgang van de drukregelaar

- Steek de lasstroomstekker van de lastoorts in de aansluitbus lasstroom „-“ en vergrendel de stekker door naar rechts te draaien.
- Steek de kabelstekker van de werkstukleiding in de aansluitbus, lasstroom „+“ en vergrendel de stekker door deze naar rechts te draaien.
- Schroef de beschermgasslang van de lastoorts vast aan de uitgangszijde van het reduceerventiel.

Door het gasdraaiventiel te openen stroomt er permanent beschermgas uit de lastoorts (geen regeling via afzonderlijk gasklep). De gasklep moet voor elk lasproces worden geopend en na beëindiging opnieuw worden gesloten.

5.3.4 Selecteren

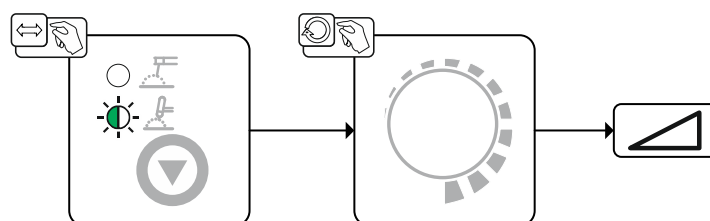

Afbeelding 5-17

5.3.5 Gastest – instelling Hoeveelheidbeschermgas

⚠ VOORZICHTIG



Elektrische schok!

Bij de instelling van de hoeveelheid inert gas staat de lastoorts onder nullastspannings- of hoogspanningsontstekingspulsen, die bij aanraking stroomschokken en brandwonden kunnen veroorzaken.

- Zorg dat tijdens het instellen de lastoorts elektrisch geïsoleerd is ter bescherming van personen, dieren of materiële zaken.

Zowel een te lage als een te hoge instelling van beschermgas kan lucht naar het lasbad leiden en hiermee poriën vormen. Pas de hoeveelheid beschermgas aan de desbetreffende lasopdracht aan!

Vuistregel voor gasdoorvoerhoeveelheid:

Diameter in mm van de gaskop komt overeen met l/min gasdoorvoer.

Bijvoorbeeld: een gaskop van 7 mm komt overeen met een gasdoorvoer van 7 l/min.

- Toortsknop indrukken en hoeveelheid inert gas op de drukregelaar van de flowmeter instellen.

5.3.6 Ontsteking vlamboog

5.3.6.1 Liftarc

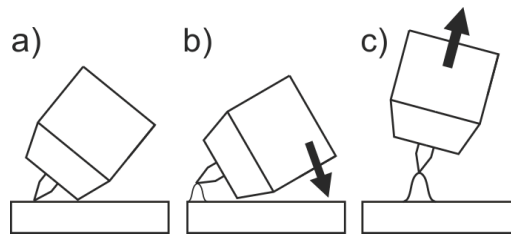

Afbeelding 5-18

De boog wordt door contact met het werkstuk gestart.

- Plaats de gaskop van de toorts en de punt van de wolfraamelektrode voorzichtig op het werkstuk (liftarc-stroom vloeit, onafhankelijk van de ingestelde hoofdstroom)
- Kantel de toorts over de toortsgaskop tot er tussen de elektrodepunt en het werkstuk een afstand van ca. 2-3 mm ontstaat (vlamboog ontsteekt, stroom stijgt tot ingestelde hoofdstroom).
- Breng de toorts omhoog en draai hem in de normale positie.

Lasproces beëindigen: Haal de toorts van het werkstuk tot de vlamboog wordt onderbroken.

5.3.7 Expertmenu (TIG)

In het expertmenu vindt u instelbare parameters die niet regelmatig moeten worden ingesteld. Het aantal weergegeven parameters kan bijvoorbeeld door een gedeactiveerde functie worden beperkt.

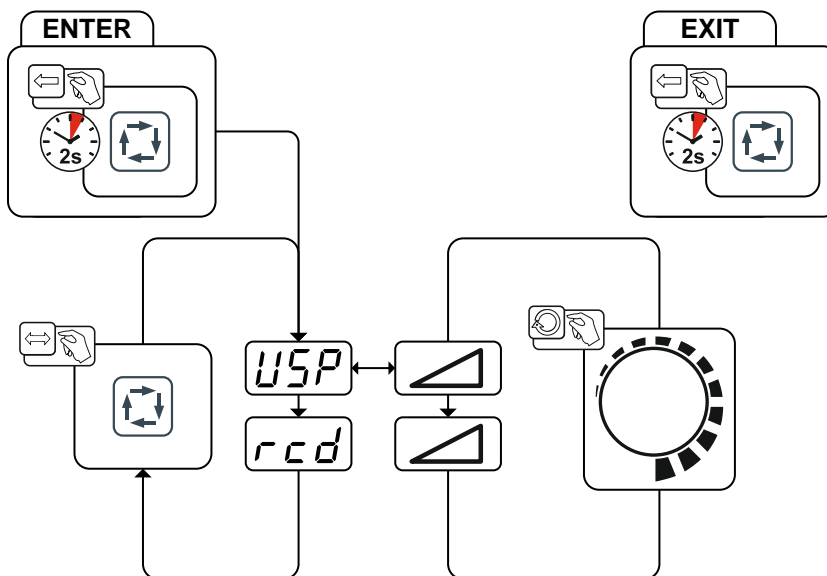

Afbeelding 5-19

Display	Instelling / selecteren
	Vlambooglengte-begrenzing > zie hoofdstuk 5.6 <input type="checkbox"/> on ----- functie ingeschakeld <input type="checkbox"/> off ----- functie uitgeschakeld
	Lasstroomweergave werkelijke waarde > zie hoofdstuk 4.2.1.1 <input type="checkbox"/> on ----- Weergave werkelijke waarde <input type="checkbox"/> off ----- Weergave instelwaarde

De instelbereiken van parameterwaarden zijn samengevat in het hoofdstuk Parameteroverzicht > zie hoofdstuk 10.1.

5.4 Afstandsbedieningen

De afstandsbedieningen worden via de 19-polige aansluitbus van de afstandsbediening (analoog) bestuurd.

5.4.1 RTF1 19POL

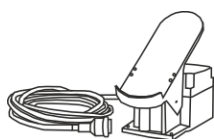

Functies

- Traploos instelbare lasstroom (0 % tot 100 %) afhankelijk van de vooraf geselecteerde hoofdstroom op het lasapparaat.

5.4.2 RT1 19POL



Functies

- Traploos instelbare lasstroom (0 % tot 100 %) afhankelijk van de vooraf geselecteerde hoofdstroom op het lasapparaat.

5.5 Vuilfilter

Dit accessoire kan als optie achteraf worden aangebracht > zie hoofdstuk 9.

Door het verlaagde koelluchtdebiet wordt de inschakelduur van het lasapparaat gereduceerd. Het vuilfilter moet regelmatig gedemonteerd en door het afblazen met perslucht worden gereinigd (afhankelijk van de vuilintensiteit).

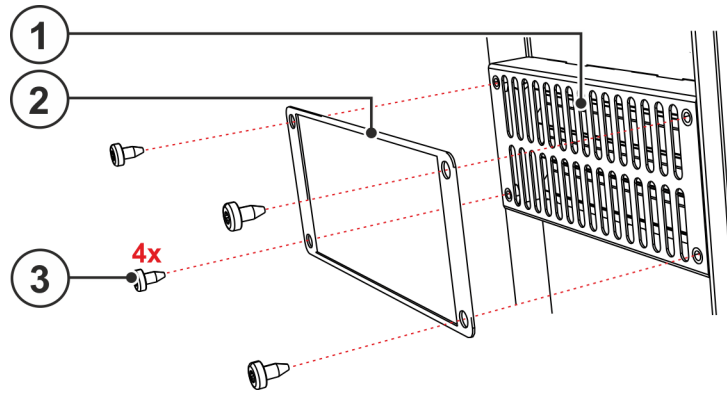

Afbeelding 5-20

Pos.	Symbol	Beschrijving
1		Inlaatopening koellucht
2		Vuilfilter met bevestigingsplaat
3		4 bevestigingsschroeven voor vuilfilter

- Vuilfilter met 4 bevestigingsschroeven op de voorzijde van het apparaat (inlaatopening koellucht) van het lasapparaat bevestigen.

5.6 Begrenzing vlambooglengthe (USP)

De functie vlambooglengthebegrenzing **[USP]** stopt het lasproces bij de detectie van een te hoge vlamboogspanning (ongewone hoge afstand tussen elektrode en werkstuk). De functie kan procesafhankelijk in het desbetreffende expertmenu worden aangepast:

Elektrode lassen > zie hoofdstuk 5.2.5

TIG-lassen > zie hoofdstuk 5.3.7

5.7 Spanningsvermindervoorziening

Uitsluitend apparaatvarianten met de toevoeging (VRD/SVRD/AUS/RU) zijn uitgerust met een spanningsvermindervoorziening (VRD). Deze dient als extra veiligheid in gevaarlijke omgevingen (zoals bijv. scheepsbouw, aanleg van buisleidingen, mijnbouw).

De spanningsvermindervoorziening wordt in sommige landen en in vele veiligheidsvoorschriften van lasstroombronnen voorgeschreven.

Het signaallampje VRD > zie hoofdstuk 4.2 brandt wanneer de spanningsvermindervoorziening zonder problemen functioneert en de uitgangsspanning tot de door de desbetreffende norm voorgeschreven waarde wordt gereduceerd (technische gegevens > zie hoofdstuk 8).

6 Onderhoud, verzorging en afvalverwerking

6.1 Algemeen

GEVAAR



Gevaar voor verwonding door elektrische spanning na uitschakeling! Werkzaamheden aan een open apparaat kunnen tot dodelijke verwondingen leiden! Tijdens werking worden de condensatoren in het apparaat met elektrische spanning geladen. Deze spanning blijft nog tot 4 minuten na het verwijderen van de stroomstekker bestaan.

1. Apparaat uitschakelen.
2. Stroomstekker verwijderen.
3. Wacht minimaal 4 minuten tot de condensatoren zijn ontladen!

WAARSCHUWING



Onvakkundig onderhoud, controle en reparatie! Onderhoud, controle en reparatie van het product mogen uitsluitend door vakkundig en bevoegd personeel worden uitgevoerd. Vakkundig personeel is elke persoon die door zijn opleiding, kennis en ervaring risico's en eventuele gevolgschade kan herkennen die zich kunnen voordoen tijdens de controle van de lasstroombronnen, en de vereiste veiligheidsmaatregelen kan treffen.

- Volg de onderhoudsvorschriften > zie hoofdstuk 6.3.
- Als aan een van de onderstaande controles niet wordt voldaan, mag het apparaat pas na reparatie en hernieuwde keuring opnieuw in bedrijf worden gesteld.

Reparatie- en onderhoudswerkzaamheden mogen uitsluitend door geschoold en bevoegd technisch personeel worden uitgevoerd, anders vervalt de garantie. Neem voor alle service-kwesties in principe contact op met uw dealer, de leverancier van het apparaat. Retourleveringen van garantiegevallen kunnen alleen via de dealer gebeuren. Gebruik bij het vervangen van onderdelen alleen originele reserveonderdelen. Bij de bestelling van reserveonderdelen moeten het type apparaat, het serienummer en artikelnummer van het apparaat, de typebenaming en het artikelnummer van het onderdeel worden aangegeven.

Dit apparaat is onder de vermelde omgevingsvoorwaarden en de normale werkomstandigheden grotendeels onderhoudsvrij en behoeft slechts minimaal onderhoud.

Een vuil apparaat verkort de levens- en inschakelduur. De reinigingsintervallen zijn voornamelijk afhankelijk van de omgevingsvoorwaarden en de daarmee verbonden verontreiniging van het apparaat (minstens halfjaarlijks).

6.2 Schoonmaken

- Maak de buitenoppervlakken schoon met een vochtige doek (gebruik geen agressieve reinigingsmiddelen).
- Blaas het ventilatiekanaal en eventuele koelrooster van het apparaat uit met olie- en watervrij perslucht. De perslucht kan de apparaatventilator te snel laten draaien en daardoor beschadigen. Zet daarom de perslucht niet direct op de apparaatventilator en zet indien nodig de ventilator mechanisch vast.
- Controleer de koelvloeistof op vuil en vervang indien nodig.

6.2.1 Vuilfilter

Door het verlaagde koelluchtdebiet wordt de inschakelduur van het lasapparaat gereduceerd. Het vuilfilter moet regelmatig gedemonteerd en door het afblazen met perslucht worden gereinigd (afhankelijk van de vuilintensiteit).

6.3 Onderhoudswerkzaamheden, intervallen

6.3.1 Dagelijkse onderhoudswerkzaamheden

Visuele controle

- Netvoedingskabel en desbetreffende trekcontlasting
- Bevestigingselementen gasfles
- Slangpakket en stroomaansluitingen op uitwendige beschadigingen controleren en evt. vervangen c.q. door vakpersoneel laten repareren!
- Gaslangen en desbetreffende schakelinrichtingen (magneetventiel)
- Alle aansluitingen en de slijtagedelen op handvaste zit controleren en evt. vastdraaien.
- De correcte bevestiging van de draadspoel controleren.
- Transportwielen en desbetreffende bevestigingselementen
- Transportelementen (gordel, kraanogen, handgreep)
- Overig, de algemene toestand

Controle op goede werking

- Bedienings-, meld-, bescherm- en instelinrichtingen (Functionele keuring)
- Lasstroomkabels (op vaste en vergrendelde bevestiging controleren)
- Gaslangen en desbetreffende schakelinrichtingen (magneetventiel)
- Bevestigingselementen gasfles
- De correcte bevestiging van de draadspoel controleren.
- Schroef- en stekerverbindingen van aansluitingen en slijtagedelen op de correcte zit controleren en eventueel vastdraaien.
- Vastplakkende lasspetters verwijderen.
- Draadtoevoerrollen regelmatig reinigen (afhankelijk van de vervuilingsgraad).

6.3.2 Maandelijkse onderhoudswerkzaamheden

Visuele controle

- Behuizingsschade (voor-, achter- en zijkanten)
- Transportwielen en desbetreffende bevestigingselementen
- Transportelementen (gordel, kraanogen, handgreep)
- Controleren of koelmiddelslangen en desbetreffende aansluitingen schoon zijn

Controle op goede werking

- Keuzeschakelaar, besturingsapparaten, noodstopinrichtingen, spanningsvermindervoorzieningen, meld- en controlelampjes
- Controleren of de draadgeleidingselementen (inlaatnippel, draadgeleidingsbuis) goed vast zitten.
- Controleren of koelmiddelslangen en desbetreffende aansluitingen schoon zijn
- Controleren en reinigen van de lastoorts. Door afzettingen in de toorts kunnen kortsluitingen optreden, die het lasresultaat negatief kunnen beïnvloeden en als gevolg de toorts kunnen beschadigen!

6.3.3 Jaarlijkse keuring (inspectie en keuring tijdens gebruik)

Er dient een herhalingstest uitgevoerd te worden volgens de norm IEC 60974-4 "Periodieke inspectie en keuring". Naast de hier vermelde controlevoorschriften moet er worden voldaan aan de wetten en voorschriften van het land in kwestie.

Meer informatie vindt u in de bijgevoegde brochure "Warranty registration" en informatie over garantie, onderhoud en keuring op www.ewm-group.com!

6.4 Afvalverwerking van het apparaat



Adequate afvalverwijdering!

Het apparaat bevat waardevolle grondstoffen voor recycling en elektronische onderdelen die milieuvriendelijk moeten worden verwerkt.

- Niet bij het huisvuil zetten!
- De overheidsvoorschriften voor afvalverwerking opvolgen!
- Gebruikte elektrische en elektronische apparatuur mogen in overeenstemming met de Europese voorschriften (richtlijn 2012/19/EU inzake afgedankte elektrische en elektronische apparatuur) niet meer als ongesorteerd afval worden verwerkt. Ze moeten worden ingeleverd voor gescheiden afvalverwerking. Het symbool van de afvalbak met wieltjes verwijst naar de noodzaak van gescheiden afvalverwerking.
Dit apparaat dient voor de verwerking als afval resp. voor recycling bij de daarvoor bestemde inleverpunten voor gescheiden afvalverwerking te worden ingeleverd.
- In Duitsland bent u krachtens de wet (Wet op het in verkeer brengen, het terugnemen en de milieuvriendelijke afvalverwerking van elektrische en elektronische apparaten (ElektroG)) verplicht om afgedankte apparaten voor gesorteerde afvalverwerking in te leveren. De publiekrechtelijke afvalverwerkers (gemeenten) hebben hiervoor verzamelpunten opgericht waar afgedankte apparatuur van particuliere huishoudens gratis kan worden ingeleverd.
- Informatie over de inlevering of inzameling van afgedankte apparaten vindt u bij het verantwoordelijke lokale stads- of gemeentebestuur.
- Daarnaast kunnen oude apparaten in heel Europa bij EWM-verkooppartners worden ingeleverd.

7 Verhelpen van storingen

Alle producten worden onderworpen aan strenge productie- en eindcontroles. Mocht er desondanks toch een keer iets niet werken, controleer het product dan aan de hand van de volgende lijst. Als geen van de aangegeven mogelijkheden om het defect te verhelpen werkt, waarschuw dan de officiële dealer.

7.1 Foutmeldingen (Stroombron)

Een storing in de lasapparatuur wordt weergegeven doordat het controlelampje voor verzamelstoringen gaat branden en een storingscode (zie tabel) wordt weergegeven op de display van de besturing. Bij een apparaatstoring wordt de voeding uitgeschakeld.

- Treden er meerdere storingen op, dan worden deze achter elkaar weergegeven.
- Houd een documentatie bij van de optredende fouten van het lasapparaat en geef deze zonedig aan het onderhoudspersoneel.

Storings- melding	Mogelijke oorzaak	Verhelpen
"E 1"	Fout in de elektronica	Schakel het apparaat uit en weer in. Blijft de storing bestaan, waarschuw dan de servicedienst.
"E 2"	Temperatuurstoring	Laat het apparaat afkoelen
"E 3"	Fout in de elektronica	Zie „E 1“.
"E 4"	Fout in de elektronica	Zie „E 1“.
"E 5"	Fout in de elektronica	Zie „E 1“.
"E 6"	Afregelfout van de spanningsregistratie	Schakel het lasapparaat uit, leg de elektrodehouder op een geïsoleerde ondergrond en schakel het lasapparaat weer in. Blijft de storing bestaan, waarschuw dan de servicedienst.
"E 7"	Afregelfout van de stroomregistratie	
"E 8"	Storing van één van de voedingsspanningen van de elektronica	Schakel het apparaat uit en weer in. Blijft de storing bestaan, waarschuw dan de servicedienst.
"E 9"	Te lage netspanning	Schakel het lasapparaat uit en controleer de netspanning.
"E10"	Secundaire te hoge spanning	Schakel het apparaat uit en weer in. Blijft de storing bestaan, waarschuw dan de servicedienst.
"E11"	Te hoge netspanning	Schakel het lasapparaat uit en controleer de netspanning.
"E12"	Storing spanningsreductie (VRD)	Schakel het apparaat uit en weer in. Blijft de storing bestaan, waarschuw dan de servicedienst.

7.2 Lasparameters terugzetten naar fabrieksinstellingen

Alle opgeslagen klantspecifieke lasparameters worden door de werkinstellingen vervangen.

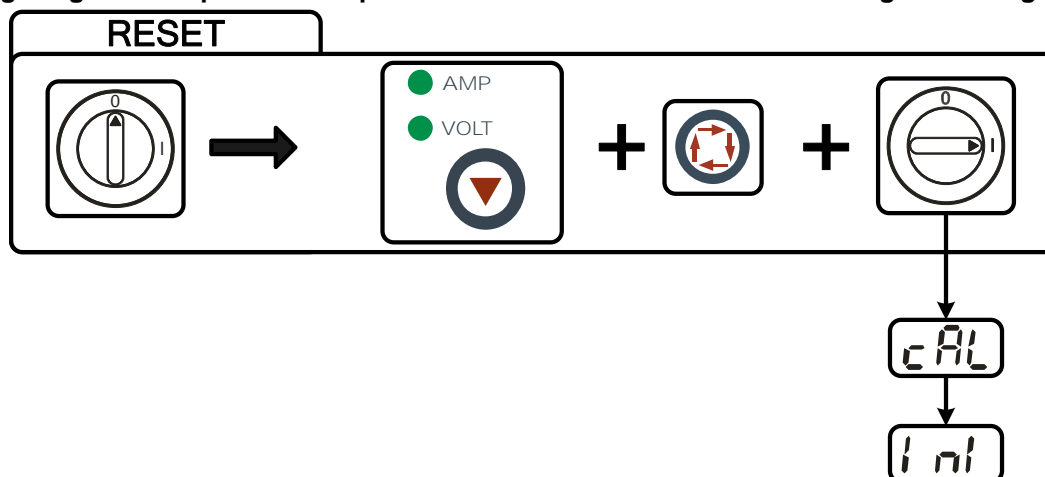

Afbeelding 7-1

Display	Instelling / selecteren
	Kalibrering Bij elke inschakeling wordt het apparaat gedurende circa 2 sec. gekalibreerd.
	Initialisatie Drukknop zolang ingedrukt houden tot op de weergave verschijnt.

8 Technische gegevens

Service-informatie en garantie zijn alleen geldig in combinatie met originele vervangings- en slijtage-onderdelen!

8.1 Pico 300 cel

	Elektrode lassen	TIG
Lasstroom (I_2)	10 A tot 300 A	
Lasspanning overeenkomstig norm (U_2)	20,4 V tot 32,0 V	10,4 V tot 22,0 V
Inschakelduur ED bij 40° C ^[1]		
25 %	300 A	-
30 %	-	300 A
60 %	220 A	240 A
100 %	170 A	190 A
Nullastspanning (U_0/U_r)	107 V / 99 V	107 V / 12 V
Nullastspanning (U_0/U_r) - VRD	107 V / 12 V	
Nullastspanning (U_0/U_r) - SVRD	107 V / 12 V	
Netspanning (Tolerans) / Frequentie	3 x 400 V (-25 % tot +20 %) / 50/60 Hz	
netbeveiliging ^[2]	3 x 10 A	
Netkabel	H07RN-F4G2,5	
max. Aansluitleiding (S_1)	12,1 kVA	8,3 kVA
generatorvermogen (Geadv.)	16 kVA	
Cos Phi / rendement	0,99 / 88 %	
Beschermingsklasse / Overspanningsklasse	I / III	
Vervuilinggraad	3	
Isolatieklasse / beschermingssoort	H / IP 23	
Foutstroomveiligheidsschakelaar	Type B (aanbevolen)	
Geluidsniveau ^[3]	<70 dB(A)	
Omgevingstemperatuur	-25 °C tot +40 °C	
koeling toestel	Ventilator (AF)	
Toortskoeling	gas	
Werkstukgeleiding (min.)	50 mm ²	
EMC-klasse	A	
Veiligheidsmarkering	CE /  / ENEC	
Toegepaste normen	zie conformiteitsverklaring (apparaatdocumenten)	
Afmetingen L / B / H	490 x 186 x 350 mm / 19.3 x 7.3 x 13.8 inch	
Gewicht	16,5 kg / 36.4 lb	

^[1] Duur bedrijfscyclus: 10 min (60 % ED \triangleq 6 min. lassen, 4 min. pauze).

^[2] Aanbevolen worden de smeltzekeringen DIAZED xxA gG. Bij het gebruik van zekeringsautomaten moet de activeringskarakteristiek "C" worden gebruikt!

^[3] Geluidsniveau bij onbelaste werking en tijdens de werking bij standaardlast overeenkomstig IEC 60974- 1 in het maximale arbeidspunt.

9 Accessoires

9.1 Lastoorts, elektrodehouder en werkstukleiding

Type	Benaming	Artikelnummer
EH50 4M	Elektrodehouder	092-000004-00000
WK50QMM 4M KL	Werkstukleiding, klem	092-000003-00000
TIG 26V 4M	ABITIG 26V 4m BCC-1 BHC-01	094-010979-00000

9.2 Afstandsbediening en accessoires

Type	Benaming	Artikelnummer
RT1 19POL	Afstandsbediening stroom	090-008097-00000
RA5 19POL 5M	Aansluitkabel voor bijv. afstandsbediening	092-001470-00005
RA10 19POL 10m	Aansluitkabel voor bijv. afstandsbediening	092-001470-00010
RA20 19POL 20m	Aansluitkabel voor bijv. afstandsbediening	092-001470-00020
RTF1 19POL 5 M	Voetafstandsbediening stroom met aansluitkabel	094-006680-00000
RV5M19 19POL 5M	Verlengkabel	092-000857-00000

9.3 Opties





Type	Benaming	Artikelnummer
ON Filter TG.0005	Optionele uitbreiding van vuilfilter voor luchtinlaat	092-001856-00000

9.4 Algemene accessoires

Type	Benaming	Artikelnummer
DM 842 Ar/CO2 230bar 30l D	Reduceerventiel met manometer	394-002910-00030
16A 5POLE/CEE	Stroomstekker	094-000712-00000
ON AL D13/27	Afdekkap voor lastbussen	092-003282-00000

10 Bijlage

10.1 Parameteroverzicht – instelbereiken

Lasgegevensweergave (drie tekens)	Parameter/functie	Instelbereik			
		Standaard (af fabriek)	min.	max.	Eenheid
Elektrode lassen (MMA)					
	Hoofdstroom (AMP)		10 - 300	A	
	Hotstartstroom (AMP%)	120	50 - 200	%	
	Hotstarttijd (sec)	0,5	0,1 - 20,0	s	
	Correctie Arcforce	0	-8 - 10		
	Vlambooglengtebegrenzing	off	off - on		
	Lasstroom-weergave werkelijke waarde	off	off - on		
TIG (TIG)					
	Hoofdstroom AMP		10 - 300	A	
	Vlambooglengtebegrenzing	on	off - on		
	Lasstroom-weergave werkelijke waarde	off	off - on		

10.2 Fabrikant zoeken

Sales & service partners
www.ewm-group.com/en/specialist-dealers



"More than 400 EWM sales partners worldwide"