



SE

Svetsströmskälla

Tetrix 200 DC Smart 2.0 puls TM

Tetrix 200 DC Comfort 2.0 puls TM

Tetrix 200 MV Comfort 2.0 puls 8P TM

099-000261-EW506

Beakta vidare systemdokumentation!

21.06.2018

**Register now
and benefit!**
**Jetzt Registrieren
und Profitieren!**

www.ewm-group.com



Allmänna hänvisningar

VARNING



Läs bruksanvisningen!

Bruksanvisningen informerar om säker användning av produkterna.

- Läs och följ bruksanvisningen för samtliga systemkomponenter, i synnerhet säkerhets- och varningsanvisningarna!
- Beakta föreskrifter om förebyggande av olyckor och nationella bestämmelser!
- Förvara bruksanvisningen på aggregats användningsplats.
- Säkerhets- och varningsskyltar på aggregatet informerar om eventuella faror. De måste vara identifierbara och läsbara.
- Aggregatet är tillverkat i enlighet med aktuell teknisk utvecklingsnivå samt gällande regler och standarder och får endast användas, underhållas och repareras av fackpersonal.
- Tekniska ändringar på grund av vidareutveckling inom aggregattekniken kan leda till olika svetsförhållanden.

Kontakta er återförsäljare eller vår kundservice på +49 2680 181-0 om ni har frågor angående installation, idrifttagande, användning, speciella omständigheter på användningsplatsen samt ändamålsenlig användning .

En lista över auktoriserade återförsäljare finns på www.ewm-group.com/en/specialist-dealers.

Ansvaret i sammanhang med användning av denna anläggning begränsas uttryckligen till anläggningens funktion. Allt annat ansvar, av vilket slag det vara må, uteslutes uttryckligen. Denna befrielse från ansvar accepteras av användaren vid idrifttagning av anläggningen. Såväl iakttagandet av denna anvisning som även villkoren och metoderna vid installation, drift, användning och skötsel av aggregatet kan inte övervakas av tillverkaren.

Ett felaktigt utförande av installationen kan leda till materiella skador och även innebära att personer utsätts för risker. Därför övertar vi inget slags ansvar för förluster, skador och kostnader, som resulterar av felaktig installation, icke fackmässig drift samt felaktig användning och skötsel eller på något sätt står i samband härmed.

© EWM AG

Dr. Günter-Henle-Straße 8
D-56271 Mündersbach · Tyskland
Tfn: +49 2680 181-0, Fax: -244
E-post: info@ewm-group.com
www.ewm-group.com

Upphovsrätten till detta dokument förblir hos tillverkaren.

Kopiering, även i form av utdrag, endast med skriftligt godkännande.

Innehållet i detta dokument har noga undersökts, kontrollerats och bearbetats, ändå förbehåller vi oss för ändringar, skrivfel och misstag.

1 Innehållsförteckning

1	Innehållsförteckning	3
2	För Din säkerhet	5
2.1	Upplysningar betr. bruksanvisningens användning	5
2.2	Symbolförklaring	5
2.3	Del av den samlade dokumentationen	6
2.4	Säkerhetsföreskrifter	6
2.5	Transport och uppställning	9
3	Ändamålsenlig användning	11
3.1	Användningsområde	11
3.2	Hänvisningar till standarder	11
3.2.1	Garanti	11
3.2.2	Konformitetsdeklaration	11
3.2.3	Svetsning i en miljö med ökade elektriska risker	11
3.2.4	Servicedokument (reservdelar och kopplingsscheman)	11
3.2.5	Kalibrering/validering	11
4	Apparatbeskrivning - snabböversikt	12
4.1	Sett framifrån/bakifrån	12
5	Uppbyggnad och funktion	14
5.1	Transport och uppställning	14
5.1.1	Omgivningskrav	14
5.1.1.1	Under drift	14
5.1.1.2	Transport och förvaring	14
5.1.2	Aggregatkylning	14
5.1.3	Arbetsstycksledning, allmänt	15
5.1.4	Inställning av spännbandets längd	15
5.1.5	Anvisningar för placering av svetsströmsledningar	16
5.1.6	Vagabonderande svetsströmmar	17
5.1.7	Nätanslutning	17
5.1.7.1	Nätform	17
5.2	TIG-svetsning	18
5.2.1	Anslutning av svetsbrännare och arbetsstycksstyrning	18
5.2.1.1	Anslutningsbeläggning styrledning svetsbrännare	19
5.2.2	Skyddsgasförsörjning	19
5.2.2.1	Anslutning svetsbrännare	20
5.3	Man. elektrodsvetsning	20
5.3.1	Anslutning av elektrodhållaren och arbetstycksstyrning	20
5.4	Fjærmanövrering	22
5.5	PC-gränssnitt	22
5.6	Gränssnitt för automatisering	23
5.6.1	Anslutningskontakt för fjærmanövrering, 19-polig	24
6	Underhåll, skötsel och avfallshantering	25
6.1	Allmänt	25
6.2	Rengöring	25
6.2.1	Smutsfilter	25
6.3	Underhållsarbeten, intervall	26
6.3.1	Dagliga underhållsarbeten	26
6.3.2	Underhållsarbeten varje månad	26
6.3.3	Årlig kontroll (inspektion och kontroll under drift)	26
6.4	Avfallshantering av aggregatet	27
7	Avhjälp av störningar	28
7.1	Checklista för åtgärdande av fel	28
8	Tekniska data	30
8.1	Tetrix 200	30
8.2	Tetrix 200 MV	31
8.2.1	Netzanschlussspannung 115 V	31
8.2.2	Netzanschlussspannung 230 V	32

9 Tillbehör	33
9.1 Fjärrstyrning och tillbehör	33
9.2 Alternativ	33
9.3 Transportsystem	33
9.4 Allmänt tillbehör	33
9.5 Datorkommunikation	33
10 Bilaga A	34
10.1 Återförsäljarsökning	34

2 För Din säkerhet

2.1 Upplysningar betr. bruksanvisningens användning

FARA

Arbets- eller driftsförfaranden som måste följas exakt för att utesluta en omedelbart hotande, allvarlig personskada eller död.

- Säkerhetsanvisningen innehåller signalordet "FARA" med en generell varningssymbol i sin rubrik.
- Faran förtydligas dessutom genom ett piktogram i marginalen.

VARNING

Arbets- eller driftsförfaranden som måste följas exakt för att utesluta en möjlig, allvarlig personskada eller död.

- Säkerhetsanvisningen innehåller signalordet "VARNING" med en generell varningssymbol i sin rubrik.
- Faran förtydligas dessutom genom ett piktogram i marginalen.

OBSERVERA

Arbets- eller driftsförfaranden som måste följas exakt för att utesluta en möjlig, lätt personskada.

- Säkerhetsanvisningen innehåller signalordet "SE UPP" med en generell varningssymbol i sin rubrik.
- Faran förtydligas genom ett piktogram i marginalen.



















Tekniska detaljer som användaren måste beakta för att undvika skador på egendom och maskin.

Indikeringar beträffande tillvägagångssätt samt uppräknningar som visar dig steg för steg vad du ska göra i speciella situationer känner du igen med hjälp av blickfångspunkten, t.ex.:

- ansluta och låsa kontakten för svetsströmledningen i motsvarande motkontakt.

2.2 Symbolförklaring

Symbol	Beskrivning	Symbol	Beskrivning
	Tekniska detaljer som användaren måste beakta.		Tryck och släpp/peka/tryck
	Koppla från aggregatet		Släpp
	Koppla på aggregatet		Tryck och håll intryckt
			Koppla
	Fel/ogiltig		Vrid
	Rätt/giltig		Siffervärde – inställbart
	Ingång		Signallampan lyser grönt
	Navigera		Signallampan blinkar grönt
	Utgång		Signallampan lyser rött

Symbol	Beskrivning	Symbol	Beskrivning
	Tidsvisning (exempel: vänta 4 s/aktivera)		Signallampa blinkar rött
	Avbrott i menyvisningen (ytterligare inställningsmöjligheter möjliga)		
	Verktyg ej nödvändigt/använd ej verktyg		
	Verktyg nödvändigt/använd verktyg		

2.3 Del av den samlade dokumentationen

Denna bruksanvisning är en del av den samlade dokumentationen och gäller endast i kombination med alla deldokument! Läs och följ bruksanvisningarna för samtliga systemkomponenter, i synnerhet säkerhetsanvisningarna!

Bilderna visar ett allmänt exempel med ett svetsssystem.



Bild. 2.1

Pos.	Dokumentation
A.1	Strömkälla
A.2	Fjärrstyrning
A.3	Svetsbrännare
A	Samlad dokumentation

2.4 Säkerhetsföreskrifter

VARNING

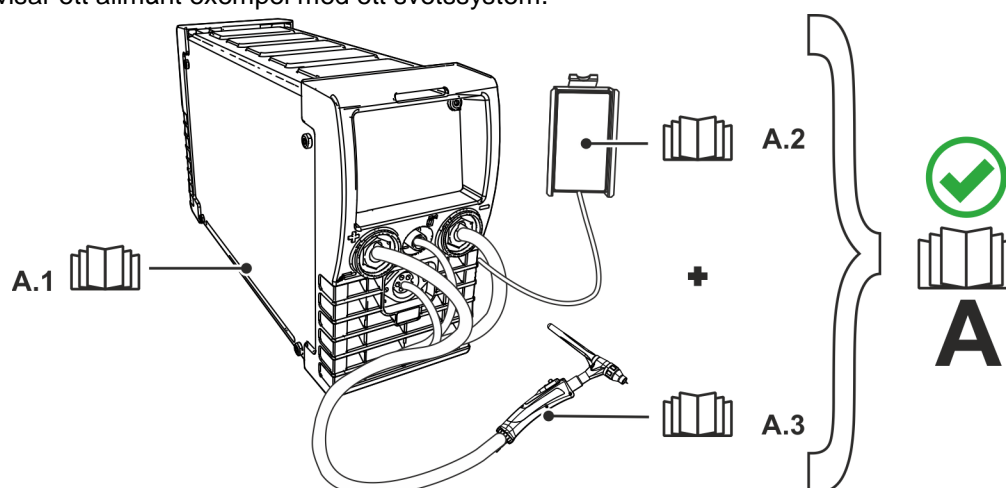

**Olycksrisk vid ignorering av säkerhetsanvisningarna!
Ignorering av säkerhetsanvisningarna kan vara livsfarligt!**

- Läs säkerhetsanvisningarna i denna anvisning noggrant!
- Beakta föreskrifter om förebyggande av olyckor och nationella bestämmelser!
- Uppmana personer inom arbetsområdet att följa föreskrifterna!

⚠ VARNING**Risk för personskada på grund av elektrisk spänning!**

Elektrisk spänning kan vid beröring leda till livsfarliga elektriska stötar och brännskador. Även vid beröring vid låg spänning kan man bli förskräckt och som följd därav råka ut för en olycka.

- Rör aldrig direkt vid spänningsförande delar, till exempel svetsströmsuttag, stav-, volfram-, eller trådelektroder!
- Placera alltid svetsbrännaren och/eller elektrodhållaren på isolerat underlag!
- Använd fullständig, personlig skyddsutrustning (användningsberoende)!
- Endast kompetent personal får öppna maskinen!
- Aggregatet får inte användas för upptining av rör!

**Fara vid sammankoppling av flera strömkällor!**

Om flera strömkällor ska sammankopplas parallellt eller i serie, får detta endast utföras av en utbildad fackman enligt standarden IEC 60974-9 "Installation och användning" och arbetarskyddsföreskriften BGV D1 (tidigare VBG 15) eller i enlighet med nationella bestämmelser!

Utrustningarna får endast godkännas för ljusbågssvetsning efter en kontroll, för att säkerställa att den tillåtna tomgångsspänningen inte överskrids.

- Låt endast en utbildad fackman ansluta aggregaten!
- Vid urdrifftagning av enstaka strömkällor måste alla nät- och svetsströmledningar kopplas bort från det totala svetssystemet på ett säkert och tillförlitligt sätt. (Risk för backspänningar!)
- Koppla inte ihop svetsmaskiner med polvändaromkopplare (PWS-serien) eller aggregat för växelströmssvetsning (AC), eftersom svetsspänningarna kan adderas otillåtet genom en enkel felmanövrering.

**Risk för personskador pga. olämplig klädsel!**

Strålning, värme och elektrisk spänning är riskkällor som ska undvikas under ljusbågssvetsning. Användaren ska vara utrustad med en fullständig, personlig skyddsutrustning. Skyddsutrustningen måste skydda mot följande:

- Andningsskydd, mot hälsoskadliga ämnen och blandningar (rökgaser och ångor) eller vidta lämpliga åtgärder (utsugning etc.).
- Svettskyddshjälm med korrekt skyddsanordning mot joniserande strålning (IR- och UV-strålning) och värme.
- Torr svetsklädsel (skor, handskar och huvudskydd) som skyddar mot varm omgivning, med jämförbar effekt som vid en lufttemperatur på 100 °C eller mer, samt elstöt och arbete på delar som står under spänning.
- Hörselskydd mot skadligt buller.

**Risk för personskador genom strålning och hetta!**

Ljusbågsstrålning leder till skador på hud och ögon.

Kontakt med heta arbetsstycken och gnistor orsakar brännskador.

- Använd svetskärm resp. svetskyddshjälm med tillräckligt skyddssteg (användningsberoende)!
- Använd torra skyddskläder (t.ex. svetskärm, handskar, etc.) enligt respektive lands gällande föreskrifter!
- Skydda utomstående personer mot strålning och bländningsrisk med svetsdraperier eller lämpliga skyddsväggar!

**Explosionsrisk!**

Skenbart ofarliga ämnen i slutna kärl kan bygga upp ett övertryck vid upphettning.

- Avlägsna behållare med brännbara eller explosiva vätskor från arbetsområdet!
- Hetta inte upp explosiva vätskor, damm eller gaser genom svetsningen och kapningen!

⚠ VARNING



Brandrisk!

De höga temperaturer som uppstår vid svetsningen, sprutande gnistor, glödande delar och het slagg kan leda till flambildning.

- Observera brandhärddar inom arbetsområdet!
- Medför inga lättantändliga föremål som exempelvis tändstickor eller cigarettändare.
- Ha lämplig släckningsutrustning tillgänglig på arbetsplatsen!
- Avlägsna noggrant brännbara ämnen från arbetsstycket före svetsningen.
- Bearbeta svetsade arbetsstycken förrän de har svalnat. Låt de ej komma i kontakt med brännbara material!

⚠ OBSERVERA



Rök och gaser!

Rök och gaser kan orsaka andnöd och förgiftning! Dessutom kan lösningsmedelsångor (klorerat kolväte) omvandlas till giftigt fosgen genom ljusbågens ultravioletta strålning!

- Säkerställ tillräcklig frisklufttillförsel!
- Håll lösningsmedelsångor borta från ljusbågens strålningsområde!
- Använd lämpligt andningskydd vid behov!



Bullerbelastning!

Buller som överskrider 70dBA kan orsaka bestående hörselskador!

- Använd lämpligt hörselskydd!
- Personer som befinner sig inom arbetsområdet måste använda lämpligt hörselskydd!



Enligt IEC 60974-10 delas svetsmaskiner upp i två klasser för elektromagnetisk kompatibilitet (information om EMC-klass finns i tekniska data) >se kapitel 8:



Klass A Aggregaten är inte avsedda för användning inom bostadsområden som får sin elström från det offentliga lågspänningsförsörjningsnätet. Vid säkerställandet av den elektromagnetiska kompatibiliteten för aggregat enligt klass A kan svårigheter uppträda inom dessa områden, såväl pga. ledningsbundna som strålade störningar.



Klass B Aggregaten uppfyller EMC-kraven inom industriområden och bostadsområden, inklusive bostadsområden med anslutning till det offentliga lågspänningsförsörjningsnätet.

Installation och drift

Vid drift av ljusbågssvetsanläggningar kan i vissa fall elektromagnetiska störningar uppträda, trots att alla svetsmaskiner uppfyller emissionsgränsvärdena enligt normen. Användaren ansvarar för störningar som utgår från svetsningen.

Vid **bedömningen** av möjliga elektromagnetiska problem i omgivningen måste användaren ta hänsyn till följande: (se även EN 60974-10 Bilaga A)

- Nät-, styr-, signal- och telekommunikationsledningar
- Radio- och TV-apparater
- Datorer och andra styranordningar
- Säkerhetsanordningar
- Hälsan hos personer i närheten, särskilt om de använder pacemakers eller hörapparater
- Kalibrerings- och mätanordningar
- Interferenstålgheten hos andra anordningar i omgivningen
- Den tid på dagen när svetsarbetena måste utföras

Rekommendationer för **reducering av störningsemissioner**

- Nätanslutning, t.ex. extra nätfilter eller avskärmning med metallrör
- Underhåll av ljusbågssvetsutrustningen
- Svetsledningarna ska vara så korta som möjligt och ligga tätt tillsammans och direkt utmed golvet
- Potentialutjämning
- Jordning av arbetsstycket. I de fall, där en direkt jordning av arbetsstycket inte är möjlig, bör förbindelsen ske genom lämpliga kondensatorer.
- Avskärmning från andra utrustningar i omgivningen eller av hela svetsutrustningen

⚠ OBSERVERA**Elektromagnetiska fält!**

Genom strömkällan kan elektriska eller elektromagnetiska fält alstras som kan störa funktionen hos elektroniska anläggningar som datorer, CNC-apparater, telekommunikationsledningar, nät-, signalledningar och pacemakers.



- Följ underhållsanvisningarna >se kapitel 6.3!
- Rulla av svetsledningarna helt!
- Skärma av strålningskänsliga apparater och anordningar motsvarande!
- Funktionen hos pacemakers kan påverkas (konsultera läkare vid behov).

**Företagarens förpliktelser!**

För drift av aggregatet måste respektive nationella direktiv och lagar iakttas!

- **Nationell tillämpning av ramdirektivet 89/391/EEG om genomförande av åtgärder för förbättrad säkerhet och hälsoskydd för arbetstagare vid arbetet samt tillhörande separata direktiv.**
- **Särskilt direktivet 89/655/EEG angående minimala föreskrifter för säkerhet och hälsoskydd vid användning av arbetsutrustning genom arbetstagare vid arbetet.**
- **Föreskrifterna för arbetssäkerhet och förebyggande av olyckor i respektive land.**
- **Uppställning och drift av aggregatet motsvarande IEC 60974-9.**
- **Undervisa användaren regelbundet i säkerhetsmedvetet arbete.**
- **Regelbunden kontroll av aggregatet enligt IEC 60974-4.**

**Tillverkarens garanti upphör att gälla vid aggregatskador pga. främmande komponenter!**

- **Använd endast systemkomponenter och tillval (strömkällor, svetsbrännare, elektrodhållare, fjärrstyrningar, reserv- och förslitningsdelar etc.) som ingår i vårt leveransprogram!**
- **Tillbehörskomponenter får endast stickas in i motsvarande anslutningsuttag och låsas när svetsaggregatet är avstängt.**

Krav för anslutningen till det offentliga försörjningsnätet

Högeffektsaggregat kan påverka nätets kvalitet pga. den ström de drar från försörjningsnätet. För vissa aggregattyper kan därför anslutningsbegränsningar eller krav på den maximalt möjliga ledningsimpedansen eller den erforderliga minimala försörjningskapaciteten vid gränssnittet till det offentliga nätet (gemensam kopplings PCC) gälla, varvid vi även hänvisar till aggregatens tekniska data. I detta fall faller det under verksamhetsutövarens eller aggregatets användares ansvar, ev. efter konsultation med energileverantören, att säkerställa att aggregatet kan anslutas.

2.5 Transport och uppställning

⚠ VARNING**Olycksrisk pga. felaktig hantering av skyddsgasflaskor!**

Felaktig hantering och otillräcklig fastsättning av skyddsgasflaskor kan leda till allvarliga personskador!

- Följ gastillverkarens anvisningar gällande bestämmelser för tryckgasbehållare!
- Fastsättning på skyddsgasflaskans ventil är inte tillåten!
- Undvik att värma upp skyddsgasflaskan!

⚠ OBSERVERA**Risk för olycksfall på grund av försörjningsledningar!**

Vid transport kan ej bortkopplade försörjningsledningar (nätledningar, styrledningar, etc.) förorsaka risker, t.ex. att anslutna apparater välter och skadar personer!

- Koppla från försörjningsledningar före transport!

**Risk för vältnings!**

Vid förflyttning och uppställning kan aggregatet välta och skada personer eller själva aggregatet kan ta skada. Säkerheten mot att välta är säkerställd upp till en vinkel på 10° (enligt IEC 60974-1).

- Ställ upp eller transporterera aggregatet på ett jämnt, fast underlag!
- Säkra påbyggnadsdetaljer på lämpligt sätt!

OBSERVERA



Risk för olycksfall på grund av felaktigt dragna ledningar!

Felaktigt dragna ledningar (nät-, styrnings-, svetsledningar eller mellanslangpaket) kan utgöra snubbelrisk.

- Dra försörjningsledningar plant på golvet (undvik öglor).
- Undvik att dra ledningar på gång- eller transportvägar.



Aggregaten är konstruerade för drift i upprätt läge!

Drift i ej tillåtna lägen kan leda till skador på aggregatet.

- **Transport och drift uteslutande i upprätt läge!**



Genom felaktig anslutning kan tillbehörskomponenter och strömkällan skadas!

- **Tillbehörskomponenter får endast stickas in i motsvarande anslutningsuttag och låsas när svetsaggregatet är avstängt.**
- **Utförliga beskrivningar framgår av motsvarande tillbehörskomponents bruksanvisning!**
- **Tillbehörskomponenter registreras automatiskt efter tillkoppling av strömkällan.**



Dammskyddslock skyddar anslutningsuttagen och sålunda aggregatet mot nedsmutsning och skador.

- **Om ingen tillbehörskomponent är ansluten till uttaget måste dammskyddslocket vara påsatt.**
- **Vid defekt eller förlust måste dammskyddslocket ersättas!**

3 Ändamålsenlig användning

VARNING



Faror på grund av felaktig användning!

Aggregatet är tillverkat i enlighet med aktuell teknisk utvecklingsnivå samt gällande regler och standarder för användning inom industri och annan kommersiell verksamhet. Det är endast avsett för svetsmetoden som anges på typskylten. Vid felaktig användning kan aggregatet utgöra fara för personer, djur och materiella värden. **Garantin omfattar inte skador som är ett resultat av felaktig användning!**

- Använd aggregatet uteslutande enligt avsedd användning och endast av utbildad, sakkunnig personal!
- Aggregatet får inte förändras eller byggas om på felaktigt sätt!

3.1 Användningsområde

Ljusbågssvetsaggregat till TIG-likströmssvetsning med Liftarc (kontakttändning) eller HF-tändning (beröringsfri) och i sidoförfarande manuell elektrodsvetsning. Tillbehörskomponenter kan vid behov ge fler funktioner (se motsvarande dokumentation i kapitlet med samma namn).

3.2 Hänvisningar till standarder

3.2.1 Garanti

Ytterligare information finns i broschyren "Warranty registration" liksom vår information om garanti, underhåll och kontroll på www.ewm-group.com!

3.2.2 Konformitetsdeklaration

Den betecknade produkten uppfyller följande EU-direktiv vad gäller konstruktion och utförande:



- Lågspänningsdirektivet
- Direktivet om elektromagnetisk kompatibilitet (EMC)
- RoHS-direktivet

Vid obehöriga ändringar, icke-fackmässiga reparationer, upplupen tidsfrist gällande "Ljusbågsvetsanordningar – inspektion och kontroll under driften" och/eller otillåtna ombyggnader, som inte uttryckligen tillåtits av tillverkaren är denna försäkran ogiltig. Ett specifikt intyg om överensstämmelse medföljer i original till varje produkt.

3.2.3 Svetsning i en miljö med ökade elektriska risker



Svetsaggregat kan enligt IEC / DIN EN 60974, VDE 0544 användas i omgivningar med högre elektrisk risk.

3.2.4 Servicedokument (reservdelar och kopplingscheman)

VARNING



Inga felaktiga reparationer och modifieringar!

För att undvika personskador och skador på aggregatet får aggregatet endast repareras resp. modifieras av sakkunniga, kvalificerade personer!

Garantin upphör att gälla vid obehöriga ingrepp!

- Anlita kvalificerade personer (utbildad servicepersonal) vid reparationer!

Kopplingschemana bifogas apparaten i original.

Reservdelar kan beställas hos vederbörande återförsäljare.

3.2.5 Kalibrering/validering

Härmed bekräftas att denna produkt har kontrollerats med kalibrerade mätinstrument enligt de gällande normerna IEC/EN 60974, ISO/EN 17662, EN 50504 och följer de tillåtna toleranserna. Rekommenderade kalibreringsintervall: 12 månader.

4 Apparatbeskrivning - snabböversikt

4.1 Sett framifrån/bakifrån









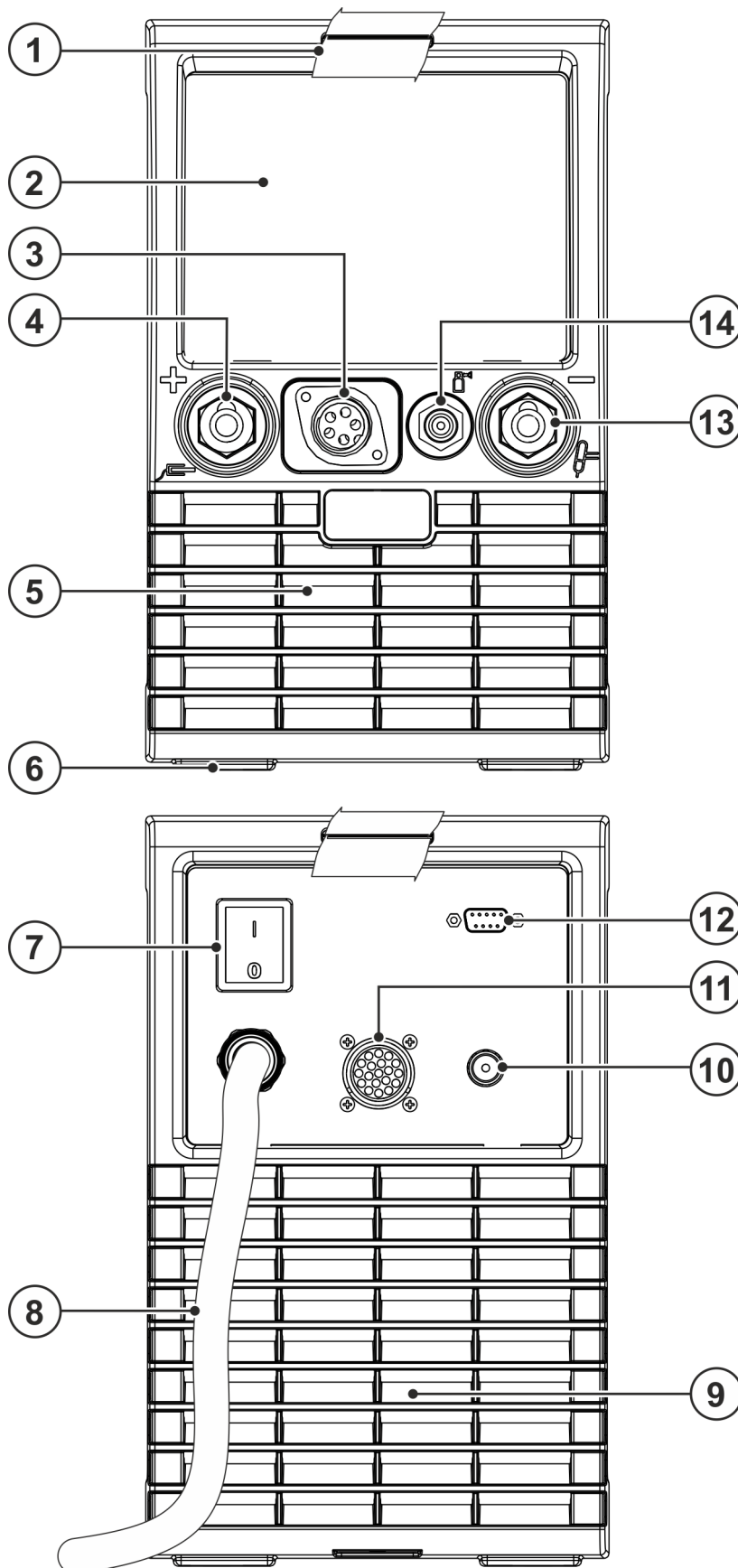

Bild. 4.1

Pos.	Symbol	Beskrivning
1		Transportband >se <i>kapitel 5.1.4</i>
2		Aggregatstyrning – se motsvarande bruksanvisning "Styrning"
3		Anslutningsuttag, styrledning svetsbrännare >se <i>kapitel 5.2.1.1</i>
4		Anslutningsuttag, svetsström "+" Tillbehörets anslutning är metodberoende, följ anslutningsbeskrivningen för motsvarande svetsmetod >se <i>kapitel 5</i> .
5		Utgångsöppning kylluft
6		Aggregatfötter
7		Huvudbrytare, aggregat Till/Från
8		Nätanslutningskabel >se <i>kapitel 5.1.7</i>
9		Intag kylluft Komplettering med smutsfilter i efterhand är möjlig som tillval.
10		Anslutningsnippel G $\frac{1}{4}$ ", svetsström "-" Skyddsanslutning (gul isoleringskåpa) för TIG-svetsbrännare
11		Anslutningskontakt, 19-polig Fjärrmanövreringsanslutning
12		Datorgränssnitt, seriellt (D-Sub anslutningskontakt 9-polig)
13		Anslutningskontakt, svetsström "-" Tillbehörets anslutning är metodberoende, följ anslutningsbeskrivningen för motsvarande svetsmetod >se <i>kapitel 5</i> .
14		Anslutningsgänga G $\frac{1}{4}$ ", skyddsgasanslutning, ingång

5 Uppbyggnad och funktion

VARNING



Risk för personskada genom elektrisk spänning!

Kontakt med strömförande delar, t.ex. strömanslutningar, kan vara livsfarlig!

- Iakttag säkerhetsanvisningarna på första sidan av bruksanvisningen!
- Idrifttagning uteslutande genom personer, som förfogar över tillräckliga kunskaper gällande hantering av strömkällor!
- Förbindelse- eller strömledningar ansluts vid frånkopplat aggregat!

Läs och beakta dokumentationen för alla system- resp. tillbehörskomponenter!

5.1 Transport och uppställning

VARNING



Risk för olyckor pga. otillåten transport av aggregat som inte kan lyftas med kran!

Kranlyft och upphängning av aggregatet är inte tillåtet! Aggregatet kan falla ner och skada personer! Handtag, remmar och fästen är endast lämpliga för transport för hand!

- Aggregatet är inte lämpligt för kranlyft eller upphängning!

5.1.1 Omgivningskrav



Maskinen må ikke brukes i løse luften (henge etter ledning og sveisekabel) men må bare settes opp og brukes på en egnet, stabilt og plant underlag!!

- **Företagaren måste sörja för ett halksäkert, jämnt golv och tillräcklig belysning av arbetsplatsen.**
- **En säker manövrering av aggregatet måste alltid vara säkerställd.**



Skador på aggregatet på grund av nedsmutsning!

Ovanligt stora mängder damm, syror, korrosiva gaser eller ämnen kan skada aggregatet (beakta underhållsintervallen >se kapitel 6.3).

- **Undvik stora mängder rök, ånga, oljedimma, slipdamm och korrosiv omgivningsluft!**

5.1.1.1 Under drift

Temperaturområde för omgivningsluften:

- -25 °C till +40 °C (-13 F till 104 F)

Relativ luftfuktighet:

- upp till 50 % vid 40 °C (104 F)
- upp till 90 % vid 20 °C (68 F)

5.1.1.2 Transport och förvaring

Förvaring i slutna rum, omgivningsluftens temperaturområde:

- -30 °C till +70 °C (-22 F till 158 F)

Relativ luftfuktighet

- upp till 90 % vid 20 °C (68 F)

5.1.2 Aggregatkyllning



Bristande ventilation leder till effektreduktion och skador på aggregatet.

- **Innehåll omgivningsvillkoren!**
- **Håll in- och utloppsöppningen för kylluft fri!**
- **Innehåll minimalavståndet 0,5 m till hinder!**

5.1.3 Arbetsstycksledning, allmänt

⚠ OBSERVERA



Risk för brännskador vid icke fackmässig svetsströmsanslutning!

Om svetsströmskontakter (anslutning till aggregat) inte är förreglade eller om arbetsstyckets anslutningar är nedsmutsade (färg, korrosion) kan dessa anslutningar och ledningar bli heta och leda till brännskador vid beröring!

- Kontrollera svetsströmsanslutningarna dagligen och förregla dem vid behov genom att vrida åt höger.
- Rengör arbetsstyckets anslutningsställe noga och sätt fast det ordentligt! Använd inte konstruktionsdelar på arbetsstycket för återledning av svetsströmmen!

5.1.4 Inställning av spännbandets längd



På bilden visas förlängningen av spännbandet som exempel på inställningen. För att förkorta spännbandet måste hållorna förskjutas i motsatt riktning.



Bild. 5.1

5.1.5 Anvisningar för placering av svetsströmsledningar

- Felaktigt placerade svetsströmledningar kan framkalla störningar (flämtning) hos ljusbågen!
- Ledning till arbetsstycket och slangpaketet från svetsströmkällan utan HF-tändning (MIG/MAG) som ligger parallellt, ska förläggas nära och parallellt medvarandra.
- Ledning till arbetsstycket och slangpaketet från svetsströmkällan med HF-tändning (WIG) som ligger parallellt, ska förläggas med ett avstånd på ca. 20 cm, för att undvika HF-överhörning.
- Principiellt ska man hålla ett minimiavstånd på ca. 20 cm eller mer till ledningar från andra strömkällor, för att undvika inbördes påverkan.
- Kabellängder principiellt inte längre än nödvändigt. För optimala svetsresultat max. 30 m. (Återledarkabel + mellanslangpaket + brännarledning).

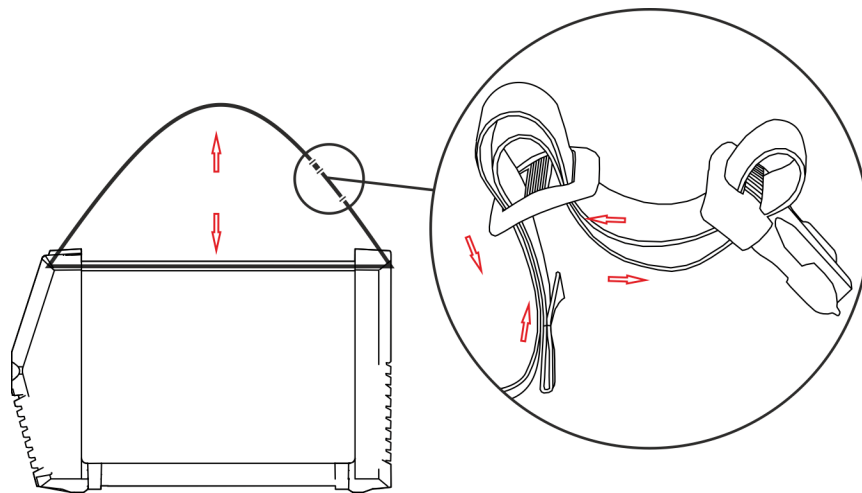

Bild. 5.2

Använd en egen återledarkabel till arbetsstycket för varje svetsmaskin!

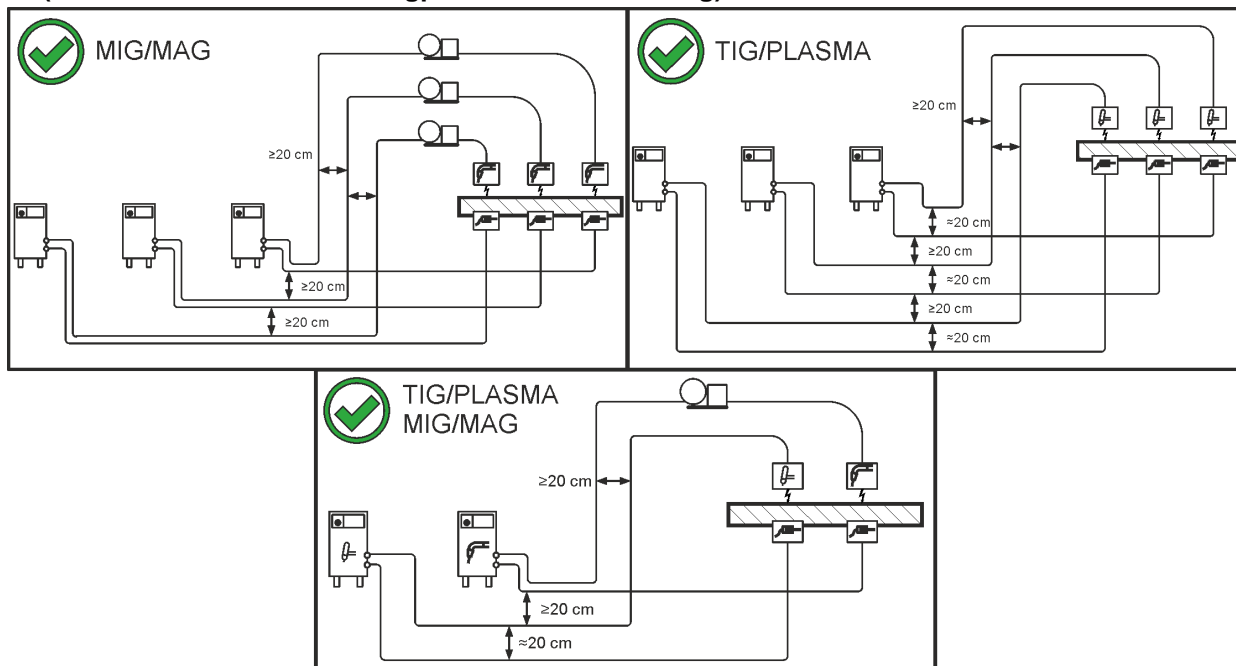

Bild. 5.3

Rulla av svetsströmlinor, svetsbrännar- och mellanslangpaket helt. Undvik slingor!

Kabellängder principiellt inte längre än nödvändigt.

Lägg överflödiga kabellängder i meanderform.

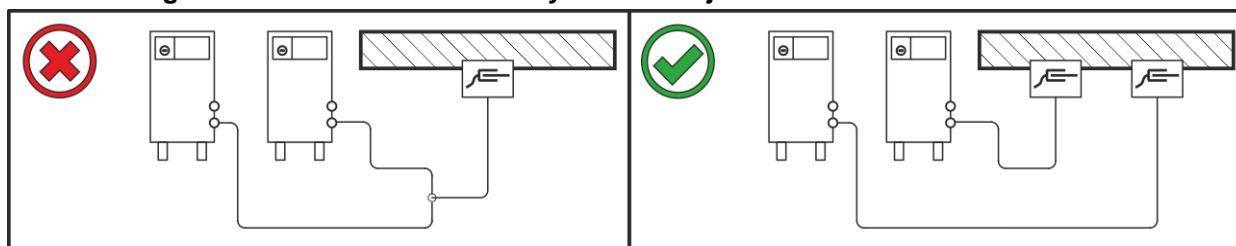

Bild. 5.4

5.1.6 Vagabonderande svetsströmmar

⚠ VARNING

Risk för kroppsskada p.g.a. vagabonderande svetsströmmar!

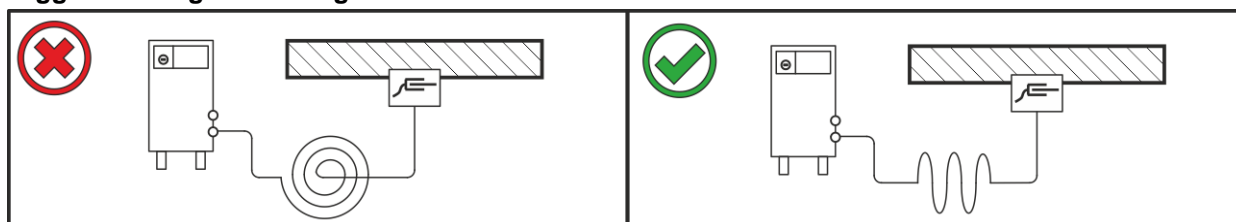
P.g.a. vagabonderande svetsströmmar kan skyddsledare förstöras, aggregat och elektriska utrustningar skadas samt komponenter överhettas, vilket kan leda till eldsvåda.

- Kontrollera regelbundet att alla svetsströmsledningar sitter fast ordentligt. Kontrollera att elektriska förbindelser är korrekta.
- Ställ upp, sätt fast eller häng upp alla elektriskt ledande komponenter av strömkällan som höljet, transportvagnen och kranställningen elektriskt isolerat!
- Lägg inte någon annan elektrisk utrustning som bormaskiner, vinkelslipmaskiner etc. oisolerat på strömkällan, transportvagnen eller kranställningen!
- Lägg alltid bort svetsbrännaren och elektrodhållaren elektriskt isolerat när de inte används!



Bild. 5.5

5.1.7 Nätanslutning

⚠ FARA

Faror på grund av felaktig nätanslutning!

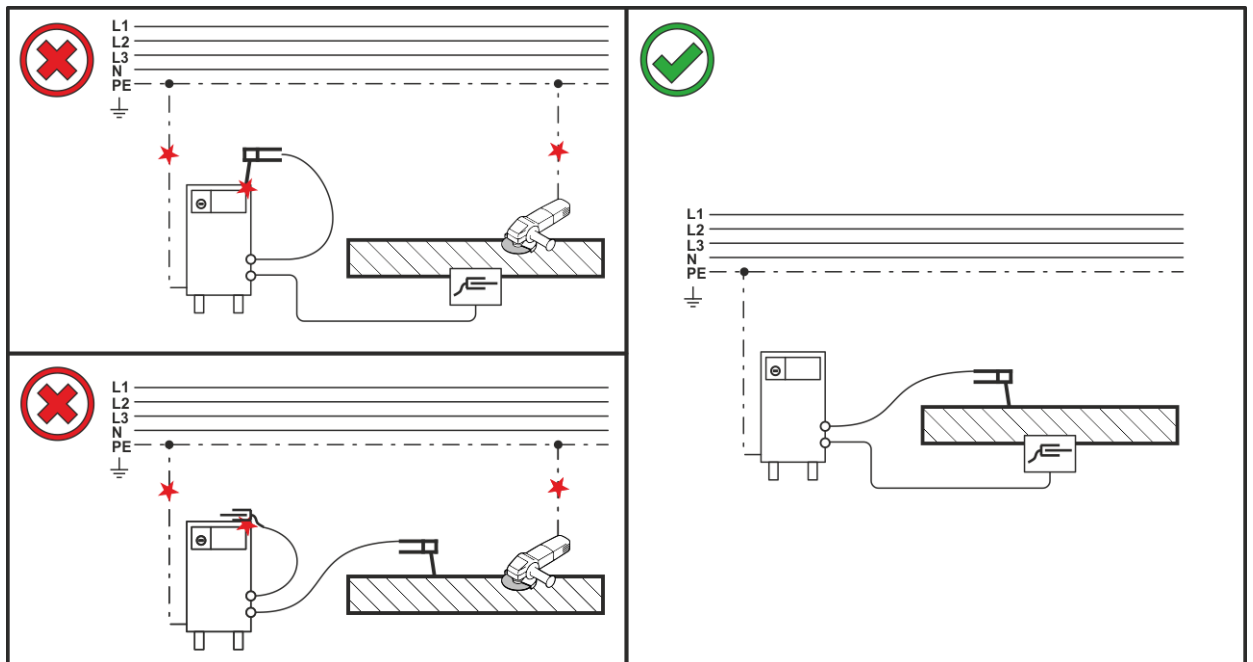
Felaktig nätanslutning kan leda till personskador och materiella skador!

- Anslutningen (nätkontakt eller kabel), reparations- eller styrningsanpassningen av aggregatet måste utföras av en behörig elektriker i enlighet med landets gällande lagar och föreskrifter!
- Den på effektskylten angivna nätspänningen måste överensstämma med försörjningsspänningen.
- Anslut endast aggregatet till ett uttag med föreskriftsenligt ansluten skyddsledare.
- Nätkontakt, nätuttag och nätkabel måste kontrolleras regelbundet av en elektriker!
- Vid generatordrift måste generatoren jordas i enlighet med dess bruksanvisning. Det genererade nätet måste vara lämpligt för drift av aggregat enligt skyddsklass I.

5.1.7.1 Nätform



Aggregatet får endast anslutas till och drivas på ett enfasigt 2-ledarsystem med jordad neutralledare.



Bild. 5.6

Teckenförklaring

Pos.	Benämning	Färg
L	Ytterledare	brun
N	Neutralledare	blå
PE	Skyddsledare	gul-grön

- Sätt i nätkontakten i ett lämpligt uttag när svetsmaskinen är avstängt.

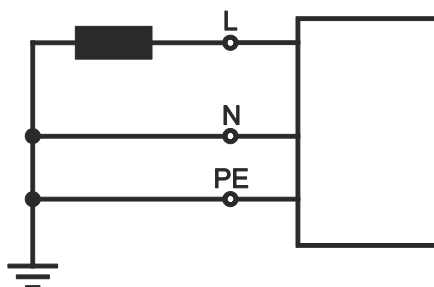
5.2 TIG-svetsning

5.2.1 Anslutning av svetsbrännare och arbetsstycksstyrning

Förbered svetsbrännaren motsvarande svetsarbetet (se bruksanvisning brännare).



Bild. 5.7

Pos.	Symbol	Beskrivning
1		Svetsbrännare
2		Svetsbrännarslangpaket
3		Anslutningsuttag Svetsström "-" Anslutning ledning för svetsström TIG-svetsbrännare
4		Anslutningsnippel G$\frac{1}{4}$" Skyddsgasanslutning TIG-svetsbrännare
5		Anslutningsuttag, styrledning svetsbrännare >se <i>kapitel 5.2.1.1</i>
6		Arbetsstycke
7		Anslutningsuttag Svetsström "+" Anslutning återledarkabel

- Stick svetsbrännarens svetsströmkontakt i anslutningskontakten, svetsström ”-“ och säkra genom att vrida åt höger.
- Ta av den gula skyddshättan från anslutningsnippeln G 1/4".
- Skruva fast svetsbrännarens skyddsgasanslutning på anslutningsnippel G 1/4".
- Stick in svetsbrännarens styrledningskontakt i anslutningsuttaget för styrledning svetsbrännare och spänn fast den.
- Stick in återledarkabelns kabelkontakt i anslutningsuttaget, svetsström ”+“ och lås genom att vrida åt höger.

5.2.1.1 Anslutningsbeläggning styrledning svetsbrännare

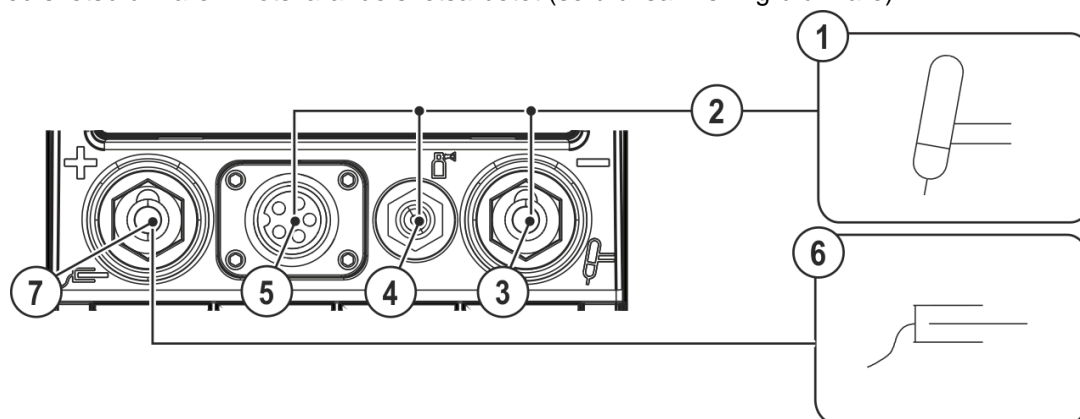
TIG-svetsmaskin levereras från fabrik med ett speciellt anslutningsuttag för svetsbrännarstyrledningen (5- eller 8-polig). Körbara aggregat kan på grund av platsutrymmet även ha två av dessa anslutningsuttag. Antalet funktioner ökar med antalet tillgängliga poler. Eventuellt kan ett av dessa anslutningsuttag monteras eller bytas i efterhand >se kapitel 9.

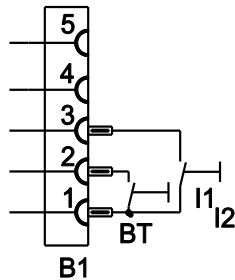

TIG standardsvetsbrännare

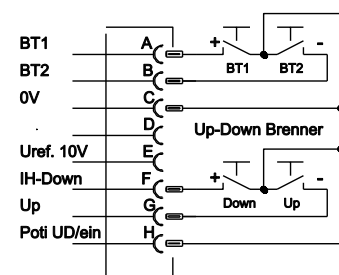

TIG-Up/Down- eller potentiometersvetsbrännare

Bild. 5.8

5.2.2 Skyddsgasförsörjning

⚠ VARNING



Olycksrisk pga. felaktig hantering av skyddsgasflaskor!
Felaktig hantering eller otillräcklig fastsättning av skyddsgasflaskor kan leda till allvarliga personskador!

- Placera skyddsgasflaskan i avsedd öppning och säkra med säkringselement (kedja/rem)!
- Fastsättningen måste göras på den övre halvan av skyddsgasflaskan!
- Säkringselement måste ligga an stramt runt flaskan!

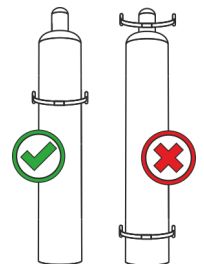

En obehindrad skyddsgasförsörjning från skyddsgasflaskan till svetsbrännaren är en grundförutsättning för optimala svetsresultat. Dessutom kan en tilltäppt skyddsgasförsörjning leda till att svetsbrännaren förstörs!

- **Sätt åter på det gula skyddslocket när skyddsgasanslutningen inte används!**
- **Alla skyddsgasanslutningar skall utföras gastätt!**

5.2.2.1 Anslutning svetsbrännare





Bild. 5.9

Pos.	Symbol	Beskrivning
1		Tryckreducerare
2		Skyddsgasflaska
3		Tryckreduceringsventilens utgångssida
4		Flaskventil

- Öppna gasflaskans ventil en kort stund för att blåsa ur eventuell smuts innan du ansluter tryckreducerventilen till gasflaskan.
- Skruva fast tryckreduceringsventilen gastätt på gasflaskeventilen.
- Skruva på gaslanganslutningens mantelmutter på tryckreducerventilens utgångssida.
- Skruva fast gaslangen med mantelmutter G1/4" gastätt på motsvarande anslutning  på svetsmaskinen.

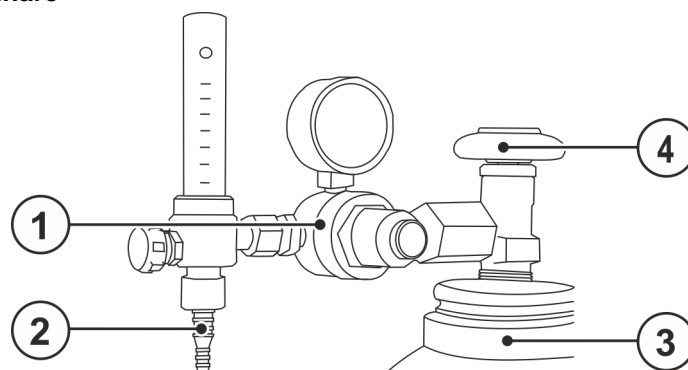
5.3 Man. elektrosvetsning

5.3.1 Anslutning av elektrodhållaren och arbetstycksstyrning

OBSERVERA



Risk för kläm- och brännskador!

Det föreligger risk för kläm- och brännskador vid byte av svetselektroder!

- Använd lämpliga, torra skyddshandskar.
- Använd en isolerad tång för att avlägsna gamla svetselektroder eller för att flytta svetsade arbetsstycken.



Elektrisk spänning vid skyddsgasanslutning!

Vid manuell elektrosvetsning ligger tomgångsspänning på skyddsgasanslutningen (anslutningsnippel G1/4").

- Stick på det gula isoleringslocket på anslutningsnippeln G1/4" (skydd mot elektr. spänning och smuts).



Bild. 5.10

Pos.	Symbol	Beskrivning
1		Elektrodhållare
2		Anslutningskontakt svetsström "-" Anslutning av arbetsstyckesledning respektive elektrodhållare
3		Arbetsstycke
4		Anslutningsuttag Svetsström "+" Anslutning av elektrodhållare resp. återledarkabel
5		Anslutningsnippel G$\frac{1}{4}$" , skyddsgasanslutning

Polariteten rättar sig efter elektrod tillverkarens uppgifter på elektrod förpackningen.

- Stick in elektrodhållarens kabelkontakt i antingen anslutningsuttaget, svetsström „+“ eller „-“ och lås genom att vrida åt höger.
- Stick in elektrodhållarens kabelkontakt i antingen anslutningsuttaget, svetsström „+“ eller „-“ och lås genom att vrida åt höger.
- Sätt på den gula skyddshättan på anslutningsnippeln G $\frac{1}{4}$ ".

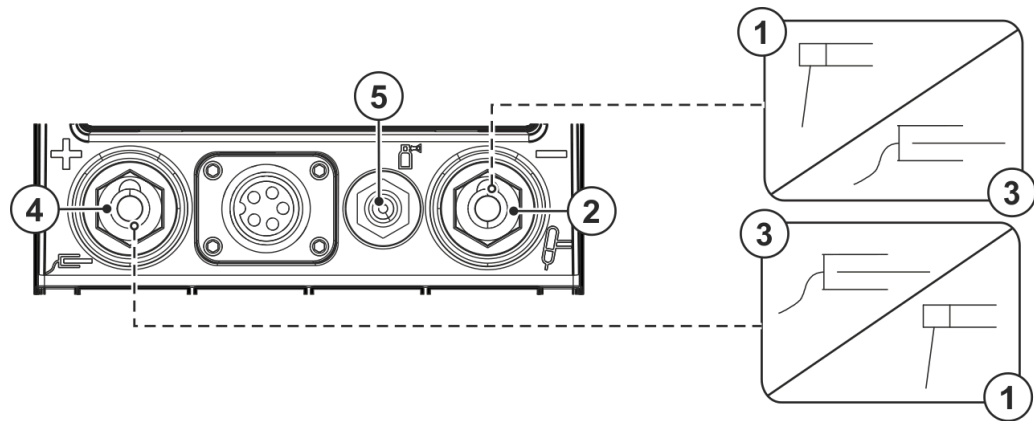
5.4 Fjärrmanövrering

Fjärrstyrningen används för att manövrera diverse aggregatfunktioner på avstånd (se bruksanvisning för fjärrstyrning). Fjärrkontrollen är 19-polig.



Bild. 5.11

Pos.	Symbol	Beskrivning
1		Anslutningskontakt, 19-polig Fjärrmanövreringsanslutning
2		Fjärrstyrning

- Anslut fjärrstyrningens stickkontakt i fjärrstyrningsuttaget (19-polig) på trådmatarenheten och lås genom att vrida till höger.

5.5 PC-gränssnitt

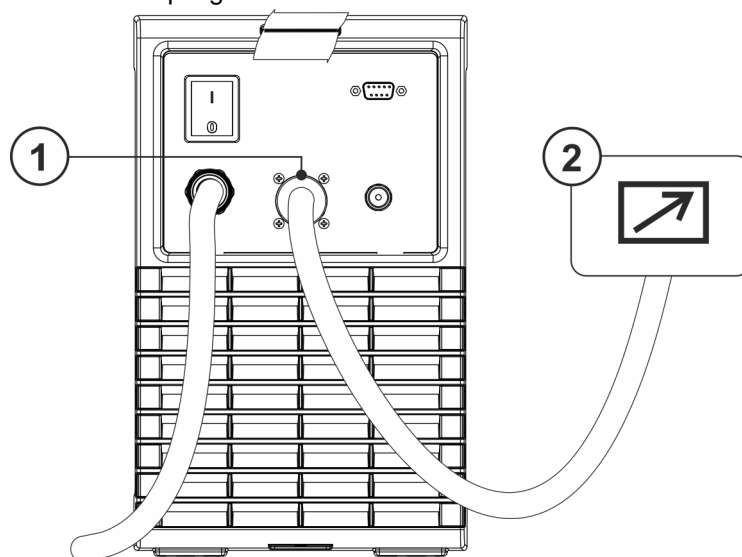
Svetsparameterprogramvara PC 300

Skapa alla svetsparametrar bekvämt på PC:n och överför dem enkelt till ett eller flera svetsmaskiner (tillbehör, sats bestående av programvara, gränssnitt och anslutningsledningar)

- Administration av upp till 510 JOB
- Utväxling av JOB från och till svetsmaskinen
- Online-datautväxling
- Uppgifter för svetsdataövervakning
- Alltid uppdaterad tack vare uppdateringsfunktionen som är standard för nya svetsparametrar
- Datasäkring genom enkelt utbyte mellan strömkälla och dator



Bild. 5.12

Pos.	Symbol	Beskrivning
1		Datorgränssnitt, seriellt (D-Sub anslutningskontakt 9-polig)
2		Anslutningskabel, 9-polig, seriell
3		SECINT X10 USB
4		USB-anslutning

Pos.	Symbol	Beskrivning
5		Windows-PC

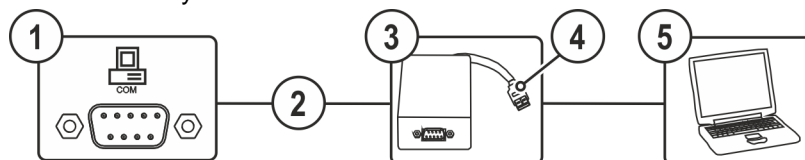

Aggregatskador resp. störningar pga. felaktig PC-anslutning!

Att inte använda gränssnittet SECINT X10USB leder till aggregatskador resp. störningar på signalöverföringen. PC:n kan förstöras genom högfrekventa tändimpulser.

- **Mellan PC:n och svetsaggregatet måste gränssnittet SECINT X10USB anslutas!**
- **Anslutningen får endast ske med den medlevererade kabeln (använd inga ytterligare förlängningskablar)!**

5.6 Gränssnitt för automatisering



Aggregatskador pga. felaktig anslutning!

Olämpliga styrledningar eller felaktig beläggning av in- och utgångssignaler kan förorsaka aggregatskador.

- **Använd uteslutande avskärmade styrledningar!**
- **När aggregatet drivs över ledspänningar måste anslutningen ske över lämpliga buffertförstärkare!**
- **För att styra huvud- resp. sänkströmmen över ledspänningen, måste respektive ingångar kopplas fria (se aktivering av ledspänningsförinmatning).**

5.6.1 Anslutningskontakt för fjärrmanövrering, 19-polig



Bild. 5.13

Pos.	Stift	Signalform	Benämning
1	A	Utgång	Anslutning för kabelavskärmning (PE)
2	B/L	Utgång	Ström flyter signal I>0, potentialfri (max. +- 15V / 100mA)
3	F	Utgång	Referensspänning för potentiometer 10V (max. 10mA)
4	C	Ingång	Ledspänningsförinmatning för huvudström, 0-10V (0V = I_{min} / 10V = I_{max})
5	D	Ingång	Ledspänningsförinmatning för sänkström, 0-10V (0V = I_{min} / 10V = I_{max})
6	J/U	Utgång	Referenspotential 0V
7	K	Utgång	Spänningsförsörjning +15V, max. 75mA
8	V	Utgång	Spänningsförsörjning -15V, max. 25mA
9	R	Ingång	Svetsström Start / Stopp
10	H	Ingång	Omkoppling mellan huvud- och sänkström (pulser)
11	M/N/P	Ingång	Aktivering ledspänningsförinmatning Lägg alla 3 signalerna till referenspotential 0V, för att aktivera ledspänningsförinmatning för huvud- och sänkström.
12	G	Utgång	Mätvärde I_{BOR} (1V = 100A)

6 Underhåll, skötsel och avfallshantering

6.1 Allmänt

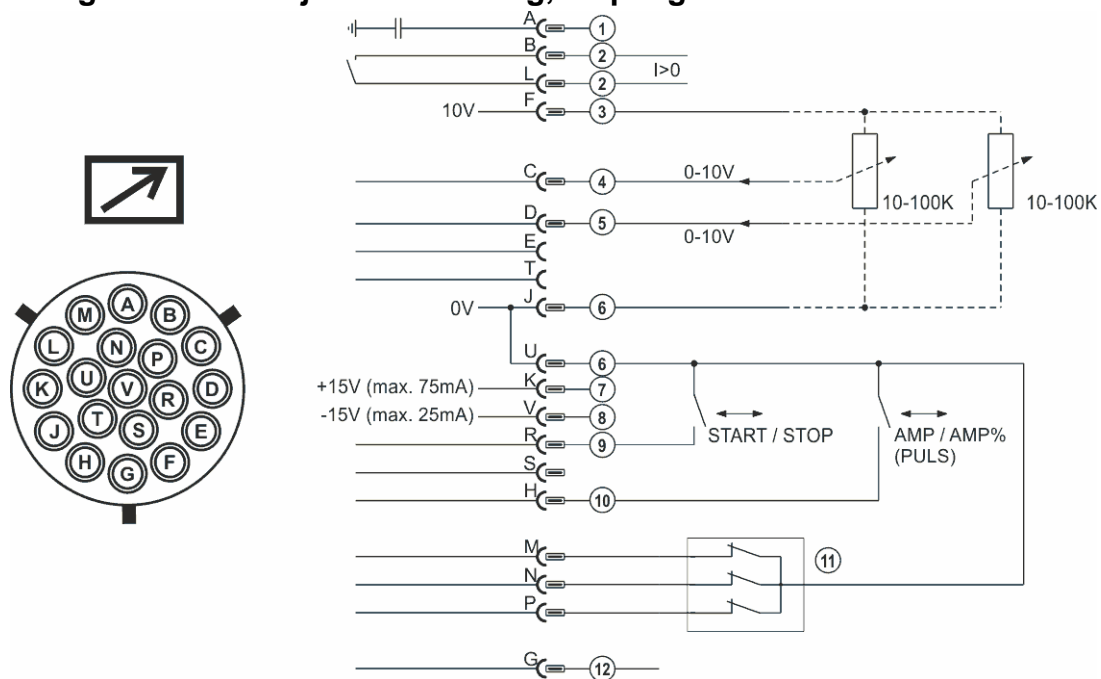
FARA



Risk för personskada genom elektrisk spänning efter frånkopplingen!
Arbeten på öppet aggregat kan leda till personsador med dödlig utgång!
Under drift laddas kondensatorer i aggregatet upp med elektrisk spänning. Denna spänning kvarstår upp till 4 minuter efter det att nätkontakten dragits ur.

1. Koppla från aggregatet.
2. Drag ur nätkontakten.
3. Vänta minst 4 minuter tills kondensatorerna är urladdade!

VARNING



Felaktigt underhåll, kontroll och reparation!
Underhåll, kontroll och reparation av produkten får endast utföras av sakkunniga, kvalificerade personer. En kvalificerad person är en person som tack vare sin utbildning, sin kunskap och sin erfarenhet kan identifiera risker och tänkbara följdskador vid kontroll av svetsströmkällor och vidta nödvändiga säkerhetsåtgärder.

- Följ underhållsanvisningarna >se kapitel 6.3.
- Om aggregatet inte klarar alla nedanstående kontroller får det inte tas i drift igen förrän felet har åtgärdats och en ny kontroll har utförts.

Reparations- och underhållsarbeten får endast utföras av utbildad, auktoriserad personal, annars upphör garantin att gälla. Kontakta principiellt alltid din återförsäljare, leverantören av aggregatet, i alla serviceärenden. Återsändning vid garantifall kan endast ske via din återförsäljare. Använd endast reservdelar i original vid byte av delar. Ange alltid aggregattyp, aggregatets serienummer och artikelnummer, reservdelens typbeteckning och artikelnummer vid beställning av reservdelar.

Detta aggregat är under angivna omgivningsvillkor och normala arbetsförhållanden till största delen underhållsfritt och kräver endast ett minimum av skötsel.

Om aggregatet är smutsigt reduceras livslängd och intermittens. Rengöringsintervallerna ska anpassas efter de aktuella omgivningsvillkoren och den nedsmutsning som aggregatet utsätts för (dock minst en gång per halvår).

6.2 Rengöring

- Rengör yttre ytor med en fuktig trasa (använda inga aggressiva rengöringsmedel).
- Blås rent aggregatets ventilationskanal och ev. dess kylarlameller med olje- och vattenfri tryckluft. Tryckluft kan vrida sönder aggregatfläkten. Blås inte direkt på aggregatfläkten. Blockera den mekaniskt vid behov.
- Kontrollera kylväktskan avseende nedsmutsning och byt ut den vid behov.

6.2.1 Smutsfilter

Genom den minskade genomströmningen av kyluft reduceras svetsmaskinens intermittens. Smutsfiltret måste regelbundet demonteras och rengöras genom att blåsa ur det med tryckluft (beroende av smutsansamlingarna).

6.3 Underhållsarbeten, intervall

6.3.1 Dagliga underhållsarbeten

Visuell kontroll

- Nätkabel och dess dragavlastning
- Säkringselement för gasflaskor
- Kontrollera slangpaketet och strömanslutningarna avseende yttre skador och sörg för utbyte resp. reparation genom fackman!
- Gasslangar och deras kopplingsanordningar (magnetventil)
- Kontrollera alla anslutningar och förslitningsdelar avseende handfast fastsättning och spänn vid behov.
- Kontrollera att elektrodlobben är ordentligt fastsatt.
- Transportrullar och deras säkringselement
- Transportelement (rem, lyftöglor, handtag)
- Övrigt, allmänt tillstånd

Funktionskontroll

- Styr-, meddelande-, skydds- och justeranordningar (funktionskontroll)
- Svetsströmledningar (kontrollera att de sitter fast ordentligt och är förreglade)
- Gasslangar och deras kopplingsanordningar (magnetventil)
- Säkringselement för gasflaskor
- Kontrollera att elektrodlobben är ordentligt fastsatt.
- Kontrollera att anslutningarnas och förslitningsdelarnas skruv- och stickförbindningar sitter fast ordentligt och spänn dem vid behov.
- Ta bort vidhäftande svets sprut.
- Rengör trådmattningrullarna regelbundet (beroende på nedsmutsningen).

6.3.2 Underhållsarbeten varje månad

Visuell kontroll

- Skador på höljet (front-, bak-, och sidoväggar)
- Transportrullar och deras säkringselement
- Transportelement (rem, lyftöglor, handtag)
- Kontrollera kylmedelsslangar och deras anslutningar med avseende på föroreningar

Funktionskontroll

- Omkopplare, manöverdon, NÖDSTOPPS-anordningar spänningsreduceringsanordning signal- och kontrollampor
- Kontrollera att trådstyrningselementen (inloppsniplor, trådstyrningsrör) sitter fast ordentligt.
- Kontrollera kylmedelsslangar och deras anslutningar med avseende på föroreningar
- Kontrollera och rengör svetsbrännaren. Kortslutningar kan uppstå och svetsresultatet kan försämrats genom avlagringar i brännaren och brännaren kan skadas till följd härav!

6.3.3 Årlig kontroll (inspektion och kontroll under drift)

En återkommande kontroll enligt normen IEC 60974-4 "Periodisk inspektion och kontroll" måste genomföras. Följ förutom de här nämnda föreskrifterna om kontroll de aktuella nationella lagarna och föreskrifterna.

Ytterligare information finns i broschyren "Warranty registration" liksom vår information om garanti, underhåll och kontroll på www.ewm-group.com!

6.4 Avfallshantering av aggregatet



Korrekt avfallshantering!

Aggregatet innehåller värdefulla råämnen som bör tillföras återvinningen samt elektroniska komponenter som måste avfallshanteras.

- Avfallshandera ej över hushållssoporna!
- Iaktta myndigheternas föreskrifter för avfallshantering!
- Uttjänta elektriska och elektroniska apparater får enligt europeiska bestämmelser (direktiv 2012/19/EU om elektriskt och elektroniskt avfall) inte längre kastas i det osorterade hushållsavfallet. De måste avfallshandteras separat. Symbolen av en soptunna på hjul anger att produkten måste lämnas in som sorterat avfall för återvinning. Denna apparat ska lämnas in till härför avsett system för sorterat avfall.
- I Tyskland måste enligt lag (lagen om distribution, återtagnings och miljövänlig avfallshantering av elektriska och elektroniska apparater (ElektroG)) en gammal apparat tillföras en från de osorterade hushållssoporna åtskild uppsamling. De offentliga avfallshandteringsorganisationerna (kommunerna) har inrättat motsvarande uppsamlingsställen, där gamla apparater ur privata hushåll mottages utan kostnad.
- Information om återlämning eller uppsamling av gamla apparater finns att hämta hos respektive stads- eller kommunförvaltning.
- Dessutom är återlämning i hela Europa även möjlig hos vederbörande EWM-återförsäljare.

7 Avhjälp av störningar

Alla produkter genomgår stränga produktions- och slutkontroller. Om något trots detta inte fungerar, kan du kontrollera produkten med hjälp av följande lista. Leder ingen av de beskrivna åtgärderna till att produkten fungerar igen, ber vi dig kontakta auktoriserad återförsäljare.

7.1 Checklista för åtgärdande av fel

En grundläggande förutsättning för felfri funktion är en till det använda materialet och processgasen passande aggregatutrustning!

Teckenförklaring	Symbol	Beskrivning
	✓	Fel/Orsak
	✗	Åtgärd

Nätsäkringen löser ut

- ✓ Olämplig nätsäkring
 - ✗ Använd rekommenderad nätsäkring >se *kapitel 8*.

Funktionsstörningar

- ✓ Diverse parametrar kan inte ställas in (aggregat med åtkomstspärr)
 - ✗ Inmatningsnivån spärrad, koppla från åtkomstspärren
- ✓ Alla signallampor på aggregatstyrningen lyser efter tillkoppling
- ✓ Inga signallampor på aggregatstyrningen lyser efter tillkoppling
- ✓ Ingen svetseffekt
 - ✗ Fasbortfall > Kontrollera nätanslutningen (säkringarna)
- ✓ Anslutningsproblem
 - ✗ Upprätta styrledningsförbindelserna resp. kontrollera att installationen är korrekt.
- ✓ Lösa svetsströmsanslutningar
 - ✗ Spänn strömanslutningarna på brännarsidan och/eller till arbetsstycket
 - ✗ Skruva fast kontaktröret ordentligt

Ingen ljusbågständning

- ✓ Fel inställning av tändningssättet.
 - ✗ Tändningssätt: Välj "HF-tändning". Beroende på aggregatet sker inställningen antingen med omkopplaren för tändningssätt eller med parametern hF i en av aggregatmenyerna (se ev. "Bruksanvisning för styrningen").

Dålig ljusbågständning

- ✓ Materialneslutningar i volframelektroden pga. beröring av elektrodmaterial eller arbetsstycke.
 - ✗ Slipa till volframelektroden på nytt eller byt ut den
- ✓ Dålig strömövertagning vid tändningen
 - ✗ Kontrollera inställningen på ratten "Volframelektroddiameter/tändoptimering" och öka vid behov (mer tändenergi).

Svetsbrännaren överhettad

- ✓ Lösa svetsströmsanslutningar
 - ✗ Spänn strömanslutningarna på brännarsidan och/eller till arbetsstycket
 - ✗ Skruva fast kontaktröret ordentligt
- ✓ Överbelastning
 - ✗ Kontrollera och korrigera svetsströmsinställningen
 - ✗ Använd svetsbrännare med högre effekt

Ojämn ljusbåge

- ✓ Materialinneslutningar i volframelektroden pga. beröring av elektrodmaterial eller arbetsstycke.
 - ✗ Slipa till volframelektroden på nytt eller byt ut den
- ✓ Oförenliga parameterinställningar
 - ✗ Kontrollera resp. korrigera inställningarna

Porbildning

- ✓ Otillräckligt eller avsaknad av gasskydd
 - ✗ Kontrollera skyddsgasinställningen, byt ut skyddsgasflaskan vid behov
 - ✗ Skärma av svetsplatsen med skyddsväggar (luftdraget påverkar svetsresultatet)
 - ✗ Använd gaslins vid aluminiumanvändningar och höglegerade stålsorter
- ✓ Opassande eller uppsliten svetsbrännarutrustning
 - ✗ Kontrollera gasdysans storlek och byt ut vid behov
- ✓ Kondensvatten (väte) i gasslangen
 - ✗ Spola slangpaketet med gas eller byt ut det

8 Tekniska data

Effektuppgifter och garanti endast i kombination med original reserv- och förslitningsdelar!

8.1 Tetrix 200

	TIG	Manuell elektrosvetsning
Svetsström (I₂)	5 A till 200 A	5 A till 150 A
Svetsspänning enligt norm (U₂)	10,2 V till 18,0 V	20,2 V till 26,0 V
Intermittens vid 40° C ^[1]		
25 %	200 A	-
35 %	-	150 A
60 %	150 A	120 A
100 %	140 A	100 A
Tomgångsspänning (U₀)	63 V	
Nätspänning (Tolerans)	1 x 230 V (-40 % till +15 %)	
Frekvens	50/60 Hz	
Nätsäkring ^[2]	1 x 16 A	
Nätanslutningsledning	H07RN-F3G2,5	
max. Anslutningseffekt (S₁)	6,0 kVA	6,4 kVA
rek. Generatoreffekt	9 kVA	
cos fi / Verkningsgrad	0,99 / 86 %	
Skyddsklass	I	
Överspänningsklass	III	
Nedsmutningsgrad	3	
Isoleringsklass / Kapslingsklass	H / IP 23	
Jordfelsbrytare	Typ B (rekommenderas)	
Bullernivå ^[3]	<70 dB(A)	
Omgivningstemperatur	-25 °C till +40 °C	
Aggregatkyllning	Fläkt (AF)	
Brännarkylning	Gas	
Återledarkabel (min.)	25 mm ²	
EMC-klass	A	
Säkerhetsmärkning	CE / [] / ENEC	
Tillämpade normer	se intyg om överensstämmelse (maskindokumentation)	
Mått L / B / H	428 x 181 x 294 mm 16.9 x 7.1 x 11.6 tum	
Vikt	10 kg 22 lb	

^[1] Belastningsperiod: 10 min (60 % intermittens = 6 min. svetsning, 4 min. paus).

^[2] Smältsäkringar DIAZED XXA gG rekommenderas. Vid användning av automatsäkringar ska utlösningsskarakteristik "C" användas!

^[3] Bullernivå vid tomgång och under drift vid normlast enligt IEC 60974-1 i maximal arbetspunkt.

8.2 Tetrix 200 MV

8.2.1 Netzanschlussspannung 115 V

	TIG	Manuell elektrodsvetsning
Svetsström (I ₂)	5 A till 150 A	5 A till 110 A
Svetsspänning enligt norm (U ₂)	10,2 V till 16,0 V	20,2 V till 24,4 V
Intermittens vid 40° C ^[1]		
35 %	150 A	110 A
60 %	120 A	90 A
100 %	100 A	80 A
Tomgångsspänning (U ₀)	90 V	
Nätspänning (Tolerans)	1 x 115 V (-15 % till +15 %)	
Frekvens	50/60 Hz	
Nätsäkring ^[2]	1 x 20 A	1 x 25 A
Nätanslutningsledning	H07RN-F3G2,5	
max. Anslutningseffekt (S ₁)	4,1 kVA	4,5 kVA
rek. Generatoreffekt	6 kVA	
cos fi / Verkningsgrad	0,99 / 86 %	
Skyddsklass	I	
Överspänningsklass	III	
Nedsmutningsgrad	3	
Isoleringsklass / Kapslingsklass	H / IP 23	
Jordfelsbrytare	Typ B (rekommenderas)	
Bullernivå ^[3]	<70 dB(A)	
Omgivningstemperatur	-25 °C till +40 °C	
Aggregatkylning	Fläkt (AF)	
Brännarkylning	Gas	
Återledarkabel (min.)	35 mm ²	
EMC-klass	A	
Säkerhetsmärkning	CE / S / EAC	
Tillämpade normer	se intyg om överensstämmelse (maskindokumentation)	
Mått L / B / H	428 x 181 x 294 mm 16.9 x 7.1 x 11.6 tum	
Vikt	10,8 kg 23.8 lb	

^[1] Belastningsperiod: 10 min (60 % intermittens = 6 min. svetsning, 4 min. paus).

^[2] Smältsäkringar DIAZED XXA gG rekommenderas. Vid användning av automatsäkringar ska utlösningsskarakteristik "C" användas!

^[3] Bullernivå vid tomgång och under drift vid normlast enligt IEC 60974-1 i maximal arbetspunkt.

8.2.2 Netzanschlussspannung 230 V

	TIG	Manuell elektrosvetsning
Svetsström (I₂)	5 A till 200 A	5 A till 150 A
Svetsspänning enligt norm (U₂)	10,2 V till 18,0 V	20,2 V till 26,0 V
Intermittens vid 40° C ^[1]		
25 %	200 A	-
35 %	-	150 A
60 %	150 A	120 A
100 %	140 A	100 A
Tomgångsspänning (U₀)	90 V	
Nätspänning (Tolerans)	1 x 230 V (-20 % till +15 %)	
Frekvens	50/60 Hz	
Nätsäkring ^[2]	1 x 16 A	
Nätanslutningsledning	H07RN-F3G2,5	
max. Anslutningseffekt (S₁)	6,0 kVA	6,4 kVA
rek. Generatoreffekt	9 kVA	
cos fi / Verkningsgrad	0,99 / 86 %	
Skyddsklass	I	
Överspänningsklass	III	
Nedsmutningsgrad	3	
Isoleringsklass / Kapslingsklass	H / IP 23	
Jordfelsbrytare	Typ B (rekommenderas)	
Bullernivå ^[3]	<70 dB(A)	
Omgivningstemperatur	-25 °C till +40 °C	
Aggregatkyllning	Fläkt (AF)	
Brännarkyllning	Gas	
Återledarkabel (min.)	35 mm ²	
EMC-klass	A	
Säkerhetsmärkning	CE /  / ENEC	
Tillämpade normer	se intyg om överensstämmelse (maskindokumentation)	
Mått L / B / H	428 x 181 x 294 mm 16.9 x 7.1 x 11.6 tum	
Vikt	10,8 kg 23.8 lb	

^[1] Belastningsperiod: 10 min (60 % intermittens = 6 min. svetsning, 4 min. paus).

^[2] Smältsäkringar DIAZED XXA gG rekommenderas. Vid användning av automatsäkringar ska utlösningsskarakteristik "C" användas!

^[3] Bullernivå vid tomgång och under drift vid normlast enligt IEC 60974-1 i maximal arbetspunkt.

9 Tillbehör

Effektberoende tillbehörskomponenter som svetsbrännare, återledarkablar, elektrodhållare eller mellanslangpaket får du hos din återförsäljare.

9.1 Fjärrstyrning och tillbehör

Typ	Benämning	Artikelnummer
RTF1 19POL 5 M	Fotkontroll ström med anslutningskabel	094-006680-00000
RT1 19POL	Fjärrmanövrering ström	090-008097-00000
RTG1 19POL 5m	Fjärrstyrning, ström	090-008106-00000
RTG1 19POL 10m	Fjärrstyrning, ström	090-008106-00010
RTP1 19POL	Fjärrmanövrering punktsvetsning/pulsning	090-008098-00000
RTP2 19POL	Fjärrmanövrering punktsvetsning/pulsning	090-008099-00000
RTP3 spotArc 19POL	Fjärrmanövrering spotArc punktsvetsning/pulsning	090-008211-00000
RT50 7POL	Fjärrstyrning, alla funktioner tillgängliga	090-008793-00000
RA5 19POL 5M	Anslutningskabel t ex för fjärrstyrning	092-001470-00005
RA10 19POL 10M	Anslutningskabel t ex för fjärrstyrning	092-001470-00010
RA20 19POL 20M	Anslutningskabel t ex för fjärrstyrning	092-001470-00020
RV5M19 19POL 5M	Förlängningskabel	092-000857-00000

9.2 Alternativ

Typ	Benämning	Artikelnummer
ON Filter MV/Tetrix 200	Smutsfilter för luftintag	092-002547-00000
ON 8pol Tetrix 200	8-poligt anslutningsuttag brännare för Tetrix 180 (från serienr. 196718) och Tetrix 200	092-002465-00000

9.3 Transportsystem

Typ	Benämning	Artikelnummer
Trolley 35-1	Transportvagn	090-008629-00000

9.4 Allmänt tillbehör

Typ	Benämning	Artikelnummer
DM 842 Ar/CO2 230bar 30l D	Tryckreducerventil med manometer	394-002910-00030
GH 2X1/4" 2M	Gasslang	094-000010-00001
ADAP 8-5 POL	Adapter 8 till 5-polig	092-000940-00000
DM AR D F1	Tryckreducerventil, flödesmätare	094-001980-00000
ADAP CEE16/SCHUKO	Jordad koppling/kontakt CEE16A	092-000812-00000

9.5 Datorkommunikation

Typ	Benämning	Artikelnummer
PC300.Net	PC300.Net svetsparameterprogram, set inkl. kabel och gränssnitt SECINT X10 USB	090-008777-00000

10 Bilaga A

10.1 Återförsäljarsökning

Sales & service partners

www.ewm-group.com/en/specialist-dealers



"More than 400 EWM sales partners worldwide"