



SE

Trådmatarenhet

tigSpeed continuous drive 45 coldwire

099-000237-EW506

Beakta vidare systemdokumentation!

25.04.2019

**Register now
and benefit!
Jetzt Registrieren
und Profitieren!**

www.ewm-group.com



Allmänna hänvisningar

VARNING



Läs bruksanvisningen!

Bruksanvisningen informerar om säker användning av produkterna.

- Läs och följ bruksanvisningen för samtliga systemkomponenter, i synnerhet säkerhets- och varningsanvisningarna!
- Beakta föreskrifter om förebyggande av olyckor och nationella bestämmelser!
- Förvara bruksanvisningen på aggregats användningsplats.
- Säkerhets- och varningsskyltar på aggregatet informerar om eventuella faror. De måste vara identifierbara och läsbara.
- Aggregatet är tillverkat i enlighet med aktuell teknisk utvecklingsnivå samt gällande regler och standarder och får endast användas, underhållas och repareras av fackpersonal.
- Tekniska ändringar på grund av vidareutveckling inom aggregattekniken kan leda till olika svetsförhållanden.

Kontakta er återförsäljare eller vår kundservice på +49 2680 181-0 om ni har frågor angående installation, idrifttagande, användning, speciella omständigheter på användningsplatsen samt ändamålsenlig användning .

En lista över auktoriserade återförsäljare finns på www.ewm-group.com/en/specialist-dealers.

Ansvar i sammanhang med användning av denna anläggning begränsas uttryckligen till anläggningens funktion. Allt annat ansvar, av vilket slag det vara må, uteslutes uttryckligen. Denna befrielse från ansvar accepteras av användaren vid idrifttagning av anläggningen.

Såväl iakttagandet av denna anvisning som även villkoren och metoderna vid installation, drift, användning och skötsel av aggregatet kan inte övervakas av tillverkaren.

Ett felaktigt utförande av installationen kan leda till materiella skador och även innebära att personer utsätts för risker. Därför övertar vi inget slags ansvar för förluster, skador och kostnader, som resulterar av felaktig installation, icke fackmässig drift samt felaktig användning och skötsel eller på något sätt står i samband härmed.

© EWM AG

Dr. Günter-Henle-Straße 8

D-56271 Mündersbach · Tyskland

Tfn: +49 2680 181-0, Fax: -244

E-post: info@ewm-group.com

www.ewm-group.com

Upphovsrätten till detta dokument förblir hos tillverkaren.

Kopiering, även i form av utdrag, endast med skriftligt godkännande.

Innehållet i detta dokument har noga undersökts, kontrollerats och bearbetats, ändå förbehåller vi oss för ändringar, skrivfel och misstag.

1 Innehållsförteckning

1	Innehållsförteckning	3
2	För Din säkerhet	6
2.1	Upplysningar betr. bruksanvisningens användning	6
2.2	Symbolförklaring	7
2.3	Del av den samlade dokumentationen	8
2.4	Säkerhetsföreskrifter	9
2.5	Transport och uppställning	13
3	Ändamålsenlig användning	14
3.1	Användning och drift uteslutande med följande aggregat	14
3.2	Användningsområde	14
3.3	Hänvisningar till standarder	15
3.3.1	Garanti	15
3.3.2	Konformitetsdeklaration	15
3.3.3	Servicedokument (reservdelar och kopplingsscheman)	15
3.3.4	Kalibrering/validering	15
4	Apparatbeskrivning - snabböversikt	16
4.1	Sett framifrån	16
4.2	Baksidesöversikt	18
4.3	Aggregatstyrning - Manöverdon	20
4.3.1	Aggregatstyrning - Täckta manöverdon	22
4.3.2	Manöverdon i aggregatet	23
4.4	Anslutningsschema	24
4.4.1	Teckenförklaring	25
5	Uppbyggnad och funktion	26
5.1	Transport och uppställning	26
5.1.1	Skyddslucka, aggregatstyrning	26
5.1.2	Omgivningskrav	27
5.1.2.1	Under drift	27
5.1.2.2	Transport och förvaring	27
5.1.3	Aggregatkylning	27
5.1.4	Arbetsstycksledning, allmänt	27
5.1.5	Anvisningar för placering av svetsströmsledningar	28
5.1.6	Vagabonderande svetsströmmar	29
5.1.7	Nätanslutning	30
5.1.7.1	Nätform	30
5.1.8	Kylning av svetsbrännaren	30
5.1.8.1	Tillåtna brännarkylningsmedel	31
5.1.8.2	Maximal slangpaketlängd	31
5.1.9	Anslutning mellanslangpaket	32
5.1.9.1	Dragavlastning till mellanslangpaket	33
5.1.9.2	Spärra dragavlastningen	34
5.1.9.3	Anslutningsbeläggning styrledning	34
5.1.10	Anslutning svetsbrännare	35
5.1.10.1	Anslutningsbeläggning styrledning	36
5.1.11	Trådmatning	37
5.1.11.1	Sätt in trådspole	37
5.1.11.2	Byt trådmatningsrullar	38
5.1.11.3	Mata trådelektrod	38
5.1.11.4	Inställning av spolbroms	39
5.1.12	Skyddsgasförsörjning	40
5.1.12.1	Anslutning svetsbrännare	40
5.1.13	Inställning av skyddsgasmängd	41
5.1.13.1	Gastest	42
5.1.13.2	Spola slangpaket	42
5.1.14	Konfigurering av svetsaggregatet för mekanisk ljusbågsmältsvetsning	42
5.1.15	Val och inställning	43
5.1.15.1	superPuls	44
5.1.16	Driftsätt (funktionsförlopp)	45

5.1.16.1	Teckenförklaring	45
5.1.16.2	2-takts manuell	46
5.1.16.3	4-takts manuell	47
5.1.16.4	2-takts automatisk	48
5.1.16.5	4-takts automatisk	49
5.1.16.6	Häftsvetsning	50
5.2	Aggregatstyrningens menyer och undermenyer	51
5.2.1	Direktmenyer (direkt åtkomst av parametrar)	51
5.2.2	Expertmeny	51
5.3	Åtkomststyrning	51
5.4	Brännarhållare	52
6	Underhåll, skötsel och avfallshantering	53
6.1	Allmänt	53
6.1.1	Rengöring	53
6.1.2	Smutsfilter	53
6.2	Underhållsarbeten, intervall	54
6.2.1	Dagliga underhållsarbeten	54
6.2.2	Underhållsarbeten varje månad	54
6.2.3	Årlig kontroll (inspektion och kontroll under drift)	54
6.3	Avfallshantering av aggregatet	55
7	Avhjälp av störningar	56
7.1	Checklista för åtgärdande av fel	56
7.2	Felindikeringar	57
7.3	Återställa svetsparametrarna till fabriksinställningen	58
7.4	Avluftning av kylmedelskretsen	59
8	Tekniska data	60
8.1	tigSpeed continuous drive 45 coldwire	60
9	Tillbehör	61
9.1	Alternativ	61
9.2	Allmänt tillbehör	61
10	Förslitningsdelar	62
10.1	Trådmatningsrullar	62
10.1.1	Trådmatningsrullar för ståltråd	62
10.1.1.1	Ombyggnadssats	62
10.1.2	Trådmatningsrullar för aluminiumtråd	62
10.1.2.1	Ombyggnadssats	62
10.1.3	Trådmatningsrullar för rörtråd	62
10.1.3.1	Ombyggnadssats	62
11	Bilaga	63
11.1	Inställningsanvisningar	63
11.1.1	TIG-kalltrådsvetsning kontinuerlig	64
11.1.2	TIG-kalltrådsvetsning med superPuls	65
11.1.3	TIG-kalltrådsvetsning kontinuerlig	65
11.1.4	TIG-kalltrådsvetsning med superPuls	66
11.2	Återförsäljarsökning	67

2 För Din säkerhet

2.1 Upplysningar betr. bruksanvisningens användning

FARA

Arbets- eller driftsförfaranden som måste följas exakt för att utesluta en omedelbart hotande, allvarlig personskada eller död.

- Säkerhetsanvisningen innehåller signalordet "FARA" med en generell varningssymbol i sin rubrik.
- Faran förtydligas dessutom genom ett piktogram i marginalen.

VARNING

Arbets- eller driftsförfaranden som måste följas exakt för att utesluta en möjlig, allvarlig personskada eller död.

- Säkerhetsanvisningen innehåller signalordet "VARNING" med en generell varningssymbol i sin rubrik.
- Faran förtydligas dessutom genom ett piktogram i marginalen.

OBSERVERA

Arbets- eller driftsförfaranden som måste följas exakt för att utesluta en möjlig, lätt personskada.

- Säkerhetsanvisningen innehåller signalordet "SE UPP" med en generell varningssymbol i sin rubrik.
- Faran förtydligas genom ett piktogram i marginalen.



Tekniska detaljer som användaren måste beakta för att undvika skador på egendom och maskin.

Indikeringar beträffande tillvägagångssätt samt uppräknningar som visar dig steg för steg vad du ska göra i speciella situationer känner du igen med hjälp av blickfångspunkten, t.ex.:

- ansluta och låsa kontakten för svetsströmledningen i motsvarande motkontakt.

2.2 Symbolförklaring

Symbol	Beskrivning	Symbol	Beskrivning
	Beakta tekniska detaljer		tryck och släpp (peka/tryck)
	Koppla från aggregatet		Släpp
	Koppla på aggregatet		Tryck och håll intryckt
	fel/ogiltig		koppla
	rätt/giltig		vrid
	Ingång		Siffervärde/inställbart
	Navigera		Signallampan lyser grönt
	Utgång		Signallampan blinkar grönt
	Tidsvisning (exempel: vänta 4 s/tryck)		Signallampan lyser rött
	Avbrott i menyvisningen (ytterligare inställningsmöjligheter möjliga)		Signallampan blinkar rött
	Verktyg ej nödvändigt/ansvänd ej verk- tyg		
	Verktyg nödvändigt/ansvänd verktyg		

2.3 Del av den samlade dokumentationen

Denna bruksanvisning är en del av den samlade dokumentationen och gäller endast i kombination med alla deldokument! Läs och följ bruksanvisningarna för samtliga systemkomponenter, i synnerhet säkerhetsanvisningarna!

Bilderna visar ett allmänt exempel med ett svetsystem.



Bild. 2.1

Pos.	Bruksanvisning
A.1	Trådmatarenhet
A.2	Strömkälla
A.3	Fjärrstyrning
A.4	Styrning
A.5	Svetsbrännare
A	Samlad dokumentation

2.4 Säkerhetsföreskrifter

 **VARNING****Olycksrisk vid ignorering av säkerhetsanvisningarna!****Ignorering av säkerhetsanvisningarna kan vara livsfarligt!**

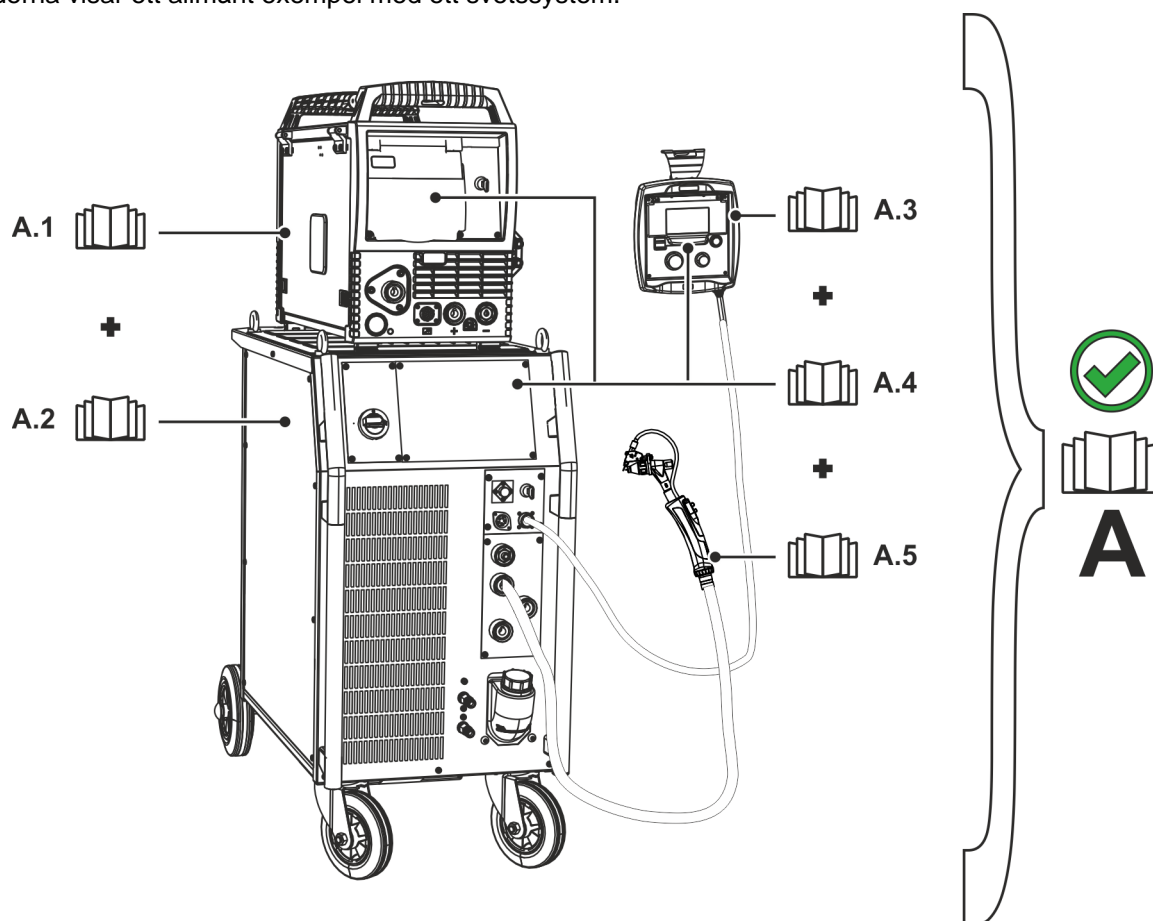
- Läs säkerhetsanvisningarna i denna anvisning noggrant!
- Beakta föreskrifter om förebyggande av olyckor och nationella bestämmelser!
- Uppmana personer inom arbetsområdet att följa föreskrifterna!

**Risk för personskada på grund av elektrisk spänning!**

Elektrisk spänning kan vid beröring leda till livsfarliga elektriska stötar och brännskador. Även vid beröring vid låg spänning kan man bli förskräckt och som följd därav råka ut för en olycka.

- Rör aldrig direkt vid spänningsförande delar, till exempel svetsströmsuttag, stav-, volfram-, eller trådelektroder!
- Placera alltid svetsbrännaren och/eller elektrodhållaren på isolerat underlag!
- Använd fullständig, personlig skyddsutrustning (användningsberoende)!
- Endast kompetent personal får öppna maskinen!
- Aggregatet får inte användas för upptining av rör!

**Fara vid sammankoppling av flera strömkällor!**

Om flera strömkällor ska sammankopplas parallellt eller i serie, får detta endast utföras av en utbildad fackman enligt standarden IEC 60974-9 "Installation och användning" och arbetarskyddsföreskriften BGV D1 (tidigare VBG 15) eller i enlighet med nationella bestämmelser!

Utrustningarna får endast godkännas för ljusbågssvetsning efter en kontroll, för att säkerställa att den tillåtna tomgångsspänningen inte överskrids.

- Låt endast en utbildad fackman ansluta aggregaten!
- Vid urdrifftagning av enstaka strömkällor måste alla nät- och svetsströmledningar kopplas bort från det totala svetssystemet på ett säkert och tillförlitligt sätt. (Risk för backspänningar!)
- Koppla inte ihop svetsmaskiner med polvändaromkopplare (PWS-serien) eller aggregat för växelströmssvetsning (AC), eftersom svetsspänningarna kan adderas otillåtet genom en enkel felmanövrering.

**Risk för personskador pga. olämplig klädsel!**

Strålning, värme och elektrisk spänning är riskkällor som ska undvikas under ljusbågssvetsning. Användaren ska vara utrustad med en fullständig, personlig skyddsutrustning. Skyddsutrustningen måste skydda mot följande:

- Andningsskydd, mot hälsoskadliga ämnen och blandningar (rökgaser och ångor) eller vidta lämpliga åtgärder (utsugning etc.).
- Svetsskyddshjälm med korrekt skyddsanordning mot joniserande strålning (IR- och UV-strålning) och värme.
- Torr svetsklädsel (skor, handskar och huvudskydd) som skyddar mot varm omgivning, med jämförbar effekt som vid en lufttemperatur på 100 °C eller mer, samt elstöt och arbete på delar som står under spänning.
- Hörselskydd mot skadligt buller.

**Risk för personskador genom strålning och hetta!**

Ljusbågsstrålning leder till skador på hud och ögon.

Kontakt med heta arbetsstycken och gnistor orsakar brännskador.

- Använd svetskärm resp. svetskyddshjälm med tillräckligt skyddssteg (användningsberoende)!
- Använd torra skyddskläder (t.ex. svetskärm, handskar, etc.) enligt respektive lands gällande föreskrifter!
- Skydda utomstående personer mot strålning och bländningsrisk med svetsdraperier eller lämpliga skyddsväggar!

VARNING



Explosionsrisk!

Skenbart ofarliga ämnen i slutna kärl kan bygga upp ett övertryck vid upphettning.

- Avlägsna behållare med brännbara eller explosiva vätskor från arbetsområdet!
- Hetta inte upp explosiva vätskor, damm eller gaser genom svetsningen och kapningen!



Brandrisk!

De höga temperaturer som uppstår vid svetsningen, sprutande gnistor, glödande delar och het slagg kan leda till flambildning.

- Observera brandhärddar inom arbetsområdet!
- Medför inga lättantändliga föremål som exempelvis tändstickor eller cigarettändare.
- Ha lämplig släckningsutrustning tillgänglig på arbetsplatsen!
- Avlägsna noggrant brännbara ämnen från arbetsstycket före svetsningen.
- Bearbeta svetsade arbetsstycken förrän de har svalnat. Låt de ej komma i kontakt med brännbara material!

OBSERVERA



Rök och gaser!

Rök och gaser kan orsaka andnöd och förgiftning! Dessutom kan lösningsmedelsångor (klorerat kolväte) omvandlas till giftigt fosgen genom ljusbågens ultravioletta strålning!

- Säkerställ tillräcklig frisklufttillförsel!
- Håll lösningsmedelsångor borta från ljusbågens strålningsområde!
- Använd lämpligt andningskydd vid behov!



Bullerbelastning!

Buller som överskrider 70dBA kan orsaka bestående hörselskador!

- Använd lämpligt hörselskydd!
- Personer som befinner sig inom arbetsområdet måste använda lämpligt hörselskydd!

⚠ OBSERVERA

Enligt IEC 60974-10 delas svetsmaskiner upp i två klasser för elektromagnetisk kompatibilitet (information om EMC-klass finns i tekniska data) >se **kapitel 8**:



Klass A Aggregaten är inte avsedda för användning inom bostadsområden som får sin elström från det offentliga lågspänningsförsörjningsnätet. Vid säkerställandet av den elektromagnetiska kompatibiliteten för aggregat enligt klass A kan svårigheter uppträda inom dessa områden, såväl pga. ledningsbundna som strålade störningar.



Klass B Aggregaten uppfyller EMC-kraven inom industriområden och bostadsområden, inklusive bostadsområden med anslutning till det offentliga lågspänningsförsörjningsnätet.

Installation och drift

Vid drift av ljusbågssvetsanläggningar kan i vissa fall elektromagnetiska störningar uppträda, trots att alla svetsmaskiner uppfyller emissionsgränsvärdena enligt normen. Användaren ansvarar för störningar som utgår från svetsningen.

Vid **bedömningen** av möjliga elektromagnetiska problem i omgivningen måste användaren ta hänsyn till följande: (se även EN 60974-10 Bilaga A)

- Nät-, styr-, signal- och telekommunikationsledning
- Radio- och TV-apparater
- Datorer och andra styranordningar
- Säkerhetsanordningar
- Hälsan hos personer i närheten, särskilt om de använder pacemakers eller hörapparater
- Kalibrerings- och mätanordningar
- Interferenståligheten hos andra anordningar i omgivningen
- Den tid på dagen när svetsarbetena måste utföras

Rekommendationer för reduktion av störningsemissioner

- Nätanslutning, t.ex. extra nätfiler eller avskärmning med metallrör
- Underhåll av ljusbågssvetsutrustningen
- Svetsledningarna ska vara så korta som möjligt och ligga tätt tillsammans och direkt utmed golvet
- Potentialutjämning
- Jordning av arbetsstycket. I de fall, där en direkt jordning av arbetsstycket inte är möjlig, bör förbindelsen ske genom lämpliga kondensatorer.
- Avskärmning från andra utrustningar i omgivningen eller av hela svetsutrustningen

**Elektromagnetiska fält!**

Genom strömkällan kan elektriska eller elektromagnetiska fält alstras som kan störa funktionen hos elektroniska anläggningar som datorer, CNC-apparater, telekommunikationsledning, nät-, signalledningar och pacemakers.



- Följ underhållsanvisningarna >se **kapitel 6.2!**
- Rulla av svetsledningarna helt!
- Skärma av strålningskänsliga apparater och anordningar motsvarande!
- Funktionen hos pacemakers kan påverkas (konsultera läkare vid behov).

**Företagarens förpliktelser!**

För drift av aggregatet måste respektive nationella direktiv och lagar iakttas!

- Nationell tillämpning av ramdirektivet 89/391/EEG om genomförande av åtgärder för förbättrad säkerhet och hälsoskydd för arbetstagare vid arbetet samt tillhörande separata direktiv.
- Särskilt direktivet 89/655/EEG angående minimala föreskrifter för säkerhet och hälsoskydd vid användning av arbetsutrustning genom arbetstagare vid arbetet.
- Föreskrifterna för arbets säkerhet och förebyggande av olyckor i respektive land.
- Uppställning och drift av aggregatet motsvarande IEC 60974-9.
- Undervisa användaren regelbundet i säkerhetsmedvetet arbete.
- Regelbunden kontroll av aggregatet enligt IEC 60974-4.

-  **Tillverkarens garanti upphör att gälla vid aggregatskador pga. främmande komponenter!**
- **Använd endast systemkomponenter och tillval (strömkällor, svetsbrännare, elektrodhållare, fjärrstyrningar, reserv- och förslitningsdelar etc.) som ingår i vårt leveransprogram!**
 - **Tillbehörskomponenter får endast stickas in i motsvarande anslutningsuttag och låsas när svetsaggregatet är avstängt.**

Krav för anslutningen till det offentliga försörjningsnätet

Högeffektsaggregat kan påverka nätets kvalitet pga. den ström de drar från försörjningsnätet. För vissa aggregattyper kan därför anslutningsbegränsningar eller krav på den maximalt möjliga ledningsimpedansen eller den erforderliga minimala försörjningskapaciteten vid gränssnittet till det offentliga nätet (gemensam kopplings PCC) gälla, varvid vi även hänvisar till aggregatets tekniska data. I detta fall faller det under verksamhetsutövarens eller aggregatets användares ansvar, ev. efter konsultation med energileverantören, att säkerställa att aggregatet kan anslutas.

2.5 Transport och uppställning

⚠ VARNING



Olycksrisk pga. felaktig hantering av skyddsgasflaskor!

Felaktig hantering och otillräcklig fastsättning av skyddsgasflaskor kan leda till allvarliga personskador!

- Följ gastillverkarens anvisningar gällande bestämmelser för tryckgasbehållare!
- Fastsättning på skyddsgasflaskans ventil är inte tillåten!
- Undvik att värma upp skyddsgasflaskan!

⚠ OBSERVERA



Risk för olycksfall på grund av försörjningsledningar!

Vid transport kan ej bortkopplade försörjningsledningar (nätledningar, styrledningar, etc.) förorsaka risker, t.ex. att anslutna apparater välter och skadar personer!

- Koppla från försörjningsledningar före transport!



Risk för vältning!

Vid förflyttning och uppställning kan aggregatet välta och skada personer eller själva aggregatet kan ta skada. Säkerheten mot att välta är säkerställd upp till en vinkel på 10° (enligt IEC 60974-1).

- Ställ upp eller transportera aggregatet på ett jämnt, fast underlag!
- Säkra påbyggnadsdetaljer på lämpligt sätt!



Risk för olycksfall på grund av felaktigt dragna ledningar!

Felaktigt dragna ledningar (nät-, styrnings-, svetsledningar eller mellanslangpaket) kan utgöra snubbelrisk.

- Dra försörjningsledningar plant på golvet (undvik öglor).
- Undvik att dra ledningar på gång- eller transportvägar.



Risk för personskador på grund av uppvärmd kylvätska och dess anslutningar!

Den använda kylvätska och dess anslutnings- resp. förbindelsepunkter kan värmas upp kraftigt under drift (vattenkyllt utförande). När kylmedelskretsarna öppnas kan kylmedel som läcker ut orsaka skållning.

- Öppna endast kylmedelskretsarna när strömkällan resp. kylaggregatet är avstängt!
- Använd korrekt skyddsutrustning (skyddshandskar)!
- Förslut öppnade anslutningar på slangarna med lämpliga pluggar.



Aggregaten är konstruerade för drift i upprätt läge!

Drift i ej tillåtna lägen kan leda till skador på aggregatet.

- **Transport och drift uteslutande i upprätt läge!**



Genom felaktig anslutning kan tillbehörskomponenter och strömkällan skadas!

- **Tillbehörskomponenter får endast stickas in i motsvarande anslutningsuttag och låsas när svetsaggregatet är avstängt.**
- **Utförliga beskrivningar framgår av motsvarande tillbehörskomponents bruksanvisning!**
- **Tillbehörskomponenter registreras automatiskt efter tillkoppling av strömkällan.**



Dammskyddslock skyddar anslutningsuttagen och sålunda aggregatet mot nedsmutsning och skador.

- **Om ingen tillbehörskomponent är ansluten till uttaget måste dammskyddslocket vara påsatt.**
- **Vid defekt eller förlust måste dammskyddslocket ersättas!**

3 Ändamålsenlig användning

VARNING



Faror på grund av felaktig användning!

Aggregatet är tillverkat i enlighet med aktuell teknisk utvecklingsnivå samt gällande regler och standarder för användning inom industri och annan kommersiell verksamhet. Det är endast avsett för svetsmetoden som anges på typskylten. Vid felaktig användning kan aggregatet utgöra fara för personer, djur och materiella värden. Garantin omfattar inte skador som är ett resultat av felaktig användning!

- Använd aggregatet uteslutande enligt avsedd användning och endast av utbildad, sakkunnig personal!
- Aggregatet får inte förändras eller byggas om på felaktigt sätt!

3.1 Användning och drift uteslutande med följande aggregat

För drift av trådmatarenheten krävs en motsvarande strömkälla (systemkomponent)!

Denna apparat kan kombineras med alla TIG-svetsaggregat.

3.2 Användningsområde

Trådmatarenhet för integrering i ett svetsssystem för TIG-kalltrådssvetsning.

3.3 Hänvisningar till standarder

3.3.1 Garanti

Ytterligare information finns i broschyren "Warranty registration" liksom vår information om garanti, underhåll och kontroll på www.ewm-group.com!

3.3.2 Konformitetsdeklaration

Den betecknade produkten uppfyller följande EU-direktiv vad gäller konstruktion och utförande:



- Lågspänningsdirektivet
- Direktivet om elektromagnetisk kompatibilitet (EMC)
- RoHS-direktivet

Vid obehöriga ändringar, icke-fackmässiga reparationer, upplupen tidsfrist gällande "Ljusbågesvetsanordningar – inspektion och kontroll under driften" och/eller otillåtna ombyggnader, som inte uttryckligen tillåtits av tillverkaren är denna försäkran ogiltig. Ett specifikt intyg om överensstämmelse medföljer i original till varje produkt.

3.3.3 Servicedokument (reservdelar och kopplingscheman)

VARNING



Inga felaktiga reparationer och modifikationer!

För att undvika personskador och skador på aggregatet får aggregatet endast repareras resp. modifieras av sakkunniga, kvalificerade personer!

Garantin upphör att gälla vid obehöriga ingrepp!

- Anlita kvalificerade personer (utbildad servicepersonal) vid reparationer!

Kopplingschemana bifogas apparaten i original.

Reservdelar kan beställas hos vederbörande återförsäljare.

3.3.4 Kalibrering/validering

Härmed bekräftas att denna produkt har kontrollerats med kalibrerade mätinstrument enligt de gällande normerna IEC/EN 60974, ISO/EN 17662, EN 50504 och följer de tillåtna toleranserna. Rekommenderade kalibreringsintervall: 12 månader.

4 Apparatbeskrivning - snabböversikt

4.1 Sett framifrån







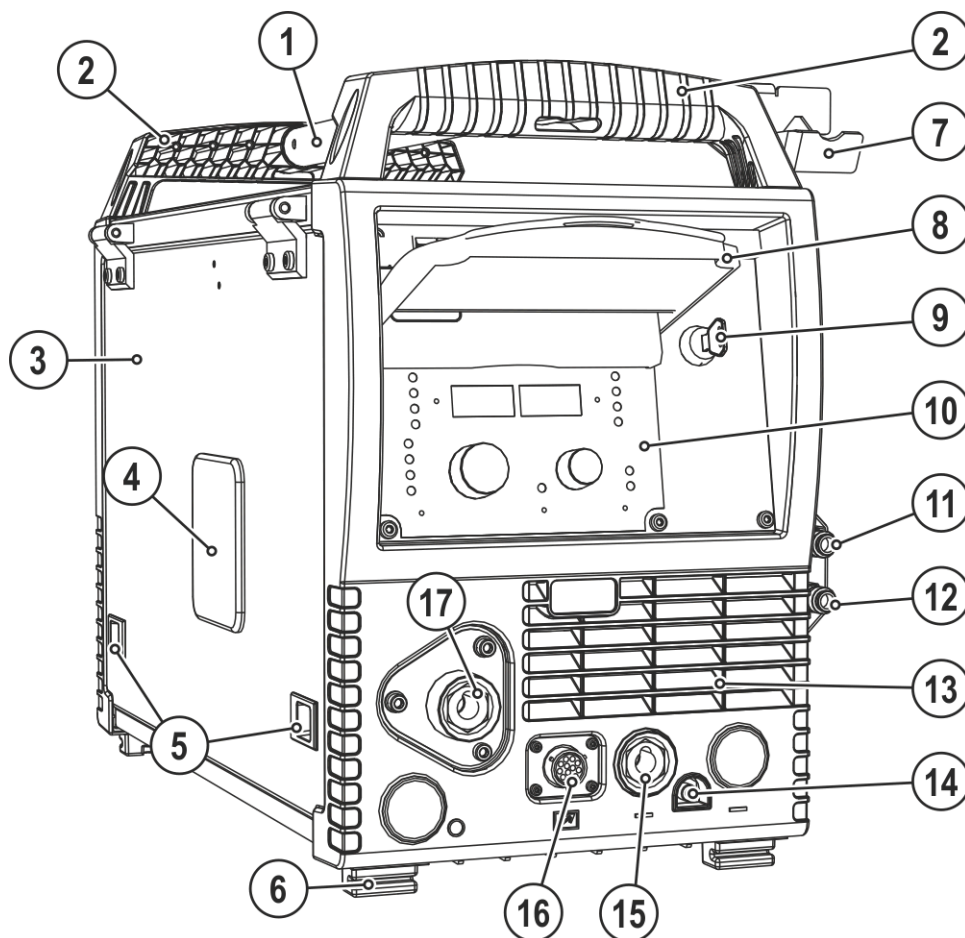

Bild. 4.1

Pos.	Symbol	Beskrivning
1		Transportstång
2		Transporthandtag
3		Skyddskåpa Skydd för trådmatningsdriften och ytterligare manöverdon. På insidan finns beroende på aggregatserie ytterligare dekaler med information om förslitningsdelar och JOB-listor.
4		Siktfönster elektrobobin Kontroll trådförråd
5		Skjutreglage, låsning av skyddsluckan
6		Aggregatfötter
7		Brännarfäste
8		Skyddslucka >se kapitel 5.1.1
9		Nyckelkontakt som skydd mot obehörig användning >se kapitel 5.3 1 ----- Det går att ändra 0 ----- Det går inte att ändra
10		Aggregatstyrning >se kapitel 4.3
11		Snabbkoppling (röd) kylmedelsretur
12		Snabbkoppling (blå) kylmedelstillförsel
13		Utgångsöppning kylluft
14		Snabbkoppling Skyddsgas
15		Anslutningsuttag (TIG) Svetsström, potential minus
16		Anslutningsuttag (12-poligt) Styrledning svetsbrännare
17		Anslutning trådelektrod Trådtillförsel svetsbrännare

4.2 Baksidesöversikt









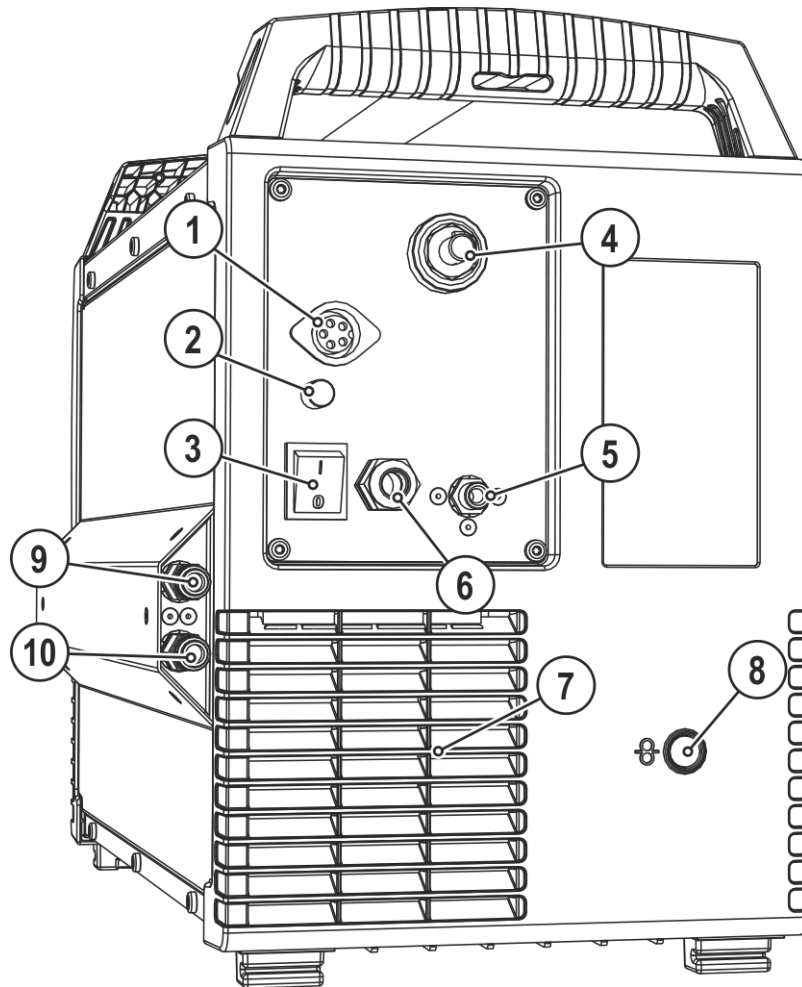

Bild. 4.2

Pos.	Symbol	Beskrivning
1		Anslutningskontakt, 5-polig Styrledning
2	Fuse 6.3A	Aggregatsäkring (6,3 A)
3		Huvudbrytare, aggregat Till/Från
4		Anslutningskontakt (TIG) Svetsström, potential minus
5		Anslutningsnippel G $\frac{1}{4}$ ", skyddsgasanslutning
6		Nätanslutningskabel >se <i>kapitel 5.1.7</i>
7		Ingångsöppning kylluft
8		Öppning för extern trådtillförsel Förberedd öppning i håljet för användning vid extern trådtillförsel.
9		Snabbkoppling (röd) kylmedelsretur
10		Snabbkoppling (blå) kylmedelstillförsel

4.3 Aggregatstyrning - Manöverdon

Manöverdon utan beteckning har ingen funktion i denna konfiguration!











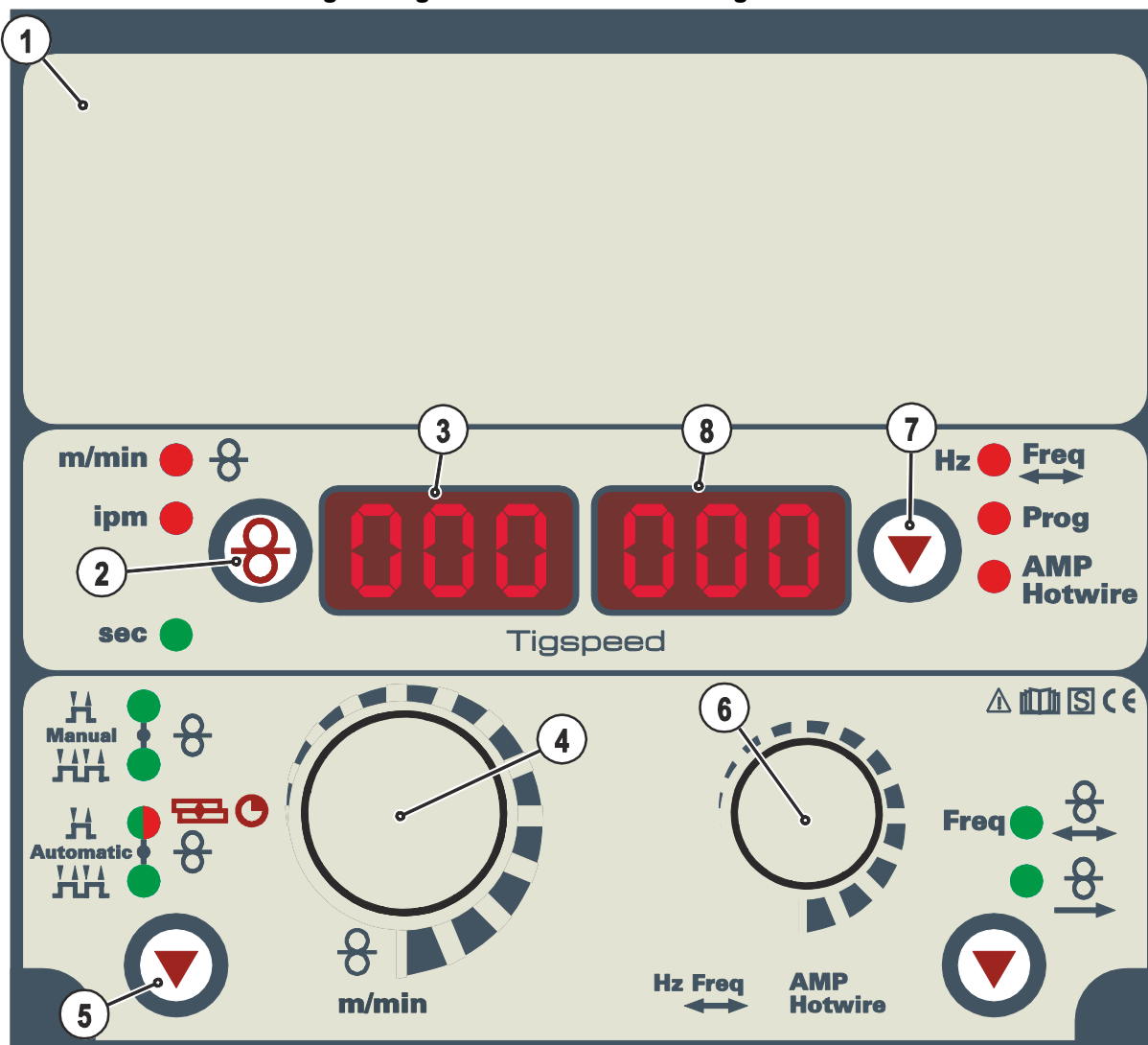

Bild. 4.3

Pos.	Symbol	Beskrivning
1		Täckåpa >se kapitel 4.3.1
2		Tryckknapp för omkoppling av visningen av trådhastigheten m/min Trådhastighet i meter per minut. ipm Trådhastighet i tum per minut.
3		Indikering, vänster Trådmatningshastighet
4		Ratt, inställning av svetsparameter För inställning av trådhastigheten och andra svetsparametrar.
5		Tryckknapp, val av driftsätt H 2-takt manuellt HH 4-takt manuellt H 2-takt automatik HH 4-takt automatik  Signallampan lyser rött: TIG-häftning
6		Ratt, parameterinställning programnummer • Aktivering programnummer
7		Tryckknapp för omkoppling av indikeringen  Indikering programnummer
8		Indikering, höger Programnummer

4.3.1 Aggregatstyrning - Täckta manöverdon



Bild. 4.4

Pos.	Symbol	Beskrivning
1		Knapp Val av svetsparametrar Välj svetsparametrar, beroende på aktiv svetsmetod och driftsläge med denna knapp.
2		Signallampa, startfördröjning trådmatningsdrift Inställningsområde 0,0 s till 20,0 s
3		Signallampa, trådhastighet huvudprogram (P_A)
4	sec	Signallampa, varaktighet huvudprogram P_A Inställningsområde 0,1 s till 20,0 s (0,1 s-steg). Användning t.ex. i samband med superpulsfunktionen
5		Signallampa, trådhastighet förminskat huvudprogram (P_B)
6	sec	Signallampa, varaktighet förminskat huvudprogram P_B Inställningsområde: 0,1 s till 20,0 s (0,1 s-steg). Användning i kombination med superpulsfunktionen eller häftsivetsning.
7		Signallampa, trådreversering Inställningsområde 0,0 mm till 50,0 mm
8	Super-puls	Signallampa, Superpuls Lyser vid aktiv Superpulsfunktion.
9		Tryckknapp, trådinmatning Spännings- och gasfri inmatning av trådelektroden genom slangpaketet fram till svetsbrännaren >se kapitel 5.1.11.3.
10		Tryckknapp gaskontroll / spola slangpaket >se kapitel 5.1.12

4.3.2 Manöverdon i aggregatet

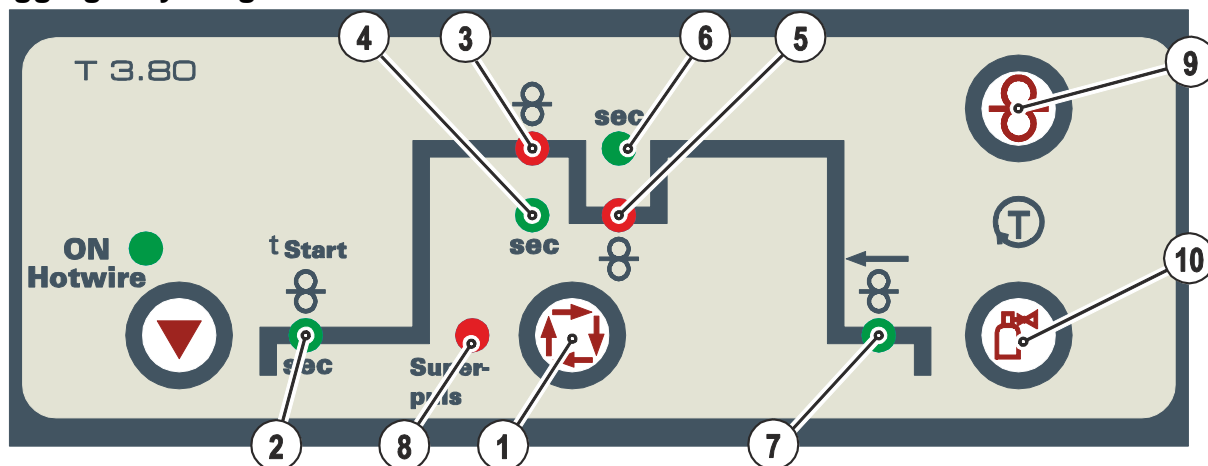

Bild. 4.5

Pos.	Symbol	Beskrivning
1		Trådspolsupphängning
2		Trådmatarenhet

4.4 Anslutningsschema



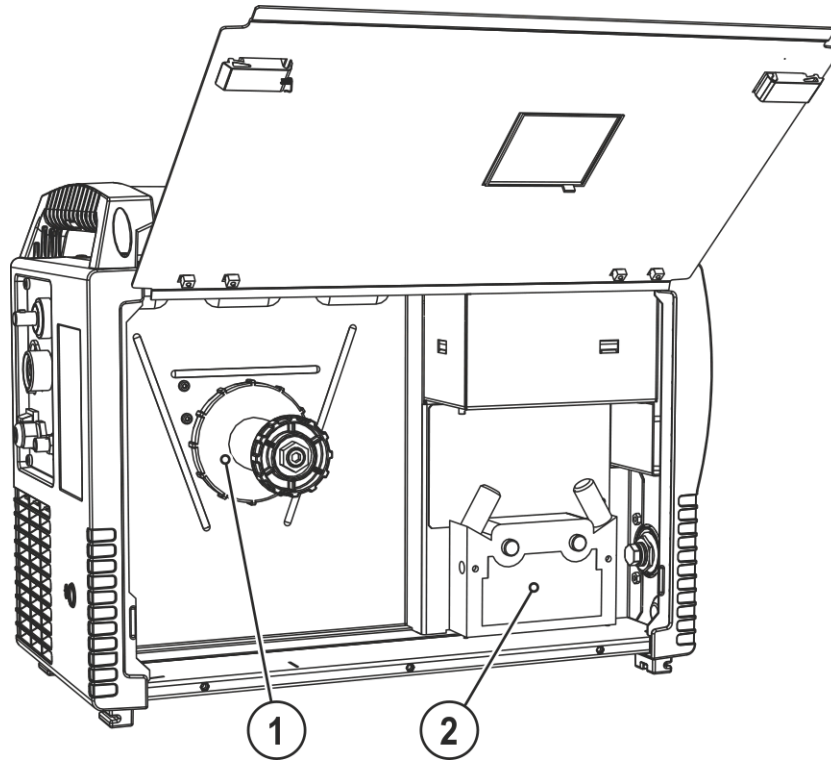







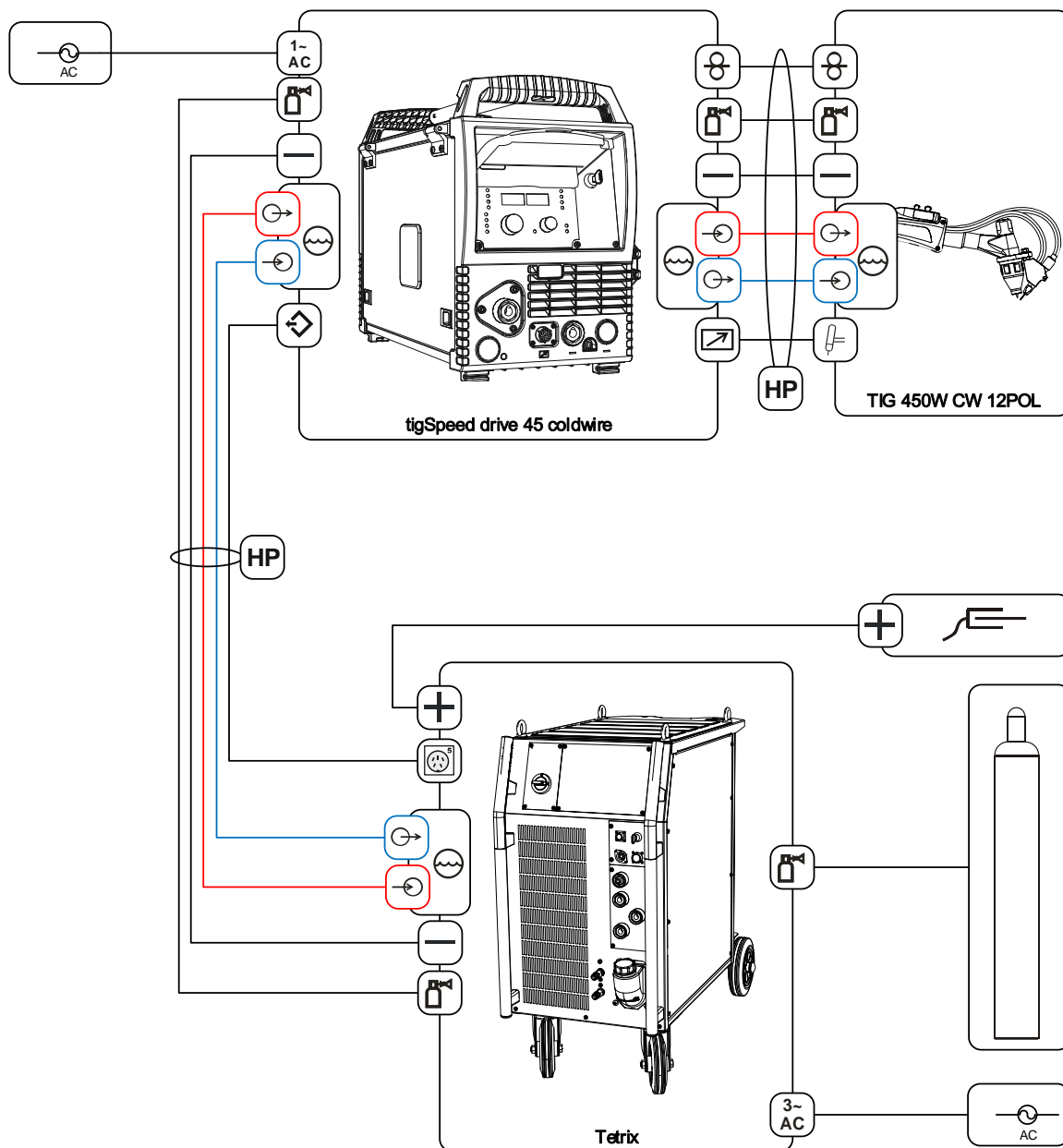





Bild. 4.6

4.4.1 Teckenförklaring

	Skyddsgas
	Svetsström (potential minus)
	Svetsström (potential plus, arbetsstycke)
	Kylmedelsinlopp (markerat med färg)
	Kylmedelsutlopp (markerat med färg)
	Slangpaket (HP = hose package)
	Styrledning kalltråd, (signalingång, 5-polig)
	Styrledning kalltråd, (signalutgång, 5-polig)
	Anslutning försörjningsspänning (1-fas)
	Anslutning försörjningsspänning (3-fas)
	Anslutning styrledning svetsbrännare (12-polig)
	Styrledning svetsbrännare (12-polig)
	Trådmatning

5 Uppbyggnad och funktion

⚠ VARNING



Risk för personskada genom elektrisk spänning!

Kontakt med strömförande delar, t.ex. strömanslutningar, kan vara livsfarlig!

- Iakttag säkerhetsanvisningarna på första sidan av bruksanvisningen!
- Idrifttagning uteslutande genom personer, som förfogar över tillräckliga kunskaper gällande hantering av strömkällor!
- Förbindelse- eller strömledningar ansluts vid frånkopplat aggregat!

Läs och beakta dokumentationen för alla system- resp. tillbehörskomponenter!

5.1 Transport och uppställning

⚠ VARNING



Risk för olyckor pga. otillåten transport av aggregat som inte kan lyftas med kran!

Kranlyft och upphängning av aggregatet är inte tillåtet! Aggregatet kan falla ner och skada personer! Handtag, remmar och fästen är endast lämpliga för transport för hand!

- Aggregatet är inte lämpligt för kranlyft eller upphängning!

5.1.1 Skyddslucka, aggregatstyrning



Bild. 5.1

Pos.	Symbol	Beskrivning
1		Skyddslucka
2		Täckkåpa
3		Fastsättningsarm, skyddslucka

- Tryck skyddsluckans högra fastsättningsarm åt höger och ta av skyddsluckan.

5.1.2 Omgivningskrav

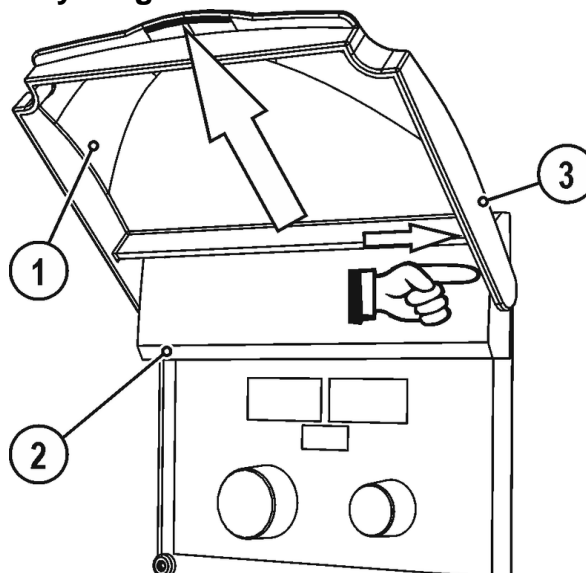

Maskinen må ikke brukes i løse luften (henge etter ledning og sveisekabel) men må bare settes opp og brukes på en egnet, stabilt og plant underlag!!

- Företagaren måste sörja för ett halksäkert, jämnt golv och tillräcklig belysning av arbetsplatsen.
- En säker manövrering av aggregatet måste alltid vara säkerställd.



Skador på aggregatet på grund av nedsmutsning!

Ovanligt stora mängder damm, syror, korrosiva gaser eller ämnen kan skada aggregatet (beakta underhållsintervallen >se kapitel 6.2).

- Undvik stora mängder rök, ånga, oljedimma, slipdamm och korrosiv omgivningsluft!

5.1.2.1 Under drift

Temperaturområde för omgivningsluften:

- -25 °C till +40 °C (-13 °F till 104 °F) ^[1]

Relativ luftfuktighet:

- upp till 50 % vid 40 °C (104 °F)
- upp till 90 % vid 20 °C (68 °F)

5.1.2.2 Transport och förvaring

Förvaring i slutna rum, omgivningsluftens temperaturområde:

- -30 °C till +70 °C (-22 °F till 158 °F) ^[1]

Relativ luftfuktighet

- upp till 90 % vid 20 °C (68 °F)

^[1] Omgivningstemperaturen beror på kylmedlet! Beakta brännarkylningens kylmedelstemperaturområde!

5.1.3 Aggregatkyllning



Bristande ventilation leder till effektreduktion och skador på aggregatet.

- **Innehåll omgivningsvillkoren!**
- **Håll in- och utloppsöppningen för kylluft fri!**
- **Innehåll minimalavståndet 0,5 m till hinder!**

5.1.4 Arbetsstycksledning, allmänt

OBSERVERA



Risk för brännskador vid icke fackmässig svetsströmsanslutning!

Om svetsströmskontakter (anslutning till aggregat) inte är förreglade eller om arbetsstyckets anslutningar är nedsmutsade (färg, korrosion) kan dessa anslutningar och ledningar bli heta och leda till brännskador vid beröring!

- Kontrollera svetsströmsanslutningarna dagligen och förregla dem vid behov genom att vrida åt höger.
- Rengör arbetsstyckets anslutningsställe noga och sätt fast det ordentligt! Använd inte konstruktionsdelar på arbetsstycket för återledning av svetsströmmen!

5.1.5 Anvisningar för placering av svetsströmsledningar

- Felaktigt placerade svetsströmsledningar kan framkalla störningar (flämtning) hos ljusbågen!
- Ledning till arbetsstycket och slangpaketet från svetsströmkällan utan HF-tändning (MIG/MAG) som ligger parallellt, ska förläggas nära och parallellt medvarandra.
- Ledning till arbetsstycket och slangpaketet från svetsströmkällan med HF-tändning (WIG) som ligger parallellt, ska förläggas med ett avstånd på ca. 20 cm, för att undvika HF-överhörning.
- Principiellt ska man hålla ett minimiavstånd på ca. 20 cm eller mer till ledningar från andra strömkällor, för att undvika inbördes påverkan.
- Kabellängder principiellt inte längre än nödvändigt. För optimala svetsresultat max. 30 m. (Återledarkabel + mellanslangpaket + brännarledning).



Bild. 5.2

- Använd en egen återledarkabel till arbetsstycket för varje svetsmaskin!

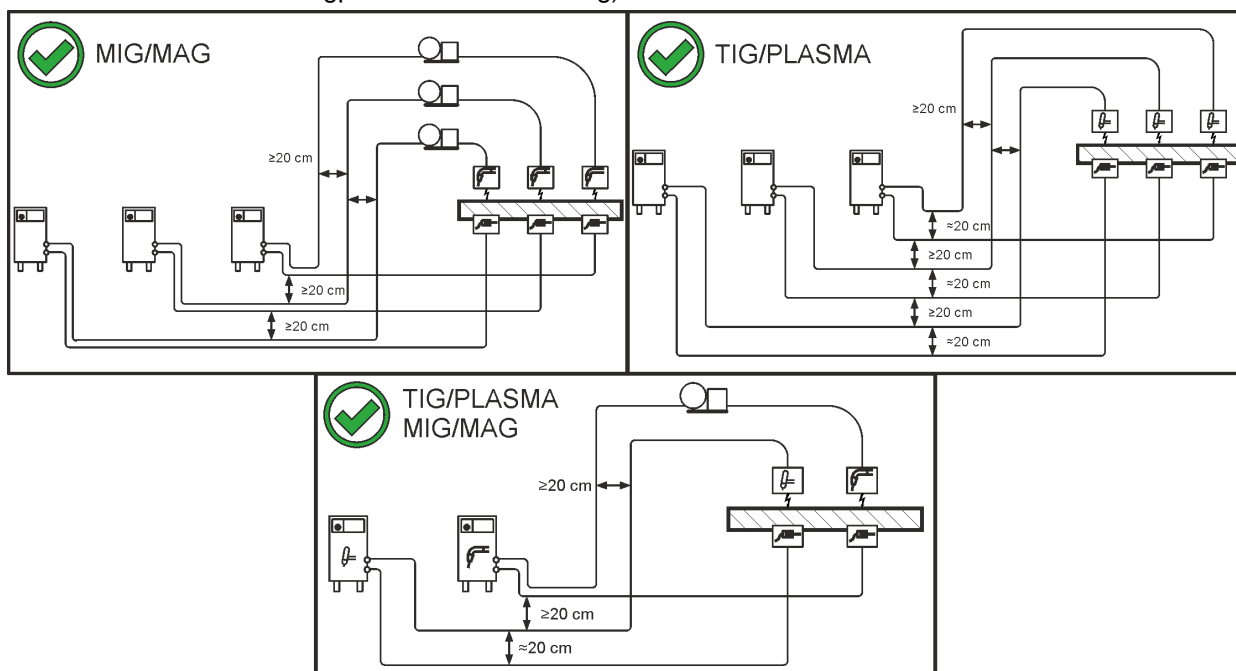

Bild. 5.3

Rulla av svetsströmsledningar, svetsbrännar- och mellanslangpaket helt. Undvik slingor!

- Kabellängder principiellt inte längre än nödvändigt.

Lägg överflödiga kabellängder i meanderform.

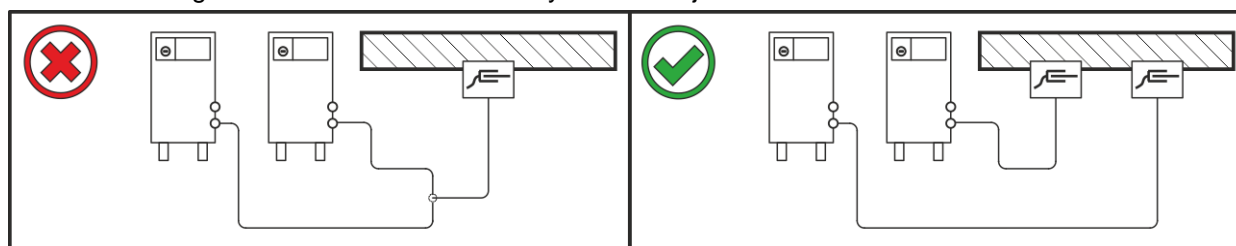

Bild. 5.4

5.1.6 Vagabonderande svetsströmmar

⚠ VARNING

Risk för kroppsskada p.g.a. vagabonderande svetsströmmar!

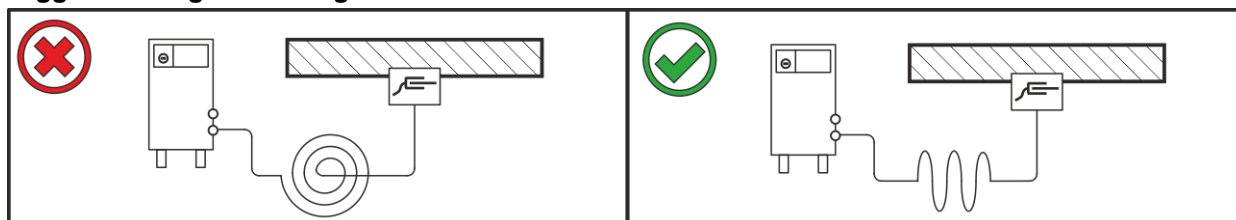
P.g.a. vagabonderande svetsströmmar kan skyddsledare förstöras, aggregat och elektriska utrustningar skadas samt komponenter överhettas, vilket kan leda till eldsvåda.

- Kontrollera regelbundet att alla svetsströmsledningar sitter fast ordentligt. Kontrollera att elektriska förbindelser är korrekta.
- Ställ upp, sätt fast eller häng upp alla elektriskt ledande komponenter av strömkällan som höljet, transportvagnen och kranställningen elektriskt isolerat!
- Lägg inte någon annan elektrisk utrustning som bormaskiner, vinkelslipmaskiner etc. oisolerat på strömkällan, transportvagnen eller kranställningen!
- Lägg alltid bort svetsbrännaren och elektrodhållaren elektriskt isolerat när de inte används!



Bild. 5.5

5.1.7 Nätanslutning

⚠ FARA

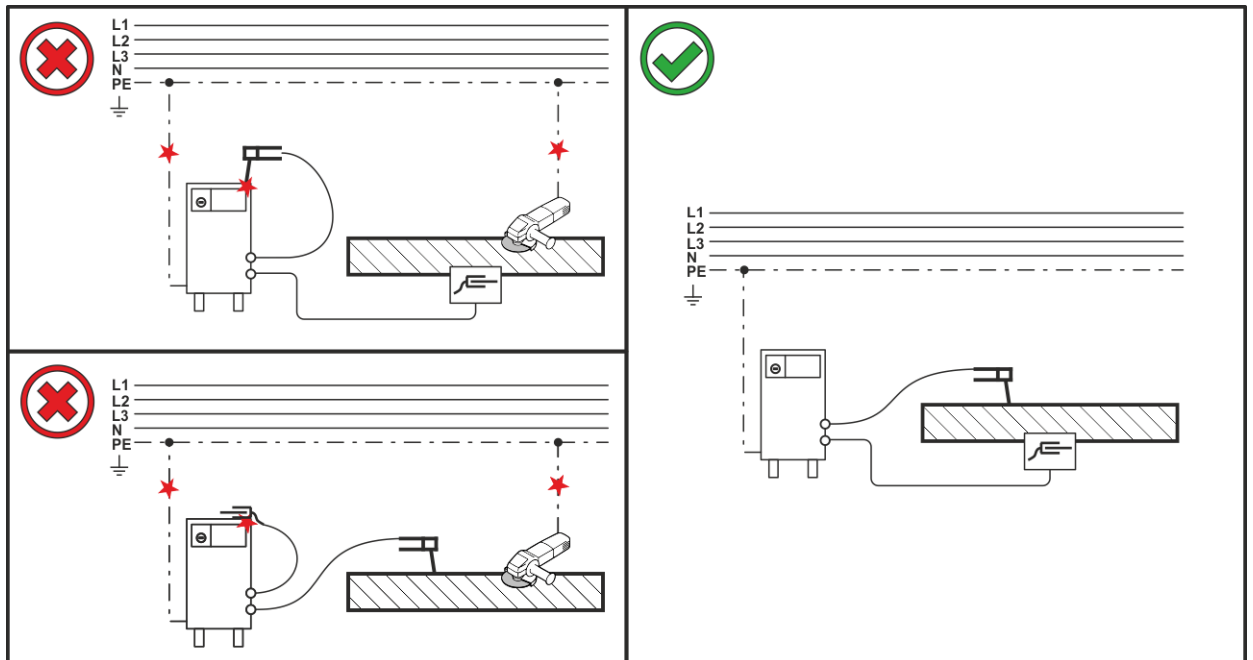

Faror på grund av felaktig nätanslutning!

Felaktig nätanslutning kan leda till personskador och materiella skador!

- Anslutningen (nätkontakt eller kabel), reparations- eller styrningsanpassningen av aggregatet måste utföras av en behörig elektriker i enlighet med landets gällande lagar och föreskrifter!
- Den på effektskylten angivna nätspänningen måste överensstämma med försörjningsspänningen.
- Anslut endast aggregatet till ett uttag med föreskriftsenligt ansluten skyddsledare.
- Nätkontakt, nätuttag och nätkabel måste kontrolleras regelbundet av en elektriker!
- Vid generatordrift måste generatoren jordas i enlighet med dess bruksanvisning. Det genererade nätet måste vara lämpligt för drift av aggregat enligt skyddsklass I.

5.1.7.1 Nätform



Aggregatet får endast anslutas till och drivas på ett enfasigt 2-ledarsystem med jordad neutralledare.



Bild. 5.6

Teckenförklaring

Pos.	Benämning	Färg
L	Ytterledare	brun
N	Neutralledare	blå
PE	Skyddsledare	gul-grön

- Sätt i nätkontakten i ett lämpligt uttag när svetsmaskinen är avstängt.

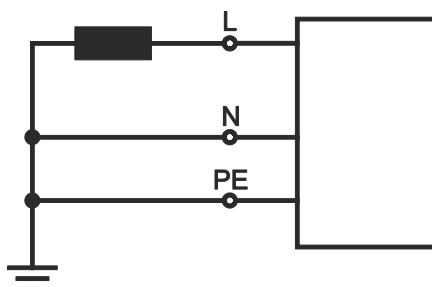
5.1.8 Kylning av svetsbrännaren



Otillräckligt frostskydd i svetsbrännarens kylvätska!

Beroende på omgivningsvillkoren används olika vätskor för kylning av ren >se kapitel 5.1.8.1.

Kylvätska med frostskydd (KF 37E eller KF 23E) måste kontrolleras regelbundet med avseende på tillräckligt frostskydd för att undvika skador på aggregatet eller tillbehörskomponenterna.

- **Kylvätskan måste kontrolleras med frostskyddsprovaren TYP 1 med avseende på tillräckligt frostskydd.**
- **Byt vid behov ut kylvätska med otillräckligt frostskydd!**



Kylmedelsblandningar!

Blandningar med andra vätskor eller användning av olämpliga kylmedel leder till materiella skador och förlust av tillverkarens garanti!

- **Använd endast i denna anvisning beskrivna kylmedel (Översikt kylmedel).**
- **Blanda ej olika kylmedel.**
- **Vid byte av kylmedel måste all vätska bytas ut.**

Avfallshanteringen av kylvätskan måste ske enligt myndigheternas föreskrifter och under iakttagande av tillhörande säkerhetsdatablad.

5.1.8.1 Tillåtna brännarkylningsmedel

Kylmedel	Temperaturområde
KF 23E (standard)	-10 °C till +40 °C (14 °F till +104 °F)
KF 37E	-20 °C till +30 °C (-4 °F till +86 °F)

5.1.8.2 Maximal slangpaketlängd

Alla uppgifter gäller hela slangpaketlängden för hela svetsystemet och är exempel på konfigurationer (från komponenter i EWM:s produktutbud med standardlängder). Var noga med att dra slangarna utan skarpa böjningar och beakta max. transporthöjd.

Pump: Pmax = 3,5 bar (0,35 MPa)

Strömkälla	Slangpaket	Trådmatarenhet	miniDrive	Svetsbrännare	max.
Kompakt	✗	✗	✓ (25 m/82 ft.)	✓ (5 m/16 ft.)	30 m 98 ft.
	✓ (20 m/65 ft.)	✓	✗	✓ ✓ (5 m/16 ft.)	
Dekompakt	✓ (25 m/82 ft.)	✓	✗	✓ (5 m/16 ft.)	
	✓ (15 m/49 ft.)	✓	✓ (10 m/32 ft.)	✓ (5 m/16 ft.)	

Pump: Pmax = 4,5 bar (0,45 MPa)

Strömkälla	Slangpaket	Trådmatarenhet	miniDrive	Svetsbrännare	max.
Kompakt	✗	✗	✓ (25 m/82 ft.)	✓ (5 m/16 ft.)	30 m 98 ft.
	✓ (30 m/98 ft.)	✓	✗	✓ ✓ (5 m/16 ft.)	40 m 131 ft.
Dekompakt	✓ (40 m/131 ft.)	✓	✗	✓ (5 m/16 ft.)	45 m 147 ft.
	✓ (40 m/131 ft.)	✓	✓ (25 m/82 ft.)	✓ (5 m/16 ft.)	70 m 229 ft.

5.1.9 Anslutning mellanslangpaket

- Materiella skador på grund av ej monterad eller felaktigt monterad dragavlastning!**
Dragavlastningen tar upp dragkrafterna på kablar, kontakter och uttag.
Vid ej eller felaktigt monterad dragavlastning kan anslutningskontakterna eller -uttagen skadas.
- **Fastsättningen måste alltid göras på båda sidorna av mellanslangpaketet!**
 - **Slangpaketets anslutningar måste spärras korrekt!**



Bild. 5.7

Pos.	Symbol	Beskrivning
1		Strömälla Beakta ytterligare systemdokumentation!
2		Mellanslangpaket
3		Anslutningskontakt (TIG) Svetsström, potential minus
4		Anslutningskontakt, 5-polig Styrledning
5		Anslutningsnippel G$\frac{1}{4}$" , skyddsgasanslutning
6		Snabbkoppling (röd) kylmedelsretur
7		Snabbkoppling (blå) kylmedelstillförsel

- Stick på kabeluttaget svetsström (TIG) på anslutningskontakten (TIG) och lås genom att vrida åt höger.
- Haka i kylvattenslangarnas anslutningsnipplar i motsvarande snabbkopplingar:
Retur röd vid snabbkopplingen, röd (kylmedelretur) och tillförsel blå vid snabbkoppling, blå (kylmedelstillförsel).
- Stick in styrledningens kabelkontakt i anslutningsuttaget (5-poligt) och dra åt den (det går endast att sticka in stickkontakten i anslutningsuttaget i ett läge).
- Skruva fast skyddsgasledningens mantelmutter gastätt på anslutningsgången (G $\frac{1}{4}$ ").

5.1.9.1 Dragavlastning till mellanslangpaket

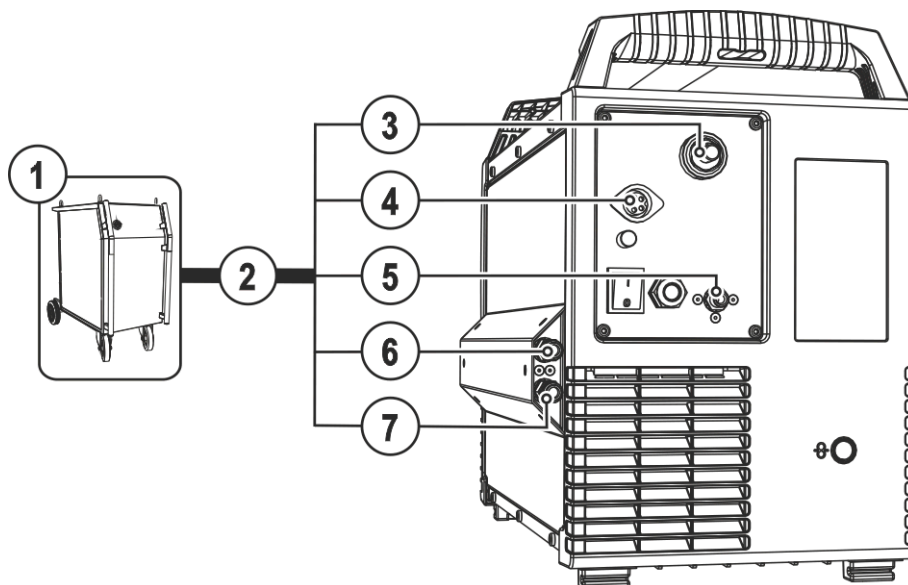
De möjliga fastsättningspunkterna för mellanslangpaketet är beroende av den aktuella systemkonfigurationen. Beroende av systemkonfigurationen erbjuds ett lämpligt alternativ för efterrustning (ON).



Bild. 5.8

Pos.	Symbol	Beskrivning
1		ON SR Kombination med körbar strömkälla
2		ON AS SR tigSpeed Kombination universal
3		ON WAK tigSpeed Kombination med transportsystem

5.1.9.2 Spärra dragavlastningen

EMW-mellanslangpaket

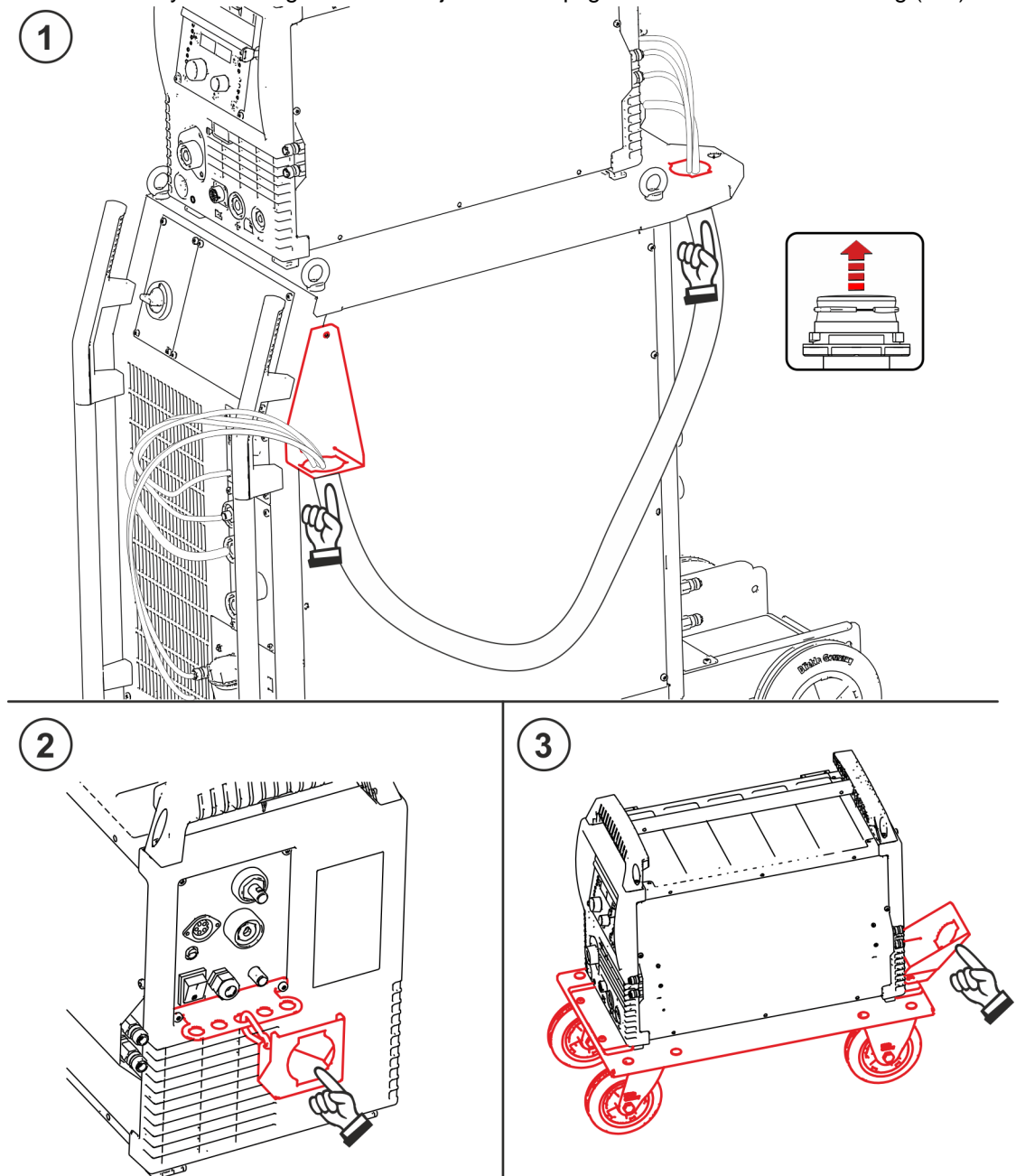

Bild. 5.9

5.1.9.3 Anslutningsbeläggning styrledning

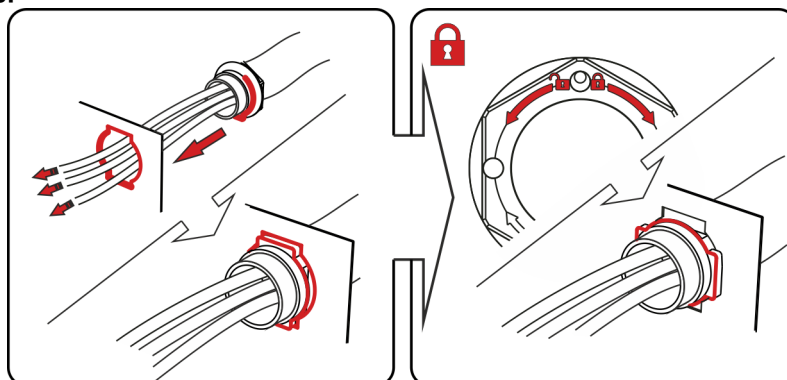
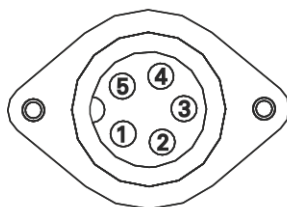

1	BRT Ausgang
2	BRT Ausgang
3	NC
4	NC
5	NC

Bild. 5.10

Kopplingsutgång (slutande kontakt) för svetsströmkällans avtryckaringång (potentialfri kontakt).

5.1.10 Anslutning svetsbrännare



Skador på aggregatet pga. felaktigt anslutna kylmedelsledningar!

Vid felaktigt anslutna kylmedelsledningar eller användning av en gaskyld svetsbrännare avbryts kylmedelscirkulationen och skador på aggregatet kan uppträda.

- Anslut alla kylmedelsledningar korrekt!
- Rulla ut slangpaket och brännarslangpaket helt!
- Beakta maximal slangpaketlängd >se kapitel 5.1.8.2.
- Vid användning av en gaskyld svetsbrännare ska kylmedelscirkulationen framställas med hjälp av en slangbrygga >se kapitel 9.

Förbered svetsbrännaren motsvarande svetsarbetet (se bruksanvisning brännare).



Bild. 5.11

Pos.	Symbol	Beskrivning
1		Svetsbrännare Beakta ytterligare systemdokumentation!
2		Svetsbrännarslangpaket
3		Anslutning trådelektrod Trådtillförsel svetsbrännare
4		Snabbkoppling (röd) kylmedelsretur
5		Snabbkoppling (blå) kylmedelstillförsel
6		Anslutningsuttag (12-poligt) Styrledning svetsbrännare
7		Anslutningsuttag (TIG) Svetsström, potential minus
8		Snabbkoppling Skyddsgas

- Lägg ut brännarens slangpaket sträckt.
- För in svetsbrännarens trådmatarekontakt i anslutningen för trådelektroden och lås genom att vrida åt höger.

- Stick på kabelkontakten svetsström (TIG) på anslutningsuttaget (TIG) och lås genom att vrida åt höger.
- Stick in snabbkopplingsnippeln skyddsgas i snabbkopplingen skyddsgas och låt den haka in.
- Stick in svetsbrännarens styrledning i anslutningsuttaget (12-poligt) och fixera den med mantelmuttern.
- Haka i kylvattenslangarnas anslutningsnipplar i motsvarande snabbkopplingar:
Retur röd vid snabbkopplingen, röd (kylmedelretur) och tillförsel blå vid snabbkoppling, blå (kylmedeltillförsel).

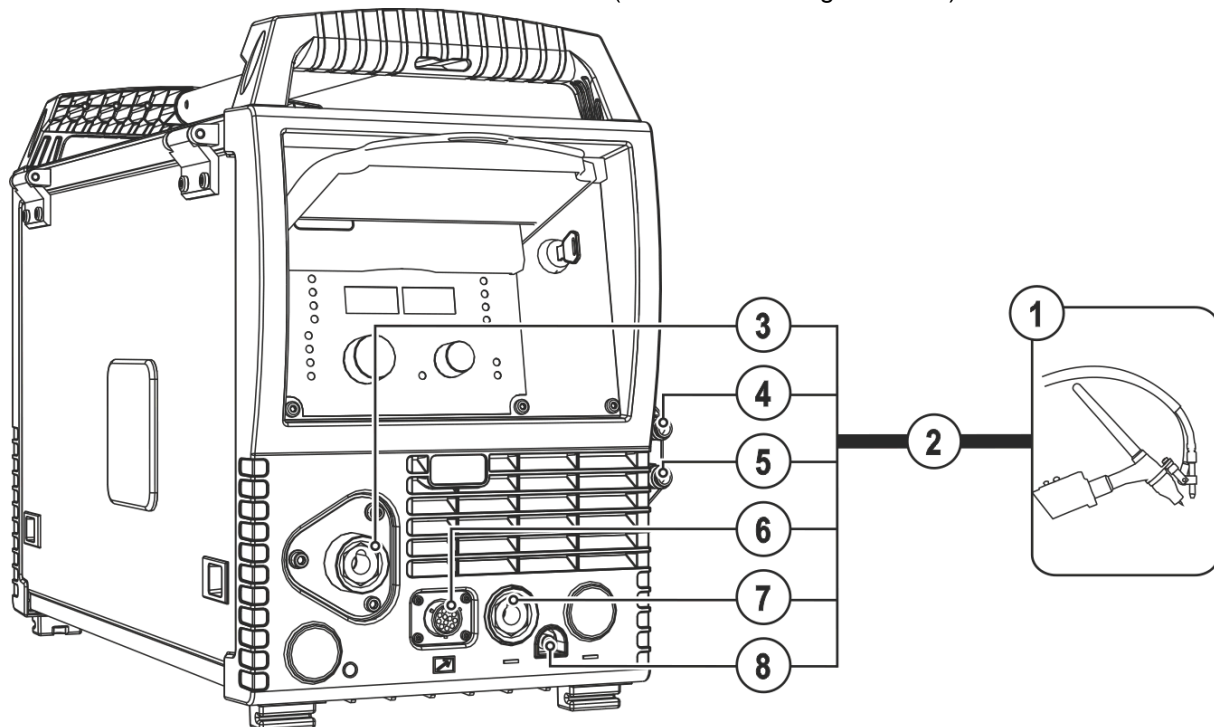
5.1.10.1 Anslutningsbeläggning styrledning



Bild. 5.12

5.1.11 Trådmatning

⚠ OBSERVERA**Risk för personskador pga. rörliga komponenter!**

Trådmatarenheterna är utrustade med rörliga delar som kan gripa tag i händer, hår, klädesplagg eller verktyg och på detta sätt skada personer!

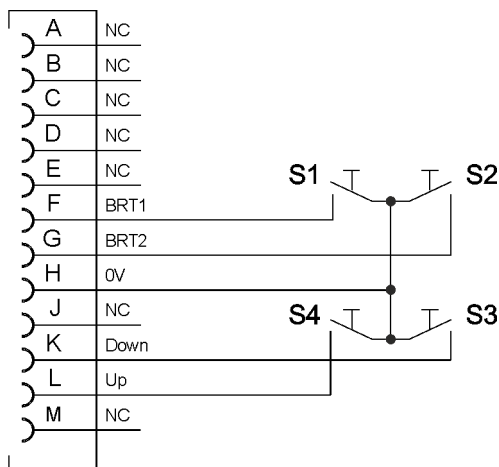
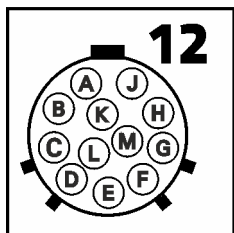
- Grip ej tag i roterande eller rörliga delar eller drivkomponenter!
- Håll höljets kåpor resp. skyddslock stängda under drift!

**Risk för personskador pga. okontrollerat utträdande svetstråd!**

Svetstråden kan matas med hög hastighet och träda ut okontrollerat vid felaktig eller ofullständig trådstyrning och härigenom skada personer!

- Sörj för fullständig trådstyrning från trådspolen till svetsbrännaren före anslutning till nätet!
- Kontrollera trådstyrningen regelbundet!
- Håll alla höljets kåpor resp. skyddslock stängda under drift!

5.1.11.1 Sätt in trådspole

⚠ OBSERVERA**Risk för personskador pga. ej korrekt fastsatt elektrod bobin.**

En felaktigt fastsatt elektrod bobin kan lossna från trådspolupphängningen, falla ner och till följd härav orsaka skador på aggregatet eller skada personer.

- Sätt fast elektrod bobinen på rätt sätt på trådspolupphängningen.
- Kontrollera alltid att elektrod bobinen är säkert fastsatt innan arbetet påbörjas.

Det går att använda stiftspolarna D300 av standardtyp. Vid användning av standardiserade korgspolar (DIN 8559) krävs det en adapter >se kapitel 9.



Bild. 5.13

Pos.	Symbol	Beskrivning
1		Medbringarstift För fixering av trådspolen
2		Räfflad mutter För fixering av trådspolen

- Lås upp och öppna skyddsluckan.
- Lossa den räfflade muttern från spolstiftet.
- Fixera svetstrådsspolen på spolstiftet på ett sådant sätt att medbringarstiftet hakar i spolens håll.
- Fäst trådspolen med den räfflade muttern igen.

5.1.11.2 Byt trådmatningsrullar

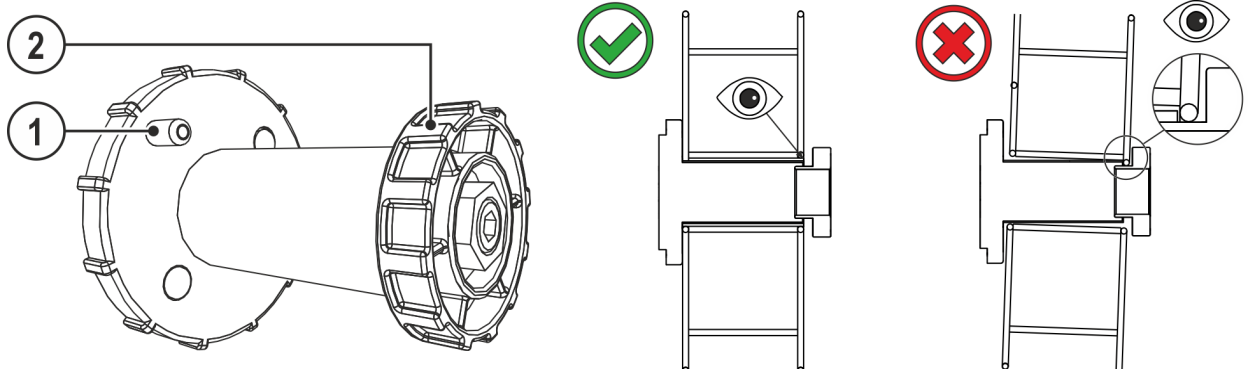
Bristfälliga svetsresultat pga. störd trådmatning! Trådmatningsrullarna måste passa till tråddiametern och materialet.

- Kontrollera med hjälp av rullens färgmarkering om rullarna passar till tråddiametern. Vänd eller byt vid behov!
- Använd rullar med V-spår för ståltrådar och andra hårda trådar.
- Använd drivna rullar med U-spår för aluminiumtrådar och andra mjuka, legerade trådar.
- Använd drivna rullar med räfflat U-spår för kärntrådar.
- Skjut på de nya matarrullarna så att den använda tråddiametern är läsbar som påskrift på matarrullen.
- Skruva fast matarrullarna med de lettrade skruvarna.



Bild. 5.14

5.1.11.3 Mata trådelektrod

OBSERVERA

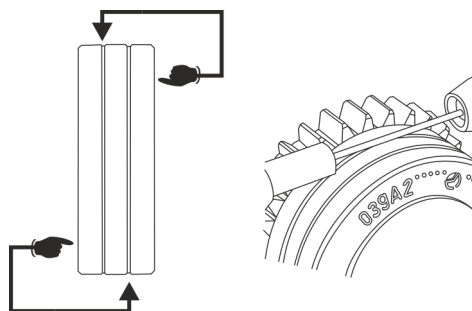

**Risk för personskador pga. svetstråd som träder ut ur svetsbrännaren!
Svetstråden kan träda ut med hög hastighet ur svetsbrännaren och skada kroppsdelar samt ansiktet och ögonen!**

- Rikta aldrig svetsbrännaren mot den egna kroppen eller andra personer!

Inmatningshastigheten kan ställas in steglöst genom att trycka på knappen Trådinmatning och samtidigt vrida på ratten Tråd hastighet. På den vänstra displayen på apparatstyrningen visas inmatningshastigheten och på den högra displayen visas den aktuella motorströmmen till trådmatningsdriften.



Förslitningen av trådmatarrullarna ökas vid olämpligt anliggningsstryck!

- **Anliggningsstrycket måste ställas in på tryckenheternas inställningsmuttrar så, att trådelektroden matas fram men ändå passerar om trådspolen skulle vara blockerad!**
- **Ställ in de främre rullarnas (sett i matningsriktningen) anliggningsstryck högre!**



Bild. 5.15

Pos.	Symbol	Beskrivning
1		Inställningsmutter
2		Tryckenhet Fixering av spänneheten och inställning av anliggningsstrycket.
3		Spännehet
4		Lettrad skruv
5		Trådmatningsrulle
6		Styrrör
7		Trådinloppsmunstycke
8		Mottrycksrulle

- Lägg ut brännarens slangpaket sträckt.
- Lossa och fäll upp tryckenheterna (spänneheterna med mottrycksrullar fälls upp automatiskt).
- Linda försiktigt av svetstråden från trådspolen och för in den genom trådföringsnippeln över matarrullarnas räfflor och genom styrröret och in i kapillärröret resp. teflonkärnan med styrrör.
- Tryck åter ner spänneheterna med mottrycksrullarna och fäll åter upp tryckenheterna (trådelektroden måste ligga i matarrullens spår).
- Ställ in anliggningsstrycket på tryckenhetens inställningsmutterar.
- Tryck på knappen för inmatning tills trådelektroden kommer ut på svetsbrännaren.

5.1.11.4 Inställning av spolbroms

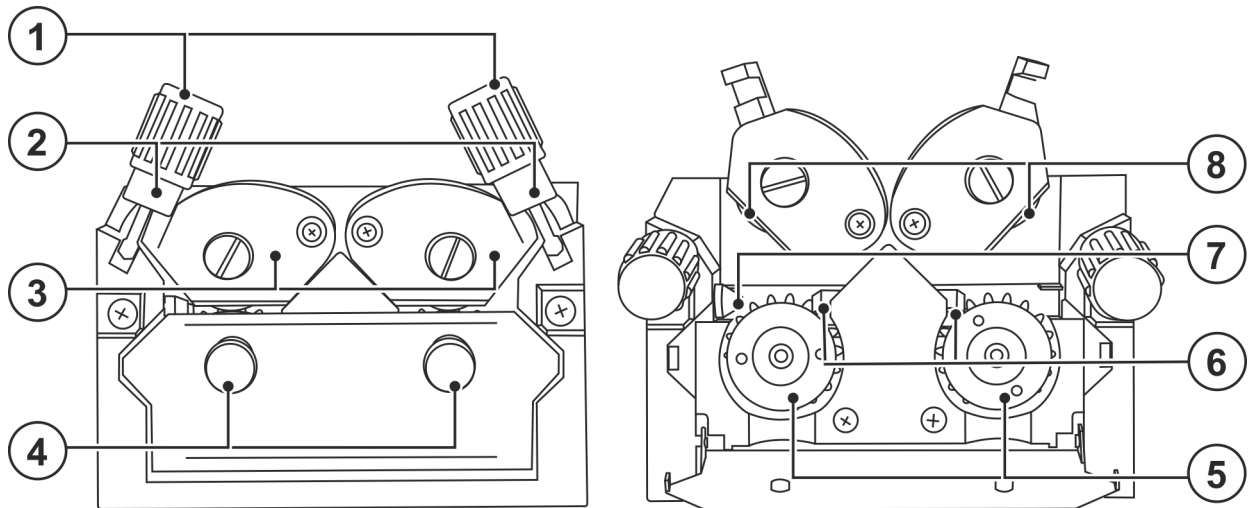

Bild. 5.16

Pos.	Symbol	Beskrivning
1		Insexskruv Fäste av trådspolupphängningen och inställning av spolbromsen

- Dra åt sexkantskruven (8 mm) medurs för att öka bromsverkan.

Dra åt spolbromsen så hårt att den inte rullar efter när trådmatarmotorn stoppar, men ej heller blockerar unde drift!

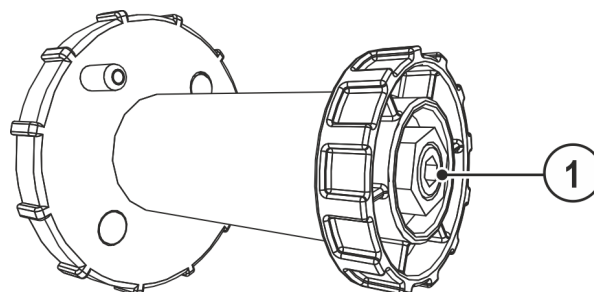
5.1.12 Skyddsgasförsörjning

5.1.12.1 Anslutning svetsbrännare

VARNING



**Olycksrisk pga. felaktig hantering av skyddsgasflaskor!
Felaktig hantering eller otillräcklig fastsättning av skyddsgasflaskor kan leda till allvarliga personskador!**

- Placera skyddsgasflaskan i avsedd öppning och säkra med säkringselement (kedja/rem)!
- Fastsättningen måste göras på den övre halvan av skyddsgasflaskan!
- Säkringselement måste ligga an stramt runt flaskan!

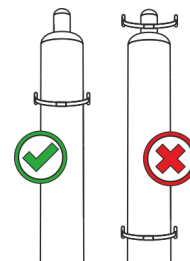

En obehindrad skyddsgasförsörjning från skyddsgasflaskan till svetsbrännaren är en grundförutsättning för optimala svetsresultat. Dessutom kan en tilltäppt skyddsgasförsörjning leda till att svetsbrännaren förstörs!

- **Sätt åter på det gula skyddslocket när skyddsgasanslutningen inte används!**
- **Alla skyddsgasanslutningar skall utföras gastätt!**



Bild. 5.17

Pos.	Symbol	Beskrivning
1		Tryckreducerare
2		Skyddsgasflaska
3		Tryckreduceringsventilens utgångssida
4		Flaskventil

- Ställ skyddsgasflaskan i den avsedda flaskhållaren.
- Säkra skyddsgasflaskan med säkerhetskedjan.
- Skruva fast tryckreduceringsventilen gastätt på gasflaskeventilen.
- Skruva fast gasslangen gastätt på tryckregulatorn.
- Skruva fast gasslangen med mantelmutter på anslutningsnippeln för skyddsgas på aggregatets baksida.

5.1.13 Inställning av skyddsgasmängd

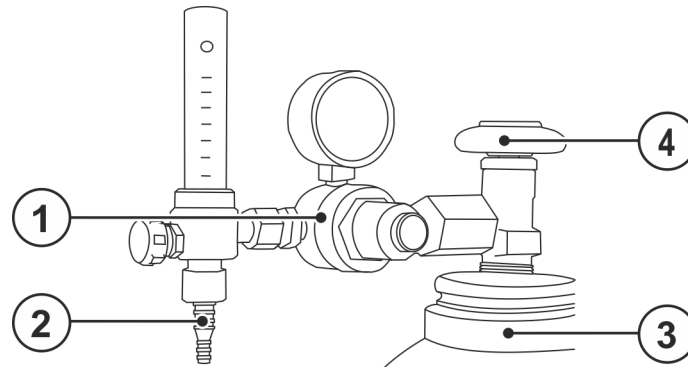
Såväl en för låg som även en för hög skyddsgasinställning kan leda luft till smältbadet, vilket i sin tur leder till porbildning. Anpassa mängden skyddsgas till svetsuppgiften!

- Öppna gasflaskans ventil långsamt.
- Öppna tryckreduceringsventilen.
- Slå på strömkällan med huvudströmbrytaren.
- Utlösa funktionen gaskontroll >se kapitel 5.1.13.1 (svestsspänning och trådmotormotor förblir avstängd – ingen oavsiktlig tändning av ljusbågen).
- Ställ in gasmängden på tryckreduceringsventilen beroende på användning.

Inställningsanvisningar

Svetsmetod	Rekommenderad skyddsgasmängd
MAG-svetsning	Tråddiameter x 11,5 = l/min
MIG-lödning	Tråddiameter x 11,5 = l/min
MIG-svetsning (aluminium)	Tråddiameter x 13,5 = l/min (100 % argon)
TIG	Gasmunstyckets diameter i mm motsvarar l/min gasflöde

Gasblandningar som är rika på helium kräver en högre gasmängd!

Enligt följande tabell bör den beräknade gasmängden ev. korrigeras:

Skyddsgas	Faktor
75 % Ar/25 % He	1,14
50 % Ar/50 % He	1,35
25 % Ar/75 % He	1,75
100 % He	3,16

5.1.13.1 Gastest



Bild. 5.18

5.1.13.2 Spola slangpaket

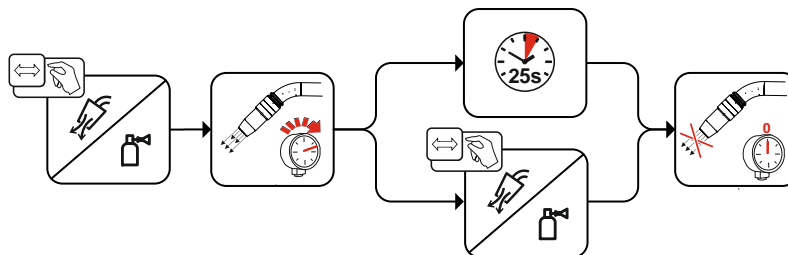

Bild. 5.19

5.1.14 Konfigurering av svetsaggregatet för mekanisk ljusbågsmältsvetsning

Svetsmaskinen måste konfigureras före första idrifttagningen för mekanisk ljusbågsmältsvetsning. Dessa grundinställningar görs direkt på maskinens styrning.

Dessutom kan trådreverseringen anpassas vid behov.

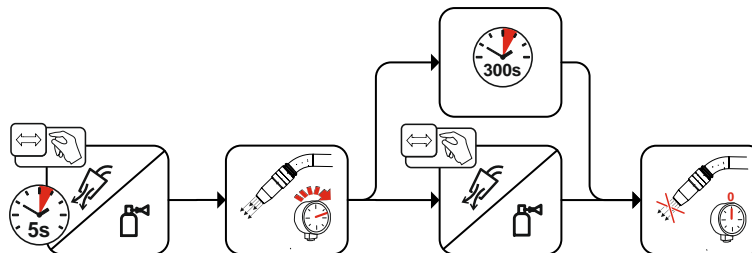
5.1.15 Val och inställning

Svetsprogram kan ställas in via aggregatstyrningen. I vänster indikeringsruta visas trådmatningshastigheten. Höger indikeringsruta visar ytterligare parameterinställningar, t.ex. programnummer eller hettrådsström (endast vid hotwire). Driftsättet är samma i hela programmet.

Nedanstående val är ett användningsexempel:



Bild. 5.20

5.1.15.1 superPuls

EWM:s superPuls-funktion möjliggör ett automatiskt byte mellan två arbetspunkter i en process.

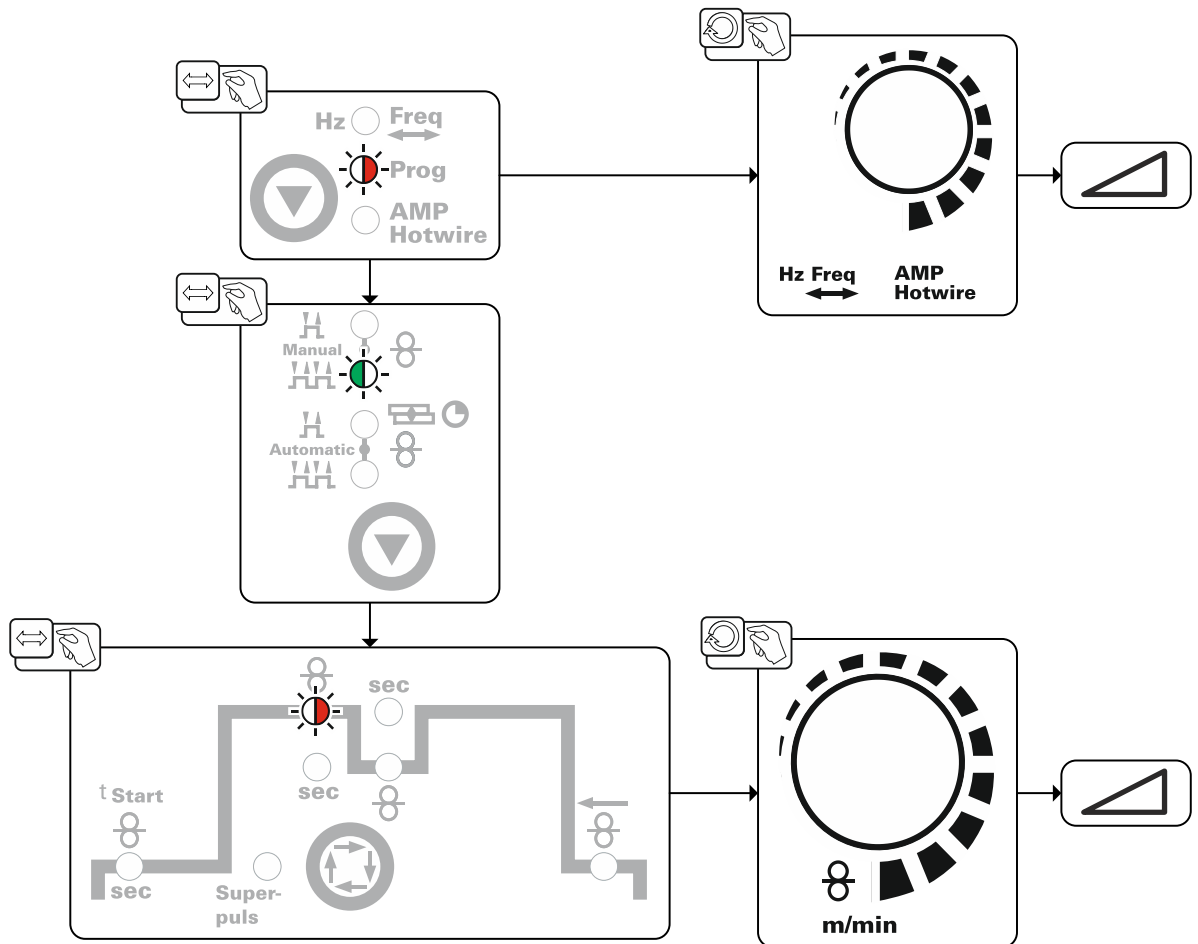

Bild. 5.21

Indikering	Inställning/Val
	Val av superPuls Till- resp. frånkoppla funktionen
	Inkoppling Inkoppling av aggregatfunktion
	Frånkoppling Frånkoppling av aggregatfunktion

5.1.16 Driftsätt (funktionsförlopp)

Med avtryckare 1 (BRT 1) kopplas svetsströmmen till resp. från.

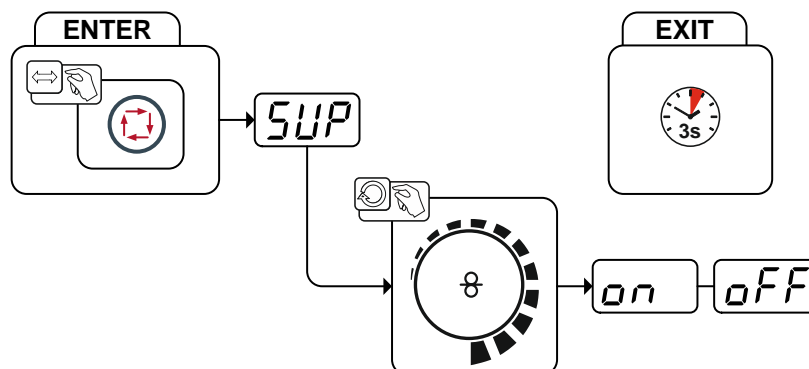
Med avtryckare 2 (BRT 2) kopplas svetsströmmen till resp. från.

Dessutom kan man genom tryckning på avtryckare 2 (BRT 2) trä in tråden resp. genom en kort Tryckning och sen anslutande tryckning, trä ut tråden.

Manövreringen kan väljas mellan fyra driftsätt (se följande funktionsförlopp). Trådmatningen kan ställas in steglöst med avtryckare 3 och 4 (BRT 3 och BRT 4).



Bild. 5.22

5.1.16.1 Teckenförklaring

Symbol	Betydelse
	Tryck på avtryckaren
	Släpp avtryckaren
	Snabbtryck på avtryckaren (tryck in den snabbt och släpp den)
	Det kommer skyddsgas
I	Svetseffekt
	2-takt manuellt
	4-takt manuellt
	2-takt automatik
	4-takt automatik
t	Tid
P _{START}	Startprogram
P _A	Huvudprogram
P _B	Reducerat huvudprogram
P _{END}	Slutprogram
	Trådmatning

5.1.16.2 2-takts manuell

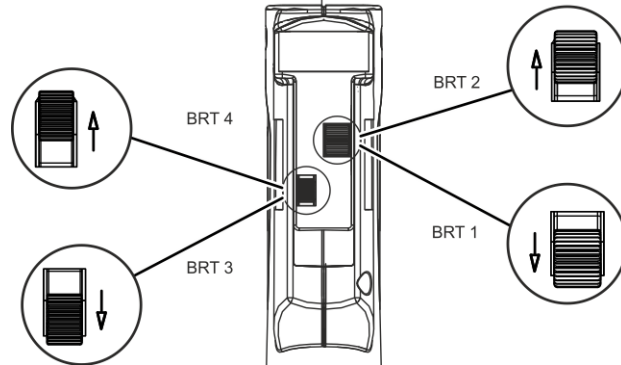
Svetsmaskinen (strömkällan) måste ställas in på driftsätt 4-takt.



Bild. 5.23

1:a takten (ström)

- Tryck in avtryckare 1 (BRT 1), gasförströmningstiden löper.
- HF-tändimpulser hoppar över till arbetsstycket från volframelektroden och ljusbågen tänds.
- Svetsström flyter.

2:a takten (ström)

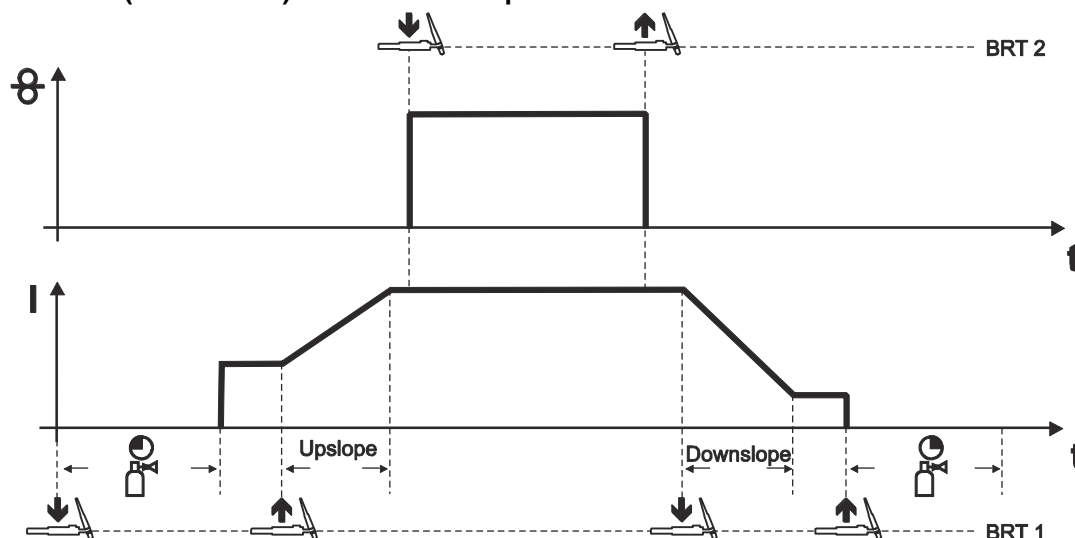
- Släpp BRT 1.
- Svetsströmmen ökar till huvudströmmen AMP med den inställda up-slope-tiden.

1:a takten (tråd)

- Tryck in avtryckare 2 (BRT 2).
Trådelektroden matas.

2:a takten (tråd)

- Släpp BRT 2.
Trådelektrodmatningen upphör, trådelektroden dras tillbaka med det inställda trådreverseringsvärdet.

3:e takten (ström)

- Tryck in BRT 1.
- Huvudströmmen sjunker med den inställda downslope-tiden.

4:e takten (ström)

- Släpp BRT 1, ljusbågen slocknar.
- Skyddsgas strömmar med inställd gasefterströmningstid.

5.1.16.3 4-takts manuell



Bild. 5.24

Detta driftsätt skiljer sig från 2-takts-driften genom följande egenskaper:

- Trådmatningen inleds genom trycka på och släppa BRT 2.
- Genom snabbtryckning kan man växla till den reducerade trådmatningen.
- Genom att än en gång trycka på och släppa BRT 2 avslutas åter trådmatningen (den ständiga intryckningen av avtryckaren bortfaller, särskilt praktiskt vid långa svetsfogar).

Avsluta svetsningen:

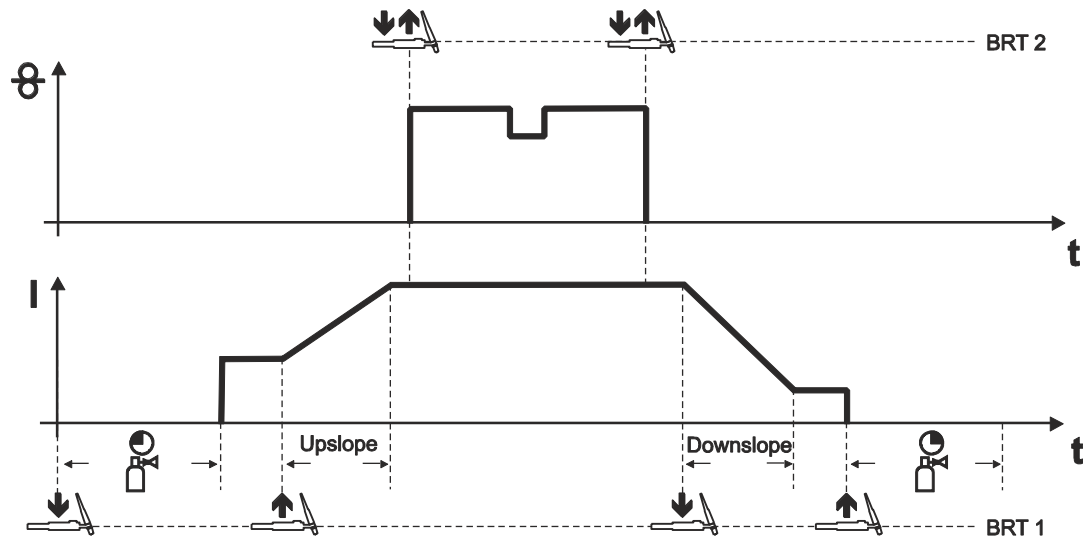
- Håll BRT 1 intryckt längre än den inställda snabbtryckningstiden.

Trådmatningen kan avslutas i förtid genom att trycka på BRT2.

För detta måste parametern "3-takt" aktiveras, >se kapitel 5.2.

5.1.16.4 2-takts automatisk

Svetsmaskinen (strömkällan) måste ställas in på driftsätt 2-takt.



Bild. 5.25

1:a takten (ström)

- Tryck in avtryckare 1 (BRT 1) och håll den intryckt.
- Gasförströmningstiden går.
- HF-tändimpulser hoppar över till arbetsstycket från elektroden och ljusbågen tänds.
- Svetsströmmen flyter och ökar direkt upp till det inställda värdet på startströmmen I_{start} .
- HF stängs av.
- Svetsströmmen ökar till huvudströmmen AMP med den inställda up-slope-tiden.
- Trådelektroden matas när fördröjningstiden (t-start) gått ut.

2:a takten (ström)

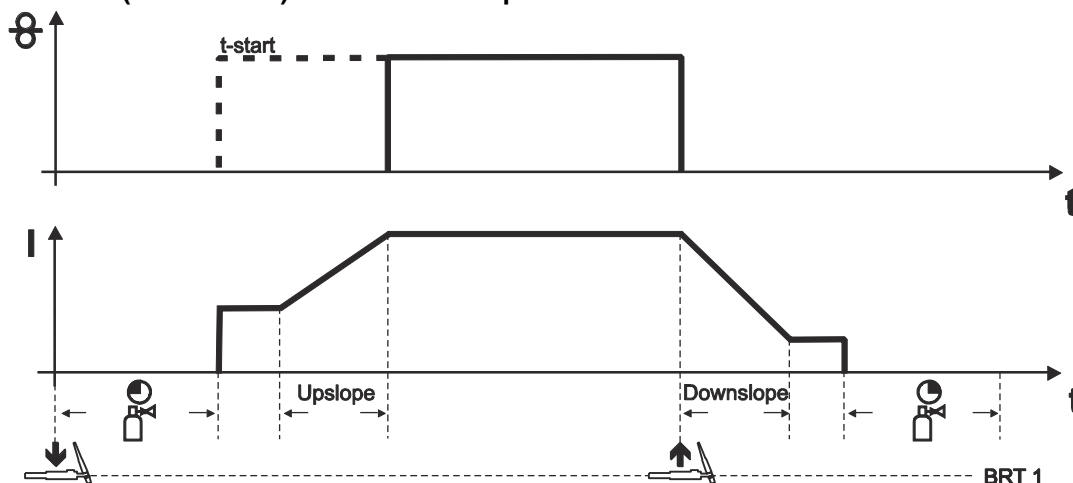
- Släpp BRT 1.
- Trådelektrodmattningen upphör, trådelektroden dras tillbaka med det inställda trådreverseringsvärdet.
- Huvudströmmen sjunker med den inställda downslope-tiden, ljusbågen slocknar
- Skyddsgas strömmar med inställd gasefterströmningstid.

5.1.16.5 4-takts automatisk

Svetsmaskinen (strömkällan) måste ställas in på driftsätt 4-takt.



Bild. 5.26

1:a takten (ström)

- Tryck in avtryckare 1 (BRT 1), gasförströmningstiden går.
- HF-tändimpulser hoppar över till arbetsstycket från volframelektroden och ljusbågen tänds.
- Svetsström flyter.

2:a takten (ström)

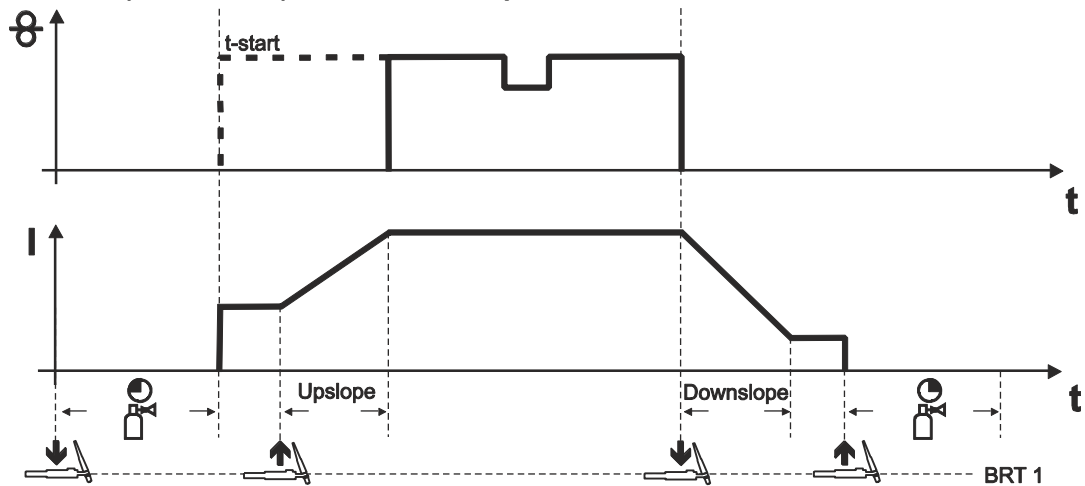
- Släpp BRT 1.
- Svetsströmmen stiger till huvudströmmen AMP med den inställda up-slope-tiden.

1:a takten (tråd)

- Trådelektroden matas när fördröjningstiden (t-start) gått ut.

3:e takten (ström)

- Tryck in BRT 1.
- Huvudströmmen sjunker med den inställda downslope-tiden.

2:a takten (tråd)

- Trådelektroden matningen upphör, trådelektroden dras tillbaka med det inställda trådreverseringsvärdet.

4:e takten (ström)

- Släpp BRT 1, ljusbågen slocknar.
- Skyddsgas strömmar med inställd gasefterströmningstid.
- Genom snabbtryckning kan man växla till den reducerade trådmatningen.
- Genom att än en gång trycka på och släppa BRT 1 avslutas åter trådmatningen (den ständiga intryckningen av avtryckaren bortfaller, särskilt praktiskt vid långa svetsfogar).

Avsluta svetsningen:

- Håll BRT 1 intryckt längre än den inställda snabbtryckningstiden.

5.1.16.6 Häftsvetsning

Svetsmaskinen (strömkällan) måste ställas in på driftsätt 2-takt.



Bild. 5.27

Förlopp:

- Tryck in avtryckare 1 (BRT 1) och håll den intryckt.
- Gasförströmningstiden går.
- HF-tändimpulser hoppar över till arbetsstycket från elektroden och ljusbågen tänds.
- Svetsströmmen flyter och ökar direkt upp till det inställda värdet på startströmmen I_{start} .
- HF stängs av.
- Svetsströmmen ökar till huvudströmmen AMP med den inställda up-slope-tiden.
- Trådelektroden matas när fördröjningstiden ($t-start$) gått ut.
- Släpp BRT 1.
- Trådelektrodmatningen upphör, trådelektroden dras tillbaka med det inställda trådreverseringsvärdet.
- Huvudströmmen sjunker med den inställda downslope-tiden, ljusbågen slocknar
- Skyddsgas strömmar med inställd gasefterströmningstid.

5.2 Aggregatstyrningens menyer och undermenyer

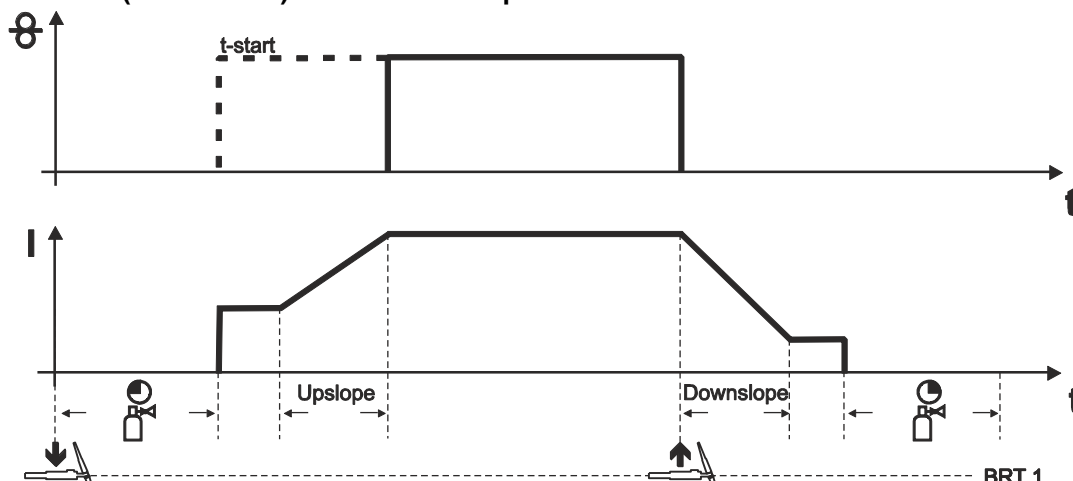
5.2.1 Direktmenyer (direkt åtkomst av parametrar)

Funktioner, parametrar och deras värden, som kan aktiveras genom direkt åtkomst, t.ex. genom att trycka en gång på en knapp.

5.2.2 Expertmeny

I expertmenyn finns inställbara parametrar som inte kräver några regelbundna anpassningar. Antalet parametrar som visas kan begränsas t.ex. genom en avaktiverad funktion.



Bild. 5.28

Indikering	Inställning/Val
	Trådreversering <ul style="list-style-type: none"> Högre värde = mer trådreversering Lägre värde = mindre trådreversering
	Snabbtryckningstid Inställningsområde: 0,0 s till 0,6 s (0,1 s-steg).
	Gasetferströmningstid Inställningsområde: 0,0 s till 40,0 s (0,1 s-steg).
	Trådstopp i manuell 4-takt-drift <ul style="list-style-type: none"> on = Tråden stoppar vid 3:e takten off = Tråden stoppar vid 4:e takten (från fabrik)

5.3 Åtkomststyrning

Som en säkerhet mot obehörig eller oavsiktlig justering av svetsparametrarna på aggregatet går det att låsa styrningens inmatningsnivå med en nyckelströmbrytare.

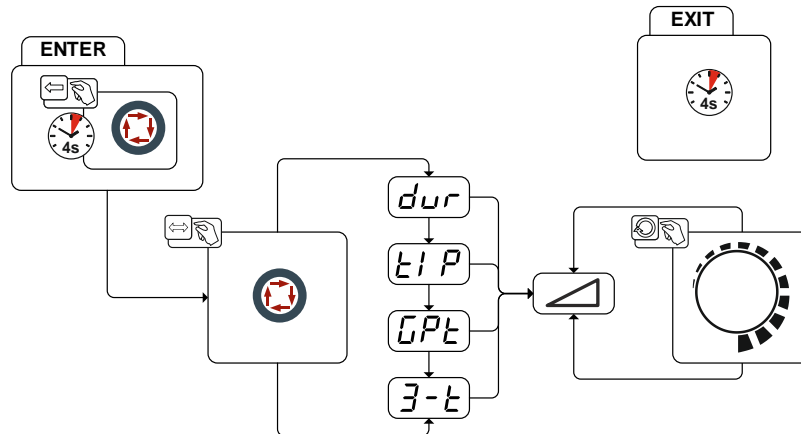
Nyckelläge 1 = Alla parametrar inställbara

Nyckelläge 0 = Följande manöverdon/funktioner kan inte ändras:

- Tryckknapp "Omkoppling av visningen av trådastigheten"
- Parametervärdet "hettrådsström" kan visas, men inte förändras.
- Parametervärdet "framåt-/reverseringsrörelse" kan visas, men inte förändras.
- Parametervärden i funktionsförloppet kan visas men inte förändras.

5.4 Brännarhållare

De nedan beskrivna artiklarna ingår i leveransen av aggregatet.



Bild. 5.29

Pos.	Symbol	Beskrivning
1		Transporthandtagets tvärgående rör
2		Brännarfäste
3		Fastsättningsskruvar
4		Solfjäderbrickor

- Skruva fast brännarfästet med fästskruvarna på transporthandtagets tvärgående rör.
- Stick in svetsbrännaren i brännarfästet som visas på bilden.

6 Underhåll, skötsel och avfallshantering

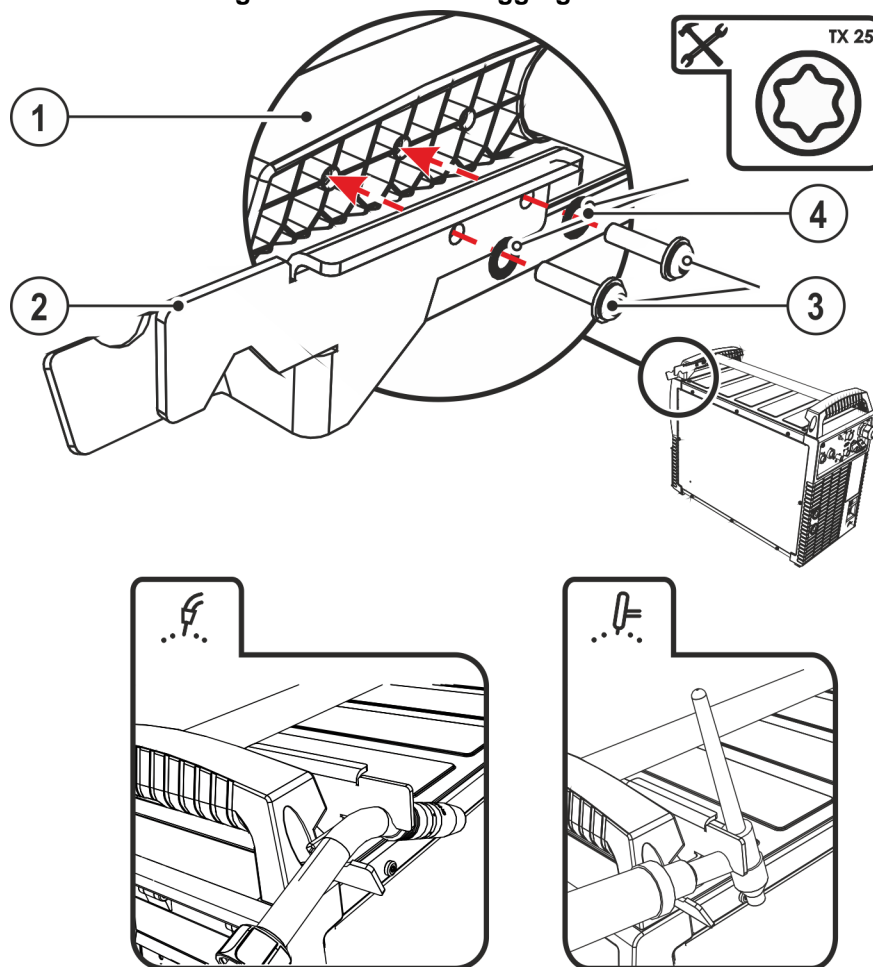
6.1 Allmänt

FARA



Risk för personskada genom elektrisk spänning efter frånkopplingen!
Arbeten på öppet aggregat kan leda till personsador med dödlig utgång!
Under drift laddas kondensatorer i aggregatet upp med elektrisk spänning. Denna spänning kvarstår upp till 4 minuter efter det att nätkontakten dragits ur.

1. Koppla från aggregatet.
2. Drag ur nätkontakten.
3. Vänta minst 4 minuter tills kondensatorerna är urladdade!

VARNING



Felaktigt underhåll, kontroll och reparation!
Underhåll, kontroll och reparation av produkten får endast utföras av sakkunniga, kvalificerade personer. En kvalificerad person är en person som tack vare sin utbildning, sin kunskap och sin erfarenhet kan identifiera risker och tänkbara följdskador vid kontroll av svetsströmkällor och vidta nödvändiga säkerhetsåtgärder.

- Följ underhållsanvisningarna >se *kapitel 6.2*.
- Om aggregatet inte klarar alla nedanstående kontroller får det inte tas i drift igen förrän felet har åtgärdats och en ny kontroll har utförts.

Reparations- och underhållsarbeten får endast utföras av utbildad, auktoriserad personal, annars upphör garantin att gälla. Kontakta principiellt alltid din återförsäljare, leverantören av aggregatet, i alla serviceärenden. Återsändning vid garantifall kan endast ske via din återförsäljare. Använd endast reservdelar i original vid byte av delar. Ange alltid aggregattyp, aggregatets serienummer och artikelnummer, reservdelens typbeteckning och artikelnummer vid beställning av reservdelar.

Detta aggregat är under angivna omgivningsvillkor och normala arbetsförhållanden till största delen underhållsfritt och kräver endast ett minimum av skötsel.

Om aggregatet är smutsigt reduceras livslängd och intermittens. Rengöringsintervallerna ska anpassas efter de aktuella omgivningsvillkoren och den nedsmutsning som aggregatet utsätts för (dock minst en gång per halvår).

6.1.1 Rengöring

- Rengör yttre ytor med en fuktig trasa (använda inga aggressiva rengöringsmedel).
- Blås rent aggregatets ventilationskanal och ev. dess kylarlameller med olje- och vattenfri tryckluft. Tryckluft kan vrida sönder aggregatfläkten. Blås inte direkt på aggregatfläkten. Blockera den mekaniskt vid behov.
- Kontrollera kylväktskan avseende nedsmutsning och byt ut den vid behov.

6.1.2 Smutsfilter

Genom den minskade genomströmningen av kyluft reduceras svetsmaskinens intermittens. Smutsfiltret måste regelbundet demonteras och rengöras genom att blåsa ur det med tryckluft (beroende av smutsansamlingarna).

6.2 Underhållsarbeten, intervall

6.2.1 Dagliga underhållsarbeten

Visuell kontroll

- Nätkabel och dess dragavlastning
- Säkringselement för gasflaskor
- Kontrollera slangpaketet och strömanslutningarna avseende yttre skador och sörgj för utbyte resp. reparation genom fackman!
- Gasslangar och deras kopplingsanordningar (magnetventil)
- Kontrollera alla anslutningar och förslitningsdelar avseende handfast fastsättning och spänn vid behov.
- Kontrollera att elektrodlobben är ordentligt fastsatt.
- Transportrullar och deras säkringselement
- Transportelement (rem, lyftöglor, handtag)
- Övrigt, allmänt tillstånd

Funktionskontroll

- Styr-, meddelande-, skydds- och justerianordningar (funktionskontroll)
- Svetsströmledningar (kontrollera att de sitter fast ordentligt och är förreglade)
- Gasslangar och deras kopplingsanordningar (magnetventil)
- Säkringselement för gasflaskor
- Kontrollera att elektrodlobben är ordentligt fastsatt.
- Kontrollera att anslutningarnas och förslitningsdelarnas skruv- och stickförbindningar sitter fast ordentligt och spänn dem vid behov.
- Ta bort vidhäftande svetsprut.
- Rengör trådmatningsrullarna regelbundet (beroende på nedsmutsningen).

6.2.2 Underhållsarbeten varje månad

Visuell kontroll

- Skador på höljet (front-, bak-, och sidoväggar)
- Transportrullar och deras säkringselement
- Transportelement (rem, lyftöglor, handtag)
- Kontrollera kylmedelsslangar och deras anslutningar med avseende på föroreningar

Funktionskontroll

- Omkopplare, manöverdon, NÖDSTOPPS-anordningar spänningsreduceringsanordning signal- och kontrollampor
- Kontrollera att trådstyrningselementen (inloppsnipl, trådstyrningsrör) sitter fast ordentligt.
- Kontrollera kylmedelsslangar och deras anslutningar med avseende på föroreningar
- Kontrollera och rengör svetsbrännaren. Kortslutningar kan uppstå och svetsresultatet kan försämrans genom avlagringar i brännaren och brännaren kan skadas till följd härav!

6.2.3 Årlig kontroll (inspektion och kontroll under drift)

En återkommande kontroll enligt normen IEC 60974-4 "Periodisk inspektion och kontroll" måste genomföras. Följ förutom de här nämnda föreskrifterna om kontroll de aktuella nationella lagarna och föreskrifterna.

Ytterligare information finns i broschyren "Warranty registration" liksom vår information om garanti, underhåll och kontroll på www.ewm-group.com!

6.3 Avfallshantering av aggregatet

**Korrekt avfallshantering!**

Aggregatet innehåller värdefulla råämnen som bör tillföras återvinningen samt elektroniska komponenter som måste avfallshandteras.

- **Avfallshandtera ej över hushållssoporna!**
- **lakta myndigheternas föreskrifter för avfallshandtering!**
- Uttjänta elektriska och elektroniska apparater får enligt europeiska bestämmelser (direktiv 2012/19/EU om elektriskt och elektroniskt avfall) inte längre kastas i det osorterade hushållsavfallet. De måste avfallshandteras separat. Symbolen av en soptunna på hjul anger att produkten måste lämnas in som sorterat avfall för återvinning.
Denna apparat ska lämnas in till härför avsett system för sorterat avfall.
- I Tyskland måste enligt lag (lagen om distribution, återtagning och miljövänlig avfallshandtering av elektriska och elektroniska apparater (ElektroG)) en gammal apparat tillföras en från de osorterade hushållssoporna åtskild uppsamling. De offentliga avfallshandteringsorganisationerna (kommunerna) har inrättat motsvarande uppsamlingsställen, där gamla apparater ur privata hushåll mottages utan kostnad.
- Information om återlämning eller uppsamling av gamla apparater finns att hämta hos respektive stads- eller kommunförvaltning.
- Dessutom är återlämning i hela Europa även möjlig hos vederbörande EWM-återförsäljare.

7 Avhjälp av störningar

Alla produkter genomgår stränga produktions- och slutkontroller. Om något trots detta inte fungerar, kan du kontrollera produkten med hjälp av följande lista. Leder ingen av de beskrivna åtgärderna till att produkten fungerar igen, ber vi dig kontakta auktoriserad återförsäljare.

7.1 Checklista för åtgärdande av fel

En grundläggande förutsättning för felfri funktion är en till det använda materialet och processgasen passende aggregatutrustning!

Teckenförklaring	Symbol	Beskrivning
	↘	Fel/Orsak
	✘	Åtgärd

Kylmedelsfel/inget kylmedelsflöde

- ↘ Otillräcklig kylmedelsflöde
 - ✘ Kontrollera kylmedelsnivån och fyll på kylmedel om det behövs
 - ✘ Åtgärda knäckar i ledningssystemet (slangpaket)
 - ✘ Återställ kylmedelpumpens automatsäkring genom att trycka på den
- ↘ Luft i kylmedelskretsen
 - ✘ Avluftning av kylmedelskretsen >se kapitel 7.4

Funktionsstörningar

- ↘ Alla signallampor på aggregatstyrningen lyser efter tillkoppling
- ↘ Inga signallampor på aggregatstyrningen lyser efter tillkoppling
- ↘ Ingen svetsseffekt
 - ✘ Fasbortfall > Kontrollera nätanslutningen (säkringarna)
- ↘ Diverse parametrar kan inte ställas in (aggregat med åtkomstspärr)
 - ✘ Inmatningsnivån spärrad, koppla från åtkomstspärren >se kapitel 5.3
- ↘ Anslutningsproblem
 - ✘ Upprätta styrledningsförbindelserna resp. kontrollera att installationen är korrekt.

Svetsbrännaren överhettad

- ↘ Lösa svetsströmsanslutningar
 - ✘ Spänn strömanslutningarna på brännarsidan och/eller till arbetsstycket
 - ✘ Skruva fast kontaktröret ordentligt
- ↘ Överbelastning
 - ✘ Kontrollera och korrigera svetsströmsinställningen
 - ✘ Använd svetsbrännare med högre effekt

Ojämn ljusbåge

- ↘ Opassande eller uppsliten svetsbrännarutrustning
 - ✘ Anpassa strömdysan till tråddiametern och -materialet och byt ut vid behov
 - ✘ Anpassa trådstyrningen till det använda materialet, blås ur och byt vid behov
- ↘ Materialinneslutningar i volframelektroden pga. beröring av elektrodmaterial eller arbetsstycke.
 - ✘ Slipa till volframelektroden på nytt eller byt ut den
- ↘ Oförenliga parameterinställningar
 - ✘ Kontrollera resp. korrigera inställningarna

Trådmatningsproblem

- ✎ Opassande eller uppsliten svetsbrännarutrustning
 - ✘ Anpassa strömdysan (kalltråd/hettråd) till tråddiametern, blås ur och byt ut vid behov
 - ✘ Anpassa trådstyrningen till det använda materialet, blås ur och byt vid behov
- ✎ Kontaktdysa tilltäppt
 - ✘ Rengör, spruta in med svetskyddssprej och byt ut vid behov.
- ✎ Inställning spolbroms >se *kapitel 5.1.11.4*
 - ✘ Kontrollera resp. korriger inställningarna
- ✎ Inställning tryckenheter >se *kapitel 5.1.11.3*
 - ✘ Kontrollera resp. korriger inställningarna
- ✎ Uppslitna trådrollar
 - ✘ Kontrollera och byt ut vid behov
- ✎ Matarmotor utan försörjningsspänning (automatsäkring löst ut pga. överbelastning)
 - ✘ Återställ den utlösta säkringen (på strömkällans baksida) genom att trycka på knappen.
- ✎ Knäckta slangpaket
 - ✘ Lägg ut brännarens slangpaket sträckt
- ✎ Oförenliga parameterinställningar
 - ✘ Kontrollera resp. korriger inställningarna
- ✎ Ljusbåge mellan gasdysan och arbetsstycket (metallångor på gasdysan)
 - ✘ Byt ut gasdysan

Porbildning

- ✎ Otillräckligt eller avsaknad av gasskydd
 - ✘ Kontrollera skyddsgasinställningen, byt ut skyddsgasflaskan vid behov
 - ✘ Skärma av svetsplatsen med skyddsväggar (luftdraget påverkar svetsresultatet)
 - ✘ Använd gaslins vid aluminiumanvändningar och höglegerade stålsorter
- ✎ Opassande eller uppsliten svetsbrännarutrustning
 - ✘ Kontrollera gasdysans storlek och byt ut vid behov
- ✎ Kondensvatten (väte) i gasslangen
 - ✘ Byt ut slangpaketet

7.2 Felindikeringar

Ett fel i svetsaggregatet visas med lysande signallampa grupplarm och en felkod (se tabell) i den displayen på styrningen. Vid fel stängs kraftenheten av.

Visningen av det möjliga felnumret beror på aggregatets utförande (gränssnitt/funktioner).

- Notera felmeddelandena och uppge dessa för servicepersonalen vid behov.

Felindikering	Möjlig orsak	Åtgärd
Err 3	Varvräknarfel	Kontrollera trådstyrningen/slangpaketet
Err 10	PE-fel	Koppla från och åter till maskinen. Kontakta service om felet kvarstår.
Err 34	Hettrådsinverter	Koppla från och åter till maskinen. Kontakta service om felet kvarstår.

7.3 Återställa svetsparametrarna till fabriksinställningen

Alla kundspecifikt sparade svetsparametrar ersätts av fabriksinställningarna.



Bild. 7.1

7.4 Avluftning av kylmedelskretsen

Använd alltid den blå kylmedelsanslutningen som ligger så djupt som möjligt i kylmedelssystemet (nära kylmedelstanken) för avluftning av kylsystemet!

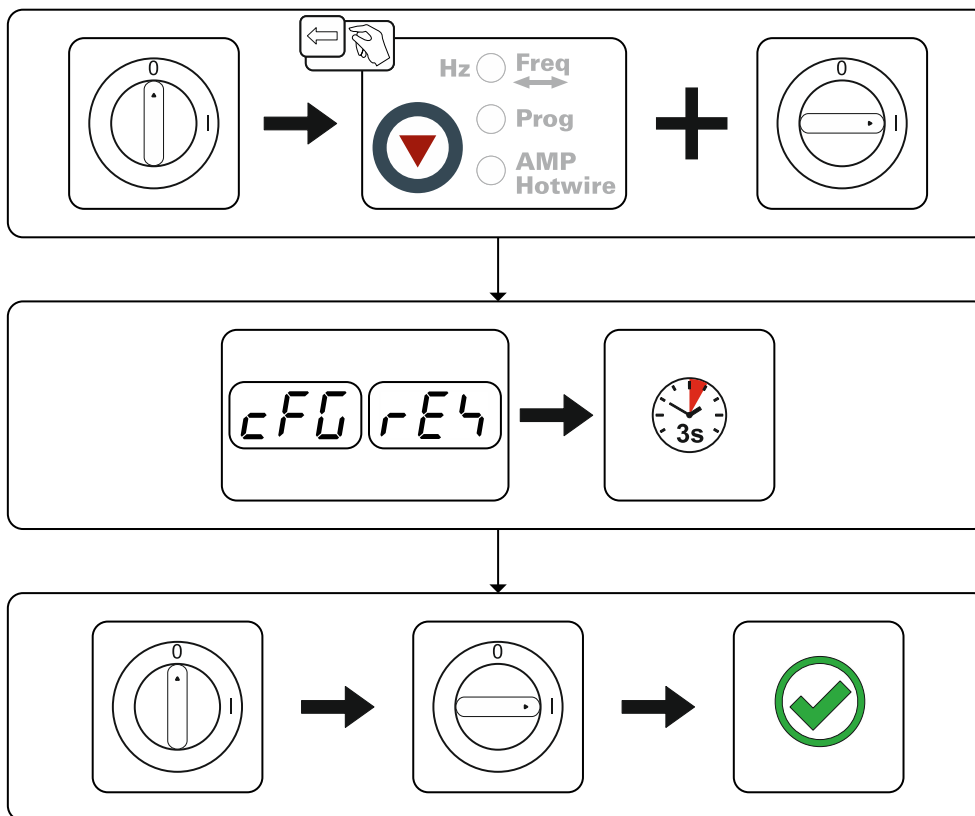

Bild. 7.2

Gör så här för att avlufta svetsbrännaren:

- Anslut svetsbrännaren till kylsystemet
- Starta svetsmaskinen

Avluftningen av svetsbrännaren startar och är igång ca 5–6 minuter.

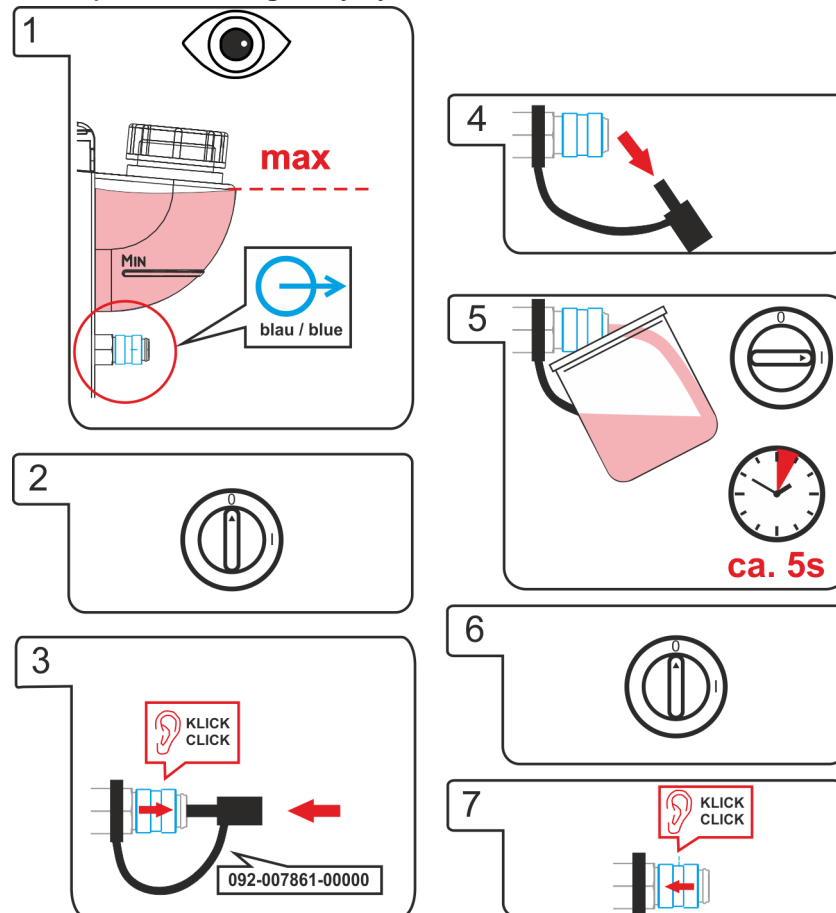
8 Tekniska data

8.1 tigSpeed continuous drive 45 coldwire

Effektuppgifter och garanti endast i kombination med original reserv- och förslitningsdelar!

Nätspänning (Tolerancja)	1 x 230 V (-40 % till +15 %)
Frekvens	50/60 Hz
Nätsäkring	1 x 16 A
Intermittens vid 40° C	
60 %	550 A
100 %	420 A
Nätanslutningsledning	H07RN-F3G2,5
Överspänningsklass	III
Nedsmutningsgrad	3
Kapslingsklass	IP 23
Omgivningstemperatur ^[1]	-25 °C till +40 °C
Aggregatkylning / brännarkylning	Fläkt (AF) / gas
Trådmatningshastighet	0,3 m/min till 15 m/min
Trådmatningsrullar från fabrik	1,0/1,2 mm för ståltråd
Drift	4 rullar (37 mm)
Elektrodbobinens diameter	standardiserade elektrodbobiner upp till 300 mm
Svetsbrännaranslutning	Decentral anslutning
EMC-klass	A
Säkerhetsmärkning	CE / ENEC
Tillämpade normer	se intyg om överensstämmelse (maskindokumentation)
Mått L / B / H	636 x 324 x 482 mm 25.0 x 12.8 x 19.0 tum
Vikt	25 kg 55.1 lb

^[1] Omgivningstemperaturen beroende av kylmedlet! Beakta kylmedelstemperaturen!

9 Tillbehör

Effektberoende tillbehörskomponenter som svetsbrännare, återledarkablar, elektrodhållare eller mellanslangpaket får du hos din återförsäljare.

9.1 Alternativ

Typ	Benämning	Artikelnummer
ON WAK tigSpeed	Hjulmonteringssats med dragavlastning	092-007927-00000
ON Filter TG.0003	Smutsfilter	092-002662-00000
ON AS SR tigSpeed	Dragavlastning	092-003685-00000

9.2 Allmänt tillbehör

Typ	Benämning	Artikelnummer
ADAP ZSP 5POLIG/500MM	Adapter för mellanslangpaket tigSpeed för anslutning till aggregat av främmande fabrikat	094-019463-00000
tigSpeed 95mm2 W AW 5POL 2m	Mellanslangpaket, vattenkylt, tillsatstråd, inkl. dragavlastning	094-019139-00000
tigSpeed 95mm2 W AW 5POL 5m	Mellanslangpaket, vattenkylt, tillsatstråd, inkl. dragavlastning	094-019139-00005
tigSpeed 95mm2 W AW 5POL 10m	Mellanslangpaket, vattenkylt, tillsatstråd, inkl. dragavlastning	094-019139-00010
DM 842 Ar/CO2 230bar 30l D	Tryckreducerventil med manometer	394-002910-00030
GH 2X1/4" 2M	Gasslang	094-000010-00001
AK300	Adapter för korgspole K300	094-001803-00001
ADAP CEE16/SCHUKO	Jordad koppling/kontakt CEE16A	092-000812-00000
RTG U/D 12POL 5m	Fjärrstyrning	094-019921-00000

10 Förlitningsdelar

Effektuppgifter och garanti endast i kombination med original reserv- och förlitningsdelar!

10.1 Trådmatningsrullar

10.1.1 Trådmatningsrullar för ståltråd

Typ	Benämning	Artikelnummer
FE 2DR4R 0,6+0,8	Matarrullar, 37 mm, stål	092-000839-00000
FE 2DR4R 0,8+1,0	Matarrullar, 37 mm, stål	092-000840-00000
FE 2DR4R 0,9+1,2	Matarrullar, 37 mm, stål	092-000841-00000
FE 2DR4R 1,0+1,2	Matarrullar, 37 mm, stål	092-000842-00000
FE 2DR4R 1,2+1,6	Matarrullar, 37 mm, stål	092-000843-00000
FE/AL 2GR4R SF	Mottryckarrullar, plana, 37 mm	092-000414-00000

10.1.1.1 Ombyggnadssats

Typ	Benämning	Artikelnummer
URUE VERZ>UNVERZ FE/AL 4R SF	Ombyggnadsset, 37 mm, 4-rullsdraft på otandade rullar (stål/aluminium)	092-000415-00000

10.1.2 Trådmatningsrullar för aluminiumtråd

Typ	Benämning	Artikelnummer
AL 4ZR4R 0,8+1,0	Tvillingsrullar, 37 mm, för aluminium	092-000869-00000
AL 4ZR4R 1,0+1,2	Tvillingsrullar, 37 mm, för aluminium	092-000848-00000
AL 4ZR4R 1,2+1,6	Tvillingsrullar, 37 mm, för aluminium	092-000849-00000
AL 4ZR4R 2,4+3,2	Tvillingsrullar, 37 mm, för aluminium	092-000870-00000

10.1.2.1 Ombyggnadssats

Typ	Benämning	Artikelnummer
URUE AL 4ZR4R 0,8+1,0 SF	Ombyggnadsset, 37 mm, 4-rullsdraft för aluminium	092-002268-00000
URUE AL 4ZR4R 1,0+1,2 SF	Ombyggnadsset, 37 mm, 4-rullsdraft för aluminium	092-002266-00000
URUE AL 4ZR4R 1,2+1,6 SF	Ombyggnadsset, 37 mm, 4-rullsdraft för aluminium	092-002269-00000
URUE AL 4ZR4R 2,4+3,2 SF	Ombyggnadsset, 37 mm, 4-rullsdraft för aluminium	092-002270-00000

10.1.3 Trådmatningsrullar för rörtråd

Typ	Benämning	Artikelnummer
ROE 2DR4R 0,8/0,9+0,8/0,9	Matarrullar, 37 mm, rörtråd	092-000834-00000
ROE 2DR4R 1,0/1,2+1,4/1,6	Matarrullar, 37 mm, rörtråd	092-000835-00000
ROE 2DR4R 1,4/1,6+2,0/2,4	Matarrullar, 37 mm, rörtråd	092-000836-00000
ROE 2DR4R 2,8+3,2	Matarrullar, 37 mm, rörtråd	092-000837-00000
ROE 2GR4R	Mottryckarrullar, lettrade, 37 mm	092-000838-00000

10.1.3.1 Ombyggnadssats

Typ	Benämning	Artikelnummer
URUE ROE 2DR4R 0,8/0,9+0,8/0,9 SF	Ombyggnadsset, 37 mm, 4-rullsdraft för rörtråd	092-000410-00000
URUE ROE 2DR4R 1,0/1,2+1,4/1,6 SF	Ombyggnadsset, 37 mm, 4-rullsdraft för rörtråd	092-000411-00000
URUE ROE 2DR4R 1,4/1,6+2,0/2,4 SF	Ombyggnadsset, 37 mm, 4-rullsdraft för rörtråd	092-000412-00000
URUE ROE 2DR4R 2,8+3,2 SF	Ombyggnadsset, 37 mm, 4-rullsdraft för rörtråd	092-000413-00000

11 Bilaga

11.1 Inställningsanvisningar

Nedanstående parameterlistor fungerar som stöd för att hitta parametrarna.

Vilka parametrar som faktiskt ska ställas in är starkt beroende av svetsfogen och av svetspositionen.

Dessutom varierar svetshastigheten beroende på svetsuppgiften och vilka parametrar som används.



Bild. 11.1

Pos.	Beskrivning
t	Materialtjocklek i mm
Is	Svetsström (TIG, strömkälla)
Dv	Trådmatningshastighet (tigSpeed)
Hz	Pendlingsfrekvens (tigSpeed)
IH	Hettrådström (tigSpeed)
Vs	Svetshastighet
Svetsbrännare°	Inställningsvinkel
Trådvinkel°	Trådmatningsvinkel

11.1.1 TIG-kalltrådsvetsning kontinuerlig

Kälfog position PB

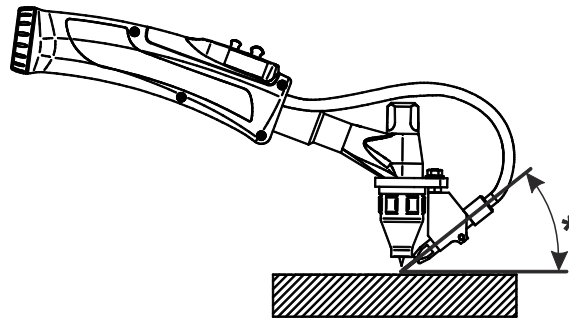
Grundmaterial: Olegerat/låglegerat

Tillsatsmaterial: Olegerat/låglegerat, Ø 1,0 mm

t [mm]	Is [A]	Trådmatningshastighet [m/min]	Hz [1/s]	IH [A]	Vs [cm/min]	Svetsbrännare [°]	Trådvinkel [°]
1,5	90	0,8				Stickande 10-20	41-42
2	135	1,0				Stickande 10-20	41-42
4	180	1,8				Stickande 10-20	41-42
6	220	2,5				Stickande 10-20	41-42
8	260	3,5				Stickande 10-20	41-42
10	280	4,5				Stickande 10-20	41-42

Kälfog position PF

Grundmaterial: Olegerat/låglegerat

Tillsatsmaterial: Olegerat/låglegerat, Ø 1,0 mm

t [mm]	Is [A]	Trådmatningshastighet [m/min]	Hz [1/s]	IH [A]	Vs [cm/min]	Svetsbrännare [°]	Trådvinkel [°]
1,5	90	0,8				Stickande 10-20	41-42
2	135	1,0				Stickande 10-20	41-42
4	180	1,8				Stickande 10-20	41-42
6	220	2,5				Stickande 10-20	41-42
8	260	3,5				Stickande 10-20	41-42
10	280	4,5				Stickande 10-20	41-42

11.1.2 TIG-kalltrådsvetsning med superPuls

Kälfog position PB

Grundmaterial: Olegerat/låglegerat

Tillsatsmaterial: Olegerat/låglegerat, Ø 1,0 mm

t	Is	Dv1/tDV1		Dv2/tDV2		IH	Vs	Svets- brännare	Trådvinkel
[mm]	[A]	[m/min]	[sek]	[m/min]	[sek]	[A]	[cm/min]	[°]	[°]
1,5	100	1,9	0,15	0,0 / off	0,35			Stickande 15	45
2	140	3,5	0,15	0,0 / off	0,35			Stickande 15	45
4	190	4,0	0,15	0,0 / off	0,35			Stickande 15	45
6	240	5,0	0,15	0,0 / off	0,35			Stickande 15	45
8	280	6,5	0,15	0,0 / off	0,35			Stickande 15	45
10	300	7,5	0,15	0,0 / off	0,35			Stickande 15	45

Kälfog position PF

Grundmaterial: Olegerat/låglegerat

Tillsatsmaterial: Olegerat/låglegerat, Ø 1,0 mm

t	Is	Dv1/tDV1		Dv2/tDV2		IH	Vs	Svets- brännare	Trådvinkel
[mm]	[A]	[m/min]	[sek]	[m/min]	[sek]	[A]	[cm/min]	[°]	[°]
1,5	100	1,9	0,15	0,0 / off	0,35			Stickande 15	45
2	140	3,5	0,15	0,0 / off	0,35			Stickande 15	45
4	190	4,0	0,15	0,0 / off	0,35			Stickande 15	45
6	240	5,0	0,15	0,0 / off	0,35			Stickande 15	45
8	280	6,5	0,15	0,0 / off	0,35			Stickande 15	45
10	300	7,5	0,15	0,0 / off	0,35			Stickande 15	45

11.1.3 TIG-kalltrådsvetsning kontinuerlig

Kälfog position PB

Grundmaterial: Höglegerat

Tillsatsmaterial: Höglegerat, Ø 1,0mm

t [mm]	Is [A]	Trådmatt- ningshas- tighet [m/min]	Hz [1/s]	IH [A]	Vs [cm/min]	Svetsbrännare [°]	Trådvinkel [°]
1,5	90	0,8				Stickande 10- 20	41-42
2	135	1,0				Stickande 10- 20	41-42
4	180	1,8				Stickande 10- 20	41-42
6	220	2,5				Stickande 10- 20	41-42
8	260	3,5				Stickande 10- 20	41-42
10	280	4,5				Stickande 10- 20	41-42

Kälfog position PF

Grundmaterial: Höglegerat

Tillsatsmaterial: Höglegerat, Ø 1,0mm

t [mm]	Is [A]	Trådmatningshastighet [m/min]	Hz [1/s]	IH [A]	Vs [cm/min]	Svetsbrännare [°]	Trådvinkel [°]
1,5	90	0,8				Stickande 10-20	41-42
2	135	1,0				Stickande 10-20	41-42
4	180	1,8				Stickande 10-20	41-42
6	220	2,5				Stickande 10-20	41-42
8	260	3,5				Stickande 10-20	41-42
10	280	4,5				Stickande 10-20	41-42

11.1.4 TIG-kalltrådsvetsning med superPuls

Kälfog position PB

Grundmaterial: Höglegerat

Tillsatsmaterial: Höglegerat, Ø 1,0mm

t	Is	Dv1/tDV1		Dv2/tDV2		IH	Vs	Svetsbrännare	Trådvinkel
[mm]	[A]	[m/min]	[sek]	[m/min]	[sek]	[A]	[cm/min]	[°]	[°]
1,5	90	1,9	0,15	0,0 / off	0,35		32	Stickande 15	45
2	135	3,5	0,15	0,0 / off	0,35		38	Stickande 15	45
4	180	4,0	0,15	0,0 / off	0,35		41	Stickande 15	45
6	220	5,0	0,15	0,0 / off	0,35		43	Stickande 15	45
8	260	6,5	0,15	0,0 / off	0,35		43	Stickande 15	45
10	280	7,5	0,15	0,0 / off	0,35		48	Stickande 15	45

Kälfog position PF

Grundmaterial: Höglegerat

Tillsatsmaterial: Höglegerat, Ø 1,0mm

t	Is	Dv1/tDV1		Dv2/tDV2		IH	Vs	Svetsbrännare	Trådvinkel
[mm]	[A]	[m/min]	[sek]	[m/min]	[sek]	[A]	[cm/min]	[°]	[°]
1,5	90	1,9	0,15	0,0 / off	0,35			Stickande 15	45
2	135	3,5	0,15	0,0 / off	0,35			Stickande 15	45
4	180	4,0	0,15	0,0 / off	0,35			Stickande 15	45
6	220	5,0	0,15	0,0 / off	0,35			Stickande 15	45
8	260	6,5	0,15	0,0 / off	0,35			Stickande 15	45
10	280	7,5	0,15	0,0 / off	0,35			Stickande 15	45

11.2 Återförsäljarsökning

Sales & service partners
www.ewm-group.com/en/specialist-dealers



"More than 400 EWM sales partners worldwide"