



DE

Stromquelle

Tetrix 300 DC Smart 2.0 puls TM
Tetrix 300 AC/DC Smart 2.0 puls TM
Tetrix 300 DC Comfort 2.0 puls TM
Tetrix 300 AC/DC Comfort 2.0 puls TM

099-000235-EW500

Zusätzliche Systemdokumente beachten!

17.12.2020

**Register now
and benefit!
Jetzt Registrieren
und Profitieren!**

www.ewm-group.com



Allgemeine Hinweise

WARNUNG



Betriebsanleitung lesen!

Die Betriebsanleitung führt in den sicheren Umgang mit den Produkten ein.

- Betriebsanleitung sämtlicher Systemkomponenten, insbesondere die Sicherheits- und Warnhinweise lesen und befolgen!
- Unfallverhütungsvorschriften und länderspezifische Bestimmungen beachten!
- Die Betriebsanleitung ist am Einsatzort des Gerätes aufzubewahren.
- Sicherheits- und Warnschilder am Gerät geben Auskunft über mögliche Gefahren. Sie müssen stets erkennbar und lesbar sein.
- Das Gerät ist entsprechend dem Stand der Technik und den Regeln bzw. Normen hergestellt und darf nur von Sachkundigen betrieben, gewartet und repariert werden.
- Technische Änderungen, durch Weiterentwicklung der Gerätetechnik, können zu unterschiedlichem Schweißverhalten führen.

Wenden Sie sich bei Fragen zu Installation, Inbetriebnahme, Betrieb, Besonderheiten am Einsatzort sowie dem Einsatzzweck an Ihren Vertriebspartner oder an unseren Kundenservice unter +49 2680 181-0.

Eine Liste der autorisierten Vertriebspartner finden Sie unter www.ewm-group.com/en/specialist-dealers.

Die Haftung im Zusammenhang mit dem Betrieb dieser Anlage ist ausdrücklich auf die Funktion der Anlage beschränkt. Jegliche weitere Haftung, gleich welcher Art, wird ausdrücklich ausgeschlossen. Dieser Haftungsausschluss wird bei Inbetriebnahme der Anlage durch den Anwender anerkannt.

Sowohl das Einhalten dieser Anleitung als auch die Bedingungen und Methoden bei Installation, Betrieb, Verwendung und Wartung des Gerätes können vom Hersteller nicht überwacht werden.

Eine unsachgemäße Ausführung der Installation kann zu Sachschäden führen und in der Folge Personen gefährden. Daher übernehmen wir keinerlei Verantwortung und Haftung für Verluste, Schäden oder Kosten, die sich aus fehlerhafter Installation, unsachgemäßen Betrieb sowie falscher Verwendung und Wartung ergeben oder in irgendeiner Weise damit zusammenhängen.

© **EWM AG**

Dr. Günter-Henle-Straße 8
56271 Mündersbach Germany
Tel: +49 2680 181-0, Fax: -244
E-Mail: info@ewm-group.com
www.ewm-group.com

Das Urheberrecht an diesem Dokument verbleibt beim Hersteller.

Vervielfältigung, auch auszugsweise, nur mit schriftlicher Genehmigung.

Der Inhalt dieses Dokumentes wurde sorgfältig recherchiert, überprüft und bearbeitet, dennoch bleiben Änderungen, Schreibfehler und Irrtümer vorbehalten.

1 Inhaltsverzeichnis

1	Inhaltsverzeichnis	3
2	Zu Ihrer Sicherheit	5
2.1	Hinweise zum Gebrauch dieser Dokumentation	5
2.2	Symbolerklärung	6
2.3	Sicherheitsvorschriften	7
2.4	Transport und Aufstellen	10
3	Bestimmungsgemäßer Gebrauch	12
3.1	Anwendungsbereich	12
3.2	Mitgeltende Unterlagen	12
3.2.1	Garantie	12
3.2.2	Konformitätserklärung	12
3.2.3	Schweißen in Umgebung mit erhöhter elektrischer Gefährdung	12
3.2.4	Serviceunterlagen (Ersatzteile und Schaltpläne)	12
3.2.5	Kalibrieren / Validieren	12
3.2.6	Teil der Gesamtdokumentation	13
4	Gerätebeschreibung - Schnellübersicht	14
4.1	Vorderansicht / Rückansicht	14
5	Aufbau und Funktion	16
5.1	Transport und Aufstellen	16
5.1.1	Umgebungsbedingungen	16
5.1.1.1	Im Betrieb	16
5.1.1.2	Transport und Lagerung	16
5.1.2	Gerätekühlung	16
5.1.3	Werkstückleitung, Allgemein	17
5.1.4	Transportgurt	17
5.1.4.1	Länge des Transportgurtes einstellen	17
5.1.5	Schweißbrennerkühlung	17
5.1.6	Hinweise zum Verlegen von Schweißstromleitungen	18
5.1.7	Vagabundierende Schweißströme	20
5.1.8	Netzanschluss	21
5.1.8.1	Netzform	21
5.2	WIG-Schweißen	22
5.2.1	Anschluss Schweißbrenner und Werkstückleitung	22
5.2.1.1	Anschluss Steuerleitung	23
5.2.2	Schutzgasversorgung	23
5.2.2.1	Anschluss Schutzgasversorgung	23
5.3	E-Hand-Schweißen	25
5.3.1	Anschluss Elektrodenhalter und Werkstückleitung	25
5.4	Fernsteller	25
5.4.1	RT1 19POL	25
5.4.2	RTG1 19POL	26
5.4.3	RTP1 19POL	26
5.4.4	RTP2 19POL	26
5.4.5	RTP3 spotArc 19POL	26
5.4.6	RT50 7POL	26
5.4.7	RTF1 19POL	26
5.4.8	RTAC1 19POL	27
5.4.9	RT PWS1 19POL	27
5.5	Spannungsminderungseinrichtung	27
5.6	PC-Schnittstelle	28
5.6.1	Anschluss	28
5.7	Schnittstellen zur Automatisierung	28
5.7.1	Fernstelleranschlussbuchse, 19-polig	29
6	Wartung, Pflege und Entsorgung	30
6.1	Allgemein	30
6.1.1	Reinigung	30
6.1.2	Schmutzfilter	30

6.2	Wartungsarbeiten, Intervalle	31
6.2.1	Tägliche Wartungsarbeiten.....	31
6.2.2	Monatliche Wartungsarbeiten.....	31
6.2.3	Jährliche Prüfung (Inspektion und Prüfung während des Betriebes).....	31
6.3	Entsorgung des Gerätes	32
7	Störungsbeseitigung	33
7.1	Checkliste zur Störungsbeseitigung.....	33
7.2	Kühlmittelkreislauf entlüften	34
8	Technische Daten.....	35
8.1	Tetrix 300	35
8.2	Tetrix 300 AC/DC	36
9	Zubehör	37
9.1	Schweißbrennerkühlung	37
9.1.1	Kühflüssigkeit - Typ blueCool	37
9.1.2	Kühflüssigkeit - Typ KF	37
9.2	Transportsystem	37
9.3	Fernsteller und Zubehör.....	38
9.3.1	Anschluss 7-polig.....	38
9.3.2	Anschluss 19-polig.....	38
9.4	Optionen.....	38
9.5	Allgemeines Zubehör	38
9.6	Computerkommunikation	38
10	Anhang	39
10.1	Händlersuche	39

2 Zu Ihrer Sicherheit

2.1 Hinweise zum Gebrauch dieser Dokumentation

GEFAHR

Arbeits- oder Betriebsverfahren, die genau einzuhalten sind, um eine unmittelbar bevorstehende schwere Verletzung oder den Tod von Personen auszuschließen.

- Der Sicherheitshinweis beinhaltet in seiner Überschrift das Signalwort „GEFAHR“ mit einem generellen Warnsymbol.
- Außerdem wird die Gefahr mit einem Piktogramm am Seitenrand verdeutlicht.

WARNUNG

Arbeits- oder Betriebsverfahren, die genau einzuhalten sind, um eine mögliche, schwere Verletzung oder den Tod von Personen auszuschließen.

- Der Sicherheitshinweis beinhaltet in seiner Überschrift das Signalwort „WARNUNG“ mit einem generellen Warnsymbol.
- Außerdem wird die Gefahr mit einem Piktogramm am Seitenrand verdeutlicht.

VORSICHT

Arbeits- oder Betriebsverfahren, die genau einzuhalten sind, um eine mögliche, leichte Verletzung von Personen auszuschließen.

- Der Sicherheitshinweis beinhaltet in seiner Überschrift das Signalwort „VORSICHT“ mit einem generellen Warnsymbol.
- Die Gefahr wird mit einem Piktogramm am Seitenrand verdeutlicht.



Technische Besonderheiten, die der Benutzer beachten muss um Sach- oder Geräteschäden zu vermeiden.

Handlungsanweisungen und Aufzählungen, die Ihnen Schritt für Schritt vorgeben, was in bestimmten Situationen zu tun ist, erkennen Sie am Blickfangpunkt z. B.:

- Buchse der Schweißstromleitung in entsprechendes Gegenstück einstecken und verriegeln.

2.2 Symbolerklärung

Symbol	Beschreibung	Symbol	Beschreibung
	Technische Besonderheiten beachten		betätigen und loslassen (tippen/tasten)
	Gerät ausschalten		loslassen
	Gerät einschalten		betätigen und halten
	falsch/ungültig		schalten
	richtig/gültig		drehen
	Eingang		Zahlenwert/einstellbar
	Navigieren		Signalleuchte leuchtet grün
	Ausgang		Signalleuchte blinkt grün
	Zeitdarstellung (Beispiel: 4s warten/betätigen)		Signalleuchte leuchtet rot
	Unterbrechung in der Menüdarstellung (weitere Einstellmöglichkeiten möglich)		Signalleuchte blinkt rot
	Werkzeug nicht notwendig/nicht benutzen		
	Werkzeug notwendig/benutzen		

2.3 Sicherheitsvorschriften

WARNUNG



Unfallgefahr bei Außerachtlassung der Sicherheitshinweise!

Nichtbeachtung der Sicherheitshinweise kann lebensgefährlich sein!

- Sicherheitshinweise dieser Anleitung sorgfältig lesen!
- Unfallverhütungsvorschriften und länderspezifische Bestimmungen beachten!
- Personen im Arbeitsbereich auf die Einhaltung der Vorschriften hinweisen!



Verletzungsgefahr durch elektrische Spannung!

Elektrische Spannungen können bei Berührungen zu lebensgefährlichen Stromschlägen und Verbrennungen führen. Auch beim Berühren niedriger Spannungen kann man erschrecken und in der Folge verunglücken.

- Keine spannungsführenden Teile, wie Schweißstrombuchsen, Stab-, Wolfram-, oder Drahtelektroden direkt berühren!
- Schweißbrenner und oder Elektrodenhalter immer isoliert ablegen!
- Vollständige, persönliche Schutzausrüstung tragen (anwendungsabhängig)!
- Öffnen des Gerätes ausschließlich durch sachkundiges Fachpersonal!
- Gerät darf nicht zum Auftauen von Rohren verwendet werden!



Gefahr beim Zusammenschalten mehrerer Stromquellen!

Sollen mehrere Stromquellen parallel oder in Reihe zusammenschaltet werden, darf dies nur von einer Fachkraft nach Norm IEC 60974-9 "Errichten und Betreiben" und der Unfallverhütungsvorschrift BGV D1 (früher VBG 15) bzw. den länderspezifischen Bestimmungen erfolgen!

Die Einrichtungen dürfen für Lichtbogenschweißarbeiten nur nach einer Prüfung zugelassen werden, um Sicherzustellen, dass die zulässige Leerlaufspannung nicht überschritten wird.

- Geräteanschluss ausschließlich durch eine Fachkraft durchführen lassen!
- Bei Außerbetriebnahme einzelner Stromquellen müssen alle Netz- und Schweißstromleitungen zuverlässig vom Gesamtschweißsystem getrennt werden. (Gefahr durch Rückspannungen!)
- Keine Schweißgeräte mit Polwendeschaltung (PWS-Serie) oder Geräte zum Wechselstromschweißen (AC) zusammenschalten, da durch eine einfache Fehlbedienung die Schweißspannungen unzulässig addiert werden können.



Verletzungsgefahr durch Strahlung oder Hitze!

Lichtbogenstrahlung führt zu Schäden an Haut und Augen. Kontakt mit heißen Werkstücken und Funken führt zu Verbrennungen.

- Schweißschild bzw. Schweißhelm mit ausreichender Schutzstufe verwenden (anwendungsabhängig)!
- Trockene Schutzkleidung (z. B. Schweißschild, Handschuhe, etc.) gemäß den einschlägigen Vorschriften des entsprechenden Landes tragen!
- Unbeteiligte Personen durch einen Schweißvorhang oder entsprechende Schutzwand gegen Strahlung und Blendgefahr schützen!

WARNUNG



Verletzungsgefahr durch ungeeignete Kleidung!

Strahlung, Hitze, und elektrische Spannung sind unvermeidbare Gefahrenquellen während dem Lichtbogenschweißen. Der Anwender ist mit einer vollständigen, persönlichen Schutzausrüstung (PSA) auszurüsten. Folgenden Risiken muss die Schutzausrüstung entgegenwirken:

- Atemschutz, gegen gesundheitsgefährdende Stoffe und Gemische (Rauchgase und Dämpfe) oder geeignete Maßnahmen (Absaugung etc.) treffen.
- Schweißhelm mit ordnungsgemäßer Schutzvorrichtung gegen ionisierende Strahlung (IR- und UV-Strahlung) und Hitze.
- Trockene Schweißerkleidung (Schuhe, Handschuhe und Körperschutz) gegen warme Umgebung, mit vergleichbaren Auswirkungen wie bei einer Lufttemperatur von 100 °C oder mehr bzw. Stromschlag und Arbeit an unter Spannung stehenden Teilen.
- Gehörschutz gegen schädlichen Lärm.



Explosionsgefahr!

Scheinbar harmlose Stoffe in geschlossenen Behältern können durch Erhitzung Überdruck aufbauen.

- Behälter mit brennbaren oder explosiven Flüssigkeiten aus dem Arbeitsbereich entfernen!
- Keine explosiven Flüssigkeiten, Stäube oder Gase durch das Schweißen oder Schneiden erhitzen!



Feuergefahr!

Durch die beim Schweißen entstehenden hohen Temperaturen, sprühenden Funken, glühenden Teile und heißen Schlacken können sich Flammen bilden.

- Auf Brandherde im Arbeitsbereich achten!
- Keine leicht entzündbaren Gegenstände, wie z. B. Zündhölzer oder Feuerzeuge mitführen.
- Geeignete Löschgeräte im Arbeitsbereich zur Verfügung halten!
- Rückstände brennbarer Stoffe vom Werkstück vor Schweißbeginn gründlich entfernen.
- Geschweißte Werkstücke erst nach dem Abkühlen weiterverarbeiten. Nicht in Verbindung mit entflammbarem Material bringen!

⚠ VORSICHT**Rauch und Gase!**

Rauch und Gase können zu Atemnot und Vergiftungen führen! Weiterhin können sich Lösungsmitteldämpfe (chlorierter Kohlenwasserstoff) durch die ultraviolette Strahlung des Lichtbogens in giftiges Phosgen umwandeln!

- Für ausreichend Frischluft sorgen!
- Lösungsmitteldämpfe vom Strahlungsbereich des Lichtbogens fernhalten!
- Ggf. geeigneten Atemschutz tragen!

**Lärmbelastung!**

Lärm über 70 dBA kann dauerhafte Schädigung des Gehörs verursachen!

- Geeigneten Gehörschutz tragen!
- Im Arbeitsbereich befindliche Personen müssen geeigneten Gehörschutz tragen!



Entsprechend IEC 60974-10 sind Schweißgeräte in zwei Klassen der elektromagnetischen Verträglichkeit eingeteilt (Die EMV-Klasse entnehmen Sie den Technischen Daten) > siehe Kapitel 8:



Klasse A Geräte sind nicht für die Verwendung in Wohnbereichen vorgesehen, für welche die elektrische Energie aus dem öffentlichen Niederspannungs-Versorgungsnetz bezogen wird.

Bei der Sicherstellung der elektromagnetischen Verträglichkeit für Klasse A Geräte kann es in diesen Bereichen zu Schwierigkeiten, sowohl aufgrund von leitungsgebundenen als auch von gestrahlten Störungen, kommen.



Klasse B Geräte erfüllen die EMV Anforderungen im industriellen und im Wohn-Bereich, einschließlich Wohngebieten mit Anschluss an das öffentliche Niederspannungs-Versorgungsnetz.

Errichtung und Betrieb

Beim Betrieb von Lichtbogenschweißanlagen kann es in einigen Fällen zu elektromagnetischen Störungen kommen, obwohl jedes Schweißgerät die Emissionsgrenzwerte entsprechend der Norm einhält. Für Störungen, die vom Schweißen ausgehen, ist der Anwender verantwortlich.

Zur Bewertung möglicher elektromagnetischer Probleme in der Umgebung muss der Anwender folgendes berücksichtigen: (siehe auch EN 60974-10 Anhang A)

- Netz-, Steuer-, Signal- und Telekommunikationsleitungen
- Radio und Fernsehgeräte
- Computer und andere Steuereinrichtungen
- Sicherheitseinrichtungen
- die Gesundheit von benachbarten Personen, insbesondere wenn diese Herzschrittmacher oder Hörgeräte tragen
- Kalibrier- und Messeinrichtungen
- die Störfestigkeit anderer Einrichtungen in der Umgebung
- die Tageszeit, zu der die Schweißarbeiten ausgeführt werden müssen

Empfehlungen zur Verringerung von Störaussendungen

- Netzanschluss, z. B. zusätzlicher Netzfilter oder Abschirmung durch Metallrohr
- Wartung der Lichtbogenschweißeinrichtung
- Schweißleitungen sollten so kurz wie möglich und eng zusammen sein und am Boden verlaufen
- Potentialausgleich
- Erdung des Werkstückes. In den Fällen, wo eine direkte Erdung des Werkstückes nicht möglich ist, sollte die Verbindung durch geeignete Kondensatoren erfolgen.
- Abschirmung von anderen Einrichtungen in der Umgebung oder der gesamten Schweißeinrichtung

VORSICHT



Elektromagnetische Felder!

Durch die Stromquelle können elektrische oder elektromagnetische Felder entstehen, die elektronische Anlagen wie EDV-, CNC-Geräte, Telekommunikationsleitungen, Netz-, Signalleitungen und Herzschrittmacher in ihrer Funktion beeinträchtigen können.



- Wartungsvorschriften einhalten > siehe Kapitel 6.2!
- Schweißleitungen vollständig abwickeln!
- Strahlungsempfindliche Geräte oder Einrichtungen entsprechend abschirmen!
- Herzschrittmacher können in ihrer Funktion beeinträchtigt werden (Bei Bedarf ärztlichen Rat einholen).



Pflichten des Betreibers!

Zum Betrieb des Gerätes sind die jeweiligen nationalen Richtlinien und Gesetze einzuhalten!

- Nationale Umsetzung der Rahmenrichtlinie (89/391/EWG) über die Durchführung von Maßnahmen zur Verbesserung der Sicherheit und des Gesundheitsschutzes der Arbeitnehmer bei der Arbeit sowie die dazugehörigen Einzelrichtlinien.
- Insbesondere die Richtlinie (89/655/EWG) über die Mindestvorschriften für Sicherheit und Gesundheitsschutz bei Benutzung von Arbeitsmitteln durch Arbeitnehmer bei der Arbeit.
- Die Vorschriften zur Arbeitssicherheit und Unfallverhütung des jeweiligen Landes.
- Errichten und Betreiben des Gerätes entsprechend IEC 60974-9.
- Den Anwender in regelmäßigen Abständen zum sicherheitsbewussten Arbeiten anhalten.
- Regelmäßige Prüfung des Gerätes nach IEC 60974-4.



Die Herstellergarantie erlischt bei Geräteschäden durch Fremdkomponenten!

- **Ausschließlich Systemkomponenten und Optionen (Stromquellen, Schweißbrenner, Elektrodenhalter, Fernsteller, Ersatz- und Verschleißteile, etc.) aus unserem Lieferprogramm verwenden!**
- **Zubehörkomponente nur bei ausgeschalteter Stromquelle an Anschlussbuchse einstecken und verriegeln!**

Anforderungen für den Anschluss an das öffentliche Versorgungsnetz

Hochleistungs-Geräte können durch den Strom, den sie aus dem Versorgungsnetz ziehen, die Netzqualität beeinflussen. Für einige Gerätetypen können daher Anschlussbeschränkungen oder Anforderungen an die maximal mögliche Leitungsimpedanz oder die erforderliche minimale Versorgungskapazität an der Schnittstelle zum öffentlichen Netz (gemeinsamer Kopplungspunkt PCC) gelten, wobei auch hierzu auf die technischen Daten der Geräte hingewiesen wird. In diesem Fall liegt es in der Verantwortung des Betreibers oder des Anwenders des Gerätes, ggf. nach Konsultation mit dem Betreiber des Versorgungsnetzes sicherzustellen, dass das Gerät angeschlossen werden kann.

2.4 Transport und Aufstellen

WARNUNG



Verletzungsgefahr durch falsche Handhabung von Schutzgasflaschen!

Falscher Umgang und unzureichende Befestigung von Schutzgasflaschen kann zu schweren Verletzungen führen!

- Anweisungen der Gashersteller und der Druckgasverordnung befolgen!
- Am Ventil der Schutzgasflasche darf keine Befestigung erfolgen!
- Erhitzung der Schutzgasflasche vermeiden!

⚠ VORSICHT



Unfallgefahr durch Versorgungsleitungen!

Beim Transport können nicht getrennte Versorgungsleitungen (Netzleitungen, Steuerleitungen, etc.) Gefahren verursachen, wie z. B. angeschlossene Geräte umkippen und Personen schädigen!

- Versorgungsleitungen vor dem Transport trennen!



Kippgefahr!

Beim Verfahren und Aufstellen kann das Gerät kippen, Personen verletzen oder beschädigt werden. Kippsicherheit ist bis zu einem Winkel von 10° (entsprechend IEC 60974-1) sichergestellt.

- Gerät auf ebenem, festem Untergrund aufstellen oder transportieren!
- Anbauteile mit geeigneten Mitteln sichern!



Unfallgefahr durch unsachgemäß verlegte Leitungen!

Nicht ordnungsgemäß verlegte Leitungen (Netz-, Steuer-, Schweißleitungen oder Zwischenschlauchpakete) können Stolperfallen bilden.

- Versorgungsleitungen flach auf dem Boden verlegen (Schlingenbildung vermeiden).
- Verlegung auf Geh- oder Förderwegen vermeiden.



Verletzungsgefahr durch aufgeheizte Kühlflüssigkeit und deren Anschlüsse!

Die verwendete Kühlflüssigkeit und deren Anschluss- bzw. Verbindungspunkte können sich im Betrieb stark aufheizen (wassergekühlte Ausführung). Beim Öffnen des Kühlmitteleislaufs kann austretendes Kühlmittel zu Verbrühungen führen.

- Kühlmittelkreislauf ausschließlich bei abgeschalteter Stromquelle bzw. Kühlgerät öffnen!
- Ordnungsgemäße Schutzausrüstung tragen (Schutzhandschuhe)!
- Geöffnete Anschlüsse der Schlauchleitungen mit geeigneten Stopfen verschließen.



Die Geräte sind zum Betrieb in aufrechter Stellung konzipiert!

Betrieb in nicht zugelassenen Lagen kann Geräteschäden verursachen.

- **Transport und Betrieb ausschließlich in aufrechter Stellung!**



Durch unsachgemäßen Anschluss können Zubehörkomponenten und die Stromquelle beschädigt werden!

- **Zubehörkomponente nur bei ausgeschaltetem Schweißgerät an entsprechender Anschlussbuchse einstecken und verriegeln.**
- **Ausführliche Beschreibungen der Betriebsanleitung der entsprechenden Zubehörkomponente entnehmen!**
- **Zubehörkomponenten werden nach dem Einschalten der Stromquelle automatisch erkannt.**



Staubschutzkappen schützen die Anschlussbuchsen und somit das Gerät vor Verschmutzungen und Geräteschäden.

- **Wird keine Zubehörkomponente am Anschluss betrieben, muss die Staubschutzkappe aufgesteckt sein.**
- **Bei Defekt oder Verlust muss die Staubschutzkappe ersetzt werden!**

3 Bestimmungsgemäßer Gebrauch

WARNUNG



Gefahren durch nicht bestimmungsgemäßen Gebrauch!

Das Gerät ist entsprechend dem Stand der Technik und den Regeln bzw. Normen für den Einsatz in Industrie und Gewerbe hergestellt. Es ist nur für die auf dem Typenschild vorgegebenen Schweißverfahren bestimmt. Bei nicht bestimmungsgemäßem Gebrauch können vom Gerät Gefahren für Personen, Tiere und Sachwerte ausgehen. Für alle daraus entstehenden Schäden wird keine Haftung übernommen!

- Gerät ausschließlich bestimmungsgemäß und durch unterwiesenes, sachkundiges Personal verwenden!
- Gerät nicht unsachgemäß verändern oder umbauen!

3.1 Anwendungsbereich

Lichtbogenschweißgerät zum WIG-Gleich- und Wechselstromschweißen mit Liftarc (Kontaktzündung) oder HF Zündung (berührungslos) und im Nebenverfahren E-Hand-Schweißen. Zubehörkomponenten können ggf. den Funktionsumfang erweitern (siehe entsprechende Dokumentation im gleichnamigen Kapitel).

3.2 Mitgeltende Unterlagen

3.2.1 Garantie

Weitere Informationen entnehmen Sie bitte der beiliegenden Broschüre "Warranty registration" sowie unserer Information zu Garantie, Wartung und Prüfung auf www.ewm-group.com !

3.2.2 Konformitätserklärung



Dieses Produkt entspricht in seiner Konzeption und Bauart den auf der Erklärung aufgeführten EU-Richtlinien. Dem Produkt liegt eine spezifische Konformitätserklärung im Original bei.

Der Hersteller empfiehlt die sicherheitstechnische Überprüfung nach nationalen und internationalen Normen und Richtlinien alle 12 Monate durchzuführen.

3.2.3 Schweißen in Umgebung mit erhöhter elektrischer Gefährdung



Schweißstromquellen mit dieser Kennzeichnung können zum Schweißen in einer Umgebung mit erhöhter elektrischer Gefährdung (z.B. Kesseln) eingesetzt werden. Hierzu sind entsprechende nationale bzw. internationale Vorschriften zu beachten. Die Stromquelle selbst darf nicht im Gefahrenbereich platziert werden!

3.2.4 Serviceunterlagen (Ersatzteile und Schaltpläne)

WARNUNG



Keine unsachgemäßen Reparaturen und Modifikationen!

Um Verletzungen und Geräteschäden zu vermeiden, darf das Gerät nur von sachkundigen, befähigten Personen repariert bzw. modifiziert werden!

Garantie erlischt bei unbefugten Eingriffen!

- Im Reparaturfall befähigte Personen (sachkundiges Servicepersonal) beauftragen!

Die Schaltpläne liegen im Original dem Gerät bei.

Ersatzteile können über den zuständigen Vertragshändler bezogen werden.

3.2.5 Kalibrieren / Validieren

Dem Produkt liegt ein Zertifikat im Original bei. Der Hersteller empfiehlt das Kalibrieren/Validieren im Intervall von 12 Monaten.

3.2.6 Teil der Gesamtdokumentation

Dieses Dokument ist Teil der Gesamtdokumentation und nur in Verbindung mit allen Teil-Dokumenten gültig! Betriebsanleitungen sämtlicher Systemkomponenten, insbesondere die Sicherheitshinweise lesen und befolgen!

Die Abbildung zeigt das allgemeine Beispiel eines Schweißsystems.



Abbildung 3-1

Pos.	Dokumentation
A.1	Transportwagen
A.2	Stromquelle
A.3	Kühlgerät
A.4	Schweißbrenner
A.5	Fernsteller
A.6	Steuerung
A	Gesamtdokumentation

4 Gerätebeschreibung - Schnellübersicht

4.1 Vorderansicht / Rückansicht

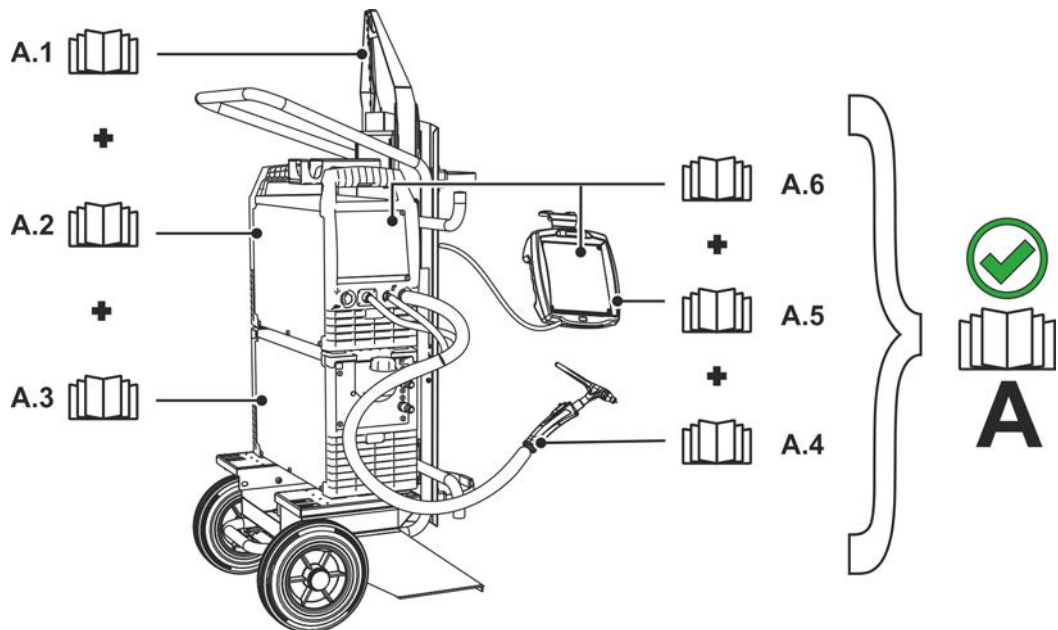









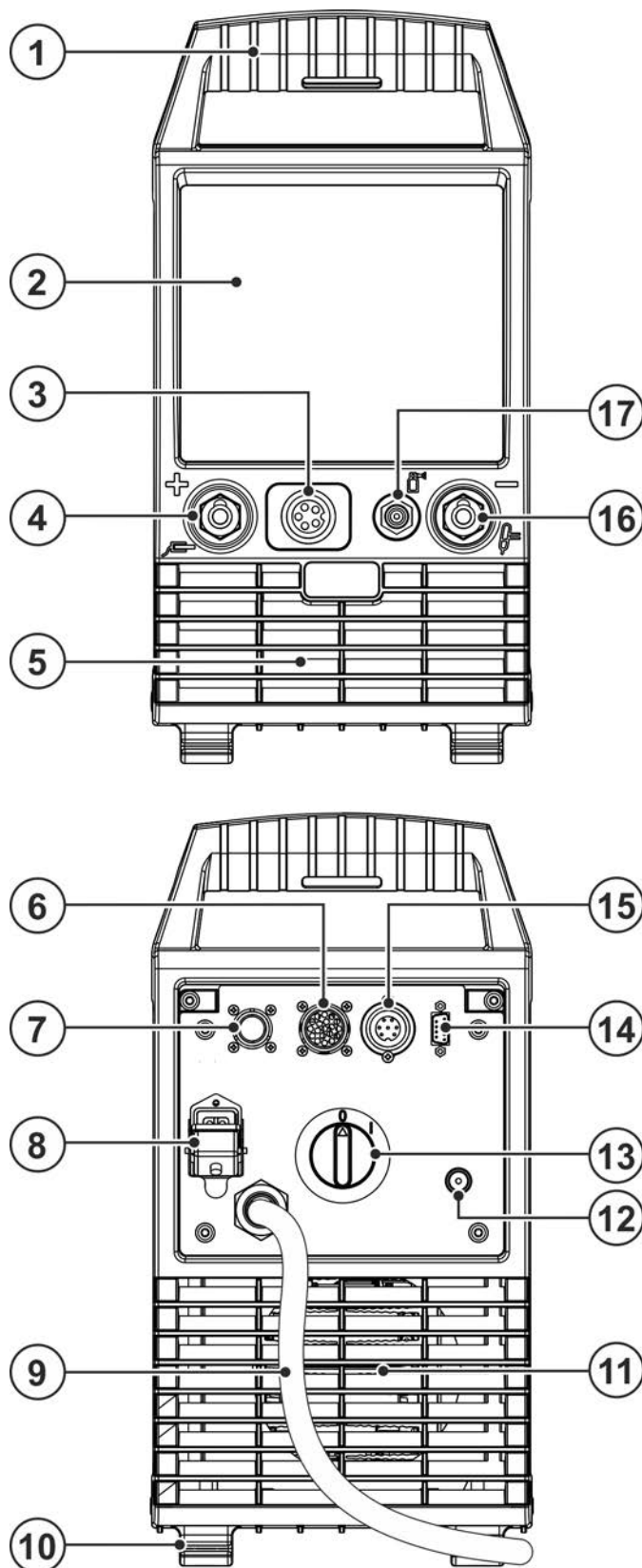

Abbildung 4-1

Pos.	Symbol	Beschreibung
1		Transportelemente Transportgriff und Transportgurt > <i>siehe Kapitel 5.1.4</i>
2		Gerätesteuerung (siehe entsprechende Betriebsanleitung "Steuerung")
3		Anschlussbuchse (Steuerleitung Schweißbrenner) > siehe Kapitel 5.2.1.1
4		Anschlussbuchse, Schweißstrom „+“ Der Anschluss des Zubehörs ist verfahrensabhängig, Anschlussbeschreibung zum entsprechenden Schweißverfahren beachten > <i>siehe Kapitel 5.</i>
5		Eintrittsöffnung Kühlluft
6		Anschlussbuchse, 19-polig Fernstelleranschluss
7		Anschlussbuchse, 8-polig Steuerleitung Kühlmodul
8		Anschlussbuchse, 4-polig Spannungsversorgung Kühlmodul
9		Netzanschlusskabel > siehe Kapitel 5.1.8
10		Gerätefüße
11		Austrittsöffnung Kühlluft
12		Anschlussgewinde - G$\frac{1}{4}$" Schutzgasanschluss (Ausgang)
13		Hauptschalter Gerät ein- oder ausschalten.
14		Anschlussbuchse (9-polig) - D-Sub PC-Schnittstelle > <i>siehe Kapitel 5.6</i>
15		Anschlussbuchse, 7-polig (digital) Zum Anschluss digitaler Zubehörkomponenten
16		Anschlussbuchse, Schweißstrom „-“ Der Anschluss des Zubehörs ist verfahrensabhängig, Anschlussbeschreibung zum entsprechenden Schweißverfahren beachten > <i>siehe Kapitel 5.</i>
17		Anschlussgewinde - G$\frac{1}{4}$" Schutzgasanschluss (Eingang)

5 Aufbau und Funktion

⚠️ WARNUNG



Verletzungsgefahr durch elektrische Spannung!

Berührung von stromführenden Teilen, z. B. Stromanschlüsse, kann lebensgefährlich sein!

- Sicherheitshinweise auf den ersten Seiten der Betriebsanleitung beachten!
- Inbetriebnahme ausschließlich durch Personen, die über entsprechende Kenntnisse im Umgang mit Stromquellen verfügen!
- Verbindungs- oder Stromleitungen bei abgeschaltetem Gerät anschließen!

Dokumentationen aller System- bzw. Zubehörkomponenten lesen und beachten!

5.1 Transport und Aufstellen

⚠️ WARNUNG



Unfallgefahr durch unzulässigen Transport nicht kranbarer Geräte!

Kranen und Aufhängen des Geräts ist nicht zulässig! Das Gerät kann herunterfallen und Personen verletzen! Griffe, Gurte oder Halterungen sind ausschließlich zum Transport per Hand geeignet!

- Das Gerät ist nicht zum Kranen oder Aufhängen geeignet!

5.1.1 Umgebungsbedingungen



Das Gerät darf ausschließlich auf geeigneten, tragfähigen und ebenen Untergrund (auch im Freien nach IP 23) aufgestellt und betrieben werden!

- Für rutschfesten, ebenen Boden und ausreichende Beleuchtung des Arbeitsplatzes sorgen.
- Eine sichere Bedienung des Gerätes muss jederzeit gewährleistet sein.



Geräteschäden durch Verschmutzungen!

Ungewöhnlich hohe Mengen an Staub, Säuren, korrosiven Gasen oder Substanzen können das Gerät beschädigen (Wartungsintervalle beachten > siehe Kapitel 6.2).

- Hohe Mengen an Rauch, Dampf, Öldunst, Schleifstäuben und korrosiver Umgebungsluft vermeiden!

5.1.1.1 Im Betrieb

Temperaturbereich der Umgebungsluft:

- -25 °C bis +40 °C (-13 F bis 104 °F) ^[1]

relative Luftfeuchte:

- bis 50 % bei 40 °C (104 °F)
- bis 90 % bei 20 °C (68 °F)

5.1.1.2 Transport und Lagerung

Lagerung im geschlossenen Raum, Temperaturbereich der Umgebungsluft:

- -30 °C bis +70 °C (-22 °F bis 158 °F) ^[1]

Relative Luftfeuchte

- bis 90 % bei 20 °C (68 °F)

^[1] Umgebungstemperatur kühlmittelabhängig! Kühlmitteltemperaturbereich der Schweißbrennerkühlung beachten!

5.1.2 Gerätekühlung



Mangelnde Belüftung führt zu Leistungsreduzierung und Geräteschäden.

- Umgebungsbedingungen einhalten!
- Ein- und Austrittsöffnung für Kühlluft freihalten!
- Mindestabstand 0,5 m zu Hindernissen einhalten!

5.1.3 Werkstückleitung, Allgemein

⚠ VORSICHT



Verbrennungsgefahr durch unsachgemäßen Schweißstromanschluss!
 Durch nicht verriegelte Schweißstromstecker (Geräteanschlüsse) oder Verschmutzungen am Werkstückanschluss (Farbe, Korrosion) können sich diese Verbindungsstellen und Leitungen erhitzen und bei Berührung zu Verbrennungen führen!

- Schweißstromverbindungen täglich prüfen und ggf. durch Rechtsdrehen verriegeln.
- Werkstückanschlussstelle gründlich reinigen und sicher befestigen! Konstruktionsteile des Werkstücks nicht als Schweißstromrückleitung benutzen!

5.1.4 Transportgurt

5.1.4.1 Länge des Transportgurtes einstellen

Beispielhaft für die Einstellung wird in der Abbildung das Verlängern des Gurtes dargestellt. Zum Einkürzen müssen die Gurtschlaufen in entgegengesetzter Richtung gefädelt werden.



Abbildung 5-1

5.1.5 Schweißbrennerkühlung

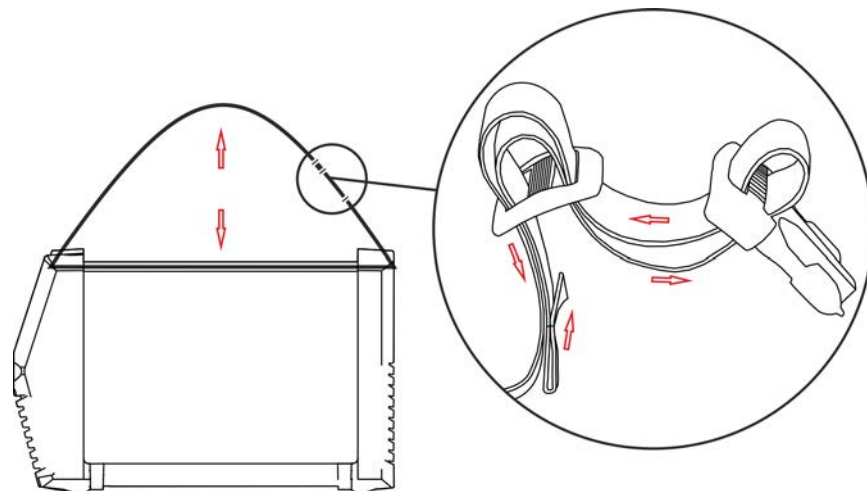

Abbildung 5-2

Pos.	Symbol	Beschreibung
1		Anschlussbuchse, 8-polig Steuerleitung Kühlmodul
2		Anschlussbuchse, 4-polig Spannungsversorgung Kühlmodul

Pos.	Symbol	Beschreibung
3		Kühlmodul

- 8-poligen Steuerleitungsstecker des Kühlgerätes in Anschlussbuchse, 8-polig des Schweißgerätes einstecken und verriegeln.
- 4-poligen Versorgungsstecker des Kühlgerätes in Anschlussbuchse, 4-polig des Schweißgerätes einstecken und verriegeln.

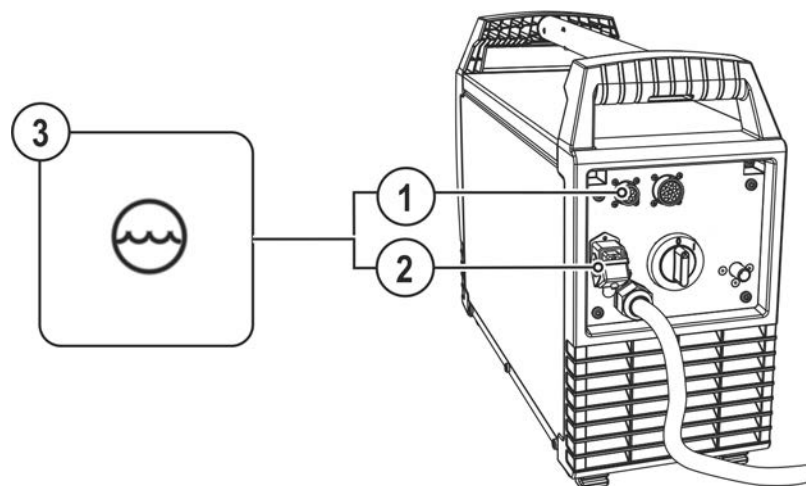
5.1.6 Hinweise zum Verlegen von Schweißstromleitungen

- Unsachgemäß verlegte Schweißstromleitungen können Störungen (Flackern) des Lichtbogens hervorrufen!
- Werkstückleitung und Schlauchpaket von Schweißstromquellen ohne HF-Zündeinrichtung (MIG/MAG) möglichst lange, eng aneinander liegend, parallel führen.
- Werkstückleitung und Schlauchpaket von Schweißstromquellen mit HF-Zündeinrichtung (WIG) lange parallel, in einem Abstand von ca. 20 cm verlegen um HF Überschläge zu vermeiden.
- Grundsätzlich einen Mindestabstand von ca. 20 cm oder mehr zu Leitungen anderer Schweißstromquellen einhalten, um gegenseitige Beeinflussungen zu vermeiden.
- Kabellängen grundsätzlich nicht länger als nötig. Für optimale Schweißergebnisse max. 30m. (Werkstückleitung + Zwischenschlauchpaket + Brennerleitung).



Abbildung 5-3

- Für jedes Schweißgerät eine eigene Werkstückleitung zum Werkstück verwenden!

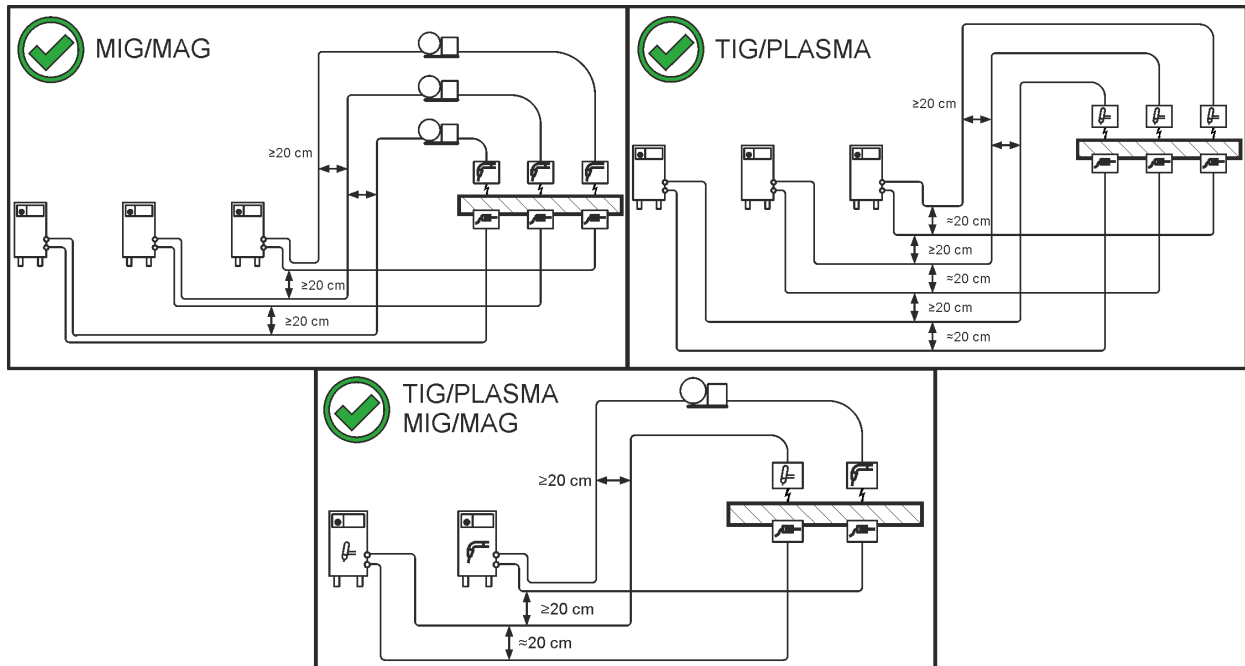

Abbildung 5-4

- Schweißstromleitungen, Schweißbrenner- und Zwischenschlauchpakete vollständig abrollen. Schlaufen vermeiden!
- Kabellängen grundsätzlich nicht länger als nötig.

Überschüssige Kabellängen mäanderförmig verlegen.

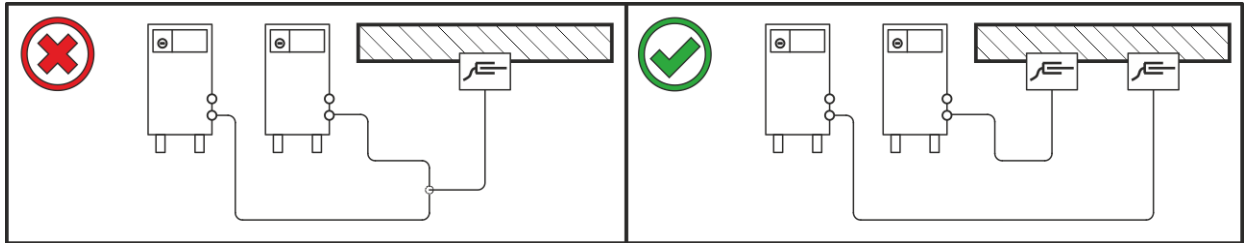

Abbildung 5-5

5.1.7 Vagabundierende Schweißströme

⚠️ WARNUNG

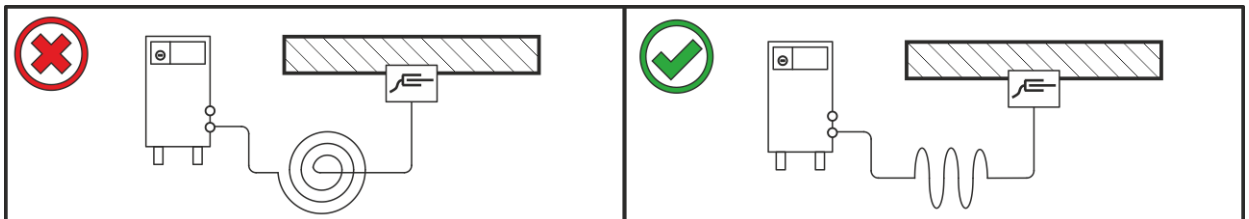

Verletzungsgefahr durch vagabundierende Schweißströme!

Durch vagabundierende Schweißströme können Schutzleiter zerstört, Geräte und elektrische Einrichtungen beschädigt, Bauteile überhitzt und in der Folge Brände entstehen.

- Regelmäßig alle Schweißstromverbindungen auf festen Sitz und elektrisch einwandfreien Anschluss kontrollieren.
- Alle elektrisch leitenden Komponenten der Stromquelle wie Gehäuse, Fahrwagen, Krangestelle elektrisch isoliert aufstellen, befestigen oder aufhängen!
- Keine anderen elektrischen Betriebsmittel wie Bohrmaschinen, Winkelschleifer etc. auf Stromquelle, Fahrwagen, Krangestelle unisoliert ablegen!
- Schweißbrenner und Elektrodenhalter immer elektrisch isoliert ablegen, wenn nicht in Gebrauch!



Abbildung 5-6

5.1.8 Netzanschluss

⚠ GEFAHR

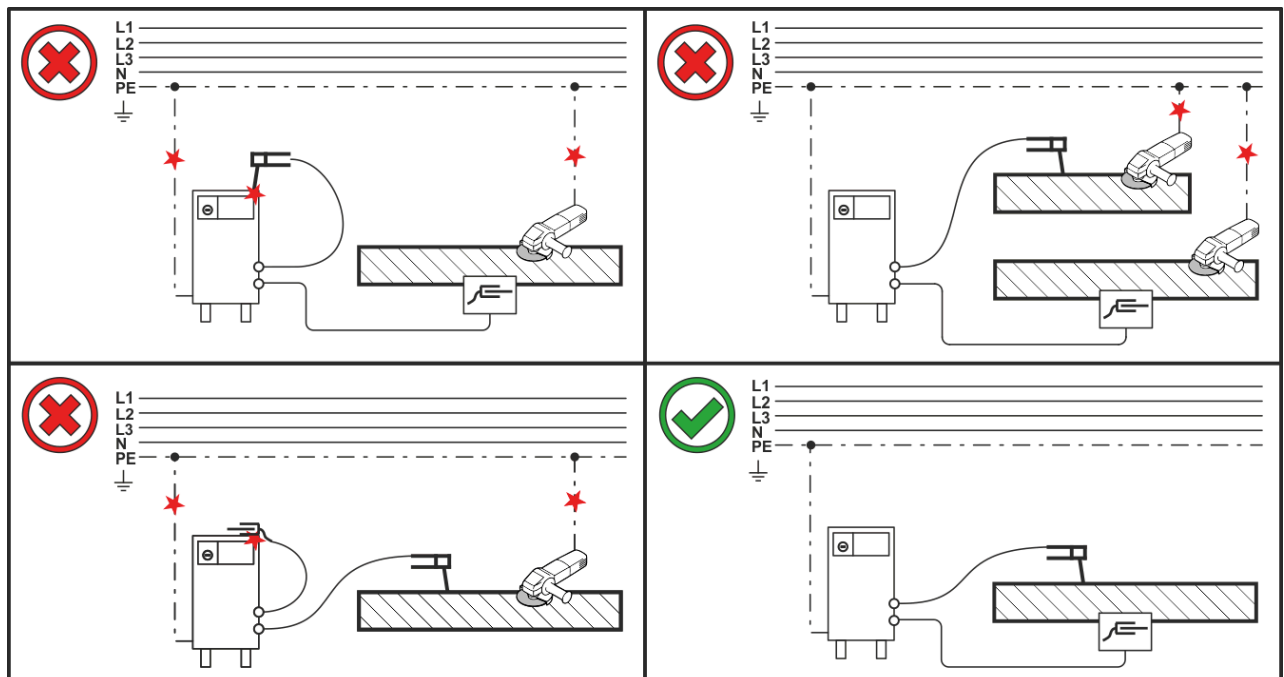

Gefahren durch unsachgemäßen Netzanschluss!

Unsachgemäßer Netzanschluss kann zu Personen- bzw. Sachschäden führen!

- Der Anschluss (Netzstecker oder Kabel), die Reparatur oder Spannungsanpassung des Gerätes muss durch einen Elektrofachmann nach den jeweiligen Landesgesetzen bzw. Landesvorschriften zu erfolgen!
- Die auf dem Leistungsschild angegebene Netzspannung muss mit der Versorgungsspannung übereinstimmen.
- Gerät ausschließlich an einer Steckdose mit vorschriftsmäßig angeschlossenen Schutzleiter betreiben.
- Netzstecker, -steckdose und -zuleitung müssen in regelmäßigen Abständen durch einen Elektrofachmann geprüft werden!
- Bei Generatorbetrieb ist der Generator entsprechend seiner Betriebsanleitung zu erden. Das erzeugte Netz muss für den Betrieb von Geräten nach Schutzklasse I geeignet sein.

5.1.8.1 Netzform

Das Gerät darf entweder an einem

- Dreiphasen-4-Leiter-System mit geerdetem Neutraleiter oder
- Dreiphasen-3-Leiter-System mit Erdung an einer beliebigen Stelle, z.B. an einem Außenleiter angeschlossen und betrieben werden.



Abbildung 5-7

Legende

Pos.	Bezeichnung	Kennfarbe
L1	Außenleiter 1	braun
L2	Außenleiter 2	schwarz
L3	Außenleiter 3	grau
N	Neutraleiter	blau
PE	Schutzleiter	grün-gelb

- Netzstecker des abgeschalteten Gerätes in entsprechende Steckdose einstecken.

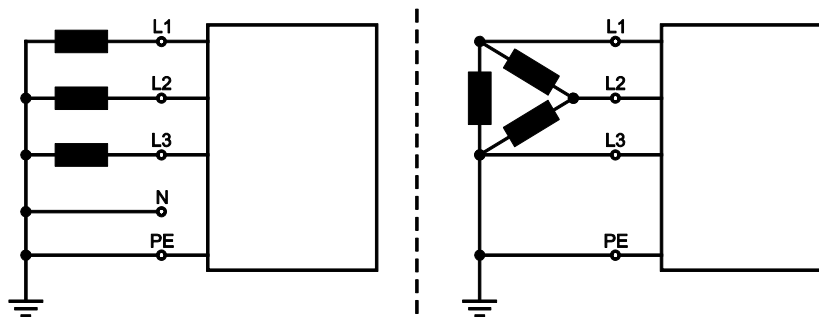
5.2 WIG-Schweißen

5.2.1 Anschluss Schweißbrenner und Werkstückleitung

Schweißbrenner entsprechend der Schweißaufgabe vorbereiten (siehe Brennerbetriebsanleitung).



Abbildung 5-8

Pos.	Symbol	Beschreibung
1		Schweißbrenner
2		Schweißbrennerschlauchpaket
3		Anschlussbuchse, Schweißstrom „-“ Anschluss Schweißstromleitung WIG-Schweißbrenner
4		Anschlussgewinde - G$\frac{1}{4}$" Schutzgasanschluss (Ausgang)
5		Anschlussbuchse (Steuerleitung Schweißbrenner)
6		Werkstück
7		Anschlussbuchse, Schweißstrom „+“ Anschluss Werkstückleitung

- Schweißstromstecker des Schweißbrenners in die Anschlussbuchse, Schweißstrom „-“ stecken und durch Rechtsdrehen verriegeln.
- Gelbe Schutzkappe von Anschlussnippel G $\frac{1}{4}$ " entfernen.
- Schutzgasanschluss des Schweißbrenners am Anschlussnippel G $\frac{1}{4}$ " festschrauben.
- Steuerleitungsstecker des Schweißbrenners in Anschlussbuchse für Steuerleitung Schweißbrenner stecken und festziehen.
- Kabelstecker der Werkstückleitung in die Anschlussbuchse, Schweißstrom „+“ stecken und durch Rechtsdrehung verriegeln.

Falls vorhanden:

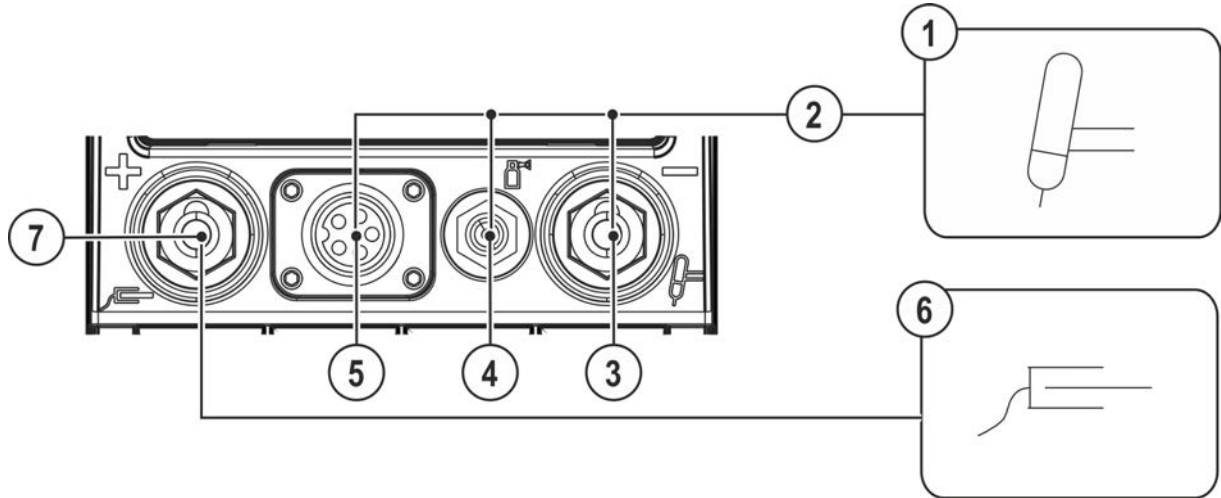
- Anschlussnippel der Kühlwasserschläuche in entsprechende Schnellverschlusskupplungen einrasten: Rücklauf rot an Schnellverschlusskupplung, rot (Kühlmittelrücklauf) und Vorlauf blau an Schnellverschlusskupplung, blau (Kühlmittelvorlauf).

Dokumentationen aller System- bzw. Zubehörkomponenten lesen und beachten!

5.2.1.1 Anschluss Steuerleitung

WIG-Schweißgeräte werden ab Werk mit einer bestimmten Anschlussbuchse für die Schweißbrennersteuerleitung ausgeliefert (5- oder 8-polig). Fahrbare Geräte können auf Grund des Platzangebotes sogar über zwei dieser Anschlussbuchsen verfügen. Der Funktionsumfang erhöht sich mit der Anzahl der verfügbaren Pole. Gegebenenfalls kann eine dieser Anschlussbuchsen nach- oder umgerüstet werden > siehe Kapitel 9.4.



Abbildung 5-9

5.2.2 Schutzgasversorgung

⚠️ WARNUNG

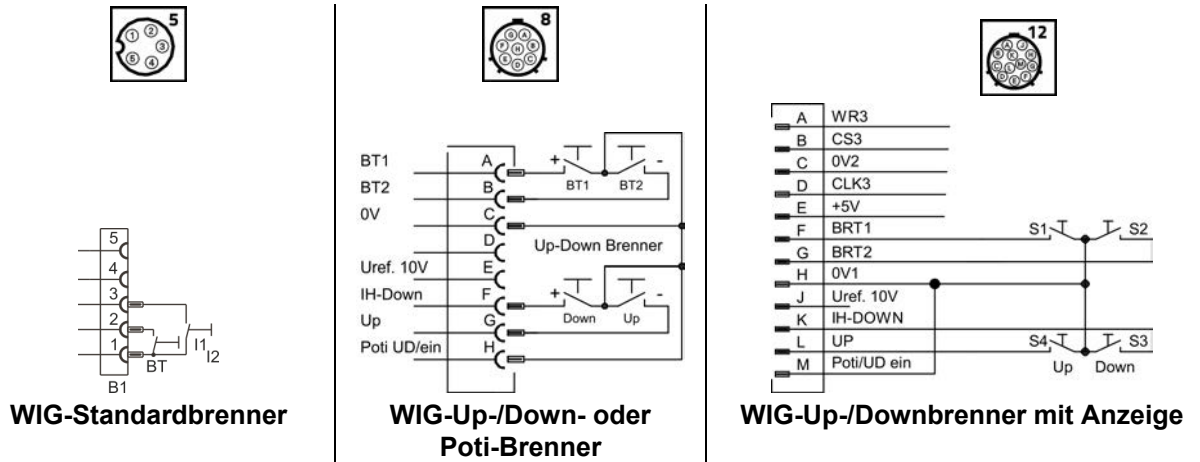

Verletzungsgefahr durch falsche Handhabung von Schutzgasflaschen!
Falscher Umgang und unzureichende Befestigung von Schutzgasflaschen kann zu schweren Verletzungen führen!

- Anweisungen der Gashersteller und der Druckgasverordnung befolgen!
- Am Ventil der Schutzgasflasche darf keine Befestigung erfolgen!
- Erhitzung der Schutzgasflasche vermeiden!



Die ungehinderte Schutzgasversorgung von der Schutzgasflasche bis zum Schweißbrenner ist Grundvoraussetzung für optimale Schweißergebnisse. Darüber hinaus kann eine verstopfte Schutzgasversorgung zur Zerstörung des Schweißbrenners führen!

- Gelbe Schutzkappe bei Nichtgebrauch des Schutzgasanschlusses wieder aufstecken!
- Alle Schutzgasverbindungen gasdicht herstellen!

5.2.2.1 Anschluss Schutzgasversorgung

- Schutzgasflasche in die dafür vorgesehene Flaschenaufnahme stellen.
- Schutzgasflasche mit Sicherungskette sichern.



Abbildung 5-10

Pos.	Symbol	Beschreibung
1		Druckminderer

Pos.	Symbol	Beschreibung
2		Schutzgasflasche
3		Ausgangsseite Druckminderer
4		Gasflaschenventil

- Vor dem Anschluss des Druckminderers an der Gasflasche das Flaschenventil kurz öffnen, um eventuelle Verschmutzungen auszublasen.
- Druckminderer an Gasflaschenventil gasdicht festschrauben.
- Gasschlauchanschluss an der Ausgangsseite des Druckminderers gasdicht festschrauben.

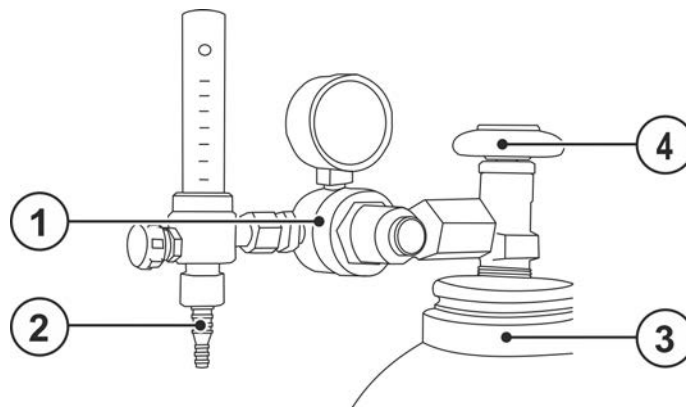

Abbildung 5-11

Pos.	Symbol	Beschreibung
1		Anschlussgewinde - G $\frac{1}{4}$ " Schutzgasanschluss (Eingang)

- Gasschlauchanschluss am Schutzgasanschluss (Eingang) des Gerätes gasdicht festschrauben.

5.3 E-Hand-Schweißen

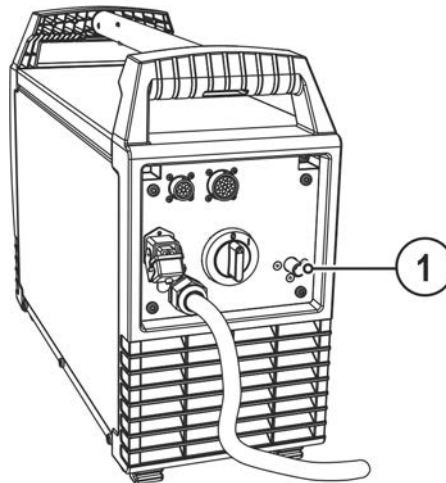
5.3.1 Anschluss Elektrodenhalter und Werkstückleitung

⚠ VORSICHT



Quetsch- und Verbrennungsgefahr!

Beim Stabelektrodenwechsel besteht Quetsch- und Verbrennungsgefahr!

- Geeignete, trockene Schutzhandschuhe tragen.
- Isolierte Zange benutzen, um verbrauchte Stabelektroden zu entfernen oder um geschweißte Werkstücke zu bewegen.



Elektrische Spannung am Schutzgasanschluss!

Beim E-Hand-Schweißen liegt am Schutzgasanschluss (Anschlussnippel G $\frac{1}{4}$ ") Leerlaufspannung an.

- Gelbe Isolierkappe am Anschlussnippel G $\frac{1}{4}$ " aufstecken (Schutz vor elektr. Spannung und Schmutz).



Abbildung 5-12

Pos.	Symbol	Beschreibung
1		Elektrodenhalter
2		Anschlussbuchse, Schweißstrom „-“ Anschluss Werkstückleitung bzw. Elektrodenhalter
3		Werkstück
4		Anschlussbuchse, Schweißstrom „+“ Anschluss Elektrodenhalter bzw. Werkstückleitung
5		Anschlussgewinde - G $\frac{1}{4}$ " Schutzgasanschluss (Eingang)

- Kabelstecker von Elektrodenhalter und Werkstückleitung in die anwendungsabhängige Schweißstrombuchse einstecken und durch Rechtsdrehung verriegeln. Die entsprechende Polarität richtet sich nach der Angabe des Elektrodenherstellers auf der Elektrodenverpackung.
- Gelbe Schutzkappe auf Anschlussnippel G $\frac{1}{4}$ " aufstecken.

5.4 Fernsteller

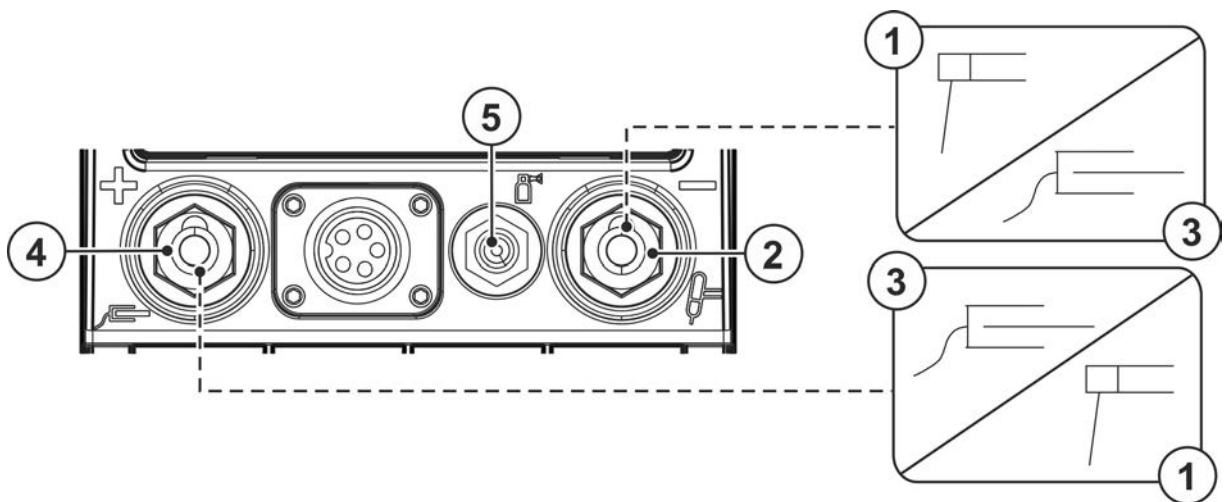
Die Fernsteller werden an der 19-poligen Fernstelleranschlussbuchse (analog) betrieben.

5.4.1 RT1 19POL



Funktionen

- Stufenlos einstellbarer Schweißstrom (0 % bis 100 %) in Abhängigkeit vom vorgeählten Hauptstrom am Schweißgerät.

5.4.2 RTG1 19POL



Funktionen

- Stufenlos einstellbarer Schweißstrom (0 % bis 100 %) in Abhängigkeit vom vorgeählten Hauptstrom am Schweißgerät.

5.4.3 RTP1 19POL



Funktionen

- WIG/E-Hand.
- Stufenlos einstellbarer Schweißstrom (0 % bis 100 %) in Abhängigkeit vom vorgeählten Hauptstrom am Schweißgerät.
- Pulsen / Punkten / Normal
- Puls, Punkt- und Pausenzeit stufenlos einstellbar.

5.4.4 RTP2 19POL



Funktionen

- WIG/E-Hand.
- Stufenlos einstellbarer Schweißstrom (0 % bis 100 %) in Abhängigkeit vom vorgeählten Hauptstrom am Schweißgerät.
- Pulsen / Punkten / Normal
- Frequenz und Punktzeit stufenlos einstellbar.
- Grobeinstellung der Taktfrequenz.
- Puls/Pause-Verhältnis (Balance) von 10 % - 90 % einstellbar.

5.4.5 RTP3 spotArc 19POL

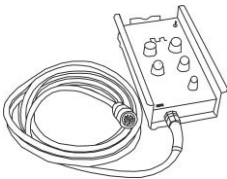

Funktionen

- WIG/E-Hand.
- Stufenlos einstellbarer Schweißstrom (0 % bis 100 %) in Abhängigkeit vom vorgeählten Hauptstrom am Schweißgerät.
- Pulsen / spotArc-Punkten / Normal
- Frequenz und Punktzeit stufenlos einstellbar.
- Grobeinstellung der Taktfrequenz.
- Puls/Pause-Verhältnis (Balance) von 10 % - 90 % einstellbar.

5.4.6 RT50 7POL

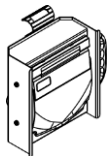

Funktionen

- Fernsteller zur entfernten Bedienung aller Gerätefunktionen von Schweißgeräten und deren Zubehörkomponenten.

5.4.7 RTF1 19POL

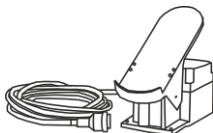

Funktionen

- Stufenlos einstellbarer Schweißstrom (0 % bis 100 %) in Abhängigkeit vom vorgeählten Hauptstrom am Schweißgerät.
- Schweißvorgang Start / Stopp (WIG)

ActivArc-Schweißen ist in Verbindung mit dem Fußfernsteller nicht möglich.



Abbildung 5-13

Symbol	Bedeutung
	Fußfernsteller drücken (Schweißvorgang starten)
	Fußfernsteller bedienen (Schweißstrom nach Anwendung einstellen)
	Fußfernsteller loslassen (Schweißvorgang beenden)

5.4.8 RTAC1 19POL

Ausschließlich sinnvoll für Geräte mit Schweißart Wechselstrom (AC).

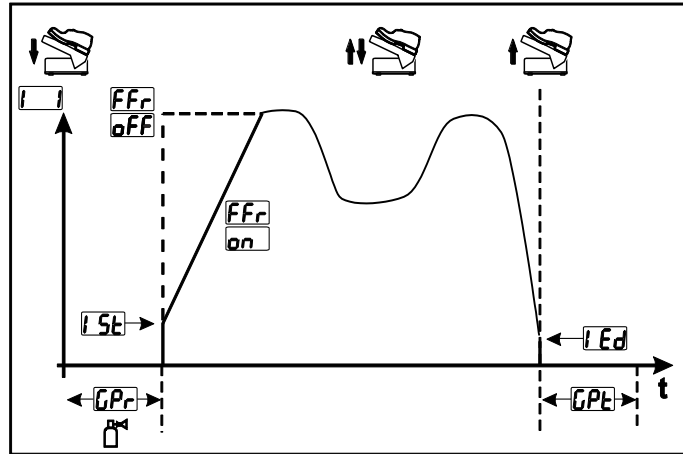

Funktionen

- Stufenlos einstellbarer Schweißstrom (0% bis 100%) in Abhängigkeit vom vorgeählten Hauptstrom am Schweißgerät.
- AC-Frequenz des Schweißstromes stufenlos einstellbar.
- AC-Balance (Verhältnis positive/negative Halbwelle) von +15% bis -15% einstellbar.

5.4.9 RT PWS1 19POL

Ausschließlich sinnvoll für Geräte mit Schweißart Wechselstrom (AC).



Funktionen

- Stufenlos einstellbarer Schweißstrom (0 % bis 100 %) in Abhängigkeit vom vorgeählten Hauptstrom am Schweißgerät.
- Polwendeschalter, geeignet für Geräte mit PWS - Funktion.

5.5 Spannungsminderungseinrichtung

Ausschließlich Gerätevarianten mit dem Zusatz (VRD/SVRD/AUS/RU) sind mit einer Spannungsminderungseinrichtung (VRD) ausgestattet. Sie dient zur Erhöhung der Sicherheit besonders in gefährlichen Umgebungen (wie z. B. Schiffsbau, Rohrleitungsbau, Bergbau).

Die Spannungsminderungseinrichtung ist in einigen Ländern und in vielen innerbetrieblichen Sicherheitsvorschriften für Schweißstromquellen vorgeschrieben.

Die Signalleuchte VRD leuchtet, wenn die Spannungsminderungseinrichtung einwandfrei funktioniert und die Ausgangsspannung auf die in der entsprechenden Norm festgelegten Werte reduziert ist (technische Daten).

5.6 PC-Schnittstelle



Geräteschäden bzw. Störungen durch unsachgemäßen PC-Anschluss!

Nichtverwenden des Interface SECINT X10USB führt zu Geräteschäden bzw. Störungen der Signalübertragung. Durch Hochfrequenz-Zündimpulse kann der PC zerstört werden.

- **Zwischen PC und Schweißgerät muss das Interface SECINT X10USB angeschlossen werden!**
- **Der Anschluss darf ausschließlich mit den mitgelieferten Kabeln erfolgen (keine zusätzlichen Verlängerungskabel verwenden)!**

Schweißparametersoftware PC300.Net

Alle Schweißparameter bequem am PC erstellen und einfach zu einem oder mehreren Schweißgeräten übertragen (Zubehör, Set bestehend aus Software, Interface, Verbindungsleitungen)

- Verwaltung von bis zu 510 JOBS
- Austausch von JOBS von und zum Schweißgerät
- Online-Datenaustausch
- Vorgaben für Schweißdatenüberwachung
- Aktualität durch die serienmäßige Updatefunktion für neue Schweißparameter
- Datensicherung durch einfachen Austausch zwischen Stromquelle und PC

5.6.1 Anschluss



Abbildung 5-14

Pos.	Symbol	Beschreibung
1		Anschlussbuchse (9-polig) - D-Sub PC-Schnittstelle
2		Anschlusskabel, 9-polig, seriell
3		SECINT X10 USB
4		USB-Anschluss Anschluss eines Windows-PC an SECINT X10 USB
5		Windows-PC

5.7 Schnittstellen zur Automatisierung

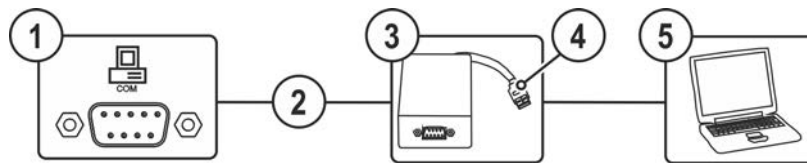

Geräteschäden durch unsachgemäßen Anschluss!

Ungeeignete Steuerleitungen oder die fehlerhafte Belegung von Ein- und Ausgangssignalen können Geräteschäden verursachen.

- **Ausschließlich abgeschirmte Steuerleitungen verwenden!**
- **Wenn das Gerät über Leitspannungen betrieben wird, muss die Verbindung über geeignete Trennverstärker erfolgen!**
- **Um Haupt- bzw. Absenkestrom über Leitspannungen zu steuern, müssen die entsprechenden Eingänge freigeschaltet werden „siehe Aktivierung Leitspannungsvorgabe“.**

5.7.1 Fernstelleranschlussbuchse, 19-polig



Abbildung 5-15

Pos.	Pin	Signalform	Bezeichnung
1	A	Ausgang	Anschluss für Kabelabschirmung (PE)
2	B/L	Ausgang	Strom fließt Signal I>0, potentialfrei (max. +- 15V / 100mA)
3	F	Ausgang	Referenzspannung für Potentiometer 10V (max. 10mA)
4	C	Eingang	Leitspannungsvorgabe für Hauptstrom, 0-10V (0V = I _{min} / 10V = I _{max})
5	D	Eingang	Leitspannungsvorgabe für Absenkestrom, 0-10V (0V = I _{min} / 10V = I _{max})
6	J/U	Ausgang	Bezugspotential 0V
7	K	Ausgang	Spannungsversorgung +15V, max. 75mA
8	V	Ausgang	Spannungsversorgung -15V, max. 25mA
9	R	Eingang	Schweißstrom Start / Stopp
10	H	Eingang	Umschaltung Schweißstrom Haupt- oder Absenkestrom (Pulsen)
11	M/N/P	Eingang	Aktivierung Leitspannungsvorgabe Alle 3 Signale auf Bezugspotential 0V legen um externe Leitspannungsvorgabe für Haupt- und Absenkestrom zu aktivieren
12	G	Ausgang	Messwert I _{SOLL} (1V = 100A)

6 Wartung, Pflege und Entsorgung

6.1 Allgemein

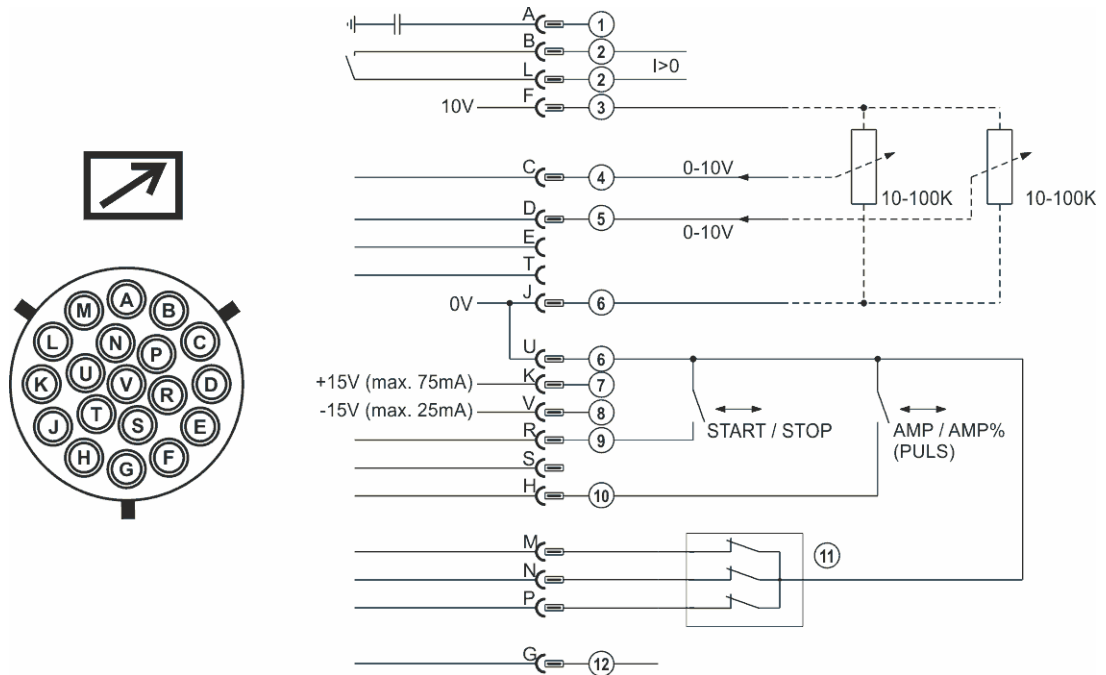
GEFAHR



Verletzungsgefahr durch elektrische Spannung nach dem Ausschalten! Arbeiten am offenen Gerät können zu Verletzungen mit Todesfolge führen! Während des Betriebs werden im Gerät Kondensatoren mit elektrischer Spannung aufgeladen. Diese Spannung steht noch bis zu 4 Minuten nach dem Ziehen des Netzsteckers an.

1. Gerät ausschalten.
2. Netzstecker ziehen.
3. Mindestens 4 Minuten warten, bis die Kondensatoren entladen sind!

WARNUNG



Unsachgemäße Wartung, Prüfung und Reparatur!

Die Wartung, die Prüfung und das Reparieren des Produktes darf nur von sachkundigen, befähigten Personen durchgeführt werden. Befähigte Person ist, wer aufgrund seiner Ausbildung, Kenntnisse und Erfahrung die bei der Prüfung von Schweißstromquellen auftretenden Gefährdungen und mögliche Folgeschäden erkennen und die erforderlichen Sicherheitsmaßnahmen treffen kann.

- Wartungsvorschriften einhalten > *siehe Kapitel 6.2.*
- Wird eine der untenstehenden Prüfungen nicht erfüllt, darf das Gerät erst nach Instandsetzung und erneuter Prüfung wieder in Betrieb genommen werden.

Reparatur- und Wartungsarbeiten dürfen nur von ausgebildetem autorisiertem Fachpersonal durchgeführt werden, ansonsten erlischt der Garantieanspruch. Wenden Sie sich in allen Service-Angelegenheiten grundsätzlich an ihren Fachhändler, den Lieferant des Gerätes. Rücklieferungen von Garantiefällen können nur über Ihren Fachhändler erfolgen. Verwenden Sie beim Austausch von Teilen nur Originalersatzteile. Bei der Bestellung von Ersatzteilen ist der Gerätetyp, Seriennummer und Artikelnummer des Gerätes, Typenbezeichnung und Artikelnummer des Ersatzteiles anzugeben.

Dieses Gerät ist unter den angegebenen Umgebungsbedingungen und den normalen Arbeitsbedingungen weitgehend wartungsfrei und benötigt ein Minimum an Pflege.

Durch ein verschmutztes Gerät werden Lebens- und Einschaltdauer reduziert. Die Reinigungsintervalle richten sich maßgeblich nach den Umgebungsbedingungen und der damit verbundenen Verunreinigung des Gerätes (mindestens jedoch halbjährlich).

6.1.1 Reinigung

- Außenflächen mit einem feuchten Tuch reinigen (keine aggressiven Reinigungsmittel anwenden).
- Lüftungskanal und ggf. Kühlerlamellen des Gerätes mit öl- und wasserfreier Druckluft ausblasen. Druckluft kann die Gerätelüfter überdrehen und dadurch zerstören. Gerätelüfter nicht direkt anblasen und ggf. mechanisch blockieren.
- Kühlflüssigkeit auf Verunreinigungen prüfen und ggf. ersetzen.

6.1.2 Schmutzfilter

Bei der Nutzung eines Schmutzfilters, wird der Kühlluftdurchsatz reduziert und in der Folge die Einschaltdauer des Gerätes herabgesetzt. Die Einschaltdauer sinkt mit zunehmender Verschmutzung des Filters. Der Schmutzfilter muss regelmäßig demontiert und durch Ausblasen mit Druckluft gereinigt werden (abhängig vom Schmutzaufkommen).

6.2 Wartungsarbeiten, Intervalle

6.2.1 Tägliche Wartungsarbeiten

Sichtprüfung

- Netzzuleitung und deren Zugentlastung
- Gasflaschensicherungselemente
- Schlauchpaket und Stromanschlüsse auf äußere Beschädigungen prüfen und ggf. auswechseln bzw. Reparatur durch Fachpersonal veranlassen!
- Gasschläuche und deren Schalteinrichtungen (Magnetventil)
- Alle Anschlüsse sowie die Verschleißteile auf handfesten Sitz prüfen und ggf. nachziehen.
- Ordnungsgemäße Befestigung der Drahtspule prüfen.
- Transportrollen und deren Sicherungselemente
- Transportelemente (Gurt, Kranösen, Griff)
- Sonstiges, allgemeiner Zustand

Funktionsprüfung

- Bedien-, Melde-, Schutz- und Stelleinrichtungen (Funktionsprüfung).
- Schweißstromleitungen (auf festen, verriegelten Sitz prüfen)
- Gasschläuche und deren Schalteinrichtungen (Magnetventil)
- Gasflaschensicherungselemente
- Ordnungsgemäße Befestigung der Drahtspule prüfen.
- Schraub- und Steckverbindungen von Anschlüssen sowie Verschleißteile auf ordnungsgemäßen Sitz prüfen, ggf. nachziehen.
- Anhaftende Schweißspritzer entfernen.
- Drahtvorschubrollen regelmäßig reinigen (abhängig vom Verschmutzungsgrad).

6.2.2 Monatliche Wartungsarbeiten

Sichtprüfung

- Gehäuseschäden (Front-, Rück-, und Seitenwände)
- Transportrollen und deren Sicherungselemente
- Transportelemente (Gurt, Kranösen, Griff)
- Kühlmittelschläuche und deren Anschlüsse auf Verunreinigungen prüfen

Funktionsprüfung

- Wahlschalter, Befehlsgeräte, Not-Aus-Einrichtungen, Spannungsminderungseinrichtung, Melde- und Kontrollleuchten
- Kontrolle der Drahtführungselemente (Drahtvorschubrollenaufnahme, Drahtlaufnippel, Drahtführungsrohr) auf festen Sitz. Empfehlung zum Austausch der Drahtvorschubrollenaufnahme (eFeed) nach 2000 Betriebsstunden, siehe Verschleißteile).
- Kühlmittelschläuche und deren Anschlüsse auf Verunreinigungen prüfen
- Prüfen und Reinigen des Schweißbrenners. Durch Ablagerungen im Schweißbrenner können Kurzschlüsse entstehen, das Schweißergebnis beeinträchtigt werden und in der Folge Brennerschäden auftreten!

6.2.3 Jährliche Prüfung (Inspektion und Prüfung während des Betriebes)

Es ist eine Wiederholungsprüfung nach Norm IEC 60974-4 „Wiederkehrende Inspektion und Prüfung“ durchzuführen. Neben den hier erwähnten Vorschriften zur Prüfung sind die jeweiligen Landesgesetze bzw. -vorschriften zu erfüllen.

Weitere Informationen entnehmen Sie bitte der beiliegenden Broschüre "Warranty registration" sowie unserer Information zu Garantie, Wartung und Prüfung auf www.ewm-group.com !

6.3 Entsorgung des Gerätes



Sachgerechte Entsorgung!

Das Gerät enthält wertvolle Rohstoffe die dem Recycling zugeführt werden sollten und elektronische Bauteile die entsorgt werden müssen.

- **Nicht über den Hausmüll entsorgen!**
- **Behördliche Vorschriften zur Entsorgung beachten!**
- Gebrauchte Elektro- und Elektronikgeräte dürfen gemäß europäischer Vorgaben (Richtlinie 2012/19/EU über Elektro- und Elektronik-Altgeräte) nicht mehr zum unsortierten Siedlungsabfall gegeben werden. Sie müssen getrennt erfasst werden. Das Symbol der Abfalltonne auf Rädern weist auf die Notwendigkeit der getrennten Sammlung hin.
Dieses Gerät ist zur Entsorgung, bzw. zum Recycling, in die hierfür vorgesehenen Systeme der Trennsammlung zu geben.
- In Deutschland ist laut Gesetz (Gesetz über das Inverkehrbringen, die Rücknahme und die umweltverträgliche Entsorgung von Elektro- und Elektronikgeräten (ElektroG)) ein Altgerät einer vom unsortierten Siedlungsabfall getrennten Erfassung zuzuführen. Die öffentlich-rechtlichen Entsorgungsträger (Kommunen) haben hierzu Sammelstellen eingerichtet, an denen Altgeräte aus privaten Haushalten kostenfrei entgegengenommen werden.
- Informationen zur Rückgabe oder Sammlung von Altgeräten erteilt die zuständige Stadt-, bzw. Gemeindeverwaltung.
- Darüber hinaus ist die Rückgabe europaweit auch bei EWM-Vertriebspartnern möglich.

7 Störungsbeseitigung

Alle Produkte unterliegen strengen Fertigungs- und Endkontrollen. Sollte trotzdem einmal etwas nicht funktionieren, Produkt anhand der folgenden Aufstellung überprüfen. Führt keine der beschriebenen Fehlerbehebungen zur Funktion des Produktes, autorisierten Händler benachrichtigen.

7.1 Checkliste zur Störungsbeseitigung

Grundsätzliche Voraussetzungen zur einwandfreien Funktionsweise ist die zum verwendeten Werkstoff und dem Prozessgas passende Geräteausrüstung!

Legende	Symbol	Beschreibung
	↘	Fehler / Ursache
	✘	Abhilfe

Netzsicherung löst aus

- ↘ Netzsicherung löst aus - Ungeeignete Netzsicherung
- ✘ Empfohlene Netzsicherung einrichten > *siehe Kapitel 8.*

Funktionsstörungen

- ↘ Unzureichender Kühlmitteldurchfluss
 - ✘ Kühlmittelstand prüfen und ggf. mit Kühlmittel auffüllen
 - ✘ Knickstellen im Leitungssystem (Schlauchpakete) beseitigen
 - ✘ Sicherungsautomat der Kühlmittelpumpe durch Betätigen zurücksetzen
- ↘ Luft im Kühlmittelkreislauf
 - ✘ Kühlmittelkreislauf entlüften.
- ↘ Diverse Parameter lassen sich nicht einstellen (Geräte mit Zugriffssperre)
 - ✘ Eingabeebene verriegelt, Zugriffssperre ausschalten
- ↘ Alle Signalleuchten der Gerätesteuerung leuchten nach dem Einschalten
- ↘ Keine Signalleuchte der Gerätesteuerung leuchtet nach dem Einschalten
- ↘ Keine Schweißleistung
 - ✘ Phasenausfall, Netzanschluss (Sicherungen) prüfen
- ↘ Verbindungsprobleme
 - ✘ Steuerleitungsverbindungen herstellen bzw. auf korrekte Installation prüfen.

Schweißbrenner überhitzt

- ↘ Lose Schweißstromverbindungen
 - ✘ Stromanschlüsse brennerseitig und / oder zum Werkstück festziehen
 - ✘ Plasmadüse ordnungsgemäß festschrauben
- ↘ Überlastung
 - ✘ Schweißstromeinstellung prüfen und korrigieren
 - ✘ Leistungsstärkeren Schweißbrenner verwenden

Keine Lichtbogenzündung

- ↘ Falsche Einstellung der Zündungsart.
 - ✘ Zündungsart: "HF-Zündung" wählen. Geräteabhängig erfolgt die Einstellung entweder durch den Umschalter Zündungsarten oder durch den Parameter hF in einem der Gerätemenüs (siehe ggf. "Betriebsanleitung Steuerung").

Schlechte Lichtbogenzündung

- ↘ Materialeinschlüsse in der Wolframelektrode durch Berührung von Zusatzwerkstoff oder Werkstück
 - ✘ Elektrode neu anschleifen oder ersetzen
- ↘ Schlechte Stromübernahme beim Zünden
 - ✘ Einstellung am Drehknopf „Wolframelektrodendurchmesser / Zündoptimierung“ überprüfen und ggf. erhöhen (mehr Zündenergie).

Unruhiger Lichtbogen

- ✓ Materialeinschlüsse in der Wolframelektrode durch Berührung von Zusatzwerkstoff oder Werkstück
 - ✗ Elektrode neu anschleifen oder ersetzen
- ✓ Unverträgliche Parametereinstellungen
 - ✗ Einstellungen prüfen bzw. korrigieren

Porenbildung

- ✓ Unzureichende oder fehlende Gasabdeckung
 - ✗ Schutzgaseinstellung prüfen ggf. Schutzgasflasche ersetzen
 - ✗ Schweißplatz mit Schutzwänden abschirmen (Zugluft beeinflusst Schweißergebnis)
 - ✗ Gaslinse bei Aluminiumanwendungen und hochlegierten Stählen verwenden
- ✓ Unpassende oder verschlissene Schweißbrennerrüstung
 - ✗ Gasdüsendgröße prüfen und ggf. ersetzen
- ✓ Kondenswasser (Wasserstoff) im Gasschlauch
 - ✗ Schlauchpaket mit Gas spülen oder austauschen

7.2 Kühlmittelkreislauf entlüften



Abbildung 7-1

- Gerät ausschalten und Kühlmittelank bis zum maximalen Pegel auffüllen.
- Schnellverschlusskupplung mit geeignetem Hilfsmittel entsperren (Anschluss geöffnet).

Zum Entlüften des Kühlsystems immer den blauen Kühlmittelanschluss verwenden, der möglichst tief im Kühlmittelsystem liegt (nähe Kühlmittelank)!

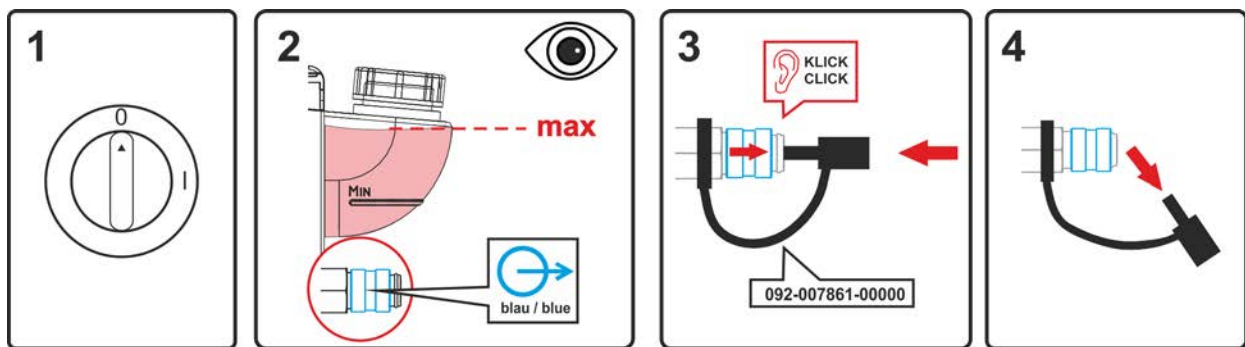

Abbildung 7-2

- Geeigneten Auffangbehälter zum Aufnehmen der austretenden Kühlflüssigkeit an der Schnellverschlusskupplung positionieren und Gerät für ca. 5s einschalten.
- Schnellverschlusskupplung durch Zurückschieben des Verschlussrings wieder sperren.

8 Technische Daten

Leistungsangaben und Garantie nur in Verbindung mit Original Ersatz- und Verschleißteilen!

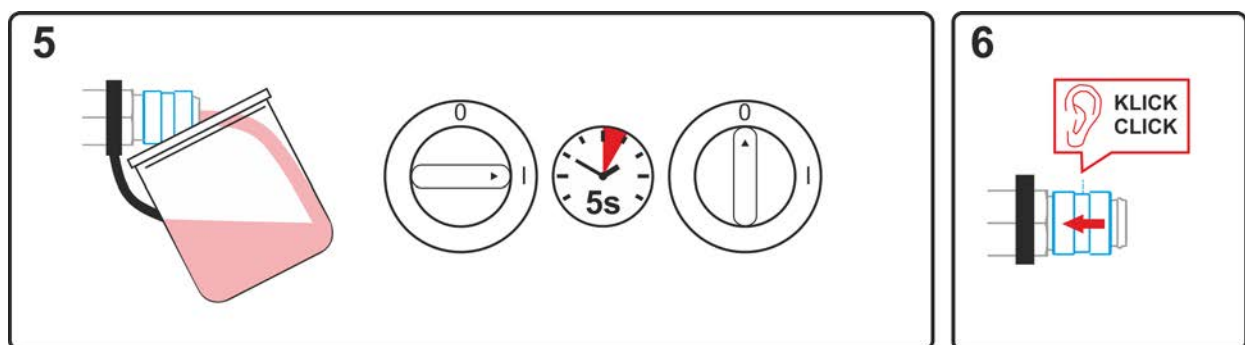
8.1 Tetrix 300

	WIG	E-Hand
Schweißstrom (I ₂)	5 A bis 300 A	
Schweißspannung nach Norm (U ₂)	10,2 V bis 22,0 V	20,2 V bis 32 V
Einschaltdauer ED bei 40°C ^[1]		
30 %	-	300 A
35 %	300 A	-
60 %	260 A	
100 %	210 A	
Leerlaufspannung (U ₀)	63 bis 95 V	63 V
Netzspannung (Toleranz)	3 x 400 V (-25% bis +20 %)	
Frequenz	50/60 Hz	
Netzsicherung ^[2]	3 x 16 A	
Netzanschlussleitung	H07RN-F4G2,5	
max. Anschlussleistung (S ₁)	11,4 kVA	16,6 kVA
Generatorleistung (Empf.)	22,4 kVA	
Cos Phi / Wirkungsgrad	0,99	88 %
Schutzklasse / Überspannungsklasse	I / III	
Verschmutzungsgrad	3	
Isolationsklasse / Schutzart	H / IP 23	
Fehlerstromschutzschalter	Type B (empfohlen)	
Geräuschpegel ^[3]	<70 dB(A)	
Umgebungstemperatur ^[4]	-25 °C bis +40 °C	
Geräte Kühlung / Brenner Kühlung	Lüfter (AF) / Gas oder Wasser	
Werkstückleitung (min.)	35 mm ²	
EMV-Klasse	A	
Sicherheitskennzeichnung	☐ / CE / EAC	
Angewandte Normen	siehe Konformitätserklärung (Geräteunterlagen)	
Maße (l x b x h)	539 x 210 x 415 mm	
	21.2 x 8.3 x 16.3 inch	
Gewicht	20,5 kg	
	45.2 lb	

^[1] Lastspiel: 10 min (60 % ED \pm 6 min. Schweißen, 4 min. Pause).

^[2] Empfohlen werden Schmelzsicherungen DIAZED xxA gG. Bei Verwendung von Sicherungsautomaten ist die Auslösecharakteristik „C“ zu verwenden!

^[3] Geräuschpegel im Leerlauf und im Betrieb bei Normlast nach IEC 60974-1 im maximalen Arbeitspunkt.

^[4] Umgebungstemperatur kühlmittelabhängig! Kühlmitteltemperaturbereich beachten!

8.2 Tetrix 300 AC/DC

	WIG	E-Hand
Schweißstrom (I_2)	5 A bis 300 A	
Schweißspannung nach Norm (U_2)	10,2 V bis 22,0 V	20,2 V bis 32 V
Einschaltdauer ED bei 40°C ^[1]		
30 %	-	300 A
35 %	300 A	-
60 %	260 A	
100 %	210 A	
Leerlaufspannung (U_0)	63 V	
Netzspannung (Toleranz)	3 x 400 V (-25% bis +20 %)	
Frequenz	50/60 Hz	
Netzsicherung ^[2]	3 x 16 A	
Netzanschlussleitung	H07RN-F4G2,5	
max. Anschlussleistung (S_1)	11,7 kVA	17 kVA
Generatorleistung (Empf.)	23 kVA	
Cos Phi / Wirkungsgrad	0,99	88 %
Schutzklasse / Überspannungsklasse	I / III	
Verschmutzungsgrad	3	
Isolationsklasse / Schutzart	H / IP 23	
Fehlerstromschutzschalter	Type B (empfohlen)	
Geräuschpegel ^[3]	<70 dB(A)	
Umgebungstemperatur ^[4]	-25 °C bis +40 °C	
Gerätekühlung / Brennerkühlung	Lüfter (AF) / Gas oder Wasser	
Werkstückleitung (min.)	35 mm ²	
EMV-Klasse	A	
Sicherheitskennzeichnung	☐ / CE / ENEC	
Angewandte Normen	siehe Konformitätserklärung (Geräteunterlagen)	
Maße (l x b x h)	539 x 210 x 415 mm	
	21.2 x 8.3 x 16.3 inch	
Gewicht	22,6 kg	
	49.8 lb	

^[1] Lastspiel: 10 min (60 % ED \triangleq 6 min. Schweißen, 4 min. Pause).

^[2] Empfohlen werden Schmelzsicherungen DIAZED xxA gG. Bei Verwendung von Sicherungsautomaten ist die Auslösecharakteristik „C“ zu verwenden!

^[3] Geräuschpegel im Leerlauf und im Betrieb bei Normlast nach IEC 60974-1 im maximalen Arbeitspunkt.

^[4] Umgebungstemperatur kühlmittelabhängig! Kühlmitteltemperaturbereich beachten!

9 Zubehör

Leistungsabhängige Zubehörkomponenten wie Schweißbrenner, Werkstückleitung, Elektrodenhalter oder Zwischenschlauchpaket erhalten Sie bei Ihrem zuständigen Vertragshändler.

9.1 Schweißbrennerkühlung

Typ	Bezeichnung	Artikelnummer
cool41 U31	Kühlmodul	090-008600-00502
HOSE BRIDGE UNI	Schlauch Brücke	092-007843-00000

9.1.1 Kühlflüssigkeit - Typ blueCool

Typ	Bezeichnung	Artikelnummer
blueCool -10 5 l	Kühlflüssigkeit bis -10 °C (14 °F), 5 l	094-024141-00005
blueCool -10 25 l	Kühlflüssigkeit bis -10 °C (14 °F), 25 l	094-024141-00025
blueCool -30 5 l	Kühlflüssigkeit bis -30 °C (22 °F), 5 l	094-024142-00005
blueCool -30 25 l	Kühlflüssigkeit bis -30 °C (22 °F), 25 l	094-024142-00025
FSP blueCool	Frostschutzprüfer	094-026477-00000

9.1.2 Kühlflüssigkeit - Typ KF

Typ	Bezeichnung	Artikelnummer
KF 23E-5	Kühlflüssigkeit bis -10 °C (14 °F), 5 l	094-000530-00005
KF 23E-200	Kühlflüssigkeit (-10 °C), 200 l	094-000530-00001
KF 37E-5	Kühlflüssigkeit bis -20 °C (4 °F), 5 l	094-006256-00005
KF 37E-200	Kühlflüssigkeit (-20 °C), 200 l	094-006256-00001
TYP1	Frostschutzprüfer	094-014499-00000

9.2 Transportsystem

Typ	Bezeichnung	Artikelnummer
Trolly 55-6	Transportwagen, montiert	090-008825-00000
Trolly 55-5	Transportwagen, montiert	090-008632-00000
Trolly 35.2-2	Transportwagen	090-008296-00000
Trolly 38-2 E	Transportwagen, Radstand längs	090-008270-00000

9.3 Fernsteller und Zubehör

9.3.1 Anschluss 7-polig

Typ	Bezeichnung	Artikelnummer
RT50 7POL	Fernsteller, kompletter Funktionsumfang	090-008793-00000
FRV 7POL 0.5 m	Anschlussverlängerungskabel	092-000201-00004
FRV 7POL 1 m	Anschlussverlängerungskabel	092-000201-00002
FRV 7POL 5 m	Anschlussverlängerungskabel	092-000201-00003
FRV 7POL 10 m	Anschlussverlängerungskabel	092-000201-00000
FRV 7POL 20 m	Anschlussverlängerungskabel	092-000201-00001
FRV 7POL 25M	Anschlussverlängerungskabel	092-000201-00007

9.3.2 Anschluss 19-polig

Typ	Bezeichnung	Artikelnummer
RTF1 19POL 5 M	Fußfernsteller Strom mit Anschlusskabel	094-006680-00000
RT1 19POL	Fernsteller, Strom	090-008097-00000
RTG1 19POL 5m	Fernsteller, Strom	090-008106-00000
RTAC1 19POL	Fernsteller, Strom/Balance/Frequenz Ausschließlich sinnvoll für Geräte mit Schweißart Wechselstrom (AC).	090-008197-00000
RT PWS1 19POL	Fernsteller, Fallnaht Strom, Polwendung	090-008199-00000
RTP1 19POL	Fernsteller Punkten/Pulsen	090-008098-00000
RTP2 19POL	Fernsteller Punkten/Pulsen	090-008099-00000
RTP3 spotArc 19POL	Fernsteller spotArc Punkten/Pulsen	090-008211-00000
RA5 19POL 5M	Anschlusskabel z. B. für Fernsteller	092-001470-00005
RA10 19POL 10m	Anschlusskabel z. B. für Fernsteller	092-001470-00010
RA20 19POL 20m	Anschlusskabel z. B. für Fernsteller	092-001470-00020
RV5M19 19POL 5M	Verlängerungskabel	092-000857-00000

9.4 Optionen

Typ	Bezeichnung	Artikelnummer
ON TR Trolley 55-5	Traverse und Aufnahme für Drahtvorschubgerät	092-002700-00000
ON Filter TG.0002	Schmutzfilter für Lufteinlass	092-002551-00000
ON PC PLUG	Schutzklappe für Stecker	092-003074-00000
ON 12pol Retox TG.0002	Option Nachrüstung 12-polige Anschlussbuchse Brenner	092-002519-00000

9.5 Allgemeines Zubehör

Typ	Bezeichnung	Artikelnummer
KLF-L1-L2-L3-PE	Aufkleber Netzkabel	094-023697-00000
GH 2X1/4" 2M	Gasschlauch	094-000010-00001
DM 842 Ar/CO2 230bar 30l D	Flaschendruckminderer mit Manometer	394-002910-00030
16A 5POLE/CEE	Netzstecker	094-000712-00000

9.6 Computerkommunikation

Typ	Bezeichnung	Artikelnummer
PC300 XQ Set	PC300.Net Schweißparametersoftware Set inkl. Ka- bel und Interface SECINT X10 USB	090-008777-00000

10 Anhang

10.1 Händlersuche

Sales & service partners
www.ewm-group.com/en/specialist-dealers



"More than 400 EWM sales partners worldwide"